



Electrolux



electrolux.com/register



ENA6LE18S
KNA6LE18S
KNA6LE18T
LNA6LD18S
LNA6LE18S
KNA6DE18S
ENA6DE18S
LNA6DE18S

SQ	Udhëzimet për përdorim Frigorifer me Ngrirje	2
BG	Ръководство за употреба Хладилник-фризер	12
CA	Manual d'usuari Nevera congelador	22
HR	Upute za uporabu Zamrzivač hladnjak	32
CS	Návod k použití Chladnička s mrazničkou	41
ES	Manual de instrucciones Frigorífico-congelador	50

INSTALIMI / МОНТАЖ / INSTAL·LACIÓ / POSTAVLJANJE / INSTALACE / INSTALACIÓN

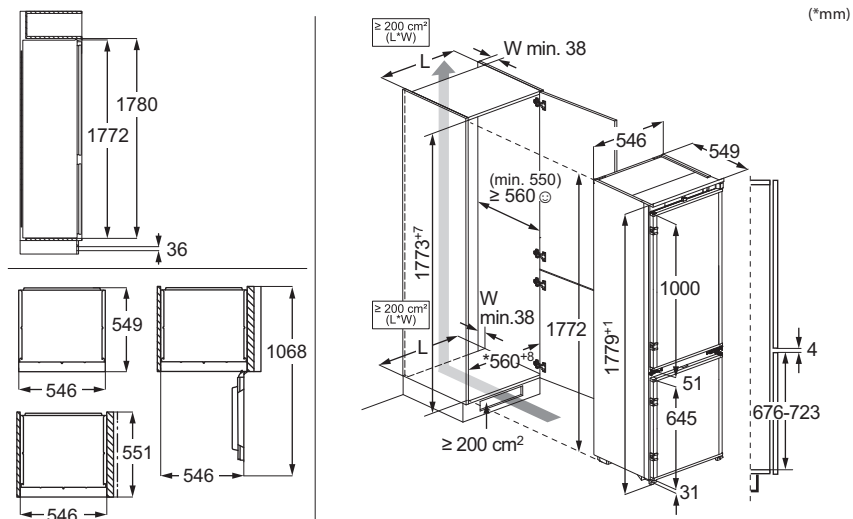

ZHURMA / ШУМОБЕ / SOROLLS / BUKA / HLUK / RUIDOS



Rezervohet mundësia e ndryshimeve.

1. INFORMACIONI I SIGURISË.....	3
2. UDHËZIMET PËR SIGURINË.....	5
3. PANELI I KONTROLLIT.....	7
4. PËRDORIMI I PËRDITSHËM.....	8
5. UDHËZIME DHE KËSHILLA.....	8
6. KUJDESI DHE PASTRIMI.....	10

7. ZGJIDHJA E PROBLEMEVE.....	10
8. TË DHËNAT TEKNIKE.....	11
9. INFORMACION PËR INSTITUTET E TESTIMIT.....	11
10. SHQETËSIME MJEDISORE.....	11

1. ⚠ INFORMACIONI I SIGURISË

Përpara instalimit dhe përdorimit të kësaj pajisjeje, lexoni me kujdes udhëzimet e dhëna. Prodhuesi nuk është përgjegjës për lëndimet apo dëmet si rezultat i instalimit apo përdorimit të pasaktë. Gjithmonë mbajini udhëzimet në një vend të sigurt dhe ku mund të arrihen lehtë për t'iu referuar në të ardhmen.

1.1 Siguria e fëmijëve dhe personave vulnerabël

- Kjo pajisje mund të përdoret nga fëmijë të moshës 8 vjeç e sipër dhe persona me aftësi të kufizuara fizike, ndijimesh ose mendore ose që nuk kanë eksperiencë dhe njohuri, nëse këta mbahen nën mbikëqyrje ose udhëzohen për përdorimin e sigurt të pajisjes dhe i kuptojnë rreziqet e përdorimit. Fëmijët e moshës nga 3 deri në 8

vjeç dhe personat me aftësi shumë të mëdha dhe komplekse të kufizuara lejohen të ngarkojnë dhe shkarkojnë pajisjen me kusht që të jenë udhëzuar siç duhet. Fëmijët më të vegjël se 3 vjeç duhet të mbahen larg nga pajisja, përveçse kur mbikëqyren në mënyrë të vazhdueshme.

- Fëmijët duhet të mbikëqyren për t'u siguruar se nuk luajnë me pajisjen.
- Fëmijët nuk duhet të kryejnë pastrimin dhe mirëmbajtjen e pajisjes pa mbikëqyrje.
- Mbajeni të gjithë paketimin larg nga fëmijët dhe hidheni atë siç kërkohet.

1.2 Siguria e përgjithshme

- Kjo pajisje përdoret vetëm për mbajtjen e ushqimeve dhe të pijeve.

- Kjo paisje është krijuar për përdorim shtëpiak në ambient të brendshëm.
- Kjo paisje mund të përdoret në: zyra, dhoma hoteli, dhoma bujtine, dhoma hoteli rural, si dhe në vende të ngjashme ku përdorimi nuk tejkalon (mesatarisht) nivelet e përdorimit shtëpiak.
- Për të shmangur kontaminimin e ushqimit, respektoni udhëzimet e mëposhtme:
 - mos e hapni derën për periudha të gjata;
 - pastroni rregullisht sipërfaqet që mund të bien në kontakt me ushqimin dhe sistemet e aksesueshme të shkarkimit;
 - ruajeni mishin e pagatuar dhe peshkun në enë të përshtatshme në frigorifer, që të mos bien në kontakt me ushqimet e tjera ose të mos pikojnë mbi ushqimet e tjera.
- PARALAJMËRIM: Mbajini pa pangesa vrimat e ajrimit në kasën e pajisjes ose në strukturën inkaso.
- PARALAJMËRIM: Mos përdorni pajisje mekanike apo mjete të tjera për të përsheptuar procesin e shkrirjes, përveç atyre të rekomanduara nga prodhuesi.
- PARALAJMËRIM: Mos e dëmtoni qarkun e ftohësit.
- PARALAJMËRIM: Mos përdorni pajisje elektrike brenda ndarëseve të ruajtjes së ushqimeve të pajisjes, përveç nëse janë lloji i rekomanduar nga prodhuesi.
- Mos përdorni spërkatësin e ujit dhe avullin për të pastruar pajisjen.
- Pastrojeni pajisjen me copë të butë e të njomë. Përdorni vetëm detergjentë neutralë. Mos përdorni produkte gërryese, materiale të ashpra pastruese, tretës ose objekte metalike.
- Kur pajisja lihet bosh për periudha të gjata kohe, fiken, shkrijeni, pastrojeni, thajeni dhe lëreni derën të hapur për të mos lejuar zhvillimin e mykut brenda pajisjes.
- Mos mbani substanca shpërthyese si kanaçe aerosoli me lëndë djegëse të ndezshme në këtë pajisje.

- Për të shmangur rreziqet, nëse kordoni elektrik është e dëmtuar, duhet zëvendësuar nga

prodhuesi, qendra e autorizuar e shërbimit ose persona me kualifikim të ngjashëm.

2. UDHËZIMET PËR SIGURINË

2.1 Instalimi

⚠ PARALAJMËRIM!

Vetëm një person i kualifikuar duhet ta instalojë këtë pajisje.

- Hiqni të gjithë paketimin.
- Mos instaloni ose mos përdorni një pajisje të dëmtuar.
- Mos e përdorni pajisjen përpara se ta instaloni në strukturën inkaso për arsye sigurie.
- Ndiqni udhëzimet e veçanta për instalimin e pajisjes dhe ndërrimin e kahut të derës në dispozicion në faqen tonë ueb.
- Gjithmonë bëni kujdes kur e lëvizni pajisjen sepse është e rëndë. Përdorni gjithnjë doreza sigurie dhe këpucë të mbyllura.
- Sigurohuni që ajri të mund të qarkullojë rreth pajisjes.
- Pas instalimit të parë ose pas ndryshimit të kahut të derës, prisni të paktën 4 orë përpara se ta lidhni pajisjen me energjinë elektrike. Kjo bëhet për të lejuar që vaji të rrjedhë përsëri në kompresor.
- Përpara se të kryeni ndonjë lloj veprimi në pajisje (p.sh. ndryshimi i kahut të derës), hiqni spinën nga priza e energjisë.
- Mos e instaloni pajisjen pranë radiatorëve apo sobave, furrave apo pianurave, përveç kur specifikohet ndryshe në udhëzimet e instalimit.
- Mos e ekspozoni pajisjen ndaj shiut.
- Mos e instaloni pajisjen atje ku ka dritë të drejtpërdrejtë dielli.
- Mos e instaloni këtë pajisje në zona që kanë shumë lagështirë ose që janë shumë të ftohta.
- Kur e lëvizni pajisjen, ngrijeni nga buza e përparme për të shmangur gërvishtjen e dyshemesë.
- Mbroni dyshemenë nga gërvishtjet kur ndërroni krahun derën e pajisjes.
- Pajisja përmban një qese me absorbues lagështirë. Ajo nuk është lodër. Nuk është ushqim. Hidheni atë menjëherë.

2.2 Lidhja elektrike

⚠ PARALAJMËRIM!

Rrezik zjarri dhe goditjeje elektrike.

⚠ PARALAJMËRIM!

Kur poziciononi pajisjen, sigurohuni që kordoni i energjisë të mos ngecë ose dëmtohet.

⚠ PARALAJMËRIM!

Mos përdorni përshtatës me shumë spina dhe kablo zgjatuese.

⚠ KUJDES!

Çdo ndërhyrje elektrike e nevojshme për të instaluar këtë pajisje duhet të kryhet nga një elektrikist i kualifikuar.

- Sigurohuni që parametrat në pllakën e specifikimeve të përkojnë me vlerat elektrike të rrjetit elektrik.
- Pajisja duhet tokëzuar.
- Përdorni gjithmonë një prizë të tokëzuar të instaluar si duhet.
- Nëse priza e linjës elektrike e shtëpisë s'është e tokëzuar, lidhni pajisjen me një tokëzim të veçantë në përputhje me rregulloret aktuale, duke u konsultuar me një elektrikist të kualifikuar.
- Sigurohuni që të mos dëmtoni elementët përbërës elektrikë (p.sh. spinën e rrjetit, kabllon e rrjetit, kompresorin). Kontaktoni Qendrën e autorizuar të shërbimit ose një elektrikist për të ndryshuar elementët përbërës elektrikë.
- Kabloja e rrjetit duhet të qëndrojë nën nivelin e spinës.
- Pajisjen futni në prizë vetëm në fund të instalimit. Sigurohuni që spina të jetë e arritshme pas montimit të pajisjes.
- Mos e shkëputni pajisjen nga rrjeti duke e tërhequr nga kabloja elektrike. Gjithmonë tërhiqeni kabllon elektrike duke e kapur nga spina.

- Kjo pajisje është e pajisur me një spinë 13 A. Nëse ju duhet ta ndërroni siguresën e spinës, përdorni vetëm një siguresë 13 A ASTA (BS 1362) (vetëm Mbretëria e Bashkuar dhe Irlanda).

2.3 Përdorimi

PARALAJMËRIM!

Rrezik lëndimi, djegiesh, goditjeje elektrike ose zjarri.



Pajisja përmban gaz të ndezshëm, izobutan (R600a), një gaz natyror me nivel të lartë pajtueshmërie me mjedisin. Bëni kujdes të mos shkaktoni dëmtime të qarku i agjentit ftohës që përmban izobutan.

- Mos i ndryshoni specifikimet e pajisjes.
- Ndalohet rreptësisht çdo përdorim i produktit inkaso më vete.
- Kjo pajisje është synuar për t'u përdorur në temperaturën e ambientit që shkon nga 10°C deri në 38°C. Diapazoni i specifikuar i temperaturës garanton funksionimin e duhur të pajisjes.
- Mos vendosni pajisje elektrike (p.sh. prodhues të akulloreve) në pajisje përveç nëse ato deklarohen të përdorshme nga prodhuesi.
- Nëse ndodh dëmtim i qarkut të ftohësit, sigurohuni që të mos ketë flakë dhe burime të ndezjes në dhomë. Ventiloni dhomën.
- Mos lejoni që objektet e nxehta të prekin pjesët plastike të pajisjes.
- Mos vendosni pije jo-alkolike në ndarjen e ngrirësit. Kjo do të krijojë presion mbi enën e pijeve.
- Mos mbani gaz dhe lëng të ndezshëm në pajisje.
- Mos vendosni produkte që marrin flakë ose sende të lagura me produkte të ndezshme brenda, pranë pajisjes ose mbi të.
- Mos e prekni kompresorin ose kondensatorin. Janë të nxehtë.
- Mos hiqni dhe mos prekni artikujt nga ndarja e ngrirësit nëse i keni duart të lagura ose të njoma.
- Mos e ngrini përsëri ushqimin që është shkrië.
- Respektoni udhëzimet e ruajtjes që gjenden tek ambalazhi i ushqimit të ngrirë.
- Mbështillini ushqimet me material mbështjellës përpara se t'i fusni në ndarjen e ngrirjes.

- Mos lejoni që ushqimi të bjerë në kontakt me sipërfaqet e brendshme të ndarjeve të pajisjes.

2.4 Ndryshimi i brendshëm

PARALAJMËRIM!

Rrezik goditjeje elektrike.

- Ky produkt përmban një apo më shumë burime drite të kategorisë të efikasitetit të energjisë G.
- Në lidhje me llambat brenda produktit dhe llambat e pjesëve të këmbimit të shitura veçmas: Këto llamba janë prodhuar për kushte ekstreme fizike në pajisjet elektroshtëpiake, si p.sh. temperaturë, dridhje, lagështirë, ose janë prodhuar për të sinjalizuar informacion rreth statusit të përdorimit të pajisjes. Ato nuk janë prodhuar për t'u përdorur në aplikacione të tjera dhe nuk janë të përshtatshme për ndryshim në ambiente shtëpiake.

2.5 Kujdesi dhe pastrimi

PARALAJMËRIM!

Rrezik plagosjeje ose dëmtim i pajisjes.

- Përpara mirëmbajtjes, çaktivizoni pajisjen dhe hiqeni spinën nga priza.
- Kjo pajisje përmban hidrokarbure në njësinë e ftohjes. Mirëmbajtja dhe rimbushja i njësisë duhet të bëhet vetëm nga një person i kualifikuar.

2.6 Shërbimi

- Për të riparuar pajisjen kontaktoni me qendrën e autorizuar të shërbimit. Përdorni vetëm pjesë rezervë origjinale.
- Ju lutemi vini re se vetëriparimi ose riparimi joprofesional mund të ketë pasoja sigurie dhe mund të zhvlerësojë garancinë.
- Pjesët e mëposhtme rezervë janë të disponueshme për të paktën 7 vjet pas daljes nga qarkullimi të modelit: termostetet, sensorët e temperaturës, qarqet, burimet e dritës, dorezat e dyerve, menteshat e dyerve, vasketat dhe koshat. Garnicionet e dyerve janë të disponueshme për të paktën 10 vjet pas daljes nga qarkullimi të modelit. Afati mund të jetë më i gjatë në vendin tuaj. Për informacion të mëtejshëm, vizitoni faqen tonë të internetit.
- Ju lutemi vini re se disa nga këto pjesë këmbimi janë të disponueshme vetëm për riparuesit profesionistë, dhe se jo të gjitha

pjesët e këmbimit u përshtaten të gjitha modeleve.

2.7 Hedhja e mbeturinave

⚠ PARALAJMËRIM!

Rreziku i lëndimit ose mbyqjes.

- Shkëputeni pajisjen nga rrjeti i furnizimit elektrik.
- Prisni kabllon e lidhjes me rrjetin dhe hidheni atë.

- Hiqni kapësen e derës për të parandaluar bllokimin brenda pajisjes të fëmijëve dhe të kafshëve shtëpiake.
- Qarku i ftohjes dhe materialet e izolimit të kësaj pajisjeje nuk ndikojnë tek ozoni.
- Shkuma izoluese përmban gaz të ndezshëm. Kontaktoni autoritetin e bashkisë suaj për t'u informuar mbi mënyrën e duhur të hedhjes së pajisjes.
- Mos i shkaktoni dëmtime pjesës së njësisë së ftohjes që është afër shkëmbyesit të nxehtësisë.

3. PANELI I KONTROLLIT

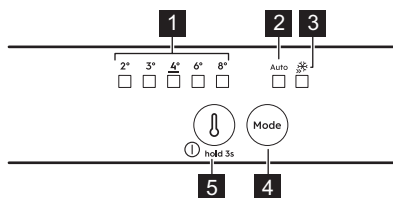

1 Tregues të temperaturës

2 Treguesi AI CoolAssist

3 Treguesi Extra Freeze

4 Mode butoni

Shtypni për të aktivizuar/çaktivizuar AI CoolAssist.

Shtypni për të aktivizuar/çaktivizuar funksionin Extra Freeze.

Shtypni butonin Mode derisa treguesi i temperaturës të ndizet për t'u kthyer te cilësimi manual.

5 Butoni i rregullimit të temperaturës/ Butoni Ndezur/Fikur

Shtypni për të caktuar temperaturën (2°C-8°C; rekomandohet 4°C).

3.1 Ndezja/fikja

Ndezja: Lidhni spinën me prizën e rrymës. Shtypni butonin e rregullimit të temperaturës nëse të gjithë treguesit LED janë të fikur.

Fikja: Shtypni dhe mbani shtypur butonin e rregulluesit të temperaturës për 3 sek derisa të fiket të gjithë treguesit.

3.2 Funksioni Extra Freeze

Përdorni Extra Freeze për ngrirje të shpejtë në frigorifer.

Aktivizoni funksionin të paktën 24 o përpara vendosjes së ushqimit. Funksioni ndalon pas maks. 52 o.

3.3 AI CoolAssist

Përdoreni AI CoolAssist për të aktivizuar automatikisht modalitetet e mëposhtme:

- menaxhimi i temperaturës: optimizon temperaturën.
- Auto Shopping Mode: rregullon temperaturën në frigorifer për të ftohur shpejt artikujt e shtuar rishtazi.
- Auto Vacation Mode: ul konsumin e energjisë kur pajisja nuk është në përdorim për të paktën tri ditë rresht.

ⓘ AI CoolAssist dhe Extra Cool ose Extra Freeze nuk mund të jenë aktivë njëkohësisht.

Butoni i rregullimit të temperaturës është i çaktivizuar kur AI CoolAssist është i aktivizuar. Fikeni për të rregulluar temperaturën.

3.4 Alarmet

ⓘ Llojet e alarmeve ndryshojnë nga modeli.

Shtypni çfarëdo butoni për të fikur alarmin akustik dhe vizual.

Alarmi i temperaturës së lartë

Kur temperatura në ngrirës është shumë e lartë, llambat e temperaturës pulsojnë dhe aktivizohet tingulli derisa të rikthehen kushtet e duhura. Tingulli fiket automatikisht pas 1 o.

Alarmi i hapjes së derës

Nëse dera e frigoriferit lihet hapur për 5 min, aktivizohet tingulli. Mbyllni derën për të ndaluar alarmin.

Ndërprerja e energjisë elektrike

Kur temperatura në pajisje rritet për shkak të ndërprerjes së zgjatuar të korrentit, të gjitha

Ilambat e temperaturës pulsojnë dhe tingulli aktivizohet derisa të rikthehen kushtet e duhura.

4. PËRDORIMI I PËRDITSHËM

i Pajisja ndryshon nga modeli.

4.1 Vendosja e rafteve



Raft fleksibël: gjysma e përparme e raftit mund të vendoset nën gjysmën e dytë. Nxirri me kujdes gjysmën e parë dhe shityjeni me rrëshqitje në shinën poshtë.

4.2 Kontrolli i lagështisë

Menaxhoni kontrollin e lagështisë duke përdorur një pajisje në raftin prej xhami të sirtarit të perimeve:

- Foletë e mbyllura: sasi të vogla frutash dhe perimesh.
- Foletë e hapura: sasi të mëdha frutash dhe perimesh.

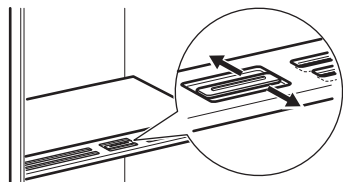

i Mos vendos asnjë ushqim mbi paisjen e kontrollit të lagështirës.

4.3 Treguesi i temperaturës

Nëse OK është shfaqur (A), vendosni ushqim të freskët në pjesën e treguar nga simboli. Nëse jo (B), prisni të paktën 12 orë dhe kontrolloni përsëri. Nëse nuk është ende OK (B), cilësoni një temperaturë më të ftohtë.



4.4 Ventilator



Ventilatori aktivizohet automatikisht kur nevojitet.
Mos e hiqni kapakun e ventilatorit.

5. UDHËZIME DHE KËSHILLA

5.1 Si të kursejmë energjinë

- Ngrirja: Konfigurimi origjinal siguron përdorimin më të efektshëm të energjisë.
- Ftohja: Konfigurimi me sirtarët në pjesën e poshtme të pajisjes dhe rafte të shpërndarë në mënyrë të barabartë siguron përdorimin më të efektshëm të energjisë. Pozicioni i kosëve të dnyere nuk ndikon në konsumin e energjisë.
- Mos e hapni shpesh derën ose mos e lini hapur për një kohë më të gjatë sesa nevojitet.
- Ngrirja: Sa më i ftohtë cilësimi i temperaturës, aq më i lartë konsumi i energjisë.
- Ftohja: Mos e vendosni temperaturën shumë të lartë, përveç rastit kur këtë gjë e kërkojnë karakteristikat e ushqimit.
- Nëse temperatura e ambientit është e lartë, rregullatori i temperaturës është

caktuar të japë temperaturë të ulët dhe pajisja është e mbushur plot, kompresori mund të punojë pa ndërprerje duke shkaktuar formimin e brymës ose akullit në aparatit e avullimit. Në këtë rast, vendoseni rregullatorin e temperaturës në një temperaturë më të lartë për të lejuar shkrijen automatike.

- Mos i mbulonit rjetën ose vrimat e ventilimit.

5.2 Këshilla për ngrirje

- Mbështilleni ushqimin me material të posaçëm për ushqime përpara se ta fusni në ngrirje.
- Mos i ngrini shishet ose kënaçet me lëngje, veçanërisht pijet që përmbajnë dyoksid karboni, pasi mund të shpërthejnë gjatë ngrirjes.
- Mos vendosni ushqim të nxehtë në ndarjen e ngrirësit.
- Mos vendosni ushqim të freskët të pangrirë direkt pranë ushqimit tashmë të ngrirë.
- Mos hani kuba akulli, akull ose lëpirëse akulli menjëherë pasi i nxirrni nga ngrirësi për të shmangur morth.
- Mos e ngrini përsëri ushqimin e shkrijë.

5.3 Ruajtja e ushqimit të ngrirë

- Ndarja e ngrirësit është shënuar me .
- Parametrat e duhëra të temperaturës, që garantojnë ruajtjen e produkteve të ngrira, janë ato që vendosin një temperaturë më ulët ose të barabartë me -18°C .
- Parametrat më të larta të temperaturës brenda pajisjes mund të sjellin shkurtimin e jetëgjatësisë së ushqimit.
- E gjithë ndarja e ngrirësit është e përshtatshme për ruajtjen e produkteve të ngrira ushqimore.
- Lini hapësirë të mjaftueshme rrotull ushqimit për të lejuar qarkullimin e lirshëm të ajrit.



5.4 Jetëgjatësia në raft për ndarjen e ngrirësit

Lloji i ushqimit	Jetëgjatësia (muaj)
Bukë	3
Frutat (përveç agrumeve)	6 - 12
Zarzavate	8 - 10
Ushqimet e mbetura, pa mish	1 - 2

Bulmeti:

Lloji i ushqimit	Jetëgjatësia (muaj)
Gjalp	6 - 9
Djathi i butë (p.sh. mocarella)	3 - 4
Djathë i fortë (p.sh. parmixhano, çedar)	6
Fruta deti:	
Peshk me yndyrë (p.sh. salmon, skumbri)	2 - 3
Peshk pa yndyrë (p.sh. merluc, gjuhëz)	4 - 6
Karkaleca deti	12
Guaska dhe midhje	3 - 4
Peshk i gatuar	1 - 2
Mishi:	
Shpezë	9 - 12
Mish lope	6 - 12
Mish derri	4 - 6
Mish qengji	6 - 9
Salsiçe	1 - 2
Proshutë	1 - 2
Ushqimet e mbetura, me mish	2 - 3

5.5 Si të mbajmë ushqimet në frigorifer

 Ndarja e ushqimeve të freskëta është e shënuar (në pllakën e vlerësimit) me .

- Cilësimi i mirë i temperaturës që garanton ruajtjen e ushqimit të freskët është temperatura më pak ose e barabartë me $+4^{\circ}\text{C}$.
- Gjithmonë përdorni enë të mbyllura për lëngjet dhe ushqimin, për të shmangur daljen e aromave ose shijeve në ndarje.
- Për të shmangur kontaminimin mes ushqimit të gatuar dhe të pagatuar, mbulojini ushqimet e gatuar dhe ndajini ato nga ato të pagatuarat.
- Mbështilleni dhe vendoseni mishin në raftin e xhamit që ndodhet mbi sirtarin e zarzavateve.
- Shkrijeni ushqimin brenda frigoriferit.
- Mos vendosni ushqim të nxehtë brenda në pajisje.

- Pastroni frutat dhe zarzavatet dhe vendosini në një sirtar të përkushtuar (sitari i zarzavateve).
- Mos mbani fruta ekzotike në frigorifer.

- Mos mbani zarzavate si domate, patate, qepë dhe hudhra në frigorifer.
- Mbyllini shishet përpara sesa t'i futni në frigorifer.

6. KUJDESI DHE PASTRIMI

6.1 Pastrimi i pjesës së brendshme

Përpara përdorimit të parë, pastroni pjesën e brendshme dhe aksesorët me ujë të vakët dhe sapun neutral, pastaj thajini. Pastroni rregullisht pajisjen dhe guarnicionet e ujit.

Pastroni panelin e kontrollit me leckë të njomë dhe thajeni me një leckë të thatë. Mos përdorni ndonjë detergjent.

Pastroni vrimën e kullimit të ujit të shkrirjes, e cila ndodhet në pjesën e pasme të ndarjes së frigoriferit, duke përdorur rregullisht pastruesin e tubave.

ⓘ Mos i lani aksesorët dhe pjesët e pajisjes në lavastovilje.

6.2 Heqja e akullit nga pajisja

Ftohja:

Shkrirja e ndarjes së frigoriferit është automatike.

Ngrirja:

ⓘ Mos përdorni kurrë mjete të mprehta metalike për të hequr brymën nga avulluesi i ngrirësit.

Shkrijeni ngrirësin kur shtresa e brymës arrin një trashësi prej mbi 3 mm.

1. Fikeni dhe hiqni pajisjen nga priza.
2. Hiqni ushqimin e ruajtur.
3. Lëreni derën hapur dhe mbroni dyshtemenë nga uji.
4. Thajeni pjesën e brendshme pas shkrirjes.
5. Ndizni pajisjen. Mbyllni derën.
6. Vendosni temperaturën më të ulët për të paktën 3 orë përpara sesa të futni ushqimin përsëri në ndarjen e ngrirësit.

7. ZGJIDHJA E PROBLEMEVE

Pajisja nuk punon.

- Futeni në prizë siç duhet spinën e pajisjes.
- Ndizni pajisjen.
- Sigurohuni që nuk ka tension në prizën e rrjetit. Kontaktoni një elektrikist të kualifikuar.

Pajisja është e zhurmshme.

Kontrolloni nëse pajisja mbështetet siç duhet.

Është aktiv alarmi akustik ose vizual.

Mbyllni derën ose shtypni çfarëdo butoni për të çaktivizuar alarmin akustik.

Kompresori punon vazhdimisht.

- Rregulloni temperaturën.
- Prisni stabilizimin e temperaturës.
- Lëreni ushqimin të ftohet në temperaturën e dhomës përpara se ta ruani.
- Mbylleni derën siç duhet.

Dera është e pakalibruar ose pengon skarën e ventilimit.

Shikoni udhëzimet e instalimit.

Dera nuk hapet lehtë.

Prisni pak sekonda mbas mbylljes dhe rihapjes së derës.

Ka shumë brymë dhe akull.

- Mbylleni derën siç duhet.
- Pastroni ose zëvendësoni guarnicionin.
- Mbështilleni ushqimin siç duhet.
- Rregulloni temperaturën.

Uji rrjedh në pllakën e pasme të frigoriferit.

Kjo është pjesë e procesit të heqjes së akullit.

Ka shumë ujë të kondensuar brenda frigoriferit.

- Hani derën vetëm kur është e nevojshme dhe mbylleni plotësisht.
- Vendosni temperaturën më të ngrohtë në frigorifer (përafërsisht 6-7°C) në verë dhe në vjeshtë.

Ujë rrjedh brenda frigoriferit.

- Sigurohuni që ushqimi të mos e prekë pllakën e pasme.
- Pastroni shkarkuesin e ujit.

Uji rrjedh në dysheme.

Bashkangjisni shkarkimin e ujit të shkrirjes në enën e avullimit.

Temperatura nuk mund të caktohet.

Fikni Extra Freeze funksionin.

Dritat LED të caktimit të temperaturës pulsojnë njëkohësisht.

Sistemi i ftohjes e mban ushqimin të ftohtë. Rregullimi i temperaturës është i çaktivizuar. Nëse problemi vazhdon, lidhuni me qendrën e autorizuar të shërbimit.

Lamba nuk punon ose garnicionet e derës janë të dëmtuara.

Kontakttoni qendrën e shërbimit të autorizuar.

8. TË DHËNAT TEKNIKE

Informacioni teknik ndodhet në pllakën e specifikimeve në anën e brendshme të pajisjes dhe në etiketën e energjisë.

Vetëm për Zvicrën

Tensioni: 220-240 V

Frekuenca: 50 Hz

Vetëm për BE-në

Kodi QR në etiketën e energjisë të dhënë me pajisjen jep një lidhje interneti tek informacioni që lidhet me performancën e pajisjes në databazën e EU EPREL. Ruajeni etiketën e energjisë për referencë së bashku me manualin e përdorimit dhe të gjitha dokumentet e tjera që ofrohen me këtë pajisje. Të njëjtin informacion mund ta gjeni

gjithashtu në EPREL duke përdorur lidhjen <https://eprel.ec.europa.eu>, si dhe emrin e modelit dhe numrin e produktit që gjeni në pllakën e specifikimeve të pajisjes. Shikoni lidhjen www.theenergylabel.eu për informacion të detajuar rreth etiketës së energjisë.

Vetëm për MB-në

Kodi QR në etiketën e energjisë të dhënë me pajisjen jep një lidhje interneti tek informacioni që lidhet me performancën e pajisjes. Ruajeni etiketën e energjisë për referencë së bashku me manualin e përdorimit dhe të gjitha dokumentet e tjera që ofrohen me këtë pajisje.

9. INFORMACION PËR INSTITUTET E TESTIMIT

Instalimi dhe përgatitja e pajisjes për çfarëdo verifikimi të EcoDesign duhet të jetë në përputhje me:

UK	BS EN 62552
BE, Zvicër, Izrael	EN 62552
Australi	IEC 62552
Afrikë e Jugut	SANS 62552

EBA	UAE.S 5010-3:2022
GCC	SASO-2892_2018

Kërkesat për ventilimin, dimensionet e zgavrës dhe hapësirat minimale të pasme duhet të jenë siç përcaktohet në këtë "Manual përdorimi" të "Instalimi". Kontakttoni me prodhuesin për çdo informacion tjetër të mëtejshëm, duke përfshirë planet e ngarkimit.

10. SHQETËSIME MJEDISORE

Ricikloni materialet me simbolin . Vendoseni paketimin në kutitë përkatëse për ta ricikluar. Ndhmoni në mbrojtjen e mjedisit dhe të shëndetit të njeriut duke ricikluar mbeturinat e pajisjeve elektrike dhe

elektronike. Mos i hidhni pajisjet e shënuara me simbolin  me mbeturinat shtëpiake. Kthejeni produktin në qendrën tuaj lokale të riciklimit ose kontakttoni zyrën tuaj komunale..

1. ИНСТРУКЦИИ ЗА БЕЗОПАСНОСТ.....	12	7. ОТСТРАНЯВАНЕ НА НЕИЗПРАВНОСТИ	20
2. ИНФОРМАЦИЯ ЗА БЕЗОПАСНОСТ.....	14	8. ТЕХНИЧЕСКИ ДАННИ.....	20
3. КОНТРОЛЕН ПАНЕЛ.....	16	9. ИНФОРМАЦИЯ ЗА ИЗПИТВАЩИ	
4. ЕЖЕДНЕВНА УПОТРЕБА.....	17	ЛАБОРАТОРИИ.....	21
5. ПОЛЕЗНИ СЪВЕТИ.....	18	10. ОПАЗВАНЕ НА ОКОЛНАТА СРЕДА... 21	
6. ГРИЖА И ПОЧИСТВАНЕ.....	19		

1. ⚠ ИНСТРУКЦИИ ЗА БЕЗОПАСНОСТ

Преди монтирането и употребата на уреда прочетете внимателно предоставените инструкции. Производителят не носи отговорност за наранявания или повреди, резултат от неправилен монтаж или употреба. Винаги дръжте инструкциите на безопасно и достъпно място за справка в бъдеще.

1.1 Безопасност за деца и лица в неравностойно положение

- Този уред може да бъде използван от деца над 8-годишна възраст, както и от лица с намалени физически, сетивни и умствени възможности или от лица без опит и познания, само ако те са под наблюдение или бъдат инструктирани относно безопасната употреба на

уреда и разбират възможните рискове. Деца на възраст от 3 до 8 години и хора с тежки и комплексни увреждания могат да зареждат и разтоварват уреда, при условие че са надлежно инструктирани за това. Деца под 3-годишна възраст трябва да се държат далеч от уреда, освен ако не са под постоянно наблюдение.

- Децата трябва да бъдат под наблюдение, за да се гарантира, че не си играят с уреда.
- Деца не трябва да извършват почистване или поддръжка на уреда, когато са без надзор.
- Дръжте всички опаковки далече от деца и изхвърлете опаковките по местните правила.

1.2 Обща безопасност

- Този уред е предназначен само за съхранение на храни и напитки.
 - Този уред е предназначен за домашна употреба в затворени помещения.
 - Този уред може да се използва в офиси, стаи в хотел, стаи в мотел, къщи за гости и други подобни места за настаняване, където това използване не надвишава (средно) нивото на домашна употреба.
 - За да се избегне замърсяването на храна, следвайте инструкциите по-долу:
 - не дръжте вратата отворена в продължение на дълги периоди;
 - редовно почиствайте повърхностите, които могат да влязат в контакт с храна и достъпните отводнителни системи;
 - съхранявайте сурови меса и риба в подходящите съдове в хладилник, за да не влязат в контакт или потекат върху друга храна.
- **ПРЕДУПРЕЖДЕНИЕ:** Внимавайте вентилационните отвори в корпуса на уреда или във вградената структура да не са възпрепятствани.
 - **ПРЕДУПРЕЖДЕНИЕ:** Не използвайте механични устройства или други средства за ускоряване на процеса на размразяване, освен препоръчаните от производителя.
 - **ПРЕДУПРЕЖДЕНИЕ:** Не повреждайте хладилната верига.
 - **ПРЕДУПРЕЖДЕНИЕ:** Не използвайте ел. уреди в отделенията за съхранение на храна, освен ако не са от типа, препоръчан от производителя.
 - Не използвайте водна струя или пара, за да почистите уреда.
 - Почистете уреда с мокра, мека кърпа. Използвайте само неутрални почистващи препарати. Не използвайте абразивни кърпи, разтворители или метални предмети.
 - Когато уредът стои празен за дълъг период – изключете го, размразете го, почистете уреда и оставете вратата отворена, за да избегнете обра-

зукането на мухал във
вътрешността на уреда.

- Не съхранявайте експлозивни субстанции, като кутии аерозол със запа­лимо гориво в този уред.
- Ако захранващият кабел е повреден, той трябва

да се замени от произво­дителя, от упълномощен сервизен център или от лица със сходна квали­фикация, за да се избегне риск.

2. ИНФОРМАЦИЯ ЗА БЕЗОПАСНОСТ

2.1 Инсталация

ВНИМАНИЕ!

Само квалифицирано лице може да извърши монтажа на уреда.

- Махнете всички опаковки.
- Не монтирайте и не използвайте повреден уред.
- Не използвайте уреда, преди да го инсталирате във вградената конструкция заради безопасността.
- Следвайте отделните инструкции за монтаж на уреда и обръщане на вратата, налични на нашия уебсайт.
- Винаги внимавайте, когато местите уреда, тъй като е тежък. Винаги използвайте предпазни ръкавици и затворени обувки.
- Уверете се, че има свободна циркулация на въздуха около уреда.
- При първи монтаж или след обръщане на вратата, изчакайте поне 4 часа, преди да свържете уреда към захранването. Това се налага, за да може маслото да протече обратно в компресора.
- Преди да извършвате каквито и да било действия върху уреда (напр. обръщане на вратата), извадете щепсела от контакта.
- Не монтирайте уреда в близост до радиатори или печки, фурни или котлони, освен ако в инструкциите за монтаж не е посочено друго.
- Не излагайте уреда на дъжд.
- Не монтирайте уреда на места, където има пряка слънчева светлина.
- Не инсталирайте този уред на места, които са прекалено влажни или студени.

- Когато премествате уреда, повдигнете го откъм предния ръб, за да избегнете надраскване на пода.
- Защитете пода от надраскване, когато обръщате вратата на уреда.
- Уредът съдържа торбичка с дехидратант. Това не е играчка. Това не е храна. Моля, изхвърлете я незабавно.

2.2 Електрическо свързване

ВНИМАНИЕ!

Риск от пожар или токов удар.

ВНИМАНИЕ!

При позициониране на уреда се уверете, че захранващият кабел не е закачен или повреден.

ВНИМАНИЕ!

Не използвайте разклонители или адаптери с много входове.

ПРЕДУПРЕЖДЕНИЕ!

Всички електрически работи, необходими за инсталиране на този уред, трябва да се извършват от квалифициран електротехник.

- Уверете се, че параметрите на табелката с технически данни са съвместими с електрическите данни на захранващата мрежа.
- Уредът трябва да е заземен.
- Винаги използвайте правилно монтиран контакт със защита от токов удар.
- Ако контактът за битово захранване не е заземен, свържете уреда към отделно заземяване в съответствие с

действащите нормативни разпоредби, като се консултирате с квалифициран електротехник.

- Внимавайте да не повредите електрическите компоненти (напр. щепсел, захранващ кабел, компресор). Свържете се с оторизирания сервизен център или електротехник, за да смените електрическите компоненти.
- Захранващият кабел трябва да е под нивото на щепселда.
- Свържете кабела за захранването към контакта единствено в края на инсталацията. Уверете се, че щепселът за захранване е достъпен след инсталирането.
- Не издърпвайте захранващия кабел, за да изключите уреда. Винаги издърпвайте щепсела на захранването.
- Този уред е снабден със захранващ 13 ампер контакт. Ако се налага да смените предпазителя на захранващия кабел, използвайте само 13 ампер ASTA (BS 1362) предпазител (само за Обединеното кралство и Ирландия).

2.3 Използване

ВНИМАНИЕ!

Риск от контузии, изгаряния, електрически удар или пожар.



Уредът съдържа запалим газ, изобутан (R600a), природен газ с високо ниво на екологична съвместимост. Внимавайте да не причините повреда на хладилната верига със съдържание на изобутан.

- Не променяйте предназначението на уреда.
- Всяка употреба на вградения продукт като свободно стоящ е строго забранена.
- Този уред е предназначен за използване при температура на околната среда от 10°C до 38°C. Посоченият температурен диапазон гарантира правилното функциониране на уреда.
- Не поставяйте електрически уреди (напр. машини за сладолед) в уреда, освен ако това не е посочено от производителя.
- Ако възникне повреда на хладилната верига, уверете се, че няма пламъци и източници на възпламеняване в помещението. Проветрете стаята.

- Не позволявайте на горещи предмети да докосват пластмасовите части на уреда.
- Не поставяйте безалкохолни напитки във фризерното отделение. Това ще доведе до образуване на налягане върху контейнера за напитки.
- Не съхранявайте запалим газ и течност в уреда.
- Не поставяйте запалими продукти или предмети, които са намокрени със запалими продукти, в близост до уреда или върху него.
- Не докосвайте компресора или кондензатора. Те са горещи.
- Не премахвайте и не докосвайте нищо от фризерното отделение, ако ръцете Ви са мокри или влажни.
- Не замразявайте отново храна, която е била размразена.
- Спазвайте инструкциите за съхранение върху опаковката на замразената храна.
- Опаковайте храните в материал, подходящ за контакт с храна, преди да ги поставите в отделението на фризера.
- Не допускайте храна да влиза в съприкосновение с вътрешните стени на отделенията на уреда.

2.4 Вътрешно осветление

ВНИМАНИЕ!

Опасност от токов удар.

- Този продукт съдържа един или повече източници на светлина от клас на енергийна ефективност G.
- Относно лампата(ите) вътре в този продукт и резервните лампи, продавани отделно: Тези лампи са предназначени да издържат на екстремни физически условия в домакински уреди, като температура, вибрации, влажност или са предназначени да сигнализират информация за работното състояние на уреда. Те не са предназначени за използване в други приложения и не са подходящи за осветяване на помещения в домакинството.

2.5 Грижа и почистване

ВНИМАНИЕ!

Опасност от нараняване или повреда на уреда.

- Преди поддръжка на уреда го изключете и извадете щепсела от захранващия контакт.
- Този уред съдържа въглеродороди в охлаждащия блок. Само квалифицирано лице трябва да извършва поддръжката и зареждането на уреда.

2.6 Обслужване

- За поправка на уреда се свържете с оторизирания сервизен център. Използвайте само оригинални резервни части.
- Моля, имайте предвид, че собственоръчната поправка или поправката, която не е извършена от специалист, може да има последици, свързани с безопасността и да анулира гаранцията.
- Следните резервни части са налични в продължение на поне 7 години след спиране на модела от производство: термостати, температурни сензори, печатни платки, светлинни източници, дръжки на врати, панти на врати, тави и кошници. Уплътненията за врати са налични в продължение на поне 10 години след спиране на модела от производство. Периодът може да е по-

дълъг за Вашата страна. За повече информация, моля, посетете нашия уебсайт.

- Моля, имайте предвид, че някои от тези резервни части са налични само за професионални техници и не всички резервни части са подходящи за всички модели.

2.7 Изхвърляне

⚠ ВНИМАНИЕ!

Риск от нараняване или задушаване.

- Изключете уреда от електрозахранването.
- Отрежете захранващия кабел и го изхвърлете.
- Отстранете вратичката, за да не могат деца и домашни любимци да се заключат в уреда.
- Хладилната верига и изолационните материали на този уред са благоприятни за озона.
- Изолационната пяна съдържа възпламеним газ. Свържете се с общинските власти за информация за това как да изхвърлите уреда правилно.
- Не повреждайте частта на охлаждащия блок, който е близо до топлообменника.

3. КОНТРОЛЕН ПАНЕЛ

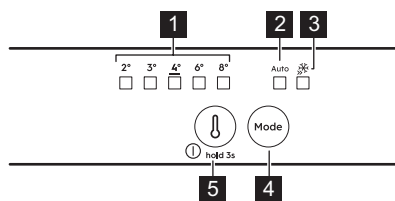

1 Индикатори за температура

2 AI CoolAssist индикатор

3 Extra Freeze индикатор

4 Mode бутон

Натиснете, за да активирате/деактивирате AI CoolAssist.
Натиснете, за да активирате/деактивирате функцията Extra Freeze.
Натиснете бутона Mode, докато индикаторът за температура светне, за да се върне към ръчни настройки.

5 Бутон за регулиране на температурата/
Бутон за Вкл./Изкл.

Натиснете, за да зададете температурата (2°C- 8°C; препоръчително 4°C).

3.1 Включване/Изключване

Включване: Поставете щепсела в контакта. Ако не свети нито един LED индикатор, натиснете бутона за регулиране на температурата.

Изключване: Натиснете бутона за регулиране на температурата за 3 сек, докато всички индикатори угаснат.

3.2 Extra Freeze функция

Използвайте Extra Freeze за бързо замразяване във фризера.

Активирайте функцията най-малко 24 ч преди да поставите хранителните продукти. Функцията спира след най-много 52 ч.

3.3 AI CoolAssist

Използвайте AI CoolAssist, за да активирате автоматично следните режими:

- управление на температурата: оптимизира температурата.
- Auto Shopping Mode: регулира температурата в хладилника за бързо охлаждане на последно добавените артикули.
- Auto Vacation Mode: намалява консумацията на енергия, когато уредът не се използва в продължение на три или повече последователни дни.

i AI CoolAssist и Extra Cool или Extra Freeze не могат да бъдат активни едновременно. Бутонът за регулиране на температурата е деактивиран, когато AI CoolAssist свети. Изключете го, за да регулирате температурата.

3.4 Аларми

i Видовете аларми се различават в зависимост от модела.

Натиснете произволен бутон, за да изключите звуковата и визуалната аларма.

Аларма за висока температура

Когато температурата във фризера е твърде висока, светодиодните мигат и звуковият сигнал е включен, докато не бъдат възстановени подходящите условия. Звуковият сигнал се изключва автоматично след 1 ч.

Аларма за отворена врата

Ако вратата на хладилника бъде оставена отворена в продължение на приблизително 5 мин се включва звуков сигнал. Затворете вратата, за да спрете алармата.

Прекъсване на електрозахранването

Когато температурата в уреда се повиши поради продължително прекъсване на електрозахранването, всички светодиоди за температурата мигат и звуковият сигнал е включен, докато не бъдат възстановени нормалните условия.

4. ЕЖЕДНЕВНА УПОТРЕБА

i Оборудването се различава в зависимост от модела.

4.1 Позициониране на рафтовете



Гъвкав рафт: предната половина на рафта може да бъде поставена под втората половина. Извадете предната половина внимателно и я плъзнете в долната релса.

4.2 Управление на влажността

Управлявайте контрола на влажността с помощта на устройство в стъкления рафт на чекмеджето за зеленчуци:

- Затворени отвори: малки количества плодове и зеленчуци.
- Отворени отвори: по-големи количества плодове и зеленчуци.

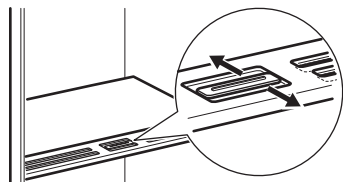

i Не поставяйте хранителни продукти върху устройството за контрол на влажността.

4.3 Индикатор за температурата

Ако ОК се покаже (A), поставете прясна храна в зоната, обозначена със символа. Ако не (B), изчакайте поне 12 ч и проверете отново. Ако все още не е ОК (B), задайте по-ниска температура.



4.4 Вентилатор



Вентилаторът се активира автоматично, когато е необходимо. Не сваляйте капака на вентилатора.

5. ПОЛЕЗНИ СЪВЕТИ

5.1 Съвети за енергоспестяване

- Фризер: Първоначалната конфигурация осигурява най-ефективно използване на енергия.
- Хладилник: Най-ефективното използване на енергия се осигурява при конфигурацията, когато чекмеджетата са в долната част на уреда, а рафтовете са разпределени равномерно. Положението на поставките на вратата не влияе на консумацията на енергия.
- Не отваряйте вратата често и не я оставяйте отворена по-дълго от необходимото.
- Фризер: Колкото по-ниска е настроената температура, толкова по-голямо ще бъде потреблението на енергия.
- Хладилник: Не задавайте твърде висока температура, за да спестите енергия, освен ако характеристиките на храната не го изискват.
- Ако температурата на околната среда е висока и контролът на температурата е настроен на ниска температура, и уредът е напълно зареден, компресорът може да работи непрекъснато, причинявайки скреж или образуване на лед върху изпарителя. В този случай настройте контрола на температурата на по-висока температура, за да се позволи автоматично размразяване.
- Не покривайте вентилационните решетки и отвори.

5.2 Препоръки за замразяване

- Опаковайте храната в материал, предназначен за контакт с храна, преди да я поставите във фризера.
- Не замразявайте бутилки или консерви, съдържащи течности – по-конкретно напитки със съдържание на въглероден диоксид, тъй като е възможно да експлодират при замразяването.
- Не поставяйте гореща храна във фризерното отделение.
- Не поставяйте пресни, незамразени хранителни продукти директно до вече замразени хранителни продукти.
- Не консумирайте ледени кубчета, лед или ледени близалки непосредствено след изваждането им от фризера.

- Не замразявайте повторно размразена храна.

5.3 Съвети за съхранение на дълбоко замразени храни

- Фризерното отделение е маркирано с .
- Добрата настройка на температурата, която осигурява консервиране на замразени хранителни продукти, е температура, по-ниска или равна на -18°C .
- По-високите температурни настройки в уреда може да доведат до по-кратък срок на годност на храната.
- Цялото фризерно отделение е подходящо за съхранение на замразени хранителни продукти.
- Оставете достатъчно място около храната, за да може въздухът да циркулира свободно.

5.4 Срок на годност при съхранение във фризерното отделение

Вид храна	Срок на годност (месеци)
Хляб	3
Плодове (с изкл. на citrusи)	6 - 12
Зеленчуци	8 - 10
Останала храна, несъдържаща месо	1 - 2
Млечни продукти:	
Краве масло	6 - 9
Меко сирене (напр. моцарела)	3 - 4
Твърдо сирене (напр. пармезан, чедър)	6
Морски дарове:	
Тлъсти риби (напр. съомга, скумрия)	2 - 3
Нетлъсти риби (напр. треска, писия)	4 - 6
Скариди	12
Белени миди и черни миди	3 - 4

Вид храна	Срок на годност (месеци)
Готвена риба	1 - 2
Месо:	
Птиче	9 - 12
Говеждо	6 - 12
Свинско	4 - 6
Агнешко	6 - 9
Наденици	1 - 2
Шунка	1 - 2
Останала храна, съдържаща месо	2 - 3

5.5 Съвети за съхраняване на хранителни продукти в хладилник

i Отделението за пресни хранителни продукти е означено (на табелката с данни) с .

- Температури по-ниски или равни на +4°C са най-подходящи при настройка, за да се осигури запазването на прясна храна.
- Винаги използвайте затворени съдове за течности и храна, за да се избегне наличието на миризми и аромати в отделението.
- За да се избегне контакта между готвена и сурова храна, загънете стотвената храна и я отделете от суровата.
- Увийте и поставете месото на стъкления рафт над чекмеджето за зеленчуци.
- Размразете храната в хладилника.
- Не поставяйте гореща храна в уреда.
- Почистете плодовете и зеленчуците и ги поставете в специално чекмедже (чекмедже за зеленчуци).
- Не съхранявайте екзотични плодове в хладилника.
- Не съхранявайте зеленчуци като домати, картофи, лук и чесън в хладилника.
- Затворете бутилките, преди да ги поставите в хладилника.

6. ГРИЖА И ПОЧИСТВАНЕ

6.1 Почистване на вътрешността

Преди първа употреба почистете вътрешността и принадлежностите с хладка вода и неутрален сапун, след което ги подсушете. Почиствайте редовно оборудването и уплътненията на вратите.

Почиствайте контролния панел с влажна кърпа и го подсушавайте с мека кърпа. Не използвайте препарат.

Извършвайте редовно почистване на отвора за оттичане на вода от размразяването, разположен в задната част на отделението на хладилника, с помощта на почистващ уред за тръба.

i Не мийте принадлежностите и частите на уреда в съдомиялна машина.

6.2 Размразяване на уреда

Хладилник:

Размразяването на хладилното отделение става автоматично.

Фризер:

i Никога не използвайте остри метални инструменти, за да изстържете скрежа от изпарителя на фризера.

Размразете фризерното отделение, когато пластът скреж достигне дебелина над 3 мм.

1. Изключете и извадете щепсела на уреда от контакта.
2. Извадете съхраняваната храна.
3. Оставете вратата отворена и пазете пода от водата.
4. Подсушете вътрешността след размразяване.
5. Включете уреда. Затворете вратата.
6. Задайте най-ниската температура най-малко на 3 ч преди да върнете храната във фризерното отделение.

7. ОТСТРАНЯВАНЕ НА НЕИЗПРАВНОСТИ

Хладилникът не работи.

- Свържете правилно щепсела в контакта на захранващата мрежа.
- Включете уреда.
- Уверете се, че в контакта има напрежение. Повикайте квалифициран електротехник.

Хладилникът работи шумно.

Проверете дали уредът е стабилен.

Звуковата или визуалната аларма е включена.

Затворете вратата или натиснете произволен бутон, за да деактивирате звуковата аларма.

Компресорът работи непрекъснато.

- Регулирайте температурата.
- Изчакайте температурата да се стабилизира.
- Оставете храната да се охлади до стайна температура, преди да я сложите в хладилника.
- Затворете правилно вратата.

Вратата не е правилно регулирана или пречи на вентилационната решетка.

Вижте инструкциите за инсталиране.

Вратата се отваря трудно.

След като затворите вратата, изчакайте няколко секунди, преди да я отворите отново.

Има твърде много лед.

- Затворете правилно вратата.
- Почистете или сменете уплътнението.
- Опаковайте храната правилно.

- Регулирайте температурата.

По задната вътрешна стена на хладилника тече вода.

Това е част от процеса на размразяване.

В хладилника има твърде много кондензирана вода.

- Отваряйте вратата, само когато е необходимо и я затваряйте напълно.
- През лятото и есента задайте по-високата температура в хладилника (прибл 6-7°C).

В хладилника тече вода.

- Уверете се, че продуктите не се допират до задната стена.
- Почистете изхода за вода.

По пода тече вода.

Свържете изхода за водата от размразяването към изпарителната тава.

Температурата не може да се настрои.

Изключете Extra Freeze функция.

Всички LED индикатори за настройка на температурата мигат едновременно.

Охлаждащата система поддържа продуктите студени. Регулирането на температурата е деактивирано. Ако проблемът продължи, свържете се с оторизирания сервизен център.

Лампата не работи или уплътненията на вратата са повредени.

Свържете се с оторизирания сервизен център.

8. ТЕХНИЧЕСКИ ДАННИ

Техническата информация се намира на табелката с данни от вътрешната страна на уреда и на етикета за енергийна категория.

Само за Швейцария

Напрежение: 220-240 V

Честота: 50 Hz

Само за ЕС

QR кодът върху етикета за енергийна категория, предоставен с уреда, съдържа уеб връзка, водеща до информация, свързана с функционалността на уреда в базата данни EPREL на ЕС. Запазете етикета за енергийна категория за справка, както и ръководството за потребители и всички други документи, предоставени с уреда. Възможно е да откриете същата информация в EPREL, като използвате връзката

<https://eprel.ec.europa.eu> и въведете името на модела и номера на продукта, които се намират върху табелката с данни на уреда. Вижте връзката www.theenergylabel.eu за подробна информация относно етикета за енергийната категория.

Само за Обединеното кралство

QR кодът върху придружаващия енергиен етикет съдържа уеб връзка към информа-

ция, свързана с експлоатационните характеристики на уреда. Запазете етикета за енергийна категория за справка, както и ръководството за потребители и всички други документи, предоставени с уреда.

9. ИНФОРМАЦИЯ ЗА ИЗПИТВАЩИ ЛАБОРАТОРИИ

Монтажът и подготовката на уреда за всяка верификация за екодизайн трябва да съответстват на:

UK	BS EN 62552
ЕС, Швейцария, Израел	EN 62552
Австралия	IEC 62552
Южна Африка	SANS 62552

ОАЕ	UAE.S 5010-3:2022
GCC	SASO-2892_2018

Условията за вентилация, размерите на нишата и минималните отстояния от задната стена трябва да бъдат съгласно посоченото в глава „Инсталация“ на това Ръководство на потребителя. За допълнителна информация, включително схеми за разреждане, се свържете с производителя.

10. ОПАЗВАНЕ НА ОКОЛНАТА СРЕДА

Рециклирайте материалите със символа . Поставайте опаковките в съответните контейнери, за да ги рециклирате. Помогнете за опазването на околната среда и човешкото здраве чрез рециклирането на отпадъци от електрически и електронни

уреди. Не изхвърляйте уреди, маркирани със символа  с битовите отпадъци. Върнете продукта в местното депо за рециклиране или се свържете с общинската служба.

1. INFORMACIÓ DE SEGURETAT.....	22	7. RESOLUCIÓ DE PROBLEMES.....	29
2. INSTRUCCIONS DE SEGURETAT.....	24	8. DADES TÈCNIQUES.....	30
3. TAULER DE CONTROL.....	26	9. INFORMACIÓ PELS ORGANISMES DE	
4. ÚS DIARI.....	27	PROVES I ASSAIGS.....	30
5. CONSELLS.....	27	10. QÜESTIONS MEDIAMBIENTALS.....	31
6. CURA I NETEJA.....	29		

1. INFORMACIÓ DE SEGURETAT

Abans d'instal·lar i utilitzar l'aparell, llegiu detingudament les instruccions subministrades. El fabricant no es fa responsable de cap lesió o dany provocat per una instal·lació o ús incorrectes. Guardeu les instruccions en un lloc segur i accessible per a futures consultes.

1.1 Seguretat dels infants i de les persones vulnerables

- Els nens majors de 8 anys i les persones amb capacitats físiques, sensorials o mentals reduïdes o manca d'experiència i coneixements poden fer servir aquest aparell només si estan supervisats o han rebut instruccions sobre l'ús segur de l'aparell i si comprenen els perills als quals s'exposen. Els infants d'en-

tre tres i vuit anys o les persones amb discapacitats poden omplir i buidar l'aparell si se'ls ha ensenyat com fer-ho. Els infants de menys de 3 anys s'han de mantenir allunyats de l'aparell, tret que se'ls supervisi contínuament.

- Cal tenir cura que els infants no juguin amb l'aparell.
- Els infants no han de dur a terme operacions de neteja i manteniment de l'aparell sense supervisió.
- Manteniu tot l'embalatge lluny dels infants i llenceu-los correctament.

1.2 Seguretat general

- Aquest aparell només serveix per a emmagatzemar aliments i begudes.
- Aquest aparell està dissenyat per a ús domèstic individual en interiors.

- Aquest aparell es pot utilitzar a oficines, habitacions d'hotels, habitacions d'hostals, cases rurals i altres allotjaments similars quan aquest ús no superi els nivells (mitjans) d'ús domèstic.
- Per evitar la contaminació dels aliments, seguiu les instruccions següents:
 - No deixeu la porta oberta durant molta estona.
 - Netegeu sovint les superfícies que poden estar en contacte amb els aliments i amb els sistemes de drenatge.
 - Deseu la carn i el peix crus en recipients adequats a l'interior de la nevera, de manera que no estigui en contacte amb cap altre aliment ni gotegi.
- AVÍS: Manteniu les obertures de ventilació de la carcassa de l'aparell o de l'estructura integrada lliures d'obstruccions.
- AVÍS: No utilitzeu dispositius mecànics o altres mitjans per a accelerar el procés de descongelació, tret dels recomanats pel fabricant.
- AVÍS: No feu malbé el circuit de refrigeració.
- AVÍS: No utilitzeu aparells elèctrics dins dels compartiments d'emmagatzematge d'aliments de l'aparell, tret que siguin del tipus recomanats pel fabricant.
- No feu servir polvoritzadors ni vapor per netejar l'aparell.
- Netegeu l'aparell amb un drap humit suau. Feu servir només detergents neutres. No utilitzeu productes abrasius, fregalls de neteja abrasius, dissolvents ni objectes metàl·lics.
- Quan l'aparell hagi de romandre buit durant un període de temps llarg, desendolleu-lo, traieu el gel, netegeu-lo i deixeu la porta oberta per evitar que s'hi facin floridures.
- No emmagatzemeu substàncies explosives com ara llaunes d'aerosol amb un propulsor inflamable en aquest aparell.
- Si el cable d'alimentació és fa malbé, cal que sigui el fabricant, un servei autoritzat o personal qualificat qui el substitueixi a fi d'evitar perills.

2. INSTRUCCIONS DE SEGURETAT

2.1 Instal·lació

AVÍS!

La instal·lació d'aquest aparell han d'anar a càrrec d'una persona qualificada.

- Retireu tot l'embalatge de l'aparell.
- No instal·leu ni utilitzeu aparells que estiguin avariats.
- Per motius de seguretat, no feu servir l'aparell abans d'instal·lar-lo a la seva estructura integrada.
- Consulteu les instruccions corresponents per a la instal·lació de l'aparell i canviar el sentit d'obertura de la porta al nostre lloc web.
- Vigileu quan moveu l'aparell, ja que pesa molt. Feu servir sempre guants de seguretat i calçat tapat.
- Assegureu-vos que l'aire pugui circular per l'aparell.
- Després de la instal·lació inicial o d'haver canviat el sentit d'obertura de la porta, espereu un mínim de 4 hores abans d'endollar l'aparell al corrent elèctric. D'aquesta manera, l'oli tornarà al compressor.
- Abans de dur a terme cap manipulació de l'aparell (per exemple, invertir el sentit d'obertura de la porta), desendol·leu-lo del corrent elèctric.
- No instal·leu l'aparell a prop de radiadors o cuines, forns i fogons, tret que s'especifiqui una altra cosa a les instruccions d'instal·lació.
- No exposeu l'aparell a la pluja.
- No instal·leu l'aparell on hi hagi llum solar directa.
- No instal·leu aquest aparell en llocs molt humits o molts freds.
- Quan moveu l'aparell, aixequem-lo per la vora frontal per evitar ratllar el terra.
- Protegiu el terra per evitar ratllar-lo quan canvieu el sentit d'obertura de la porta de l'aparell.
- L'aparell conté una bossa dessecant. No és cap joguina. No és menjar. Desfeu-vos-en de seguida.

2.2 Connexió elèctrica

AVÍS!

Risc d'incendi i descàrrega elèctrica.

AVÍS!

Quan col·loqueu l'aparell, assegureu-vos que el cable d'alimentació no quedi en-ganxat enlloc ni es danyi.

AVÍS!

No utilitzeu adaptadors de connexió múltiple ni allargadors.

PRECAUCIÓ!

Qualsevol treball elèctric necessari per a instal·lar aquest aparell ha de ser dut a terme per un electricista competent.

- Assegureu-vos que els paràmetres de la placa de característiques siguin compatibles amb les característiques elèctriques del subministrament elèctric.
- L'aparell ha d'estar connectat a terra.
- Feu servir sempre un sòcol antixoc correctament instal·lat.
- Si la presa de la font d'alimentació domèstica no està connectada a terra, connecteu l'aparell a una presa de terra independent en compliment de la normativa vigent i consultant un electricista qualificat.
- Assegureu-vos de no causar danys als components elèctrics (per exemple, l'endoll, el cable de xarxa, el compressor). Poseu-vos en contacte amb el centre de servei tècnic autoritzat o amb un electricista per canviar els components elèctrics.
- El cable de xarxa ha de quedar per sota del nivell de l'endoll.
- Només connecteu l'endoll a la presa de corrent al final del procés d'instal·lació. Asseguri's que es pugui accedir a l'endoll després de la instal·lació.
- No estireu el cable d'alimentació per desconnectar l'aparell. Estireu sempre l'endoll.
- Aquest aparell inclou un endoll de corrent de 13 A. Si heu de canviar el fusible de l'endoll, feu servir un fusible ASTA (BS 1362) de 13 A (només Gran Bretanya i Irlanda).

2.3 Utilització

⚠ AVÍS!

Risc de lesions, cremades, descàrrega elèctrica o incendi.



L'aparell conté gas inflamable, isobutà (R600a), un gas natural amb una elevada compatibilitat mediambiental. Vigileu no fer malbé el circuit refrigerant, el qual conté isobutà.

- No modifiqueu les especificacions d'aquest aparell.
- Qualsevol ús del producte integrat com a aparell autònom està estrictament prohibit.
- Aquest aparell està dissenyat per utilitzar-se a una temperatura ambient d'entre 10°C a 38°C. Es garanteix el correcte funcionament de l'aparell sempre que es trobi dins de l'interval de temperatura especificat.
- No col·loqueu aparells elèctrics (com ara, gelateres) dins de l'aparell tret que el fabricant els consideri aptes.
- Si s'espatllés el circuit refrigerant, assegureu-vos que no hi ha flames ni fonts d'ignició dins l'habitació. Ventileu l'habitació.
- No deixeu que elements calents toquin les parts de plàstic de l'aparell.
- No deseu refrescos al congelador. Això crearia pressió a l'interior del recipient de la beguda.
- No emmagatzemeu gas ni líquid inflamable a l'aparell.
- No col·loqueu productes inflamables ni articles humits amb productes inflamables dins, a prop o damunt de l'aparell.
- No toqueu el compressor ni el condensador. Són calents.
- No trageu ni toqueu articles del compartiment del congelador si teniu les mans molles o humides.
- No torneu a congelar aliments que s'hagin descongelat.
- Seguiu les instruccions de conservació indicades a l'envàs dels aliments congelats.
- Abans de desmar els aliments al congelador, envaseu-los amb algun material apta per a aliments.
- No deixeu que els aliments entrin en contacte amb les parets interiors dels compartiments.

2.4 Il·luminació interior

⚠ AVÍS!

Risc de descàrregues elèctriques.

- Aquest producte incorpora una o més fonts de llum d'eficiència energètica classe G.
- Quant a les bombetes incloses amb aquest producte i les que es venen per separat: estan dissenyades, o bé per aguantar condicions físiques extremes (temperatura, vibracions, humitat) en electrodomèstics, o bé per indicar l'estat de funcionament de l'aparell. No estan dissenyades per a qualsevol altre ús i no són indicades per a la il·luminació d'habitacions domèstiques.

2.5 Cura i neteja

⚠ AVÍS!

Risc de lesions o d'espatllar l'aparell.

- Abans de fer cap tasca de manteniment, apagueu l'aparell i desconnecteu el cable de l'endoll.
- L'aparell conté hidrocarburs a la unitat de refrigeració. El manteniment i la recàrrega de la unitat només l'ha de fer una persona qualificada.

2.6 Manteniment i reparació

- Per reparar l'aparell, poseu-vos en contacte amb un centre tècnic autoritzat. Feu servir només recanvis originals.
- Tingueu present que si arregleu l'aparell vosaltres mateixos o el feu arreglar per alguna persona que no sigui professional pot tenir conseqüències per a la vostra seguretat i podria anul·lar la garantia.
- Les següents peces de recanvi estan disponibles almenys durant 7 anys després que es descatalogui el model: termòstats, sensors de temperatura, circuits impresos, fonts de llum, nanses, frontisses de portes, safates i cistelles. Les juntes de les portes estan disponibles almenys durant 10 anys un cop descatalogat el model. La durada pot ser més llarga al vostre país. Visiteu el nostre lloc web per a més informació.
- Tingueu en compte que algunes d'aquestes peces només estan disponibles per a reparadors professionals i que no totes les peces afecten a tots els models.

2.7 Rebuig

⚠ AVÍS!

Risc de lesions o ofegament.

- Desconnecteu l'aparell de la xarxa elèctrica.
- Desconnecteu el cable d'alimentació i aparteu-lo.
- Traieu la porta per evitar que els nens i les mascotes quedin tancades a l'interior de l'aparell.

- El circuit de refrigeració i els materials d'aïllament d'aquest aparell no fan mal a la capa d'ozó.
- L'escuma aïllant conté gasos inflamables. Contacteu amb les vostres autoritats municipals per obtenir informació sobre com desfer-vos de l'aparell correctament.
- No feu malbé la part de la unitat de refrigeració que és a prop de l'intercanviador de calor.

3. TAULER DE CONTROL

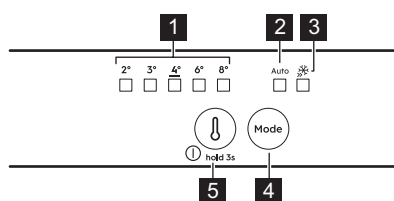

1 Indicadors de temperatura

2 AI CoolAssist indicador

3 Extra Freeze indicador

4 Mode botó

Premeu per activar/desactivar AI CoolAssist.

Pitgeu per activar/desactivar la funció Extra Freeze.

Per tornar a la configuració manual, premeu el botó Mode fins que s'encenguin l'indicador de temperatura.

5 Botó de regulació de temperatura/ Botó On/Off

Pitgeu per ajustar la temperatura (2°C-8°C; recomanada 4°C).

3.1 Botó ON/OFF

Encendre l'aparell: Connecteu l'endoll al corrent. Pitgeu el botó de regulació de la temperatura si tots els indicadors LED estan apagats.

Apagar l'aparell: Pitgeu el botó de regulació de la temperatura per a 3s fins que tots els indicadors s'apaguin.

3.2 Funció Extra Freeze

Feu servir Extra Freeze per congelar ràpidament al congelador.

Activeu la funció almenys 24 h abans de posar els aliments. La funció s'atura després d'un màxim de 52 h.

3.3 AI CoolAssist

Feu servir AI CoolAssist per activar automàticament els modes següents:

- gestió de la temperatura: optimitza la temperatura.
- Auto Shopping Mode: ajusta la temperatura de la nevera per refredar ràpidament els articles acabats d'afegir.
- Auto Vacation Mode: redueix el consum d'energia si l'aparell no es fa servir durant tres o més dies seguits.

ⓘ AI CoolAssist i Extra Cool o Extra Freeze no poden estar actius al mateix temps. El botó de regulació de temperatura es desactiva si AI CoolAssist està activat. Apagueu-lo per ajustar la temperatura.

3.4 Alarmes

ⓘ Els tipus d'alarma varien segons el model.

Premeu qualsevol botó per desactivar tant l'alarma acústica com la visual.

Alarma de temperatura alta

Quan la temperatura del congelador és massa alta, els leds de temperatura parpellegen i el so d'avís s'activa fins que es restauen les condicions adequades. El so s'apaga automàticament passat 1 h.

Alarma per porta oberta

Si deixeu oberta la porta del frigorífic durant 5 min, sonarà un so d'avís. Tanqueu la porta per aturar l'alarma.

Tall d'electricitat

Quan la temperatura de l'electrodomèstic augmenta a causa d'una fallada de subministrament d'energia prolongada, tots els leds de

temperatura parpellegen i s'activa un so d'avís fins que es restauen les condicions adequades.

4. ÚS DIARI

❗ L'equip varia segons el model.

4.1 Col·locar els prestatges



Prestatge flexible: La part del davant del prestatge es pot posar sota de la segona meitat. Traieu la meitat davantera amb cura i feu-la lliscar cap al carril inferior.

4.2 Control de la humitat

Gestioneu el control de la humitat mitjançant un dispositiu a la prestatgeria de vidre del caix de verdures:

- Ranures tancades: quantitat petita de fruita i verdura.
- Ranures obertes: quantitat de fruita i verdura més gran.

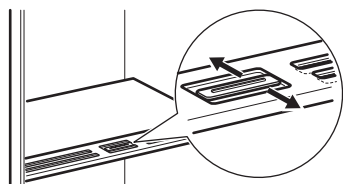

❗ No col·loqueu cap producte alimentari al dispositiu regulador d'humitat.

4.3 Indicador de temperatura

Si OK apareix (A), poseu els aliments frescos a la zona indicada pel símbol. Si (B) no apareix, espereu almenys 12 h i torneu a comprovar-ho. Si OK (B) segueix sense aparèixer, ajusteu una temperatura més baixa.



4.4 Ventilador



El ventilador s'engega automàticament quan cal.
No retireu la coberta del ventilador.

5. CONSELLS

5.1 Consells per a estalviar energia

- Congelador: La configuració original garanteix el consum d'energia més eficient.
- Nevera: El consum més eficient d'energia s'aconsegueix amb una distribució òptima dels calaixos inferiors i dels prestatges de

- l'aparell. La posició dels prestatges de la porta no afecta el consum energètic.
- No obriu la porta sovint ni la deixeu oberta més temps del necessari.
- Congelador: Com més freda sigui la temperatura, més alt serà el consum elèctric.
- Nevera: No programeu una temperatura massa elevada, tret que les

característiques dels aliments desats així ho requereixin.

- Si la temperatura ambient és alta i reguleu la temperatura de l'aparell baixa o l'aparell és molt ple, el compressor pot ser que funcioni de manera continuada, i això pot provocar que es faci glaç a l'aparell o a l'evaporador. En aquest cas, programeu una temperatura més alta per activar el desglaç automàtic.
- No tapeu les reixetes ni les ranures de ventilació.

5.2 Consells per a la congelació

- Abans de desar els aliments al congelador, emboliqueu-los amb algun material apte per a aliments.
- No congeleu ampolles o llaunes amb líquids, sobretot begudes amb diòxid de carboni, ja que podrien explotar durant la congelació.
- No deseu aliments calents al congelador.
- No col·loqueu aliments que encara s'han de congelar al costat d'aliments ja congelats.
- No us mengeu els glaçons ni els gelats de pal tan bon punt surtin del congelador per evitar congelacions.
- No torneu a congelar aliments que ja heu descongelat.

5.3 Consells per a l'emmagatzematge d'aliments congelats



- El compartiment congelador és el que està marcat amb .
- Una temperatura de -18 °C o menys és bona per garantir la conservació dels aliments congelats.
- Si establiu una configuració més alta a l'interior de l'aparell, el temps de conservació es podria reduir.
- Tot l'espai del congelador és adequat per desar-hi aliments congelats.
- Deixeu una mica d'espai entre els aliments perquè l'aire pugui circular lliurement.

5.4 Temps de conservació en el compartiment del congelador

Tipus de menjar	Temps de conservació (en mesos)
Pa	3
Fruita (llevat dels crítics)	6 - 12

Tipus de menjar	Temps de conservació (en mesos)
Verdures	8 - 10
Sobres sense carn	1 - 2
Làctics:	
Mantega	6 - 9
Formatge tendre (per exemple, mozzarella)	3 - 4
Formatge curat (per exemple, parmesà o cheddar)	6
Marisc:	
Peix blau (per exemple, salamó o verat)	2 - 3
Peix blanc (per exemple, bacallà o llenguado)	4 - 6
Gambes	12
Cloïsses i musclos sense conquilla	3 - 4
Peix cuit	1 - 2
Carn:	
Carn d'au	9 - 12
Carn de bou	6 - 12
Carn de porc	4 - 6
Carn de xai	6 - 9
Salsitxa	1 - 2
Pernil	1 - 2
Sobres amb carn	2 - 3

5.5 Consells per a la refrigeració d'aliments

 El compartiment per a aliments frescos és el marcat (a la placa de característiques) amb .

- Una temperatura de +4 °C o menys és bona per garantir la conservació dels aliments frescos.
- Feu servir recipients tancats per a líquids i aliments per evitar les barreges d'olors.
- Per evitar la contaminació creuada d'aliments cuits i crus, tapeu els aliments cuits i deseu-los separats dels aliments crus.

- Emboliqueu la carn i col·loqueu-la sobre la lleixa de vidre situada damunt el calaix de la verdura.
- Descongeleu els aliments a l'interior del frigorífic.
- No introduïu aliments calents a l'interior de l'aparell.
- Renteu les fruites i verdures, després col·loqueu-les al calaix corresponent (el de les verdures).
- No deseu les fruites exòtiques al frigorífic.
- Tampoc no hi deseu verdures com ara tomàquets, patates, cebes o alls.
- Recordeu tancar les ampolles abans de col·locar-les al frigorífic.

6. CURA I NETEJA

6.1 Neteja de l'interior

Abans del primer ús, netegeu l'interior i els accessoris amb aigua tèbia i sabó neutre. Finalment, deixeu-los assecar. Netegeu l'equip i les juntes de les portes regularment.

Netegeu el tauler de control amb un drap humit i eixugueu-lo amb un drap suau. No feu servir detergents.

Netegeu el forat de desguàs d'aigua de descongelaçió situat a la part posterior del compartiment de la nevera, fent servir regularment el netejador de tubs.

❗ No renteu els accessoris ni les peces de l'electrodomèstic al rentaplats.

6.2 Descongelaçió de l'electrodomèstic

Nevera:

El compartiment de la nevera es descongela automàticament.

Congelador:

❗ No utilitzeu eines de metall per rascar el gel de l'evaporador del congelador.

Cal descongelar el congelador quan la capa de gel tingui un gruix superior a 3 mm.

1. Apagueu i desendolieu l'aparell.
2. Retireu els aliments.
3. Heu de deixar la porta oberta i protegir el terra de l'aigua.
4. Eixugueu-ne l'interior després de la descongelaçió.
5. Engageu l'aparell. Tanqueu la porta.
6. Ajusteu la temperatura més baixa un mínim de 3 h abans de tornar a posar els aliments al compartiment congelador.

7. RESOLUCIÓ DE PROBLEMES

L'aparell no funciona.

- Connecteu correctament l'endoll a la presa de corrent.
- Engageu l'aparell.
- Assegureu-vos que hi hagi tensió a la presa de corrent. Poseu-vos en contacte amb un electricista qualificat.

L'aparell és sorollós.

Comproveu si l'electrodomèstic està ben assestat.

L'alarma sonora o visual està activada.

Tanqueu la porta o premeu qualsevol botó per desactivar l'alarma acústica.

El compressor està constantment en marxa.

- Ajusteu la temperatura.

- Espereu que la temperatura s'estabilitzi.
- Deixeu que els aliments es refredin a temperatura ambient abans de desar-los.
- Tanqueu bé la porta.

La porta no està ben alineada o interfereix amb la reixeta de ventilació.

Consulteu les instruccions d'instal·lació.

La porta costa d'obrir.

Espereu uns segons després de tancar-la i abans de tornar-la a obrir.

Hi ha massa gel.

- Tanqueu bé la porta.
- Netegeu la junta o substituïu-la.
- Emboliqueu els aliments correctament.
- Ajusteu la temperatura.

Cau aigua per la placa posterior de la nevera.

És part del procés de descongelació.

Hi ha massa aigua condensada dins del frigorífic.

- Obriu la porta només quan sigui necessari i tanqueu-la completament.
- En època d'estiu i tardor, ajusteu la temperatura més càlida del frigorífic (aprox. 6-7°C).

Cau aigua a l'interior del frigorífic.

- Assegureu-vos que els aliments no toquin la placa posterior.
- Netegeu la sortida d'aigua.

Cau aigua al terra.

Connecteu la sortida de l'aigua descongelada a la safata evaporativa.

No es pot ajustar la temperatura.

Apagueu la funció Extra Freeze la .

Tots els LED d'ajust de la temperatura parpellegen alhora.

El sistema de refrigeració manté els aliments freds. L'ajust de temperatura està desactivat. Si el problema persisteix, poseu-vos en contacte amb el centre de servei autoritzat.

El llum no funciona o les juntes de les portes estan danyades.

Poseu-vos en contacte amb el Centre de servei autoritzat.

8. DADES TÈCNIQUES

La informació tècnica es troba a la placa d'identificació al costat interior de l'aparell i a l'etiqueta energètica.

Només per a Suïssa

Tensió: 220-240 V

Freqüència: 50 Hz

Només per a la UE

El codi QR de l'etiqueta energètica subministrada amb l'aparell inclou un enllaç web a la informació del rendiment de l'aparell a la base de dades de la Comissió Europea EPREL. Conserveu l'etiqueta energètica per a futures consultes, així com el manual de l'usuari i la resta de documentació subministrada amb

l'aparell. També podeu accedir a la informació de la base de dades EPREL des de l'enllaç <https://eprel.ec.europa.eu>, cercant el model i el número de l'aparell que trobareu a la placa de característiques. Visiteu www.theenergylabel.eu per a més informació sobre l'etiqueta energètica.

Només per al Regne Unit

El codi QR de l'etiqueta energètica subministrada amb l'aparell inclou un enllaç web a la informació del rendiment de l'aparell. Conserveu l'etiqueta energètica per a futures consultes, així com el manual de l'usuari i la resta de documentació subministrada amb l'aparell.

9. INFORMACIÓ PELS ORGANISMES DE PROVES I ASSAIGS

La instal·lació i la preparació de l'electrododmètic per a qualsevol verificació EcoDesign ha de complir amb:

UK	BS EN 62552
UE, Suïssa, Israel	EN 62552
Austràlia	IEC 62552
Sud-àfrica	SANS 62552

UAE	UAE.S 5010-3:2022
GCC	SASO-2892_2018

Els requisits de ventilació, els espais de separació i l'espai lliure de la part posterior han de ser els que s'indiquen en el manual de l'usuari (a "Instal·lació"). Poseu-vos en contacte amb el fabricant per a més informació, inclosos els plans de càrrega.

10. QÜESTIONS MEDIAMBIENTALS

Recicleu els materials amb el símbol . Poseu l'embalatge als contenidors adients al posterior reciclatge. Ajudeu a protegir el medi ambient i la salut humana i a reciclar les deixalles procedents d'aparells elèctrics i elec-

trònics. No llenceu els aparells marcats amb el símbol  amb les deixalles domèstiques. Porteu el producte a les instal·lacions de reciclatge locals o poseu-vos en contacte amb la vostra oficina municipal.

1. SIGURNOSNE INFORMACIJE.....	32	7. RJEŠAVANJE PROBLEMA.....	39
2. SIGURNOSNE UPUTE.....	34	8. TEHNIČKI PODACI.....	40
3. UPRAVLJAČKA PLOČA.....	36	9. INFORMACIJE ZA ISPITNE USTANOVE	40
4. SVAKODNEVNA UPORABA.....	36	40
5. SAVJETI I PREPORUKE.....	37	10. BRIGA O OKOLIŠU.....	40
6. ODRŽAVANJE I ČIŠĆENJE.....	38		

1. ⚠ SIGURNOSNE INFORMACIJE

Prije ugradnje i uporabe uređaja pažljivo pročitajte priložene upute. Proizvođač nije odgovoran za bilo kakve ozljede ili oštećenje koji su rezultat neispravne ugradnje ili uporabe. Upute uvijek držite na sigurnom i pristupačnom mjestu za buduću uporabu.

1.1 Sigurnost djece i osjetljivih osoba

- Ovaj uređaj mogu koristiti djeca u dobi od 8 godina i starija te osobe smanjenih tjelesnih, osjetilnih ili mentalnih mogućnosti ili osobe koje ne raspoložu iskustvom ili znanjem ako su pod nadzorom osobe odgovorne za njihovu sigurnost i rade po uputama koje se odnose na sigurno korištenje uređaja te razumiju uključene opasnosti. Djeci u dobi od 3 do 8 godi-

na i osobama s vrlo velikim i složenim invaliditetom dopušteno je puniti i prazniti uređaj pod uvjetom da su dobili odgovarajuće upute. Djecu mlađu od 3 godine treba držati podalje od uređaja, osim ako su pod stalnim nadzorom.

- Djeca bi trebala biti pod nadzorom kako bi se osiguralo da se ne igraju s uređajem.
- Bez nadzora djeca ne smiju obavljati čišćenje uređaja i korisničko održavanje.
- Ambalažu držite podalje od djece i zbrinite je na odgovarajući način.

1.2 Opća sigurnost

- Ovaj uređaj namijenjen je isključivo za spremanje namirnica i napitaka.
- Ovaj je uređaj namijenjen za uporabu u kućanstvu i ostalim smještajnim jedini-

cama u zatvorenom prostoru.

- Ovaj uređaj može se koristiti u uredima, hotelskim sobama, sobama za goste s doručkom, seoskim kućama za goste i drugim sličnim smještajem u kojima takva uporaba ne prelazi (prosječnu) razinu uporabe u domaćinstvu.
- Da biste izbjegli zagađivanje hrane, pridržavajte se sljedećih uputa:
 - ne držite vrata otvorena tijekom dužeg razdoblja
 - redovito čistite površine koje mogu doći u dodir s hranom i biti dostupne sustavima odvodnje;
 - sirovo meso i ribu pohranite u prikladne posude u hladnjaku da ne budu u kontaktu s drugom hranom ili da ne kapaju po drugoj hrani.
- UPOZORENJE: Ventilacijski otvori na kućištu uređaja ili ugradbenom elementu ne smiju biti blokirani.
- UPOZORENJE: Ne koristite mehaničke uređaje ili bilo koja sredstva za ubrzanje postupka odmrzavanja, osim onih koje preporuča proizvođač.

- UPOZORENJE: Ne oštećujte sklop rashladnog sredstva.
- UPOZORENJE: Ne koristite električne uređaje unutar odjeljka za čuvanje hrane uređaja, osim ako nisu vrste koje je preporučio proizvođač.
- Za čišćenje uređaja nemojte koristiti raspršivač vode i paru.
- Očistite uređaj vlažnom mekom krpom. Koristite samo neutralne deterdžente. Nikada ne koristite abrazivna sredstva, abrazivne spužvice za ribanje, otapala ili metalne predmete.
- Kad je uređaj duže vrijeme prazan, isključite ga, odmrznite, očistite, osušite i ostavite otvorena vrata da spriječite razvoj plijesni unutar uređaja.
- Ne čuvajte eksplozivne tvari poput limenki aerosola sa zapaljivim punjenjem u ovom uređaju.
- Ako je kabel napajanja oštećen, mora ga zamijeniti proizvođač, ovlašteni servisni centar ili slične kvalificirane osobe kako bi se izbjegla opasnost.

2. SIGURNOSNE UPUTE

2.1 Instalacija

UPOZORENJE!

Samo kvalificirana osoba smije instalirati ovaj uređaj.

- Odstranite svu ambalažu.
- Ne postavljajte i ne koristite oštećeni uređaj.
- Zbog sigurnosti, ne koristite uređaj prije postavljanja u ugradbeni ormarić.
- Slijedite posebne upute za postavljanje uređaja i promjenu smjera otvaranja vrata koje su dostupne na našem web mjestu.
- Prilikom pomicanja uređaja uvijek budite pažljivi jer je uređaj težak. Uvijek nosite zaštitne rukavice i zatvorenu obuću.
- Provjerite može li zrak kružiti oko uređaja.
- Pri prvom postavljanju ili nakon okretanja vrata, pričekajte najmanje 4 sata prije spajanja uređaja na napajanje. To omogućuje povratak ulja natrag u kompresor.
- Prije provođenja bilo kakvih radnji na uređaju (npr. okretanja vrata), osdvojite utikač od utičnice.
- Uređaj ne postavljajte u blizini radijatora, štednjaka, pećnica ili ploča za kuhanje, osim ako nije drugačije navedeno u uputama za postavljanje.
- Ne izlažite uređaj kiši.
- Uređaj nemojte instalirati na mjestima s izravnom sunčevom svjetlosti.
- Uređaj nemojte instalirati na prevlažnim ili prehladnim mjestima.
- Prilikom pomicanja uređaja, podignite ga za prednji rub kako bi se izbjeglo grebanje poda.
- Zaštitite pod od ogrebotina prilikom okretanja vrata uređaja.
- Uređaj sadrži vrećicu sušila. Ovo nije igračka. Ovo nije hrana. Odmah ga bacite.

2.2 Električni priključak

UPOZORENJE!

Rizik od požara i strujnog udara.

UPOZORENJE!

Prilikom postavljanja uređaja, pripazite da se strujni kabel ne prignječi ili ošteti.

UPOZORENJE!

Nemojte upotrebljavati adaptere s više utikača i produžne kabele.

OPREZ!

Sve električne zahvate potrebne za instaliranje ovog uređaja trebao bi izvršiti kvalificirani električar.

- Provjerite jesu li parametri na natpisnoj pločici kompatibilni s električnim vrijednostima mrežnog napajanja.
- Uređaj mora biti uzemljen.
- Uvijek koristite pravilno montiranu utičnicu sa zaštitom od strujnog udara.
- Ako vaša kućna električna utičnica nije uzemljena, spojite uređaj na odvojeno uzemljenje u skladu s važećim propisima, pri čemu savjet potražite od kvalificiranog električara.
- Pripazite da ne oštetite električne dijelove (npr. strujni utikač, mrežni kabel, kompresor). Kontaktirajte ovlašteni servisni centar ili električara za promjenu električnih dijelova.
- Strujni kabel mora biti ispod razine strujnog utikača.
- Utikač kabela napajanja uključite u utičnicu tek po završetku postavljanja. Provjerite postoji li nakon montaže pristup utikaču.
- Ne povlačite kabel napajanja kako biste izvukli utikač iz utičnice. Uvijek uhvatite i povucite utikač.
- Ovaj uređaj opremljen je kablom napajanja od 13 A. Ako je potrebno zamijeniti osigurač električnog utikača, upotrijebite osigurač ASTA (BS 1362) od 13 A (samo UK i Irska).

2.3 Primjena

UPOZORENJE!

Opasnost od ozljeda, opeklina, strujnog udara ili požara.



Uređaj sadrži zapaljivi plin, izobutan (R600a), prirodni plin s visokom razinom ekološke kompatibilnosti. Pazite da ne izazovete oštećenje u rashladnom sustavu koji sadrži izobutan.

- Ne mijenjajte specifikacije ovog uređaja.
- Svaka upotreba ugradbenog proizvoda kao samostojećeg strogo je zabranjena.
- Ovaj je uređaj namijenjen uporabi na sobnoj temperaturi u rasponu od 10°C do 38°C. Navedeni temperaturni raspon jamči ispravan rad uređaja.
- Ne stavljajte električne uređaje (npr. aparate za pripremu sladoleda) u uređaj osim ako proizvođač nije naznačio da su prikladni za to.
- Ukoliko se ošteti sklop rashladnog sredstva, pripazite da u prostoriji nema plamena ni izvora zapaljenja. Prozračite prostoriju.
- Ne dopustite da vrući predmeti dodiruju plastične dijelove uređaja.
- Ne stavljajte bezalkoholna pića u odjeljak zamrzivača. Ovo će stvoriti pritisak u boci/limenci pića.
- Ne čuvajte zapaljivi plin ni tekućinu u uređaju.
- Ne stavljajte zapaljive proizvode ili mokre predmete sa zapaljivim proizvodima u uređaj, blizu uređaja ili na uređaj.
- Ne dirajte kompresor ni kondenzator. Vrući su.
- Ne uklanjajte ni ne dirajte predmete u odjeljku zamrzivača ako su vam ruke vlažne ili mokre.
- Ne zamrzavajte ponovno odmrznutu hranu.
- Slijedite upute za pohranu na pakiranju zamrznute hrane.
- Prije stavljanja hrane u odjeljak zamrzivača omotajte je s bilo kojim materijalom koji može doći u dodir s hranom.
- Ne dopuštajte da namirnice dođu u kontakt s unutrašnjim stjenkama odjeljaka uređaja.

2.4 Unutarnje osvjjetljenje

UPOZORENJE!

Opasnost od električnog udara.

- Ovaj proizvod sadrži jedan ili više izvora svjetlosti klase energetske učinkovitosti G.
- Što se tiče žarulje(a) unutar ovog proizvoda i rezervnih žarulja koje se prodaju zasebno: Ove žarulje namijenjene su da izdrže ekstremne fizičke uvjete u kućanskim uređajima, poput temperature, vibracija, vlage ili namijenjene su signalizaciji informacija o radnom stanju

uređaja. Nisu namijenjene za druge primjene i nisu pogodne za osvjjetljenje u kućanstvu.

2.5 Održavanje i čišćenje

UPOZORENJE!

Opasnost od ozljeda ili oštećenja uređaja.

- Prije zahvata održavanja, isključite uređaj i iskopčajte utikač iz utičnice za napajanje.
- Ovaj uređaj sadrži ugljikovodike u rashladnoj jedinici. Samo kvalificirana osoba može održavati i ponovno puniti jedinicu.

2.6 Servis

- Za popravak uređaja obratite se ovlaštenom servisnom centru. Koristite samo originalne rezervne dijelove.
- Imajte na umu da samostalni ili neprofesionalni popravak može imati sigurnosne posljedice i može poništiti jamstvo.
- Sljedeći rezervni dijelovi su dostupni najmanje 7 godina nakon ukidanja modela: termostati, senzori temperature, tiskane pločice, izvori svjetla, ručke na vratima, šarke vrata, ladice i košare. Brtve na vratima dostupne su najmanje 10 godina nakon ukidanja modela. Trajanje u vašoj zemlji može biti dulje. Za više informacija posjetite našu internetsku stranicu.
- Imajte na umu da su neki od tih rezervnih dijelova dostupni samo profesionalnim serviserima i da nisu svi rezervni dijelovi relevantni za sve modele.

2.7 Odlaganje

UPOZORENJE!

Opasnost od ozljeda ili gušenja.

- Uređaj isključite iz električne mreže.
- Prerežite električni kabel i bacite ga.
- Skinite vrata kako biste spriječili da se djeca i kućni ljubimci zatvore u uređaj.
- Sustav hlađenja i izolacijski materijali ovog uređaja nisu štetni za ozon.
- Izolacijska pjena sadrži zapaljive plinove. Za informacije o pravilnom odlaganju uređaja kontaktirajte komunalnu službu.
- Nemojte prouzročiti oštećenje dijelova jedinice hlađenja u blizini izmjenjivača topline.

3. UPRAVLJAČKA PLOČA

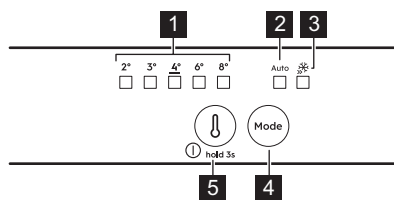

1 Indikatori temperature

2 Indikator AI CoolAssist

3 Indikator Extra Freeze

4 Mode gumb

Pritisnite kako biste uključili/isključili AI CoolAssist.

Pritisnite kako biste uključili/isključili funkciju Extra Freeze.

Pritisnite gumb Mode sve dok se indikator temperature ne uključi kako biste se vratili na ručno podešavanje.

5 Gumb za podešavanje temperature/ Gumb za uklj./isklj.

Pritisnite za podešavanje temperature (2 °C – 8 °C; preporučeno 4 °C).

3.1 UKLJUČIVANJE/ ISKLUČIVANJE

Uključivanje: Spojite električni utikač u utičnicu. Pritisnite gumb regulatora temperature, ako su svi LED indikatori isključeni.

Isključivanje: Pritisnite gumb za regulaciju temperature na 3 sek dok se svi indikatori ne ugase.

3.2 Funkcija Extra Freeze

Za brzo zamrzavanje u zamrzivaču koristite Extra Freeze.

Aktivirajte funkciju najmanje 24 h prije stavljanja hrane. Funkcija se zaustavlja nakon maksimalno 52 h.

3.3 AI CoolAssist

Za automatsko omogućavanje sljedećih načina rada koristite AI CoolAssist:

- upravljanje temperaturom: optimizira temperaturu.
- Auto Shopping Mode: podešava temperaturu u hladnjaku za brzo hlađenje novodanih namirnica.
- Auto Vacation Mode: smanjuje potrošnju energije kada se uređaj ne koristi tri ili više dana zaredom.

❗ Funkcije AI CoolAssist i Extra Cool ili Extra Freeze ne mogu biti aktivne u isto vrijeme.

Tipka za regulaciju temperature onemogućena je kad je AI CoolAssist uključeno. Isključite ga kako biste podesili temperaturu.

3.4 Alarmi

❗ Vrste alarma razlikuju se ovisno o modelu.

Pritisnite bilo koji gumb za isključivanje zvučnog i vizualnog alarma.

Alarm kod visoke temperature

Kada je temperatura u zamrzivaču previsoka, LED diode za temperaturu trepere i uključuje se zvuk dok se ne uspostave odgovarajući uvjeti. Zvuk alarma automatski se isključuje nakon 1 h.

Alarm vrata otvorena

Ako vrata hladnjaka ostanu otvorena 5 min, uključuje se zvuk. Zatvorite vrata kako biste zaustavili alarm.

Nestanak struje

Kada temperatura u uređaju poraste zbog dugog nestanka struje, sve LED diode za temperaturu trepere i zvuk je uključen dok se ne uspostave odgovarajući uvjeti.

4. SVAKODNEVNA UPORABA

❗ Oprema se razlikuje ovisno o modelu.

4.1 Postavljanje policica



Fleksibilna policica: prednja polovica police može se postaviti ispod druge polovice. Pažljivo izvadite prednju polovicu i gurnute je u donju vodilicu.

4.2 Kontrola vlage

Upravljanje kontrolom vlage s pomoću uređaja na staklenoj polici ladice za povrće:

- Zatvoreni prorezi: male količine voća i povrća.
- Otvoreni prorezi: veće količine voća i povrća.

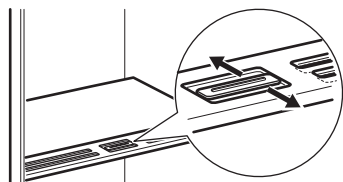

❗ Ne stavljajte nikakve namirnice na uređaj za kontrolu vlage.

4.3 Indikator temperature

Ako OK prikazuje (A), stavite svježiju hranu u područje označeno simbolom . Ako nije (B), pričekajte barem 12 h i ponovno provjerite. Ako i dalje nije OK (B), postavite nižu temperaturu.



4.4 Ventilator



Ventilator se automatski uključuje kad je to potrebno.
Ne skidajte poklopac s ventilatora.

5. SAVJETI I PREPORUKE

5.1 Savjeti za uštedu energije

- Zamrzivač: Originalna konfiguracija osigurava najučinkovitije korištenje energije.
- Hladnjak: Konfiguracija s ladicama u donjem dijelu uređaja, i ravnomjerno raspoređenim policama osiguravaju najefikasniju potrošnju energije. Položaj ladica na vratima ne utječe na potrošnju energije.
- Nemojte često otvarati vrata ili ih ostavljati otvorena duže no što je potrebno.
- Zamrzivač: Što je hladnija postavka temperature, to je veća potrošnja energije.
- Hladnjak: Ne postavljajte previsoku temperaturu osim ako to zahtijevaju karakteristike hrane.
- Ako je temperatura okoline visoka i kontrola temperature postavljena na nisku temperaturu, a uređaj je potpuno

napunjen, kompresor može raditi neprekidno, uzrokujući formiranje inja ili leda na isparivaču. U tom slučaju podesite kontrolu temperature na višu temperaturu kako bi se omogućilo automatsko odmrzavanje.

- Ne prekrivajte ventilacijske rešetke ili rupe.

5.2 Savjeti za zamrzavanje

- Prije stavljanja hrane u zamrzivač omotajte je bilo kojim materijalom koji je siguran za kontakt s hranom.
- Ne zamrzavajte boce ili limenke s tekućinom, posebno pića koja sadrže ugljični dioksid jer tijekom zamrzavanja mogu eksplodirati.
- Ne stavljajte vruću hranu u zamrzivač.
- Ne stavljajte svježju, nezamrznutu hranu neposredno pored već zamrznute hrane.

- Neposredno nakon vađenja iz zamrzivača ne jedite kockice leda, vodeni led ili ledene lizalice kako biste izbjegli ozeblina.
- Odmrznutu hranu nemojte ponovno zamrzavati.

5.3 Savjeti za skladištenje zamrznute hrane

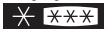

- Odjeljak zamrzivača označen je s .
- Pri određivanju odgovarajuće temperature koja osigurava očuvanje smrznutih prehrambenih proizvoda temperatura je manja ili jednaka -18°C .
- Viša postavka temperature unutar uređaja može dovesti do kraćeg roka trajanja.
- Cijeli odjeljak zamrzivača pogodan je za skladištenje smrznutih prehrambenih proizvoda.
- Ostavite dovoljno prostora oko hrane kako bi se omogućilo slobodno cirkuliranje zraka.

5.4 Rok trajanja za odjeljak zamrzivača

Vrsta jela	Rok trajanja (mjeseci)
Kruh	3
Voće (izuzev citrusa)	6 - 12
Povrće	8 - 10
Ostaci hrane bez mesa	1 - 2
Mliječna hrana:	
Maslac	6 - 9
Meki sir (npr. mozzarella)	3 - 4
Tvrđi sir (npr. parmezan, cheddar)	6
Plodovi mora:	
Masna riba (npr. losos, skuša)	2 - 3
Nemasna riba (npr. bakalar, ive-rak)	4 - 6

Vrsta jela	Rok trajanja (mjeseci)
Škampi	12
Očišćenje školjke i dagnje	3 - 4
Kuhana riba	1 - 2
Meso:	
Perad	9 - 12
Govedina	6 - 12
Svinjetina	4 - 6
Janjetina	6 - 9
Kobasice	1 - 2
Šunka	1 - 2
Ostaci hrane s mesom	2 - 3

5.5 Savjeti za hlađenje hrane

 Odjeljak za svježiju hranu označen je (na natpisnoj pločici) s .

- Dobra postavka temperature koja osigurava očuvanje svježije hrane je temperatura manja ili jednaka $+4^{\circ}\text{C}$.
- Uvijek koristite zatvorene posude za tekućine i hranu kako biste izbjegli mirise ili neugodne mirise u odjeljku.
- Da biste izbjegli unakrsnu kontaminaciju kuhane i sirove hrane, prekrijte kuhanu hranu i odvojite je od sirove.
- Meso zamotajte u odgovarajuću ambalažu i stavite na staklenu policu iznad ladice za povrće.
- Odmrznite namirnice u hladnjaku.
- Ne stavljajte vruću hranu unutar uređaja.
- Očistite voće i povrće i stavite ih u namjensku ladicu (ladicu za povrće).
- Ne držite egzotično voće u hladnjaku.
- Ne držite povrće poput rajčica, krumpira, luka i češnjaka u hladnjaku.
- Zatvorite boce prije nego što ih stavite u hladnjak.

6. ODRŽAVANJE I ČIŠĆENJE

6.1 Čišćenje unutrašnjosti

Prije prve uporabe očistite unutrašnjost i pribor toplom vodom i neutralnim sapunom, a zatim osušite. Redovito čistite opremu i brtve na vratima.

Očistite upravljačku ploču vlažnom krpom i osušite je mekom krpom. Ne koristite nikakve deterdžente.

Redovito čistite otvor za odvod vode od odmrzavanja koji se nalazi na stražnjoj strani

hladnjaka, s pomoću sredstva za čišćenje cijevi.

i Ne perite pribor i dijelove uređaja u perili posuđa.

6.2 Odmrzavanje uređaja

Hladnjak:

Odmrzavanje odjeljka hladnjaka je automatsko.

Zamrzivač:

i Nikada ne koristite oštre metalne alate za struganjeinja s evaporatora zamrzivača.

Zamrzivač odledite kad slojinja dosegne debljinu veću od 3 mm.

1. Isključite uređaj i iskopčajte ga iz utičnice.
2. Uklonite namirnice.
3. Ostavite vrata otvorena i zaštitite pod od vode.
4. Osušite unutrašnjost nakon odmrzavanja.
5. Uključite uređaj. Zatvorite vrata.
6. Prije nego što vratite hranu u odjeljak zamrzivača, postavite najnižu temperaturu na najmanje 3 h.

7. RJEŠAVANJE PROBLEMA

Uređaj ne radi.

- Ispravno priključite utikač u utičnicu električne mreže.
- Uključite uređaj.
- Provjerite ima li napona u mrežnoj utičnici. Obratite se kvalificiranom električaru.

Uređaj je bučan.

Provjerite je li uređaj pravilno poravnat.

Uključen je zvučni ili vizualni alarm.

Zatvorite vrata ili pritisnite bilo koji gumb kako biste isključili zvučni alarm.

Kompresor neprestano radi.

- Postavite temperaturu.
- Pričekajte da se temperatura stabilizira.
- Prije pohranjivanja ostavite da se hrana ohladi na sobnu temperaturu.
- Pravilno zatvorite vrata.

Vrata nisu pravilno postavljena ili se sudaraju s ventilacijskom rešetkom.

Pogledajte upute za postavljanje.

Vrata se ne otvaraju lagano.

Prije zatvaranja i ponovnog otvaranja vrata pričekajte nekoliko sekundi.

Ima previšeinja i leda.

- Pravilno zatvorite vrata.
- Očistite ili zamijenite brtvu.
- Pravilno umotajte hranu.
- Postavite temperaturu.

Na stražnjoj ploči hladnjaka teče voda.

To je dio postupka odmrzavanja.

U unutrašnjosti hladnjaka ima previše kondenzirane vode.

- Vrata otvarajte samo kada je potrebno i potpuno ih zatvorite.
- Tijekom ljeta i jeseni, postavite višu temperaturu u hladnjaku (otprilike 6 – 7 °C).

Voda teče unutar hladnjaka.

- Provjerite da namirnice ne dodiruju stražnju stijenku.
- Očistite odvod vode.

Voda curi na pod.

Pričvrstite otvor za otoplenu vodu na pliticu za isparavanje.

Temperaturu nije moguće podesiti.

Isključite funkciju Extra Freeze.

LED indikatori za postavke temperature bljeskaju istovremeno.

Sustav za hlađenje održava hranu hladnom. Podešavanje temperature je onemogućeno. Ako se problem ne otkloni, obratite se ovlaštenom servisnom centru.

Žarulja ne radi ili su brtve na vratima oštećene.

Kontaktirajte ovlašteni servisni centar.

8. TEHNIČKI PODACI

Tehničke informacije nalaze se na natpisnoj pločici na unutarnjoj strani uređaja i na energetske naljepnici.

Samo za Švicarsku

Napon: 220 – 240 V

Frekvencija: 50 Hz

Samo za EU

QR kod na energetske naljepnici isporučeno s uređajem pruža internetsku poveznicu do podataka koji se odnose na performanse uređaja u EU EPREL bazi podataka. Energetske naljepnicu čuvajte za referencu zajedno s korisničkim priručnikom i svim ostalim dokumentima koji se isporučuju s ovim uređajem.

Iste informacije poput naziva modela i broja proizvoda, koje se nalaze na natpisnoj pločici uređaja, moguće je pronaći i u EPREL-u pomoću poveznice <https://eprel.ec.europa.eu>. Za detaljne informacije o energetske naljepnici pogledajte poveznicu www.theenergylabel.eu.

Samo za UK

QR kod na energetske naljepnici isporučeno s uređajem pruža internetsku poveznicu do podataka koji se odnose na performanse uređaja. Energetske naljepnicu čuvajte za referencu zajedno s korisničkim priručnikom i svim ostalim dokumentima koji se isporučuju s ovim uređajem.

9. INFORMACIJE ZA ISPITNE USTANOVE

Postavljanje i priprema uređaja za provjeru usklađenosti sa zahtjevima za ekološki dizajn moraju biti u skladu s:

UK	BS EN 62552
EU, Švicarska, Izrael	EN 62552
Australija	IEC 62552
Južnoafrička Republika	SANS 62552

UAE	UAE.S 5010-3:2022
GCC	SASO-2892_2018

Zahtjevi ventilacije, dimenzije otvora i minimalne udaljenosti sa stražnje strane moraju biti kako je navedeno u "Instalacija" ovog korisničkog priručnika. Za sve dodatne informacije, uključujući planove utovara, obratite se proizvođaču.

10. BRIGA O OKOLIŠU

Reciklirajte materijale sa simbolom . Ambalažu za recikliranje odložite u odgovarajuće spremnike. Pomozite u zaštiti okoliša i ljudskog zdravlja recikliranjem otpada od električnih i elektroničkih uređaja. Ne odlažite uređaj-

je označene simbolom  s kućanskim otpadom. Vratite proizvod u lokalni pogon za reciklažu ili kontaktirajte nadležni ured za otpad i recikliranje.

1. BEZPEČNOSTNÍ INFORMACE.....	41	7. ODSTRAŇOVÁNÍ ZÁVAD.....	48
2. BEZPEČNOSTNÍ POKYNY.....	43	8. TECHNICKÉ ÚDAJE.....	49
3. OVLÁDACÍ PANEL.....	45	9. INFORMACE PRO ZKUŠEBNY.....	49
4. DENNÍ POUŽÍVÁNÍ.....	45	10. POZNÁMKY K OCHRANĚ ŽIVOTNÍHO PROSTŘEDÍ.....	49
5. TIPY A RADY.....	46		
6. ČIŠTĚNÍ A ÚDRŽBA.....	47		

1. ⚠ BEZPEČNOSTNÍ INFORMACE

Tento návod si pečlivě přečtete ještě před instalací spotřebiče a jeho prvním použitím. Výrobce nenese odpovědnost za žádný úraz ani škodu v důsledku nesprávné instalace nebo použití. Návod k použití vždy uchovávejte na bezpečném a přístupném místě pro jeho budoucí použití.

1.1 Bezpečnost dětí a postižených osob

- Tento spotřebič smí používat děti starší osmi let nebo osoby se sníženými fyzickými, smyslovými nebo duševními schopnostmi nebo osoby bez patřičných zkušeností a znalostí, pouze pokud tak činí pod dozorem nebo obdrželi instrukce týkající se bezpečného provozu spotřebiče, a pokud rozumí rizikům spoje-

ným s provozem spotřebiče. Děti ve věku od tří do osmi let a osoby s velmi rozsáhlým a těžkým zdravotním postižením mohou tento spotřebič plnit a vyprazdňovat, pokud byly náležitě poučeny. Děti mladší tří let bez stálého dozoru držte z dosahu spotřebiče.

- Zabraňte dětem, aby si hrály se spotřebičem .
- Čištění a uživatelskou údržbu spotřebiče by neměly provádět děti bez dozoru.
- Všechny obaly uschovejte mimo dosah dětí a řádně je zlikvidujte.

1.2 Všeobecné bezpečnostní informace

- Tento spotřebič je určen pouze k uchovávaní potravin a nápojů.

- Tento spotřebič je určen k použití v běžném domácím použití.
- Tento spotřebič lze používat v kancelářích, hotelových pokojích, motelech, agropenzionech a v podobných ubytovacích zařízeních, kde využití nepřesahuje (průměrnou) úroveň využití v domácnosti.
- Aby se zabránilo kontaminaci potravin, řiďte se následujícími pokyny:
 - neotevírejte dveře na delší dobu;
 - pravidelně čistěte povrchy, které mohou přijít do styku s potravinami a přístupnými vypouštěcími systémy;
 - syrové maso a ryby uchovávejte v chladničce ve vhodných nádobách, aby nepřišly navzájem do styku nebo nekapaly na jiné potraviny.
- VAROVÁNÍ: Ve skříni spotřebiče nebo ve vestavěné konstrukci udržujte větrací otvory volně průchodné.
- VAROVÁNÍ: K urychlení odmrazování nepoužívejte mechanické ani jiné pomocné prostředky, které nejsou doporučeny výrobcem.
- VAROVÁNÍ: Nepoškozujte chladicí okruh.
- VAROVÁNÍ: V oddílech spotřebiče pro uložení potravin nepoužívejte elektrické přístroje, pokud se nejedná o typ doporučený výrobcem.
- K čištění spotřebiče nepoužívejte proud vody ani páru.
- Spotřebič čistěte vlhkým měkkým hadrem. Používejte pouze neutrální mycí prostředky. Nepoužívejte prostředky s drsnými částicemi, drátěnky, rozpouštědla nebo kovové předměty.
- Pokud necháte spotřebič prázdný na delší dobu, vypněte jej, odmrázte, vyčistěte, vysušte a nechte dveře otevřené, abyste zabránili vzniku plísní ve spotřebiči.
- Ve spotřebiči neuchovávejte výbušné směsi, jako například aerosolové spreje s hořlavým hnacím plynem.
- Jestliže je poškozený napájecí kabel, smí jej vyměnit pouze výrobce, autorizované servisní středisko nebo osoba s podobnou příslušnou kvalifikací, aby se předešlo rizikům.

2. BEZPEČNOSTNÍ POKYNY

2.1 Instalace

⚠ VAROVÁNÍ!

Tento spotřebič smí instalovat jen kvalifikovaná osoba.

- Odstraňte veškerý obalový materiál.
- Poškozený spotřebič neinstalujte ani nepoužívejte.
- Z důvodu bezpečnosti spotřebič nepoužívejte, dokud není nainstalován do vestavné konstrukce.
- Postupujte podle samostatných pokynů pro instalaci spotřebiče a změnu směru otevírání dveří, které jsou k dispozici na našich webových stránkách.
- Při přemísťování spotřebiče buďte vždy opatrní, protože je těžký. Vždy používejte ochranné rukavice a uzavřenou obuv.
- Přesvědčte se, že vzduch může okolo spotřebiče proudit.
- Při první instalaci nebo změně směru otevírání dveří počkejte alespoň čtyři hodiny, než spotřebič připojíte k napájení. To umožní oleji natéct zpět do kompresoru.
- Před každou činností na spotřebiči (např. změna směru otevírání dveří) vytáhněte zástrčku ze síťové zásuvky.
- Neinstalujte spotřebič v blízkosti topidel, sporáků, trub či varných desek, pokud není v instalačních pokynech uvedeno jinak.
- Nevystavujte spotřebič dešti.
- Spotřebič neinstalujte tam, kde bude vystaven přímému slunečnímu svitu.
- Neinstalujte spotřebič v příliš vlhkých či příliš chladných místech.
- Při přemísťování spotřebiče jej nadzdvihněte za přední okraj, abyste zabránili poškrábání podlahy.
- Při změně směru otevírání dveří spotřebiče chraňte podlahu před poškrábáním.
- Spotřebič obsahuje sáček pohlcovače vlhkosti. Nejde o hračku. Nejde o poživatinu. Okamžitě zlikvidujte.

2.2 Připojení k elektrické síti

⚠ VAROVÁNÍ!

Hrozí nebezpečí požáru nebo úrazu elektrickým proudem.

⚠ VAROVÁNÍ!

Při instalaci spotřebiče se ujistěte, že není napájecí kabel nikde zachycený či poškozený.

⚠ VAROVÁNÍ!

Nepoužívejte rozbočovací zástrčky ani prodlužovací kabely.

⚠ POZOR!

Jakákoliv elektrická práce nutná k instalaci spotřebiče by měla být prováděna kvalifikovaným elektrikářem.

- Zkontrolujte, zda údaje na typovém štítku souhlasí s parametry elektrické sítě.
- Spotřebič musí být uzemněn.
- Vždy používejte správně instalovanou síťovou zásuvku s ochranou proti úrazu elektrickým proudem.
- Pokud domácí elektrická zásuvka není uzemněná, připojte spotřebič k samostatnému uzemnění v souladu s platnými předpisy a poradě se s kvalifikovaným elektrikářem.
- Dbejte na to, abyste nepoškodili elektrické součásti (např. síťové zástrčky, síťový kabel, kompresor). Potřebujete-li vyměnit elektrické součásti, obraťte na autorizované servisní středisko nebo elektrikáře.
- Napájecí kabel musí zůstat pod úrovní síťové zástrčky.
- Síťovou zástrčku zapojte do síťové zásuvky až na konci instalace spotřebiče. Po instalaci musí zůstat síťová zástrčka nadále dostupná.
- Neodpojujte spotřebič ze zásuvky tahem za kabel. Vždy tahejte za zástrčku.
- Spotřebič je vybaven 13A síťovou zástrčkou. Je-li nutné vyměnit pojistku v síťové zástrčce, použijte výhradně 13A pojistku ASTA (BS 1362) (pouze pro Velkou Británii a Irsko).

2.3 Použijte

⚠ VAROVÁNÍ!

Hrozí nebezpečí zranění, popálení, úrazu elektrickým proudem nebo požáru.



Spotřebič obsahuje hořlavý plyn isobutan (R600a) - zemní plyn, který je dobře snášen životním prostředím. Dbejte na to, abyste nepoškodili chladicí okruh obsahující isobutan.

- Neměňte technické parametry spotřebiče.
- Jakékoli použití vestavěného produktu jako volně stojícího je přísně zakázáno.
- Tento spotřebič je určen k použití při okolní teplotě od 10°C do 38°C. Uvedený teplotní rozsah zaručuje správný provoz spotřebiče.
- Do spotřebiče nekládejte elektrické přístroje (např. výrobky zmrzliny), pokud nejsou schváleny výrobcem.
- Pokud dojde k poškození chladicího okruhu, ujistěte se, že v místnosti nejsou žádné plameny ani zdroje vznícení. Místnost vyvětrejte.
- Zabraňte kontaktu horkých předmětů s plastovými částmi spotřebiče.
- Do mrazicího oddílu nekládejte nealkoholické nápoje. Vytvářely by tlak na zásobník na nápoje.
- Ve spotřebiči neskladujte hořlavé plyny a kapaliny.
- Do spotřebiče, do jeho blízkosti nebo na spotřebič neumísťujte hořlavé předměty nebo předměty nasáklé hořlavlinami.
- Nedotýkejte se kompresoru ani kondenzátoru. Jsou horké.
- Předměty z mrazicího oddílu nevyndávejte ani se jich nedotýkejte, máte-li mokré či vlhké ruce.
- Rozmrazené potraviny znovu nezmrázujte.
- Dodržujte skladovací pokyny uvedené na balení mražených potravin.
- Potraviny před vložením do mrazicího oddílu zabalte do jakéhokoli vhodného materiálu pro kontakt s potravinami.
- Ukládejte potraviny tak, aby se nedotýkaly vnitřních stěn přihrádek spotřebiče.

2.4 Vnitřní osvětlení

VAROVÁNÍ!

Nebezpečí úrazu elektrickým proudem.

- Výrobek obsahuje jeden nebo více světelných zdrojů s třídou energetické účinnosti G.
- Pokud jde o žárovku (žárovky) v tomto spotřebiči a samostatně prodávané náhradní žárovky: Tyto žárovky jsou navrženy tak, aby odolaly extrémním fyzickým podmínkám v domácích

spotřebičích, ať už jde o teplotu, vibrace či vlhkost, nebo jsou určeny k signalizaci informací o provozním stavu spotřebiče. Nejsou určeny k použití v jiných spotřebičích a nejsou vhodné k osvětlení místností v domácnosti.

2.5 Čištění a údržba

VAROVÁNÍ!

Hrozí nebezpečí poranění nebo poškození spotřebiče.

- Před údržbou spotřebič vždy vypněte a vytáhněte síťovou zástrčku ze zásuvky.
- V chladicí jednotce spotřebiče jsou obsaženy uhlovodíky. Údržbu a doplnění jednotky smí provádět pouze kvalifikovaná osoba.

2.6 Servis

- Je-li nutná oprava spotřebiče, obraťte se na autorizované servisní středisko. Používejte pouze originální náhradní díly.
- Upozorňujeme, že opravy svépomocí a neprofesionální opravy mohou mít bezpečnostní následky a mohou zneplatnit záruku.
- Následující náhradní díly budou dostupné minimálně 7 let od ukončení výroby tohoto modelu: termostaty, snímače teploty, desky s tištěnými obvody, zdroje osvětlení, dveřní kliky, dveřní závěsy, nádobky a koše. Těsnění dveří budou dostupná minimálně 10 let od ukončení výroby tohoto modelu. Ve vaší zemi může být doba dostupnosti delší. Další informace naleznete na našich webových stránkách.
- Upozorňujeme, že některé z těchto náhradních dílů jsou dostupné pouze profesionálním opravářům a že ne všechny díly jsou vhodné pro všechny modely.

2.7 Likvidace

VAROVÁNÍ!

Hrozí nebezpečí úrazu či udušení.

- Odpojte spotřebič od elektrické sítě.
- Odřízněte a vyhodte síťový kabel.
- Odstraňte dveře, abyste zabránili uvěznění dětí a domácích zvířat ve spotřebiči.
- Chladicí okruh a izolační materiály tohoto spotřebiče neškodí ozonové vrstvě.

- Izolační pěna obsahuje hořlavé plyny. Pro informace ohledně správné likvidace spotřebiče se obraťte na místní úřady.

- Nepoškozujte část chladicí jednotky, která se nachází blízko výměníku tepla.

3. OVLÁDACÍ PANEĽ

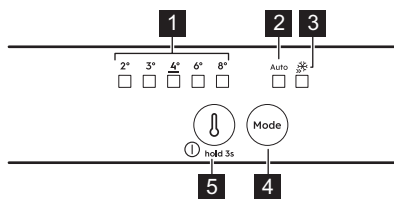

1 Kontrolky teploty

2 Ukazatel AI CoolAssist

3 Ukazatel Extra Freeze

4 Tlačítko Mode

Stisknutím zapnete/vypnete AI CoolAssist.
Stisknutím aktivujete/deaktivujete funkci Extra Freeze.
Chcete-li se vrátit k ručnímu nastavení, stiskněte tlačítko Mode, dokud se nerozsvítí ukazatel teploty.

5 Tlačítko regulace teploty/ Tlačítko Zap./Vyp.

Stisknutím nastavte teplotu (2°C- 8°C; doporučeno 4°C).

3.1 Zapnutí/vypnutí

Zapnutí: Připojte zástrčku do zásuvky. Pokud nesvítí žádná LED kontrolka, stiskněte tlačítko regulace teploty.

Vypnutí: Stiskněte tlačítko regulace teploty pro 3 sek dokud všechny indikátory nezhasnou.

3.2 Funkce Extra Freeze

Použití Extra Freeze rychle zmrazí v mrazničce.

Funkci aktivujte alespoň 24 h před uložením potravin. Funkce se zastaví po max. 52 h.

3.3 AI CoolAssist

Pomocí AI CoolAssist můžete automaticky zapnout následující režimy:

- řízení teploty: optimalizuje teplotu.
- Auto Shopping Mode: upravuje teplotu v chladničce tak, aby rychle zchladila nově přidané prádlo.
- Auto Vacation Mode: snižuje spotřebu energie, když spotřebič nepoužijete po dobu tří nebo více po sobě jdoucích dnů.

i AI CoolAssist a Extra Cool nebo Extra Freeze nemohou být aktivní současně. Tlačítko regulace teploty je vypnuto, když je zapnuta funkce AI CoolAssist. Chcete-li nastavit teplotu, vypněte ji.

3.4 Poruchová signalizace

i Typy výstrah se liší podle modelu.

Stisknutím libovolného tlačítka vypnete zvukovou i vizuální výstrahu.

Výstraha vysoké teploty

Když je teplota v mrazničce příliš vysoká, LED diody blikají a zvuk svítí, dokud nejsou obnoveny správné podmínky. Zvuková výstraha se automaticky vypne po 1 h.

Výstraha otevřených dvířek

Pokud ponecháte dveře chladničky otevřené po dobu přibližně 5 min, rozezní se zvuková výstraha. Zavřete dveře, abyste výstrahu vypnuli.

Výpadek napájení

Když teplota ve spotřebiči stoupne v důsledku dlouhodobého výpadku proudu, blikají všechny teplotní LED diody a zvuk svítí, dokud se neobnoví správné podmínky.

4. DENNÍ POUŽÍVÁNÍ

i Vybavení se u jednotlivých modelů liší.

4.1 Umístění polic



Flexibilní police: přední polovinu police lze umístit pod druhou polovinu. Opatrně vyjměte přední polovinu a zasuňte ji do spodní lišty.

4.2 Regulace vlhkosti

Regulujte vlhkost pomocí zařízení ve skleněné polici zásuvky na zeleninu:

- Otvory zavřené: malé množství ovoce a zeleniny.
- Otvory otevřené: větší množství ovoce a zeleniny.

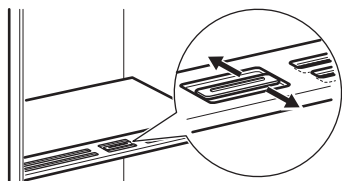

❗ Na zařízení na regulaci vlhkosti nepokládejte žádné potraviny.

4.3 Ukazatel teploty

Pokud se zobrazí OK (A), vložte čerstvé potraviny do oblasti označené tímto symbolem. Pokud ne (B), počkejte alespoň 12 h a proveďte kontrolu znovu. Pokud se stále nezobrazí OK (B), nastavte nižší teplotu.



4.4 Ventilátor



Ventilátor se v případě potřeby aktivuje automaticky. Neodstraňujte kryt ventilátoru.

5. TIPY A RADY

5.1 Tipy pro úsporu energie

- Mraznička: Původní konfigurace zajišťuje nejúčinnější využití energie.
- Chladnička: Konfigurace s rovnoměrně rozloženými zásuvkami ve spodní části spotřebiče a policemi zajišťuje to nejúspornější využití energie. Poloha dveřních košů neovlivňuje spotřebu energie.
- Neotvírejte často dveře ani je nenechávejte otevřené déle, než je nutné.
- Mraznička: Čím chladnější nastavení teploty, tím vyšší spotřeba energie.
- Chladnička: Nenastavujte příliš vysokou teplotu, pokud to nevyžadují vlastnosti potravin.
- Jestliže je okolní teplota vysoká, regulátor teploty je nastaven na chladnější teplotu a spotřebič je zcela zaplněný, může kompresor běžet nepřetržitě a způsobit, že se na výparníku tvoří námraza nebo led. V

takovém případě nastavte regulátor teploty na vyšší teplotu, abyste umožnili automatické odmrazování.

- Nezakrývejte větrací mřížky nebo otvory.

5.2 Tipy pro zmrazování

- Potraviny před vložením do mrazničky zabalte do jakéhokoli vhodného materiálu pro kontakt s potravinami.
- Nezmrazujte lahve nebo plechovky s tekutinami, obzvláště nápoje s oxidem uhličitým, které mohou během zmrazování explodovat.
- Do mrazicího oddílu nekládejte horká jídla.
- Čerstvé nezmrazené potraviny neumísťujte přímo vedle již zmrazených potravin.
- Abyste se vyvarovali omrzlinám, ledové kostky, ledové tříště ani zmrzliny nejezte ihned poté, co je vyjmete z mrazničky.

- Rozmrazené potraviny znovu nezmrazujte.

5.3 Typy pro skladování mražených potravin



- Mrazicí oddíl je označen .
- Správné nastavení teploty, které zaručuje konzervaci mražených potravin, je teplota -18 °C nebo nižší.
- Vyšší nastavení teploty uvnitř spotřebiče může vést ke kratší době použitelnosti potravin.
- Celý mrazicí oddíl je vhodný k uchovávání mražených potravin.
- Ponechte kolem potravin dostatek místa, aby mohl volně proudit vzduch.

5.4 Doba použitelnosti potravin v oddílu mrazničky

Druh potravin	Doba použitelnosti (měsíce)
Chléb	3
Ovoce (kromě citrusů)	6–12
Zelenina	8–10
Zbytky bez masa	1–2
Mléčné výrobky:	
Máslo	6–9
Měkký sýr (např. mozzarella)	3–4
Tvrký sýr (např. parmezán, čedar)	6
Mořské plody:	
Tučné ryby (např. losos, makrela)	2–3
Libové ryby (např. treska, platýs)	4–6
Krevety	12
Vyloupané mušle a slávky	3–4
Vařené ryby	1–2

Druh potravin	Doba použitelnosti (měsíce)
Maso:	
Drůbež	9–12
Hovězí	6–12
Vepřové	4–6
Jehněčí	6–9
Klobása	1–2
Šunka	1–2
Zbytky s masem	2–3

5.5 Typy pro chlazení potravin

 Oddíl pro čerstvé potraviny je (na typovém štítku) označen značkou .

- Správné nastavení teploty, které zaručuje konzervaci čerstvých potravin, je teplota +4 °C nebo nižší.
- Na tekutiny a na potraviny vždy používejte uzavřené nádoby, abyste zabránili šíření vůní a pachů v oddílu.
- Abyste zabránili vzájemné kontaminaci mezi uvařenými a syrovými potravinami, zakryjte uvařené potraviny a oddělte je od syrových.
- Maso zabalte do vhodného obalu a položte na skleněnou polici nad zásuvku na zeleninu.
- Potraviny rozmrazujte uvnitř chladničky.
- Do spotřebiče nevkládejte horké potraviny.
- Ovoce a zeleninu očistěte a vložte do vyhrazené zásuvky (zásuvka na zeleninu).
- Exotické ovoce v chladničce neskladujte.
- V chladničce neuchovávejte zeleninu, jako jsou rajčata, brambory, cibule a česnek.
- Lahvičky před vložením do chladničky zavřete.

6. ČIŠTĚNÍ A ÚDRŽBA

6.1 Čištění vnitřku spotřebiče

Před prvním použitím vyčistěte vnitřek a příslušenství vlažnou vodou a neutrálním čisticím prostředkem a poté osušte. Zařízení a těsnění dveří pravidelně čistěte.

Ovládací panel očistěte vlhkým hadříkem a osušte měkkým hadříkem. Nepoužívejte žádné čisticí prostředky.

Vyčistěte odtokový otvor na rozmrazovací vodu, který se nachází na zadní straně chladicího prostoru, pravidelně pomocí čističe trubek.

i Příslušenství a součásti spotřebiče nemýjte v myčce nádobí.

6.2 Odmrazování spotřebiče

Chladnička:

Odmrazování chladicího oddílu se provádí automaticky.

Mraznička:

i K odstraňování námrazy z výparníku mrazničky nikdy nepoužívejte ostré kovové nástroje.

Mrazničku odmrazujte, když vrstva námrazy dosáhne tloušťky více než 3 mm.

1. Spotřebič vypněte a vytáhněte ze zásuvky.
2. Vyměňte uložené potraviny.
3. Nechte dvířka otevřená a ochraňte podlahu před vodou.
4. Po rozmrazení vnitřek osušte.
5. Zapněte spotřebič. Zavřete dvířka.
6. Před vložením potravin zpět do mrazicího oddílu nastavte nejnižší teplotu alespoň na 3 h.

7. ODSTRAŇOVÁNÍ ZÁVAD

Spotřebič nefunguje.

- Správně připojte síťovou zástrčku do zásuvky.
- Zapněte spotřebič.
- Ujistěte se, že je v síťové zásuvce napětí. Obráťte se na kvalifikovaného elektrikáře.

Spotřebič je hluchý.

Zkontrolujte, zda je poloha spotřebiče v pořádku.

Je spuštěna zvuková či optická výstraha.

Zavřete dveře nebo stiskněte libovolné tlačítko, abyste deaktivovali zvuk výstrahy.

Kompresor funguje nepřetržitě.

- Upravte teplotu.
- Vyčkejte, až se teplota stabilizuje.
- Před uložením nechte potraviny vychladnout na pokojovou teplotu.
- Zavřete dobře dveře.

Dvířka nejsou zarovnaná nebo si překáží s ventilační mřížkou.

Viz pokyny k instalaci.

Dvířka nelze snadno otevřít.

Vyčkejte několik sekund po zavření dvířek, než je znovu otevřete.

Ve spotřebiči je příliš mnoho námrazy a ledu.

- Zavřete dobře dveře.
- Těsnění vyčistěte nebo vyměňte.
- Potraviny řádně zabalte.

- Upravte teplotu.

Po zadní stěně chladničky teče voda.

Toto je součást procesu odmrazování.

Uvnitř chladničky je příliš mnoho kondenzované vody.

- Dveře otevírejte pouze v případě potřeby a dobře je zavřete.
- V létě a na podzim nastavte v chladničce vyšší teplotu (přibližně 6-7°C).

Do chladničky proudí voda.

- Dbejte na to, aby se potraviny nedotýkaly zadní stěny.
- Vyčistěte otvor pro odtok vody.

Na podlahu teče voda.

Připojte vývod rozpuštěné vody do odpařovací misky.

Teplotu nelze nastavit.

Vypněte funkci Extra Freeze.

Kontrolky LED pro nastavení teploty současně blikají.

Chladicí systém udržuje potraviny chladné. Nastavení teploty je deaktivováno. Pokud problém přetrvává, obraťte se na autorizované servisní středisko.

Světlo nefunguje nebo jsou poškozené těsnění dveří.

Obráťte se na autorizované servisní středisko.

8. TECHNICKÉ ÚDAJE

Technické informace jsou uvedeny na typovém štítku umístěném na vnitřní straně spotřebiče a na energetickém štítku.

Pouze pro Švýcarsko:

Napětí: 220-240 V

Frekvence: 50 Hz

Pouze pro EU

QR kód na energetickém štítku dodaném se spotřebičem nabízí internetový odkaz na informace týkající se výkonu spotřebiče v databázi EU EPREL. Uchovejte si energetický štítek pro referenční potřeby s návodem k použití a všemi ostatními dokumenty dodanými s

tímto spotřebičem. Tyto informace lze rovněž nalézt v databázi EPREL prostřednictvím odkazu <https://eprel.ec.europa.eu> a pomocí názvu modelu a výrobního čísla, které naleznete na typovém štítku spotřebiče. Podrobné informace o energetickém štítku viz www.theenergylabel.eu.

Pouze pro Velkou Británii

QR kód na energetickém štítku dodaném se spotřebičem nabízí internetový odkaz na informace týkající se výkonu spotřebiče. Uchovejte si energetický štítek pro referenční potřeby s návodem k použití a všemi ostatními dokumenty dodanými s tímto spotřebičem.

9. INFORMACE PRO ZKUŠEBNY

Instalace a příprava tohoto spotřebiče pro jakékoliv ověřování EcoDesign musí vyhovovat normě:

UK	BS EN 62552
EU, Švýcarsko, Izrael	EN 62552
Austrálie	IEC 62552
Jižní Afrika	SANS 62552

SAE	UAE.S 5010-3:2022
GCC	SASO-2892_2018

Požadavky na větrání, rozměry výklenku a minimální vzdálenosti zadní části od stěn musí odpovídat hodnotám uvedeným v návodu k použití v kapitole „Instalace“. O další informace včetně plánů plnění požádejte obraťte na výrobce.

10. POZNÁMKY K OCHRANĚ ŽIVOTNÍHO PROSTŘEDÍ

Recyklujte materiály označené symbolem . Obaly k recyklaci uložte do příslušných odpadních kontejnerů. Pomáhejte chránit životní prostředí a lidské zdraví a recyklujte odpad z elektrických a elektronických spotřebičů.

Spotřebiče označené symbolem  nelikvidujte s domovním odpadem. Spotřebič odevzdejte v místním sběrném dvoře nebo kontaktujte místní úřad.

1. INFORMACIÓN SOBRE SEGURIDAD.....	50	7. SOLUCIÓN DE PROBLEMAS.....	57
2. INSTRUCCIONES DE SEGURIDAD.....	52	8. DATOS TÉCNICOS.....	58
3. PANEL DE CONTROL.....	54	9. INFORMACIÓN PARA INSTITUTOS DE PRUEBAS.....	59
4. USO DIARIO.....	55	10. ASPECTOS MEDIOAMBIENTALES.....	59
5. CONSEJOS.....	56		
6. LIMPIEZA Y MANTENIMIENTO.....	57		

1. INFORMACIÓN SOBRE SEGURIDAD

Antes de instalar y utilizar el aparato, lea atentamente las instrucciones facilitadas. El fabricante no se hace responsable de lesiones o daños producidos como resultado de una instalación o un uso incorrectos. Conserve siempre estas instrucciones en lugar seguro y accesible para futuras consultas.

1.1 Seguridad de niños y personas vulnerables

- Este aparato puede ser utilizado por niños de 8 años en adelante y personas cuyas capacidades físicas, sensoriales o mentales estén disminuidas o que carezcan de la experiencia y conocimientos suficientes para manejarlo, siempre que cuenten con las instrucciones o la supervisión sobre el uso del electrodo-

mético de forma segura y comprendan los riesgos. Los niños de 3 a 8 años y las personas con discapacidades muy extensas y complejas pueden cargar y descargar el aparato siempre que hayan sido debidamente instruidos. Es necesario mantener alejados del aparato a los niños de menos de 3 años salvo que estén bajo supervisión continua.

- Es necesario vigilar a los niños para que no jueguen con el aparato.
- La limpieza y mantenimiento de usuario del producto no podrán ser realizados por niños sin supervisión.
- Mantenga todo el material de embalaje fuera del alcance de los niños y deséchelo de forma adecuada.

1.2 Instrucciones generales de seguridad

- Este aparato está diseñado únicamente para almacenar alimentos y bebidas.
- Este aparato está diseñado para uso doméstico en interiores.
- Este aparato se puede utilizar en oficinas, habitaciones de hotel, habitaciones de Bed&Breakfast, casas de campo y otros alojamientos similares donde dicho uso no exceda (en promedio) los niveles de uso doméstico.
- Para evitar la contaminación alimentaria, respete las siguientes instrucciones:
 - no abra la puerta durante largos periodos de tiempo;
 - limpie regularmente las superficies que pueden entrar en contacto con los alimentos y los sistemas de drenaje accesibles;
 - guarde la carne y el pescado crudos en recipientes adecuados en el frigorífico, de manera que no estén en contacto con otros alimentos ni goteen sobre ellos.
- ADVERTENCIA: Mantenga libres de obstrucciones las aberturas de ventilación del alojamiento del aparato o de la estructura empotrada.
- ADVERTENCIA: No utilice dispositivos mecánicos u otros medios para acelerar el proceso de descongelación, excepto los recomendados por el fabricante.
- ADVERTENCIA: No dañe el circuito de refrigerante.
- ADVERTENCIA: No utilice aparatos eléctricos dentro de los compartimentos de almacenamiento de alimentos del aparato, a menos que sean del tipo recomendado por el fabricante.
- No utilice agua pulverizada ni vapor para limpiar el aparato.
- Limpie el aparato con un paño suave humedecido. Utilice solo detergentes neutros. No utilice productos abrasivos, estropajos duros, disolventes ni objetos de metal.
- Cuando el aparato esté vacío durante un largo período, apáguelo, descongélelo, límpielo, séquelo y deje la puerta abierta para evi-

- tar que se desarrolle moho en el interior del aparato.
- No almacene sustancias explosivas tales como latas de aerosol con un propulsor inflamable en este aparato.

- Si el cable de alimentación sufre algún daño, el fabricante, su servicio técnico autorizado o un profesional tendrán que cambiarlo para evitar riesgos.

2. INSTRUCCIONES DE SEGURIDAD

2.1 Instalación

ADVERTENCIA!

Sólo un técnico cualificado puede instalar el aparato.

- Retire todo el embalaje.
- No instale ni utilice un aparato dañado.
- No utilice el aparato antes de instalarlo en la estructura empotrada por motivos de seguridad.
- Siga las instrucciones específicas de instalación del aparato y sobre invertir la puerta que están en nuestro sitio web.
- Tenga cuidado al mover el aparato, porque es pesado. Utilice siempre guantes de protección y calzado cerrado.
- Asegúrese de que el aire pueda circular alrededor del aparato.
- En la primera instalación otras invertir el sentido de apertura de la puerta, espere al menos 4 horas antes de conectar el aparato al suministro eléctrico. Esto es para permitir que el aceite regrese al compresor.
- Desenchufe siempre el aparato de la toma de corriente antes de llevar a cabo cualquier operación, (por ejemplo cambiar el sentido de apertura de la puerta).
- No instale el aparato cerca de radiadores, cocinas, hornos o placas de cocción, a menos que se especifique lo contrario en las instrucciones de instalación.
- No exponga el aparato a la lluvia.
- No instale el aparato en lugares con luz solar directa.
- No instale este aparato en áreas excesivamente húmedas o frías.
- Cuando mueva el aparato, levántelo por el borde delantero para evitar rayar el suelo.
- Proteja el suelo de arañazos al invertir la puerta del aparato.

- El aparato contiene una bolsa de desecante. No se trata de un juguete. No es un alimento. No olvide desecharlo inmediatamente.

2.2 Conexión eléctrica

ADVERTENCIA!

Riesgo de incendios y descargas eléctricas.

ADVERTENCIA!

Al colocar el producto, asegúrese de que el cable de alimentación no queda atrapado o doblado.

ADVERTENCIA!

No utilice adaptadores múltiples ni cables prolongadores.

PRECAUCIÓN!

Cualquier trabajo eléctrico necesario para instalar este aparato debe realizarlo un electricista cualificado.

- Asegúrese de que los parámetros de la placa de características son compatibles con los valores eléctricos del suministro eléctrico.
- El aparato debe conectarse a tierra.
- Utilice siempre una toma con aislamiento de conexión a tierra correctamente instalada.
- Si la toma de corriente doméstica no está conectada a tierra, conecte el aparato a una toma de tierra independiente de acuerdo con la normativa vigente, con el asesoramiento de un electricista cualificado.
- Asegúrese de no provocar daños en los componentes eléctricos (p. ej., enchufe,

cable de alimentación, compresor). Póngase en contacto con el Centro de servicio autorizado o un electricista para cambiar los componentes eléctricos.

- El cable de alimentación debe permanecer por debajo del nivel del enchufe.
- Conecte el enchufe a la toma de corriente únicamente cuando haya terminado la instalación. Asegúrese de tener acceso al enchufe del suministro de red una vez finalizada la instalación.
- No desconecte el aparato tirando del cable de conexión a la red. Tire siempre del enchufe.
- Este aparato se suministra con un enchufe de 13 A. Si fuera necesario cambiar el fusible del enchufe, use exclusivamente un fusible ASTA (BS 1362) de 13 A (solo para RU e Irlanda).

2.3 Uso

ADVERTENCIA!

Existe riesgo de lesiones, quemaduras, descargas eléctricas o incendios.



El aparato contiene un gas inflamable, isobutano (R600a), un gas natural con alto grado de compatibilidad medioambiental. Tenga cuidado para no dañar el circuito de refrigerante que contiene isobutano.

- No cambie las especificaciones de este aparato.
- Está estrictamente prohibido usar el producto incorporado de forma autónoma.
- Este aparato está diseñado para utilizarse en un margen de temperatura ambiente de 10°C a 38°C. El margen de temperatura especificado garantiza un funcionamiento correcto del aparato.
- No utilice otros aparatos eléctricos (como máquinas de hacer helados) dentro de aparatos de refrigeración, salvo que el fabricante haya autorizado su utilización.
- Si se daña el circuito de refrigerante, asegúrese de que no haya llamas ni fuentes de ignición en la sala. Ventile la sala.
- No deje que los objetos calientes toquen las partes de plástico del aparato.
- No coloque refrescos en el congelador. De esta forma se creará presión en el contenedor de bebidas.
- No almacene gases ni líquidos inflamables en el aparato.

- No coloque productos inflamables o artículos mojados con productos inflamables dentro, cerca o sobre el aparato.
- No toque el compresor ni el condensador. Están calientes.
- No retire ni toque elementos del compartimento del congelador si sus manos están mojadas o húmedas.
- No vuelva a congelar los alimentos que se hayan descongelado.
- Siga las instrucciones del envase de los alimentos congelados.
- Envuelva los alimentos en cualquier material adecuado antes de ponerlos en el congelador.
- No permita que los alimentos entren en contacto con las paredes interiores de los compartimentos del aparato.

2.4 Iluminación interna

ADVERTENCIA!

Riesgo de descarga eléctrica.

- Este producto contiene una o más fuentes de luz con clase de eficiencia energética G.
- En cuanto a la(s) bombilla(s) de este producto y las de repuesto vendidas por separado: Estas bombillas están destinadas a soportar condiciones físicas extremas en los aparatos domésticos, como la temperatura, la vibración, la humedad, o están destinadas a señalar información sobre el estado de funcionamiento del aparato. No están destinadas a utilizarse en otras aplicaciones y no son adecuadas para la iluminación de estancias domésticas.

2.5 Mantenimiento y limpieza

ADVERTENCIA!

Podría sufrir lesiones o dañar el aparato.

- Antes de proceder con el mantenimiento, apague el aparato y desconecte el enchufe de la red.
- Este aparato contiene hidrocarburos en la unidad de refrigeración. Solo una persona cualificada debe realizar el mantenimiento y la recarga de la unidad.

2.6 Asistencia técnica

- Para reparar el aparato, póngase en contacto con el centro de servicio autorizado. Utiliza solamente piezas de repuesto originales.

- Tenga en cuenta que la autorreparación o la reparación no profesional puede tener consecuencias de seguridad y podría anular la garantía.
- Los siguientes repuestos están disponibles al menos durante 7 años después de que el modelo se haya retirado del mercado: termostatos, sensores de temperatura, placas de circuito impreso, fuentes de luz, manijas de puertas, bisagras de puertas, bandejas y cestas. Las juntas de las puertas están disponibles al menos durante 10 años tras la retirada del modelo. La duración puede ser mayor en su país. Visite nuestro sitio web para obtener más información.
- Tenga en cuenta que algunas de estas piezas de recambio solo están disponibles para los reparadores profesionales, y que no todas las piezas de recambio son relevantes para todos los modelos.

2.7 Desecho

⚠ ADVERTENCIA!

Existe riesgo de lesiones o asfixia.

- Desconecte el aparato de la red.
- Corte el cable de conexión a la red y deséchelo.
- Retire la puerta para evitar que los niños y las mascotas queden encerrados en el aparato.
- El circuito del refrigerante y los materiales aislantes de este aparato no dañan la capa de ozono.
- La espuma aislante contiene gas inflamable. Póngase en contacto con las autoridades locales para saber cómo desechar correctamente el aparato.
- No dañe la parte de la unidad de refrigeración que está cerca del intercambiador de calor.

3. PANEL DE CONTROL

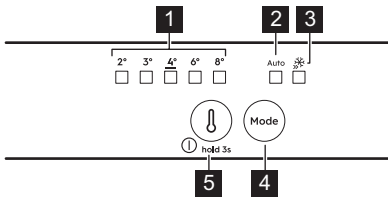

1 Indicadores de temperatura

2 Indicador AI CoolAssist

3 Indicador Extra Freeze

4 Mode botón

Para activar / desactivar AI CoolAssist. Presione para activar/ desactivar la función Extra Freeze.

Para volver al ajuste manual, pulse el botón Mode hasta que se encienda el indicador de temperatura.

5 Botón de regulación de temperatura/ Botón ON/OFF

Presione para ajustar la temperatura (2°C- 8°C; recomendada 4°C).

3.1 Encendido/Apagado

Encendido: Enchufe el aparato a la toma de corriente. Pulse el botón de regulación de la temperatura si todos los indicadores LED están apagados.

Apagado: Pulse el botón de regulación de la temperatura para 3 seg hasta que todos los indicadores se apaguen.

3.2 Función Extra Freeze

Utilice Extra Freeze para congelar rápidamente en el congelador.

Active la función al menos 24 h antes de colocar los alimentos. La función se detiene tras un máximo de 52h.

3.3 AI CoolAssist

Utilice AI CoolAssist para habilitar automáticamente los siguientes modos:

- gestión de la temperatura: optimiza la temperatura.
- Auto Shopping Mode: ajusta la temperatura del frigorífico para enfriar rápidamente los alimentos recién introducidos.
- Auto Vacation Mode: reduce el consumo de energía cuando el aparato no está en uso durante tres o más días consecutivos.

ⓘ AI CoolAssist y Extra Cool o Extra Freeze no pueden estar activos al mismo tiempo.

El botón de regulación de temperatura está desactivado cuando AI CoolAssist está activado. Apáguelo para ajustar la temperatura.

3.4 Alarmas

❗ Las variedades de alarma varían según el modelo.

Pulse cualquier botón para apagar la alarma acústica y visual.

Alarma de temperatura alta

Cuando la temperatura en el congelador es demasiado alta, los LED de temperatura parpadean y el sonido se activa hasta que se restauran las condiciones adecuadas. El sonido se apaga automáticamente al cabo de 1 h.

Alarma de puerta abierta

Si la puerta del frigorífico se deja abierta durante 5 min, el sonido se activa. Cierre la puerta para parar la alarma.

Corte de suministro eléctrico.

Cuando la temperatura en el aparato aumenta debido a un corte de energía prolongado, todos los LED de temperatura parpadean y se activa una señal acústica hasta que se restauran las condiciones adecuadas.

4. USO DIARIO

❗ El equipo varía según el modelo.

4.1 Colocación de las estanterías



Estante flexible: La mitad delantera del estante puede colocarse bajo la segunda mitad. Saque con cuidado la mitad delantera y deslícela hacia el riel inferior.

4.2 Control de humedad

Gestione el control de humedad con un dispositivo en el estante de vidrio del cajón de verduras:

- Ranuras cerradas: bajas cantidades de frutas y verduras.
- Ranuras abiertas: cantidades más grandes de frutas y verduras.

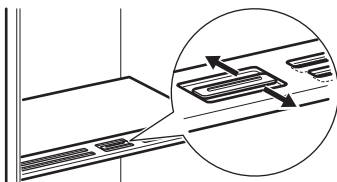

❗ No coloques ningún producto alimenticio en el dispositivo de control de humedad.

4.3 Indicador de temperatura

Si se muestra OK (A), ponga los alimentos frescos en la zona indicada por el símbolo. Si (B) no aparece, espere al menos 12 h y vuelva a comprobarlo. Si OK (B) sigue sin aparecer, ajuste una temperatura más fría.



4.4 Ventilador



El ventilador se activa automáticamente cuando es necesario. No retire la cubierta del ventilador.

5. CONSEJOS

5.1 Consejos para ahorrar energía

- Congelador: Su posición original garantiza el consumo de energía más eficiente.
- Frigorífico: La posición con los cajones en la parte inferior del aparato y los estantes distribuidos uniformemente garantiza el consumo más eficiente de energía. La posición de los contenedores de la puerta no afecta al consumo de energía.
- No abra la puerta con frecuencia ni la deje abierta más tiempo del necesario.
- Congelador: Cuanto más fría sea la temperatura ajustada, mayor será el consumo de energía.
- Frigorífico: No fije una temperatura demasiado alta a menos que lo requieran las características del alimento.
- Si la temperatura ambiente es elevada y el control de temperatura se ajusta a baja temperatura y el aparato está totalmente cargado, el compresor puede funcionar de manera continua, provocando la formación de escarcha o hielo en el evaporador. En tal caso, ajuste el control de temperatura a un valor más elevado para permitir la descongelación automática.
- No cubra las rejillas o los orificios de ventilación.

5.2 Sugerencias para congelar

- Envuelva los alimentos en cualquier material adecuado para ello antes de ponerlos en el congelador.
- No congele las botellas o latas con líquidos, especialmente las bebidas que contengan dióxido de carbono, ya que pueden explotar durante la congelación.
- No coloque alimentos calientes en el compartimiento del congelador.
- No ponga alimentos frescos sin congelar directamente junto a alimentos ya congelados.
- No coma cubitos de hielo, sorbetes o helados inmediatamente después de sacarlos del congelador para evitar congelaciones.
- No vuelva a congelar los alimentos descongelados.

5.3 Consejos para el almacenamiento de alimentos congelados

- El compartimento congelador está marcado con *** ** ***.
- Un buen ajuste de temperatura que asegure la conservación de los alimentos congelados es una temperatura menor o igual a -18°C.
- Una temperatura más alta en el interior del aparato puede reducir la vida útil.
- Todo el compartimento congelador es adecuado para el almacenamiento de alimentos congelados.
- Deje suficiente espacio alrededor de los alimentos para permitir que el aire circule libremente.

5.4 Vida útil en el congelador

Tipo de alimento	Vida útil (meses)
Pan	3
Frutas (excepto cítricos)	6 - 12
Verduras	8 - 10
Sobras sin carne	1 - 2
Lácteos:	
Mantequilla	6 - 9
Queso blando (p. ej. mozzarella)	3 - 4
Queso duro (p. ej. parmesano, cheddar)	6
Marisco:	
Pescado graso (p. ej. salmón, caballa)	2 - 3
Pescado magro (p. ej. bacalao, platija)	4 - 6
Langostinos	12
Almejas y mejillones desconchados	3 - 4
Pescado cocinado	1 - 2
Carne:	
Aves	9 - 12
Vacuno	6 - 12

Tipo de alimento	Vida útil (meses)
Cerdo	4 - 6
Cordero	6 - 9
Salchichas	1 - 2
Jamón	1 - 2
Sobras con carne	2 - 3

5.5 Consejos para la refrigeración de alimentos

❗ El compartimento de alimentos frescos está marcado (en la placa de características) con .

- Un buen ajuste de temperatura que asegure la conservación de los alimentos frescos es una temperatura menor o igual a +4°C.

- Utilice siempre recipientes cerrados para líquidos y para alimentos, para evitar sabores u olores en el compartimento.
- Para evitar la contaminación cruzada entre alimentos cocidos y crudos, cubra la comida cocinada y sepárela de la cruda.
- Envuelva y ponga la carne en el estante de vidrio sobre el cajón de las verduras.
- Descongelar alimentos dentro del frigorífico.
- No coloque alimentos calientes dentro del aparato.
- Limpie las frutas y verduras y colóquelas en el cajón correspondiente (cajón de verduras).
- No guarde frutas exóticas en el frigorífico.
- No guarde verduras como tomates, patatas, cebollas o ajos en el frigorífico.
- Cierre las botellas antes de meterlas en el frigorífico.

6. LIMPIEZA Y MANTENIMIENTO

6.1 Limpieza del interior

Antes del primer uso, limpie el interior y todos los accesorios con agua tibia y jabón neutro, secándolos a continuación. Realice una limpieza regular del equipo y de las juntas de las puertas.

Realice la limpieza del panel de control con un paño húmedo y séquelo con un paño suave. No utilice ningún detergente.

Limpie el agujero de desagüe del agua de descongelación, ubicado en la parte trasera del compartimento del frigorífico, utilizando el limpiador de tubos regularmente.

❗ No lave los accesorios ni las piezas del aparato en el lavavajillas.

6.2 Descongelación del aparato

Frigorífico:

La descongelación del compartimento frigorífico es automática.

Congelador:

❗ No utilice herramientas metálicas afiladas para raspar la escarcha del evaporador del congelador.

Descongele el congelador cuando la capa de escarcha alcance un grosor de más de 3 mm.

1. Apague y desenchufe el aparato.
2. Retire los alimentos que alberga.
3. Deje la puerta abierta y proteja el suelo del agua de descongelación.
4. Seque el interior después de descongelarlo.
5. Encienda el aparato. Cierre la puerta.
6. Ajuste la temperatura más baja durante al menos 3 h antes de volver a poner los alimentos en el compartimento del congelador.

7. SOLUCIÓN DE PROBLEMAS

El aparato no funciona.

- Conecte el aparato a la toma de corriente correctamente.
- Encienda el aparato.

- Asegúrese de que haya voltaje en la toma de corriente. Póngase en contacto con un electricista cualificado.

El aparato hace ruido.

Compruebe si el aparato está bien apoyado.

La alarma audible o visual está activada.

Cierre la puerta o pulse cualquier botón para desactivar la alarma acústica.

El compresor funciona continuamente.

- Ajuste la temperatura.
- Espere a que la temperatura se estabilice.
- Deje que los alimentos se enfríen a temperatura ambiente antes de guardarlos.
- Cierre la puerta correctamente.

La puerta está mal alineada o interfiere con la rejilla de ventilación.

Consulte las instrucciones de instalación.

La puerta no se abre fácilmente.

Espere unos segundos entre el cierre y la reapertura de la puerta.

Hay demasiada escarcha y hielo.

- Cierre la puerta correctamente.
- Limpie o sustituya la junta.
- Envuelva los alimentos correctamente.
- Ajuste la temperatura.

El agua fluye por la placa posterior del frigorífico.

Esto forma parte del proceso de descongelación.

Hay demasiada agua de condensación dentro del frigorífico.

- Abra la puerta solo cuando sea necesario y ciérrela completamente.
- En verano y otoño, suba la temperatura en el frigorífico (aprox. 6-7°C).

El agua fluye dentro del frigorífico.

- Asegúrese de que los alimentos no tocan la placa posterior.
- Limpie la salida de agua.

El agua fluye por el suelo.

Acople la salida de agua de descongelación a la bandeja de evaporación.

No se puede ajustar la temperatura.

Desactive la función Extra Freeze, .

Los LED de ajuste de temperatura parpadean al mismo tiempo.

El sistema de refrigeración mantiene los alimentos fríos. El ajuste de temperatura está desactivado. Si el problema continúa, póngase en contacto con el Centro de servicio técnico.

La lámpara no funciona o las juntas de la puerta están dañadas.

Póngase en contacto con el servicio técnico autorizado.

8. DATOS TÉCNICOS

La información técnica se encuentra en la placa de datos técnicos situada en el interior del aparato y en la etiqueta de consumo energético.

Solo para Suiza

Tensión de alimentación: 220-240 V

Frecuencia: 50 Hz

Solo para la UE

El código QR de la etiqueta energética suministrada con el aparato proporciona un enlace web a la información relacionada con el rendimiento del aparato en la base de datos EPREL de la UE. Guarde la etiqueta energética como referencia junto con el manual de usuario y todos los demás documentos que se proporcionan con este aparato. También

puede encontrar la misma información en EPREL accediendo desde el enlace <https://eprel.ec.europa.eu> e introduciendo el nombre del modelo y el número de producto que se encuentran en la placa de datos técnicos del aparato. Consulte el enlace www.theenergylabel.eu para obtener información detallada sobre la etiqueta energética.

Solo para el Reino Unido

El código QR de la etiqueta energética suministrada con el aparato proporciona un enlace web a la información relacionada con el rendimiento del aparato. Guarde la etiqueta energética como referencia junto con el manual de usuario y todos los demás documentos que se proporcionan con este aparato.

9. INFORMACIÓN PARA INSTITUTOS DE PRUEBAS

La instalación y la preparación del aparato para cualquier verificación de EcoDiseño deberá cumplir con

UK	BS EN 62552
UE, Suiza, Israel	EN 62552
Australia	IEC 62552
Sudáfrica	SANS 62552

UAE	UAE.S 5010-3:2022
GCC	SASO-2892_2018

Los requisitos de ventilación, las dimensiones de los huecos y las separaciones mínimas traseras serán los indicados en este manual de usuario en "Instalación". Póngase en contacto con el fabricante para cualquier otra información adicional, incluyendo los planos de carga.

10. ASPECTOS MEDIOAMBIENTALES

Recicle los materiales con el símbolo . Coloque el embalaje en los contenedores correspondientes para reciclarlo. Ayude a proteger el medioambiente y la salud pública reciclando los residuos de aparatos eléctricos y

electrónicos. No deseche los aparatos marcados con el símbolo  con los residuos domésticos. Lleve el producto a su centro de reciclaje local o póngase en contacto con su oficina municipal.

