

LKR540266W

LKR540266X

HR Upute za uporabu | **Štednjak**



Dobro došli u Electrolux! Hvala vam što ste odabrali naš uređaj.



Dobit ćete savjete o korištenju, rješavanju problema, brošure i informacije o servisu i popravcima:

www.electrolux.com/support

Zadržava se pravo na izmjene.

SADRŽAJ

1. INFORMACIJE O SIGURNOSTI.....	2
2. SIGURNOSNE UPUTE.....	5
3. INSTALACIJA.....	7
4. OPIS PROIZVODA.....	10
5. PRIJE PRVE UPOTREBE.....	10
6. PLOČA - SVAKODNEVNA UPORABA.....	11
7. PLOČA - SAVJETI.....	12
8. PLOČA ZA KUHANJE - ČIŠĆENJE I ODRŽAVANJE.....	13
9. PEĆNICA - SVAKODNEVNA UPORABA	14
10. PEĆNICA - FUNKCIJE SATA.....	15
11. PEĆNICA - KORIŠTENJE PRIBORA.....	16
12. PEĆNICA - SAVJETI I PREPORUKE.....	16
13. PEĆNICA - ČIŠĆENJE I ODRŽAVANJE.....	18
14. RJEŠAVANJE PROBLEMA.....	20
15. ENERGETSKA UČINKOVITOST.....	21
16. BRIGA ZA OKOLIŠ.....	23

1. ⚠ INFORMACIJE O SIGURNOSTI

Prije postavljanja i korištenja uređaja, pažljivo pročitajte isporučene upute. Proizvođač nije odgovoran za bilo kakvu ozljedu ili oštećenje koji su rezultat neispravnog postavljanja ili korištenja. Upute uvijek držite na sigurnom i pristupačnom mjestu za buduću upotrebu.

1.1 Sigurnost djece i osjetljivih osoba

- Ovaj uređaj mogu koristiti djeca u dobi od 8 godina i starija te osobe smanjenih tjelesnih, osjetilnih ili mentalnih mogućnosti ili osobe koje ne raspolažu iskustvom ili znanjem ako su pod nadzorom osobe odgovorne za njihovu sigurnost i rade po uputama koje se odnose na sigurno korištenje uređaja te razumiju uključene opasnosti. Djeca mlađa od 8 godina i osobe s vrlo teškim i složenim

invaliditetom moraju se držati podalje od uređaja, osim ako su pod stalnim nadzorom.

- Djeca bi trebala biti pod nadzorom kako bi se osiguralo da se ne igraju s uređajem.
- Ambalažu držite podalje od djece i zbrinite je na odgovarajući način.
- UPOZORENJE: Uređaj i njegovi dostupni dijelovi zagrijavaju se tijekom uporabe. Djecu i kućne ljubimce držite podalje od uređaja tijekom uporabe i tijekom hlađenja.
- Bez nadzora djeca ne smiju obavljati čišćenje uređaja i korisničko održavanje.

1.2 Opća sigurnost

- Ovaj uređaj namijenjen je isključivo za kuhanje.
- Ovaj je uređaj namijenjen za uporabu u kućanstvu i ostalim smještajnim jedinicama u zatvorenom prostoru.
- Ovaj uređaj može se koristiti u uredima, hotelskim sobama, sobama za goste s doručkom, seoskim kućama za goste i drugim sličnim smještajem u kojima takva uporaba ne prelazi (prosječnu) razinu uporabe u domaćinstvu.
- Samo kvalificirana osoba može postaviti ovaj uređaj i zamijeniti kabel.
- Ovaj uređaj mora biti spojen na mrežu kabelom tipa H05VV-F kako bi mogao podnijeti temperaturu stražnje ploče.
- Ovaj je uređaj namijenjen uporabi do nadmorske visine od 2000 m.
- Ovaj uređaj nije namijenjen uporabi na brodovima, brodicama ili plovilima.
- Nemojte instalirati uređaj iza dekorativnih vrata kako biste izbjegli pregrijavanje.
- Nemojte instalirati uređaj na platformu.
- Nemojte rukovati uređajem uz pomoć vanjskog tajmera ili odvojenog sustava daljinskog upravljanja.

- UPOZORENJE: Kuhanje na ploči za kuhanje bez nadzora uz upotrebu masnoće ili ulja može biti opasno i može dovesti do požara.
- Nikada nemojte koristiti vodu za gašenje požara kod kuhanja. Isključite uređaj i pokrijte plamen, npr. protupožarnim prekrivačem ili poklopcem.
- OPREZ: Postupak kuhanja mora se nadzirati. Kratkoročni postupak kuhanja mora se kontinuirano nadzirati.
- UPOZORENJE: Opasnost od požara: Ne spremajte predmete na površine za kuhanje.
- Za čišćenje uređaja ne koristite uređaj za parno čišćenje.
- Nemojte koristiti agresivna abrazivna sredstva za čišćenje ili oštre metalne strugače za čišćenje stakla vrata ili stakla poklopca sa šarkama ploče za kuhanje jer mogu oštetiti površinu, a to može dovesti do loma stakla.
- Metalni predmeti kao što su noževi, vilice, žlice i poklopci ne smiju se stavljati na površinu ploče za kuhanje jer se mogu zagrijati.
- UPOZORENJE: Ako je površina napuknuta, isključite uređaj kako biste spriječili mogućnost električnog udara. U slučaju da je uređaj spojen na električnu mrežu izravno pomoću razvodne kutije, uklonite osigurač i odspojite uređaj iz napajanja. U svakom slučaju obratite se ovlaštenom servisnom centru.
- UPOZORENJE: Uređaj i njegovi dostupni dijelovi zagrijavaju se tijekom uporabe. Pripazite i nemojte dirati grijače.
- Uvijek koristite rukavice za pećnicu kako biste uklonili ili umetnuli pribor ili posuđe.
- Prije provođenja održavanja isključite napajanje.
- UPOZORENJE: Prije zamjene žarulje pobrinite se da je uređaj isključen kako biste izbjegli električni udar.
- Ako je mrežni kabel za napajanje oštećen, mora ga zamijeniti proizvođač, ovlašteni servisni centar ili kvalificirane osobe kako bi se izbjegao strujni udar.

- Budite oprezni kad dirate ladicu za odlaganje. Može postati vruće.
- Da biste uklonili nosače polica, najprije povucite prednji dio nosača police, a zatim stražnji kraj dalje od bočnih stijenki. Nosače polica vratite na mjesto obrnutim redoslijedom.
- Sredstva za odspajanje moraju biti ugrađena u fiksno ožičenje u skladu s pravilima ožičenja.
- **UPOZORENJE:** Koristite samo štitnike ploče za kuhanje koje je dizajnirao proizvođač uređaja za kuhanje ili koje je proizvođač uređaja naznačio u uputama za uporabu kao prikladne ili štitnike ploče za kuhanje ugrađene u uređaj. Uporaba neodgovarajućih štitnika može uzrokovati ozljede.

2. SIGURNOSNE UPUTE

2.1 Postavljanje

UPOZORENJE!

Samo kvalificirana osoba smije instalirati ovaj uređaj.

- Odstranite svu ambalažu.
- Ne postavljajte i ne koristite oštećeni uređaj.
- Slijedite upute za postavljanje isporučene s uređajem.
- Prilikom pomicanja uređaja uvijek budite pažljivi jer je uređaj težak. Uvijek nosite zaštitne rukavice i zatvorenu obuću.
- Uređaj ne povlačite za ručku.
- Kuhinjski ormarić i otvor moraju imati odgovarajuće dimenzije.
- Održavajte minimalnu udaljenost od drugih uređaja i kuhinjskih elemenata.
- Ugradite uređaj na sigurno i prikladno mjesto koje udovoljava zahtjevima instalacije.
- Dijelovi uređaja su pod naponom. Kako biste spriječili dodirivanje opasnih dijelova, uređaj zatvorite namještajem.
- Bočne stranice uređaja moraju se nalaziti pored uređaja ili kuhinjskih elemenata iste visine.
- Uređaj ne postavljajte u blizini vrata ili ispod prozora. Na taj se način sprječava

pad vrućeg posuđa kada se vrata ili prozor otvore.

- Osigurajte da su postavljeni stabilizatori kako bi se spriječilo prevrtanje uređaja. Pogledajte odjeljak "Postavljanje".

2.2 Spajanje na električnu mrežu

UPOZORENJE!

Rizik od požara i strujnog udara.

- Sve električne priključke treba izvesti kvalificirani električar.
- Uređaj mora biti uzemljen.
- Provjerite jesu li parametri na natpisnoj pločici kompatibilni s električnim vrijednostima mrežnog napajanja.
- Uvijek koristite pravilno montiranu utičnicu sa zaštitom od strujnog udara.
- Ne koristite adaptere s više utičnica i produžne kabele.
- Ne dopustite da kabel napajanja dodiruje ili dođe blizu vrata uređaja ili niži ispod uređaja, posebice kada radi ili su vrata vruća.
- Zaštita od strujnog udara dijelova pod naponom i izoliranih dijelova mora biti pričvršćena na takav način da se ne može ukloniti bez alata.
- Utikač kabela napajanja uključite u utičnicu tek po završetku postavljanja.

Provjerite postoji li nakon montaže pristup utikaču.

- Ako je utičnica labava, nemojte priključivati utikač.
- Ne povlačite kabel napajanja kako biste izvukli utikač iz utičnice. Uvijek uhvatite i povucite utikač.
- Koristite samo odgovarajuće izolacijske uređaje: automatske sklopke, osigurače (osigurače na uvrtnje izvaditi iz ležišta), sklopke i releje zemnog spoja.
- Električna instalacija mora imati izolacijski uređaj koji vam omogućuje isključivanje uređaja iz električne mreže na svim polovima. Izolacijski uređaj mora imati kontakte s otvorom minimalne širine 3 mm.
- Vrata uređaja do kraja zatvorite prije priključivanja utikača u utičnicu napajanja.

2.3 Primjena

UPOZORENJE!

Opasnost od ozljeda i opekline.
Opasnost od strujnog udara.

- Ne mijenjajte specifikacije ovog uređaja.
- Pazite da se ventilacijski otvori nisu blokirani.
- Ne ostavljajte uređaj bez nadzora tijekom rada.
- Isključite uređaj nakon svake uporabe.
- Budite oprezni prilikom otvaranja vrata dok uređaj radi. Može se osloboditi vrući zrak.
- Ne rukujte uređajem mokrim rukama ili ako ima kontakt s vodom.
- Ne koristite uređaj kao radnu površinu ili kao površinu za odlaganje.
- Ne koristite aluminijsku foliju ili druge materijale između površine za kuhanje i posuđa, osim ako nije drugačije navedeno od strane proizvođača uređaja.
- Koristite samo dodatke koje je preporučio proizvođač ovog uređaja.
- Uvijek koristite staklo i staklenke odobrene za pohranu.

UPOZORENJE!

Opasnost od požara i eksplozije.

- Zagrijavanjem masti i ulja mogu se osloboditi zapaljive pare. Plamen ili

zagrijane predmete držite podalje od masti i ulja kada kuhate s njima.

- Pare koje oslobađa jako vruće ulje mogu izazvati zapaljenje ulja.
- Korišteno ulje, koje može sadržavati ostatke hrane, može izazvati paljenje na nižoj temperaturi od ulja koje se koristi prvi put.
- Ne stavljajte zapaljive proizvode ili mokre predmete sa zapaljivim proizvodima u uređaj, blizu uređaja ili na uređaj.
- Kad otvarate vrata, ne dopustite da iskre ili otvoreni plamen dođu u kontakt s uređajem.
- Pažljivo otvorite vrata uređaja. Korištenje sastojaka s alkoholom može uzrokovati mješavinu alkohola i zraka.

UPOZORENJE!

Opasnost od oštećenja uređaja.

- Da biste spriječili oštećenje ili promjenu boje emajla:
 - ne stavljajte posuđe ili druge predmete izravno na dno uređaja.
 - ne stavljajte aluminijsku foliju izravno na dno unutrašnjosti uređaja.
 - ne stavljajte vodu izravno u vrući uređaj.
 - ne držite vlažno posuđe i hranu u uređaju nakon završetka kuhanja.
 - budite oprezni prilikom uklanjanja ili instaliranja dodatne opreme.
- Gubitak boje emajla ili nehrđajućeg čelika nema utjecaj na performanse uređaja.
- Koristite duboku pliticu za vlažne kolače. Voćni sokovi uzrokuju mrlje koje mogu biti trajne.
- Ne držite vruće posuđe na upravljačkoj ploči.
- Ne dopustite da posuđe tijekom kuhanja ostane suho.
- Pazite da predmeti ili posuđe ne padnu na uređaj. Površina se može oštetiti.
- Ne aktivirajte zone za kuhanje s praznim posuđem ili bez posuđa na njima.
- Posuđe od lijevanog željeza, aluminijska ili s oštećenim dnom može napraviti ogrebotine. Uvijek podignite ove predmete kad ih morate premjestiti na površinu za kuhanje.

2.4 Održavanje i čišćenje

UPOZORENJE!

Opasnost od ozljeda, požara ili oštećenja uređaja.

- Prije održavanja, isključite uređaj. Utikač izvucite iz utičnice električne mreže.
- Provjerite je li uređaj hladan. Postoji opasnost od puknuća staklenih ploča.
- Staklene ploče vrata odmah zamijenite kada su oštećene. Obratite se ovlaštenom servisnom centru.
- Pazite pri uklanjanju vrata s uređaja. Vrata su teška!
- Preostala masnoća ili hrana u uređaju može uzrokovati požar.
- Redovito čistite uređaj kako biste spriječili propadanje površinskog materijala.
- Očistite uređaj vlažnom mekom krpom. Koristite samo neutralne deterdžente. Nikada ne koristite abrazivna sredstva, abrazivne spužvice za ribanje, otapala ili metalne predmete.
- Ako koristite raspršivač za čišćenje pećnice, slijedite sigurnosne upute na ambalaži.
- Katalitički emajl (ako postoji) nemojte čistiti bilo kakvom vrstom deterdženta.

2.5 Unutarnje osvjetljenje

UPOZORENJE!

Opasnost od električnog udara.

- Što se tiče žarulje(a) unutar ovog proizvoda i rezervnih žarulja koje se prodaju zasebno: Ove žarulje namijenjene su da izdrže ekstremne fizičke uvjete u kućanskim uređajima, poput temperature, vibracija, vlage ili namijenjene su signalizaciji informacija o radnom stanju uređaja. Nisu namijenjene za druge primjene i nisu pogodne za osvjetljenje u kućanstvu.
- Ovaj proizvod sadržava izvor svjetlosti klase energetske učinkovitosti G.
- Koristite samo žarulje s istim specifikacijama.

2.6 Servis

- Za popravak uređaja obratite se ovlaštenom servisnom centru.
- Koristite samo originalne rezervne dijelove.

2.7 Zbrinjavanje

UPOZORENJE!

Opasnost od ozljeda ili gušenja.

- Obratite se općinskim vlastima za informacije o načinu zbrinjavanja uređaja.
- Iskopčajte uređaj iz električnog napajanja.
- Odrežite električni kabel za napajanje u blizini uređaja i bacite ga.

3. INSTALACIJA

UPOZORENJE!

Pogledajte poglavlja sa sigurnosnim uputama.

3.1 mjestu uređaja



Ne postavljajte štednjak blizu sudopera ili pored ormarića sa sudoperom. Kapljice vlage/vode mogu dospjeti između bočne ploče i ormarića koje tijekom vremena može prouzročiti oštećenje boje bočne ploče.

Samostojeći uređaj možete postaviti tako da ormarići budu s jedne ili obje strane, a može se postaviti i u kut.

Za minimalne razmake tijekom ugradnje provjerite tablicu.

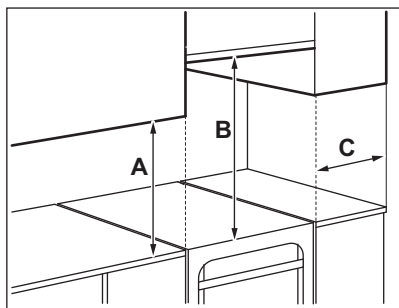

Minimalni razmaci

Dimenzije	mm
A	400
B	650
C	150

3.2 Tehnički podaci

Napon	230 V
Frekvencija	50 - 60 Hz
Razred uređaja	1

Dimenzije	mm
Visina	858
Širina	500
Dubina	600

3.3 Poravnavanje uređaja

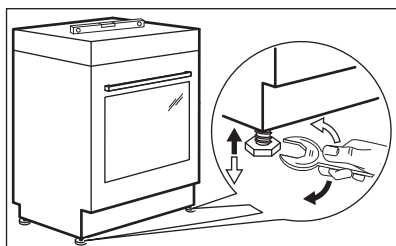

Koristite male nožice ispod uređaja kako biste gornju površinu uređaja postavili u istu razinu s drugim površinama.

3.4 Zaštita od nagiba

Postavite ispravnu visinu i prostor za uređaj prije nego što pričvrstite zaštitu protiv nagiba.

! OPREZ!

Obavezno ugradite zaštitu protiv nagiba na ispravnu visinu.

i

Pobrinite se da površina iza uređaja bude glatka.

Morate ugraditi zaštitu od nagiba. Ako je ne postavite, uređaj se može nagnuti.

Vaš uređaj ima simbol prikazan na slici (ako je primjenjivo) da vas podsjeti na ugradnju zaštite od nagiba.

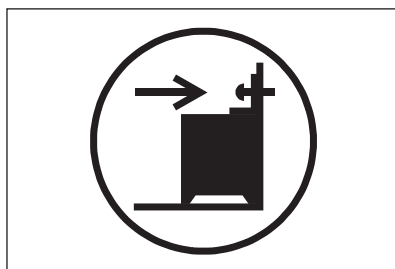

1. Zaštitu od nagiba ugradite B - 343 mm ispod gornje površine uređaja i A - 67 mm od bočne strane uređaja u kružnu rupu na nosaču. Uvrnite ga u čvrsti materijal ili upotrijebite odgovarajuće ojačanje (zid).

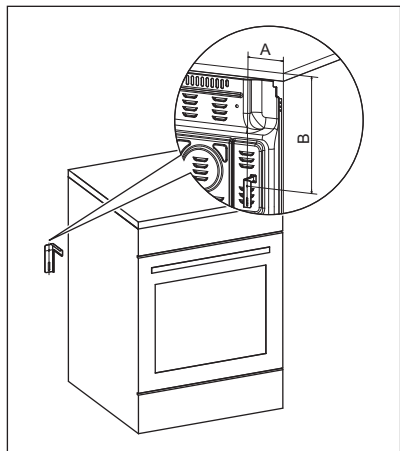

- Otvor možete pronaći na lijevoj stražnjoj strani uređaja. Podignite prednju stranu uređaja i stavite na sredinu prostora između ormarića. Ako je razmak između ormarića veći od širine uređaja, morate prilagoditi bočni razmak kako biste centralizirali uređaj.



Ako ste promijenili dimenzije štednjaka, morate ispravno poravnati uređaj protiv prevrtanja.

⚠ OPREZ!

Ako je razmak između ormarića veći od širine uređaja, morate prilagoditi bočni razmak prema središtu uređaja.

3.5 Električne instalacije

⚠ UPOZORENJE!

Proizvođač nije odgovoran ako ne slijedite sigurnosne mjere iz poglavlja Sigurnost.

Ovaj uređaj se isporučuje bez glavnog utikača ili glavnog kabela. Spojni terminal nalazi se iza stražnje ploče.

⚠ UPOZORENJE!

Prije spajanja mrežnog kabela na terminal, izmjerite napon između faza u kućnoj mreži. Zatim, na stražnjoj strani uređaja pogledajte ispravnu električnu instalaciju na naljepnici za povezivanje. Ovaj redoslijed koraka sprječava instalacijske pogreške i oštećenje električnih komponenti uređaja.

Primjenjive vrste kabela za različite faze:

Faza	Min. veličina kabela
1	3 x 2,5 mm ²
3 s neutralnom	5x1,5 mm ²

⚠ UPOZORENJE!

Kabel za napajanje ne smije dodirivati dio uređaja koji je zasjenjen na ilustraciji.

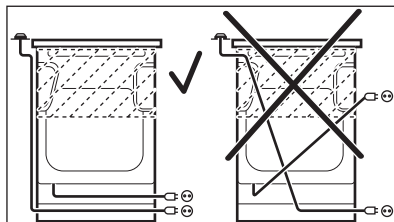

4. OPIS PROIZVODA

4.1 Opći pregled

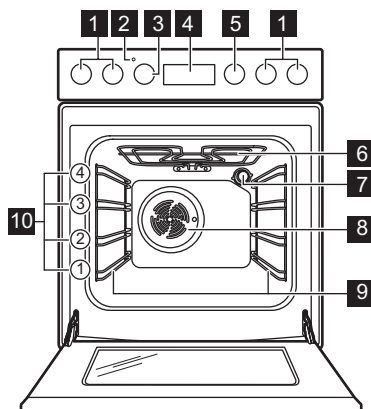

- 1 Regulatori ploče za kuhanje
- 2 Indikator / simbol temperature
- 3 Regulator za temperaturu
- 4 Elektronski programator
- 5 Regulator za funkcije pećnice
- 6 Grijaći element
- 7 Žarulja
- 8 Ventilator
- 9 Nosač polica, uklonjiv
- 10 Položaji polica

4.2 Raspored površine za kuhanje

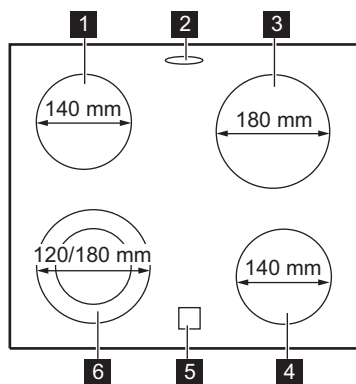

- 1 Zona kuhanja 1200 W
- 2 Odvod za paru - broj i položaj ovise o modelu
- 3 Zona kuhanja 1800 W
- 4 Zona kuhanja 1200 W
- 5 Indikator preostale topline
- 6 Zona kuhanja 700 / 1700 W



5. PRIJE PRVE UPOTREBE

⚠ UPOZORENJE!

Pogledajte poglavlja sa sigurnosnim uputama.

5.1 Početno predgrijavanje i čišćenje



Prije prve uporabe i kontakta s hranom unaprijed zagrijte prazan uređaj. Uređaj može ispuštati neugodan miris i dim. Prozračite prostoriju tijekom prethodnog zagrijavanja.

1. Uklonite svu dodatnu opremu i sve uklonjive nosače polica iz uređaja.
2. Postavite funkciju  Postavite maksimalnu temperaturu. Pustite uređaj da radi 1 h.
3. Postavite funkciju  Postavite maksimalnu temperaturu. Maksimalna temperatura za ovu funkciju je 210 °C.- Pustite uređaj da radi 15 min.
4. Postavite funkciju  Postavite maksimalnu temperaturu. Pustite uređaj da radi 15 min.
5. Isključite uređaj i pričekajte da se ohladi.
6. Očistite uređaj i dodatnu opremu samo krpom od mikrovlakana, toplom vodom i blagim deterdžentom.
7. Vratite dodatnu opremu i uklonjive nosače polica u početni položaj.

5.2 Postavljanje vremena

Prije uključivanja pećnice morate namjestiti vrijeme.

 bljeska kad uređaj priključite na električno napajanje, u slučaju prekida napajanja ili kad tajmer nije postavljen.

Pritisnite tipku  ili  za postavljanje točnog vremena.

Nakon otprilike pet sekundi bljeskanje prestaje i na zaslonu se prikazuje postavljeno vrijeme.

5.3 Promjena vremena



Ne možete promijeniti vrijeme na satu ako radi bilo koja od funkcija.

Pritisnite  nekoliko puta sve dok indikator funkcije sata ne počne treperiti.

Za postavljanje novog vremena pogledajte poglavlje „Postavljanje vremena“.

6. PLOČA - SVAKODNEVNA UPORABA



UPOZORENJE!

Pogledajte poglavlja sa sigurnosnim uputama.

6.1 Opis zona kuhanja

Zone kuhanja opremljene su termostatom i povremeno rade (isključuju se i ponovno uključuju), ovisno o odabranoj razini kuhanja.

6.2 Postavke topline

Simboli	Funkcija
	Isključeni položaj
	Dvostruka zona
	Održavanje topline
1 - 9	Postavke topline



Koristite preostalu toplinu za smanjenje potrošnje energije. Deaktivirajte zonu za kuhanje oko 5 - 10 minuta prije završetka kuhanja.

Okrenite okretni gumb odabrane zone kuhanja na željenu postavku topline. Za dovršetak procesa kuhanja, okrenite okretni gumb na položaj isključeno.

6.3 Korištenje jednostavne zone kuhanja

Da biste koristili jednostavnu zonu kuhanja, okrenite odgovarajući regulator u u jedan od sljedećih položaja:1-9.



Za stupnjeve kuhanja 1-3, zona ostaje crvena oko 2-3 sekunde, a zatim se isključuje.



Zona djeluje na maksimalnoj razini snage nakon što postavite razinu topline na 8 ili 9.

6.4 Uključivanje i isključivanje vanjskih prstenova (dvostruki ili ovalni)

Površinu na kojoj kuhate možete prilagoditi veličini posuđa.

1. Ako odaberete razinu kuhanja između 1-9, djeluje samo središnji dio zone kuhanja.
2. Da biste aktivirali vanjski prsten, okrenite regulator u smjeru kazaljke na satu tako da prijeđe postavku 9 do .
3. Zatim okrenite regulator u smjeru suprotnom kretanju kazaljke na satu, na željeni stupanj kuhanja (1-9). Središnji i vanjski prsten rade zajedno.

Za isključivanje vanjskog prstena okrenite regulator u položaj isključeno. Središnji i

vanjski ili ovalni prsten se isključuju. Indikator se isključuje. Za ponovno pokretanje središnjeg dijela zone kuhanja odaberite razinu kuhanja između 1-9.

6.5 Indikator preostale topline

UPOZORENJE!

Sve dok je indikator vidljiv, postoji opasnost od opekline od preostale topline.

Svjetlo indikatora se pojavljuje kad je zona za kuhanje vruća, ali ne funkcionira ako je isključeno napajanje.

Indikator se također može pojaviti:

- na susjednim zonama za kuhanje, čak i ako ih ne koristite,
- kad se vruće posuđe postavi na hladnu zonu za kuhanje,
- kad je ploča za kuhanje isključena, ali je zona za kuhanje i dalje vruća.

Indikator nestaje kad se zona za kuhanje ohladi.

7. PLOČA - SAVJETI

UPOZORENJE!

Pogledajte poglavlja sa sigurnosnim uputama.

7.1 Posuđe

Rezultati kuhanja ovise o materijalu posuđa



Dno posuđa mora biti debelo i ravno što je više moguće. Osigurajte da su dna posuda čista i suha prije postavljanja na površinu ploče.



Na keramičkoj ploči nemojte koristiti posuđe s dnom koje ima izbočene rubove ili je grbavo, npr. posude od lijevanog željeza. To može trajno izgubiti ili pohabati površinu ploče za kuhanje.



Posuđe od emajliranog čelika i aluminijskog ili bakrenog dna može uzrokovati promjenu boje na stakleno-keramičkoj površini.

Kako biste uštedjeli energiju i osigurali pravilno funkcioniranje ploče za kuhanje, dno posuđa mora imati odgovarajući minimalni promjer (barem jednak promjeru zone).

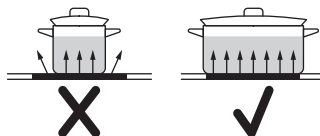

7.2 Pojednostavljeni vodič za kuhanje



Podaci u tablici služe samo kao smjernice.

Postavka topli- ne	Koristi se za:	Vrijeme (min)	Savjeti
1 - 1	Održavanje kuhane hrane toplom.	prema po- trebi	Stavite poklopac na posuđe.
1 - 2	Umak Hollandaise; topljeni: maslac, čokolada, želatina.	5 - 25	Pomiješajte s vremena na vrijeme.
2	Stvrdnite: pahuljasti omljet, pečena jaja.	10 - 40	Kuhajte poklopljeno.
2 - 3	Kuhanje riže i jela na bazi mlijeka, za- grijavanje gotovih jela.	25 - 50	Dodajte najmanje dvostruko više vode nego riže, jela na mlijeku promiješajte na pola postupka kuhanja.
3 - 4	Dinstano povrće, riba, meso.	20 - 45	Dodajte nekoliko žlica vode. Provjerite količinu vode tijekom procesa.
4 - 5	Krumpiri na pari i drugo povrće.	20 - 60	Dno posude prekrijte s 1-2 cm vode. Provjerite razinu vode tijekom procesa. Posudu držite poklopljenom.
4 - 5	Kuhajte veće količine hrane, variva i ju- ha.	60 - 150	Do 3 l tekućine plus sastojci.
6 - 7	Lagano prženje: odresci, teleći cordon- bleu, kotleti, mljeveno meso u tijestu, kobasice, jetra, zaprška, jaja, palačnin- ke, uštipci.	prema po- trebi	Po potrebi okrenite.
7 - 8	Jako prženje, prženi naribani krumpir, kare odresci, odresci.	5 - 15	Po potrebi okrenite.
9	Zakuhajte vodu, skuhanje tjesteninu, zapecite meso (gulaš, pečenje u loncu), ispržite čips.		

8. PLOČA ZA KUHANJE - ČIŠĆENJE I ODRŽAVANJE



UPOZORENJE!

Pogledajte poglavlja sa sigurnosnim uputama.

8.1 Opće informacije

- Očistite ploču za kuhanje nakon svake uporabe.
- Uvijek koristite posuđe za kuhanje s čistim dnom.
- Ogrebotine ili tamne mrlje na površini ne utječu na rad ploče za kuhanje.

- Koristite posebno sredstvo za čišćenje prikladno za površine ploče za kuhanje.
- Uvijek koristite strugač koji se preporučuje za ploče za kuhanje sa staklenom površinom. Strugač koristite samo kao dodatni alat za čišćenje stakla nakon standardnog postupka čišćenja.



UPOZORENJE!

Za čišćenje staklene površine nemojte koristiti noževe niti bilo kakve druge oštre, metalne predmete.

8.2 Čišćenje ploče za kuhanje

- **Odmah uklonite:** rastopljenu plastiku, plastičnu foliju, šećer i hranu sa šećerom, u protivnom prljavština može uzrokovati oštećenja ploče za kuhanje. Vodite računa da ne dođe do opekline. Koristite posebni strugač za staklenu površinu pod ostrim kutom i oštricu pomičite po površini.
- **Skinite nakon što se ploča za kuhanje dovoljno ohladi:** mrlje od kamenca i

vode, mrlje od masnoće, sjajne mrlje na metalnim dijelovima. Očistite ploču za kuhanje vlažnom krpom i neabrazivnim deterdžentom. Nakon čišćenja ploču za kuhanje obrišite mekom krpom.

- **Uklanjanje sjajnih metaliziranih tragova:** koristite mješavinu praška za pecivo i limunovog soka ili octa.

9. PEĆNICA - SVAKODNEVNA UPORABA

UPOZORENJE!

Pogledajte poglavlja sa sigurnosnim uputama.

9.1 Uključivanje i isključivanje pećnice

1. Okrenite tipku funkcija pećnice za odabir funkcije pećnice.
 2. Kako biste odabrali temperaturu, zakrenite regulator temperature.
- Žaruljica se uključuje kad pećnica radi.



Za funkcije bez zagrijavanja nije potrebno postavljati temperaturu.

3. Za isključivanje pećnice, okrenite tipke funkcija pećnice i temperature u položaj isključeno.

9.2 Sigurnosni termostat

Neispravan rad pećnice ili komponente u kvaru mogu uzrokovati opasno pregrijavanje. Kako bi se to spriječilo, pećnica ima sigurnosni termostat koji prekida napajanje. Pećnica se ponovno automatski uključuje čim se temperatura snizi.

9.3 Funkcije pećnice



Isključeni položaj
Pećnica je isključena.



Svjetlo pećnice
Za uključivanje svjetla bez funkcije kuhanja.



Tradicionalno pečenje

Za pečenje i prženje hrane na jednoj razini police.



Donji grijač

Za pečenje kolača s hrskavim dnom i konzerviranje hrane.



Kuhanje zrakom

Za pečenje ili pečenje i prženje hrane za koju je potrebna ista temperatura kuhanja na više od jednog položaja police, bez miješanja okusa.



Kuhanje vrućim zrakom

Za istovremeno pečenje hrane na najviše dva položaja police i za sušenje hrane. Postavite temperaturu 20 - 40 °C niže nego za Tradicionalno pečenje.



Vlažno pečenje

Ova funkcija korištena je za usklađivanje s razredom energetske učinkovitosti i zahtjevima ekološkog dizajna (u skladu s EU 65/2014 i EU 66/2014). Testovi prema: IEC/EN 60350-1. Vrata pećnice moraju biti zatvorena tijekom pečenja tako da se funkcija ne ometa i da se osigura rad pećnice s najvišom mogućom energetskom učinkovitošću.

Kad koristite ovu funkciju, temperatura u unutrašnjosti može se razlikovati od postavljene temperature. Snaga zagrijavanja može se smanjiti. Za opće preporuke za uštedu energije pogledajte poglavlje "Energetska učinkovitost", Ušteda energije.

Ova funkcija napravljena je za uštedu energije tijekom kuhanja. Za upute za kuhanje pogledajte poglavlje "Savjeti i preporuke", Vlažno pečenje.



Turbo roštilj

Za pečenje većih koljenica ili peradi s kostima na jednom položaju police. Za pripremu zapečenih jela i tamnjenje.



Funkcija za pizzu

Za pečenje hrane na jednom položaju za intenzivnije tamnjenje i hrskavo dno.



Odmrzavanje

Za odmrzavanje. Vrijeme odmrzavanja ovisi o količini i veličini zamrznute hrane.

10. PEĆNICA - FUNKCIJE SATA

10.1 Zaslون

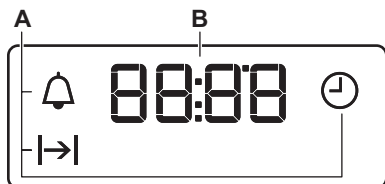

A. Funkcije sata

B. Tajmer

10.2 Tipke

Tipka	Funkcija	Opis
—	MINUS	Da biste postavili vrijeme.
🕒	SAT	Za postavljanje funkcije sata.
+	PLUS	Da biste postavili vrijeme.

10.3 Tablica funkcija sata

Funkcija sata	Aplikacija
🕒 SAT	Za postavljanje, promjenu ili provjeru sata.
⏸️ TRAJANJE	Za podešavanje vremena rada pećnice.
🔔 ZVUČNI ALARM	Za podešavanje vremena odbrojavanja. Ova funkcija ne utječe na rad pećnice. ZVUČNI ALARM možete koristiti u bilo koje vrijeme, čak i kad je pećnica isključena.

10.4 Postavljanje funkcije TRAJANJE

1. Postavite funkciju i temperaturu pećnice.
2. Pritisnite 🕒 dok ne počne bljeskati ⏸️.
3. Pritisnite + ili — za postavljanje vremena funkcije TRAJANJE.

Na zaslonu se prikazuje ⏸️.

4. Po isteku vremena, ⏸️ bljeska i oglašava se zvučni signal. Uređaj se automatski isključuje.

5. Pritisnite bilo koju tipku za isključivanje zvučnih signala.
6. Okrenite tipku funkcija pećnice u položaj Isključeno.



10.5 Postavljanje ZVUČNOG ALARMA

1. Pritisnite 🕒 dok ne počne bljeskati 🔔.
2. Za postavljanje potrebnog vremena pritisnite + ili —.

Zvučni alarm pokreće se automatski nakon 5 sekundi.

- Po isteku vremena, oglašava se zvučni signal. Pritisnite bilo koju tipku za isključivanje zvučnih signala.
- Prekidač za funkcije pećnice i regulator temperature okrenite u položaj isključeno.

10.6 Poništavanje funkcija sata

- Pritisnite tipku  dok ne počne bljeskati indikator potrebne funkcije.
- Pritisnite i držite . Funkcija sata se nakon nekoliko sekundi isključuje.

11. PEĆNICA - KORIŠTENJE PRIBORA

UPOZORENJE!

Pogledajte poglavlja sa sigurnosnim uputama.

11.1 Umetanje dodatne opreme

Dostupna dodatna oprema ovisno o modelu. Skenirajte QR kod kako biste provjerili kako koristiti pribor isporučen s vašim uređajem. Opcijski pribor možete naručiti zasebno. Za više informacija, obratite se lokalnom dobavljaču.



Male udubine povećavaju sigurnost i pružaju zaštitu od naginjanja. Oni također predstavljaju zaštitu od prevrtanja. Obod oko police sprječava klizanje posuđa s police.

Umetnite dodatke (mreža za pečenje/pekač) između vodilica nosača police. Uvjerite se da

polica dodiruje stražnju stranu unutrašnjosti pećnice.

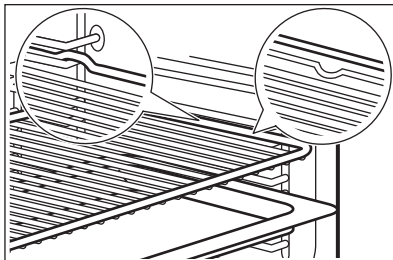

Ako vaša plitica ima nagib, postavite je prema stražnjem dijelu pećnice.

Ako na dodacima postoji natpis, provjerite je li okrenut prema vama.

Ako koristite pliticu s otvorima, postavite pekač / pliticu ispod nje za sakupljanje tekućina koje kapaju.

12. PEĆNICA - SAVJETI I PREPORUKE

UPOZORENJE!

Pogledajte poglavlja sa sigurnosnim uputama.



Temperature i vremena pečenja navedena u tablicama služe kao smjernice. Oni ovise o receptu, kvaliteti i količini korištenih sastojaka.

12.1 Vlažno pečenje

Hrana	Temperatura (°C)	Vrijeme (min)	Položaj police	Dodatna oprema
-------	------------------	---------------	----------------	----------------

Kruh i Pizza

Hrana	Temperatura (°C)	Vrijeme (min)	Položaj police	Dodatna oprema
Lepinje	190	25 - 30	2	pekač za pecivo ili duboka tava
Kruh/pecivo	200	40 - 45	2	pekač za pecivo ili duboka tava
Smrznuta pizza 350 g	190	25 - 35	2	mreža za pečenje
Torte u pekaču za pecivo				
Švicarska rolada	180	20 - 30	2	pekač za pecivo ili duboka tava
Brownie	180	35 - 45	2	pekač za pecivo ili duboka tava
Torte u kalupu				
Sufle	210	35 - 45	2	šest keramičkih ramenica na mreži za pečenje
Biskvitna podloga za flan	180	25 - 35	2	kalup za dno torte na mreži za pečenje
Biskvit	150	35 - 45	2	kalup za tortu na mreži za pečenje
Riba				
Riba u vrećicama 300 g	180	25 - 35	2	pekač za pecivo ili duboka tava
Cijela riba 200 g	180	25 - 35	2	pekač za pecivo ili duboka tava
Ribljí filet 300 g	180	30 - 40	2	pizza tava na mreži za pečenje
Meso				
Meso u vrećici 250 g	200	35 - 45	2	pekač za pecivo ili duboka tava
Ražnjići od mesa 500 g	200	30 - 40	2	pekač za pecivo ili duboka tava
Mali pečeni komadi				
Kolačići	170	25 - 35	2	pekač za pecivo ili duboka tava
Makroni	170	40 - 50	2	pekač za pecivo ili duboka tava
Muffini	180	30 - 40	2	pekač za pecivo ili duboka tava
Slani kreker	160	25 - 35	2	pekač za pecivo ili duboka tava
Biskviti od prhkog tijesta	140	25 - 35	2	pekač za pecivo ili duboka tava
Tartelette	170	20 - 30	2	pekač za pecivo ili duboka tava
Vegetarijansko				
Miješano povrće u vrećici 400 g	200	20 - 30	2	pekač za pecivo ili duboka tava
Omlet	200	30 - 40	2	pizza tava na mreži za pečenje
Povrće na pekaču 700 g	190	25 - 35	2	pekač za pecivo ili duboka tava

12.2 Informacije za ispitne ustanove

Hrana	Funkcija	Temperatura (°C)	Dodatna oprema	Položaj police	Vrijeme (min)
Sitni kolači, (16 po plitici)	Tradicionalno pečenje	160	pekač za pecivo	3	20 - 30
Sitni kolači, (16 po plitici)	Kuhanje zrakom	150	pekač za pecivo	3	20 - 30
Sitni kolači, (16 po plitici)	Kuhanje vrućim zrakom	160	pekač za pecivo	1 + 3	30 - 40
Pita od jabuka (2 kalupa Ø20 cm, dijagonalno postavljene)	Tradicionalno pečenje	190	mreža za pečenje	1	65 - 75
Pita od jabuka (2 kalupa Ø20 cm, dijagonalno postavljene)	Kuhanje zrakom	180	mreža za pečenje	2	70 - 80
Bezmasni biskvit	Tradicionalno pečenje	180	mreža za pečenje	2	20 - 30
Bezmasni biskvit	Kuhanje zrakom	160	mreža za pečenje	2	25 - 35
Bezmasni biskvit	Kuhanje vrućim zrakom	170	mreža za pečenje	1 + 3	30 - 40
Prhko tijesto / Prutići	Tradicionalno pečenje	140	pekač za pecivo	3	15 - 30
Prhko tijesto / Prutići	Kuhanje zrakom	140	pekač za pecivo	3	20 - 30
Prhko tijesto / Prutići	Kuhanje vrućim zrakom	140	pekač za pecivo	1 + 3	15 - 30
Tost ¹⁾	Turbo roštilj	230	mreža za pečenje	3	3 - 5
Govedi burger ²⁾	Turbo roštilj	250	mreža za pečenje ili duboka tava	3	15 - 20 jedna strana; 10 - 15 druga strana

1) Pećnicu prethodno zagrijte 5 minuta.

2) Zagrijte pećnicu 10 minuta.

13. PEĆNICA - ČIŠĆENJE I ODRŽAVANJE

UPOZORENJE!

Pogledajte poglavlja sa sigurnosnim uputama.

13.1 Napomene za čišćenje

Prednju stranu pećnice očistite mekom krpom, mlakom vodom i blagim sredstvom za čišćenje.

Za čišćenje metalnih površina koristite namjensko sredstvo za čišćenje.

Očistite unutrašnjost pećnice nakon svake upotrebe. Nakupljanje masti ili drugih ostataka hrane može rezultirati požarom. Rizik je veći za posudu za roštilj.

Očistite sav pribor nakon svake uporabe i pustite da se osuši. Koristite mekanu krpu s toplom vodom i sredstvom za čišćenje. Pribor ne perite u perilici posuđa.

Tvrdekorne mrlje očistite posebnim sredstvom za čišćenje pećnica.

Ne čistite pribor s neprijanjajućim površinama pomoću abrazivnih sredstava za čišćenje ili predmeta s oštrim rubovima.

13.2 Pećnice od nehrđajućeg čelika ili aluminija

Očistite vrata pećnice samo vlažnom krpom ili spužvom. Osušite mekanom krpom.

Ne koristite čeličnu vunu, kiseline ili abrazivne proizvode koji bi mogli oštetiti površinu pećnice. Očistite upravljačku ploču pećnice uz isti oprez.

13.3 Uklanjanje nosača police

Kako biste očistili pećnicu, skinite nosače police.

OPREZ!

Prilikom skidanja nosača police budite pažljivi.

1. Prednji dio nosača police povucite dalje od bočne stijenke.

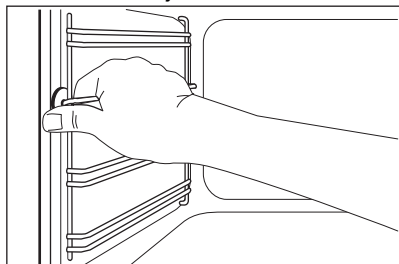

2. Stražnji dio nosača police povucite s bočne stijenke i uklonite ga.

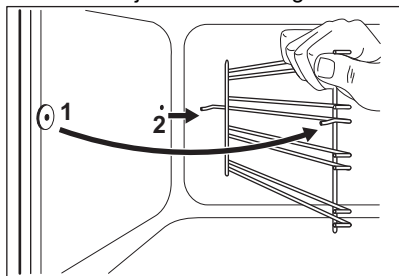

Uklonjene dodatke umetnite obrnutim redosljedom.

13.4 Skidanje i postavljanje staklenih ploča pećnice

Za čišćenje možete izvući unutarnju ploču. Broj staklenih ploča različit je za različite modele.

UPOZORENJE!

Tijekom postupka čišćenja vrata pećnice držite lagano otvorena. Kad ih potpuno otvorite mogu se slučajno zatvoriti i uzrokovati slučajnu štetu.

UPOZORENJE!

Uređaj ne upotrebljavajte bez staklenih ploča.

1. Otvorite vrata tako da budu pod kutom od približno 30°. Kad su lagano otvorena, vrata sama stoje.

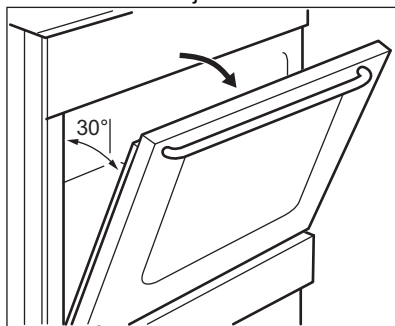

2. Uхватite lajsnu (B) na gornjem rubu vrata s obje strane i pritisnite prema unutra kako biste otpustili spojnice.

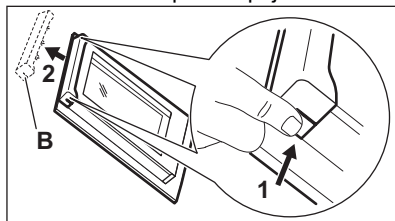

3. Povucite okvir vrata prema naprijed kako biste ga skinuli.

UPOZORENJE!

Kad izvadite staklene ploče, vrata pećnice pokušavaju se zatvoriti.

4. Držite gornji rub staklenih ploča i povucite ih prema gore, jednu po jednu.

5. Očistite staklenu ploču sapunicom.

Pažljivo osušite staklenu ploču.

Nakon dovršetka čišćenja umetnite staklene ploče i postavite vrata pećnice. Gore opisane korake obavite obrnutim redoslijedom.

Najprije umetnite manju ploču, zatim veću.



OPREZI!

Provjerite dali ste ispravno postavili unutarnje staklo na mjesto.

13.5 Ladica

Ladica za pohranu nalazi se ispod pećnice.



UPOZORENJE!

Ne stavlajte hranu u ladicu.



UPOZORENJE!

U ladici ne držite zapaljive predmete kao što su materijali za čišćenje, plastične vrećice, rukavice za pećnicu, papir, sredstva za čišćenje, aerosole, plastične predmete. Kada koristite pećnicu, ladica može postati vruća. Postoji opasnost od požara.

Ladica ispod pećnice može se izvaditi radi čišćenja.

Uklanjanje ladice:

1. Izvucite ladicu do graničnika.
2. Ladicu malo podignite, tako da se može podignuti prema gore pod kutom vodilica ladice.

Za postavljanje ladice ponovite postupak obrnutim redoslijedom.

13.6 Zamjena žarulje



UPOZORENJE!

Opasnost od električnog udara.
Žarulja može biti vruća.

1. Isključite pećnicu. Pričekajte dok se pećnica ne ohladi.
2. Isključite pećnicu iz električnog napajanja.
3. Na dno unutrašnjosti pećnice stavite krpku.

Stražnje svjetlo

1. Okrenite stakleni poklopac svjetiljke i uklonite ga.
2. Očistite stakleni poklopac.
3. Zamijenite žarulju svjetiljke odgovarajućom žaruljom koja je otporna na toplinu od 300 °C.
4. Postavite stakleni poklopac.

14. RJEŠAVANJE PROBLEMA



UPOZORENJE!

Pogledajte poglavlja sa sigurnosnim uputama.

14.1 Što učiniti ako ...

Problem	Mogući uzrok	Rješenje
Ne možete uključiti uređaj.	Uređaj nije spojen na napajanje ili nije ispravno spojen.	Provjerite je li uređaj ispravno spojen na napajanje.
	Osigurač je pregorio.	Provjerite je li osigurač uzrok kvara. Ako osigurač pregori opet i opet, obratite se kvalificiranom električaru.
Ne možete uključiti ili koristiti ploču za kuhanje.	Osigurač je pregorio.	Ponovno uključite ploču za kuhanje i postavite vrijednost topline na manje od 10 sekundi.

Problem	Mogući uzrok	Rješenje
Indikator zaostale topline ne svijetli.	Zona nije vruća jer je radila samo kratko vrijeme.	Ako je zona radila dovoljno dugo da bi se zagrijala, obratite se ovlaštenom servisu.
Ne možete uključiti vanjski krug.		Prvo uključite unutarnji prsten.
Pećnica se ne zagrijava.	Pećnica je isključena.	Uključite pećnicu.
	Neophodne postavke nisu postavljene.	Provjerite jesu li postavke ispravne.
	Sat nije postavljen.	Postavite sat.
Svjetlo ne radi.	Svjetiljka nije ispravna.	Zamijenite žarulju.
Para i kondenzat nakupljaju se na hrani i u unutrašnjosti pećnice.	Predugo ste ostavili jelo u pećnici.	Nakon završetka pečenja jelo ne ostavljajte u pećnici dulje od 15 - 20 minuta.
Kuhanje jela traje predugo ili se prebrzo kuhaju.	Temperatura je preniska ili previsoka.	Ako je potrebno podesite temperaturu. Slijedite upute u korisničkom priručniku.
Na zaslonu se prikazuje "12.00".	Nestalo je struje.	Resetirajte sat.
Ne možete uključiti ili koristiti pećnicu. Zaslom prikazuje "400" i oglašava se zvučni signal.	Pećnica je neispravno spojena na električno napajanje.	Provjerite je li pećnica pravilno priključena na električno napajanje (provjerite dijagram priključivanja, ako je dostupan).

14.2 Podaci o servisu

Ako sami ne uspijete pronaći rješenje za problem, obratite se prodavaču ili ovlaštenom servisnom centru.

Podaci potrebni za servisni centar nalaze se na natpisnoj pločici. Natpisna pločica nalazi se na prednjoj strani okvira unutrašnjosti uređaja. Ne uklanjajte natpisnu pločicu iz unutrašnjosti uređaja.

Preporučujemo da podatke upišete ovdje:

Model (MOD.)
Broj proizvoda (PNC)
Serijski broj (S.N.)

15. ENERGETSKA UČINKOVITOST

15.1 Informacije o proizvodu u skladu s EU uredbom o ekološkom dizajnu ploče za kuhanje

Identifikacija modela	LKR540266W LKR540266X
Vrsta ploče za kuhanje	Ploča za kuhanje u samostojećem štednjaku
Broj zona za kuhanje	4

Toplinska tehnologija	Isijavajući grijač	
Promjer kružnih zona za kuhanje (Ø)	Lijeva stražnja	14.0 cm
	Desna stražnja	18.0 cm
	Desna prednja	14.0 cm
	Lijeva prednja	18.0 cm
Potrošnja energije po zoni za kuhanje (EC electric cooking)	Lijeva stražnja	181.8 Wh/kg
	Desna stražnja	182.1 Wh/kg
	Desna prednja	181.8 Wh/kg
	Lijeva prednja	190.1 Wh/kg
Potrošnja energije ploče za kuhanje (EC electric hob)	184.0 Wh/kg	

IEC/EN 60350-2 - Kućanski električni uređaji za kuhanje - 2. dio: Ploče za kuhanje - Metode za mjerenje učinkovitosti.

15.2 Ploča za kuhanje - Ušteda energije

Tijekom svakodnevnog kuhanja možete uštedjeti energiju ako slijedite savjete u nastavku.

- Kad zagrijavate vodu, koristite samo onu količinu koja vam je potrebna.
- Ako je moguće, posuđe uvijek poklopite poklopcima.
- Prije uključivanja zone za kuhanje, na nju stavite posuđe.

- Dno posuđa trebalo bi imati isti promjer kao i zona kuhanja.
- Stavite manje posuđe na manje zone kuhanja.
- Posuđe stavite izravno na središte zone kuhanja.
- Koristite preostalu toplinu za održavanje hrane toplom ili za njezino topljenje.

15.3 Informacije o proizvodu i List s informacijama o proizvodu u skladu s uredbama EU o označivanju energetske učinkovitosti i ekološkom dizajnu za pećnice

Naziv dobavljača	Electrolux
Identifikacija modela	LKR540266W 943005686 LKR540266X 943005689
Indeks energetske učinkovitosti	94.9
Klasa energetske učinkovitosti	A
Potrošnja energije uz standardno opterećenje, konvencionalni način rada	0.84 kWh/ciklusu
Potrošnja energije uz standardno opterećenje, način rada s ventilatorom	0.75 kWh/ciklusu
Broj šupljina	1
Izvor topline	Struja
Zapremina	57 l
Vrsta pećnice	Pećnica u samostojećem štednjaku

Mass	LKR540266W	41.0 kg
	LKR540266X	41.0 kg

IEC/EN 60350-1 - Kućanski električni uređaji za kuhanje - 1. dio: Štednjaci, pećnice, parne pećnice i roštilji - Metode za mjerenje izvedbi.

15.4 Pećnica – ušteda energije

Sljedeći savjeti pomoći će vam da štedite energiju prilikom uporabe uređaja.

Provjerite jesu li vrata uređaja zatvorena dok uređaj radi. Ne otvarajte vrata uređaja prečesto tijekom pečenja. Brtvu vrata održavajte čistom i uvjerite se da je dobro pričvršćena u svom položaju.

Da biste povećali uštedu energije, koristite metalno posuđe te tamne i nereflektirajuće posude i spremnike..

Nemojte prethodno zagrijavati uređaj prije kuhanja, osim ako to izričito nije preporučeno.

Tijekom istovremene pripreme nekoliko jela, neka vremenske pauze između pečenja budu što kraće.

Kuhanje s ventilatorom

Ako je moguće, koristite funkcije kuhanja s ventilatorom kako biste uštedjeli energiju.

15.5 Informacije o proizvodu za potrošnju energije i maksimalno vrijeme do primjenjivog načina rada pri niskoj snazi

Potrošnja energije u stanju pripravnosti

0.8 W

Maksimalno vrijeme potrebno da oprema automatski dosegne primjenjivi način rada pri niskoj snazi 20 min

Preostala toplina

Kad je vrijeme kuhanja duže od 30 min, 3 - 10 min prije završetka kuhanja smanjite temperaturu uređaja na minimum. Preostala toplina unutar uređaja nastavit će kuhanje.

Koristite preostalu toplinu za održavanje hrane toplom ili zagrijavanje ostalih jela.

Održavajte jela toplim

Za korištenje preostale topline i održavanje hrane toplom, odaberite najnižu moguću postavku temperature.

Vlažno pečenje

Funkcija je namijenjena je za uštedu energije tijekom kuhanja. Za dodatne pojedinosti pogledajte poglavlje "uređaj - svakodnevna uporaba", funkcije uređaja.

16. BRIGA ZA OKOLIŠ

Reciklirajte materijale sa simbolom . Ambalažu za recikliranje odložite u prikladne spremnike. Pomozite u zaštiti okoliša i ljudskog zdravlja, kao i u recikliranju otpada od električnih i elektroničkih uređaja. Uređaje

označene simbolom  ne bacajte zajedno s kućnim otpadom. Proizvod odnesite na lokalno reciklažno mjesto ili kontaktirajte nadležnu službu.

electrolux.com

701134039-B-162025



CE