



EW7D384VE

HR Upute za uporabu Sušilica	2
SR Упутство за употребу Машина за сушење рубља	31
SL Navodila za uporabo Sušilni stroj	62



Dobro došli u Electrolux! Hvala vam što ste odabrali naš uređaj.



Nastojimo biti održivi te smanjujemo uporabu papira te su svi korisnički priručnici dostupni na internetu. Pristupite svom potpunom korisničkom priručniku na electrolux.com/manuals



Savjeti o korištenju, rješavanju problema, brošure i informacije o servisu i popravcima dostupni su na electrolux.com/support



Kupite dodatnu opremu, potrošni materijal i originalne rezervne dijelove za svoj uređaj na electrolux.com/shop

Zadržava se pravo na izmjene.

SADRŽAJ

1. SIGURNOSNE INFORMACIJE.....	2
2. SIGURNOSNE UPUTE.....	5
3. OPIS PROIZVODA.....	8
4. TEHNIČKI PODACI.....	9
5. UPRAVLJAČKA PLOČA.....	9
6. TABLICA PROGRAMA.....	11
7. OPCIJE.....	12
8. POSTAVKE.....	15
9. PRIJE PRVE UPOTREBE.....	16
10. SVAKODNEVNA UPORABA.....	18
11. SAVJETI.....	19
12. ČIŠĆENJE I ODRŽAVANJE.....	20
13. RJEŠAVANJE PROBLEMA.....	24
14. POTROŠNJA.....	26
15. BRZI VODIČ.....	28
16. BRIGA ZA OKOLIŠ.....	30

1. ⚠ SIGURNOSNE INFORMACIJE



Prije početka postavljanja i korištenja ovog uređaja pažljivo pročitajte isporučene upute.

Proizvođač nije odgovoran za bilo kakve ozljede ili oštećenje koji su rezultat neispravne ugradnje ili uporabe. Upute uvijek držite na sigurnom i pristupačnom mjestu za buduću uporabu.



Upozorenje: Opasnost od požara/Zapaljivi materijali. Uređaj sadrži zapaljivi plin, propan (R290), plin s visokom razinom ekološke kompatibilnosti. Držite vatru i izvore

paljenja dalje od uređaja. Pazite da ne uzrokuje oštećenje u sustavu hlađenja koji sadrži propan.

1.1 Sigurnost djece i osjetljivih osoba

UPOZORENJE!

Opasnost od gušenja, ozljede ili trajnog invaliditeta.

- Ovaj uređaj mogu koristiti djeca u dobi od 8 godina i starija te osobe smanjenih tjelesnih, osjetilnih ili mentalnih mogućnosti ili osobe koje ne raspolažu iskustvom ili znanjem ako su pod nadzorom osobe odgovorne za njihovu sigurnost i rade po uputama koje se odnose na sigurno korištenje uređaja te razumiju uključene opasnosti.
- Djeca dobi između 3 i 8 godina i osobe s vrlo teškim i složenim invaliditetom moraju se držati podalje od uređaja, osim ako su pod stalnim nadzorom.
- Djecu mlađu od 3 godine treba držati podalje od uređaja, osim ako su pod stalnim nadzorom.
- Ne dopustite djeci da se igraju s uređajem.
- Ambalažu držite podalje od djece i zbrinite je na odgovarajući način.
- Držite deterdžente izvan dohvata djece.
- Držite djecu i kućne ljubimce podalje od uređaja kad su vrata otvorena.
- Ako uređaj ima funkciju roditeljske zaštite, mora se aktivirati.
- Bez nadzora djeca ne smiju obavljati čišćenje uređaja i korisničko održavanje.

1.2 Opća sigurnost

- Ovaj je uređaj namijenjen samo za sušenje rublja za kućanstvo koje se može sušiti u perilici.
- Ne koristite funkciju sušilice ako je rublje zaprljano industrijskim kemikalijama.
- Ovaj je uređaj namijenjen za pojedinačnu uporabu u domaćinstvu u zatvorenom prostoru.

- Ovaj uređaj može se koristiti u uredima, hotelskim sobama, sobama za goste s doručkom, seoskim kućama za goste i drugim sličnim smještajem u kojima takva uporaba ne prelazi (prosječnu) razinu uporabe u domaćinstvu.
- Ne mijenjajte specifikacije ovog uređaja.
- Ako je sušilica postavljena na vrh perilice za rublje, koristite komplet za slaganje. Komplet za slaganje, dostupan od ovlaštenog dobavljača, može se koristiti samo s uređajima navedenim u uputama isporučenim s priborom. Pažljivo ih pročitajte prije postavljanja (pogledajte letak o postavljanju).
- Uređaj se može postaviti kao samostojeći ili ispod kuhinjske radne ploče, uz dovoljno prostora (pogledajte letak o postavljanju).
- Ne postavljajte uređaj iza vrata koja se mogu zaključati, kliznih vrata ili vrata s šarkom na suprotnoj strani, što bi spriječilo potpuno otvaranje vrata uređaja.
- Ventilacijski otvor u podnožju ne smije biti prekriven tepihom, prostirkom ili bilo kojom podnom oblogom.
- **UPOZORENJE:** Uređaj se ne smije napajati preko vanjskog sklopnog uređaja, kao što je tajmer, ili biti spojen na krug koji komunalna služba redovito uključuje i isključuje.
- Priključite mrežni utikač u mrežnu utičnicu samo na kraju postupka postavljanja. Provjerite je li mrežni utikač pristupačan nakon postavljanja.
- Provjerite imate li dobru ventilaciju u prostoriji gdje je uređaj postavljen kako biste izbjegli povratni protok neželjenih plinova u prostoriju iz uređaja u kojima izgaraju druga goriva, uključujući otvoreni plamen.
- **UPOZORENJE:** Ne postavljajte uređaj u okoliš u kojem nema izmjene zraka.
Uređaj sadrži zapaljivi plin, propan (R290), plin s visokom razinom ekološke kompatibilnosti. Držite vatru i izvore paljenja dalje od uređaja. Pazite da ne uzrokuje oštećenje u sustavu hlađenja koji sadrži propan.
- **UPOZORENJE:** Ventilacijski otvori na kućištu uređaja ili ugradbenom elementu ne smiju biti blokirani.

- UPOZORENJE: Ne oštećujte sklop rashladnog sredstva.
- Ako je mrežni kabel za napajanje oštećen, mora ga zamijeniti proizvođač, ovlaštenu servisnu centar ili kvalificirane osobe kako bi se izbjegao strujni udar.
- Ne prekoračujte maksimalno punjenja od 8,0 kg (pogledajte poglavlje „Tablica programa”).
- Obrišite vlakna ili ostatke ambalaže koji su se nakupili oko uređaja.
- Nemojte pokretati uređaj bez filtra. Očistite filter za vlakna prije ili nakon svake uporabe.
- Nemojte sušiti neoprane predmete u sušilici rublja.
- Predmeti koji su zaprljani tvarima poput ulja za kuhanje, acetona, alkohola, benzina, kerozina, sredstva za uklanjanje mrlja, terpentina, voskova i sredstava za uklanjanje voska prije sušenja u sušilici rublja moraju se oprati u vrućoj vodi s dodatnom količinom deterdženta.
- Predmeti poput pjenaste gume (lateks pjena), kapa za tuširanje, vodonepropusnog tekstila, predmeta s gumenom podlogom i odjeće ili jastuka napunjenih pjenastim gumenim punjenjem ne smiju se sušiti u sušilici rublja.
- Omekšivači tkanine ili slični proizvodi smiju se koristiti samo onako kako je navedeno u uputama proizvođača proizvoda.
- Uklonite sve predmete iz predmeta koji bi mogli biti izvor zapaljenja, poput upaljača ili šibica.
- UPOZORENJE: Nikad ne zaustavljajte sušilicu rublja prije kraja ciklusa sušenja, osim ako se svi predmeti brzo uklone i rašire tako da se toplina rasprši.
- Prije svakog postupka održavanja, isključite uređaj i iskopčajte utikač iz utičnice.

2. SIGURNOSNE UPUTE

2.1 Postavljanje



Upozorenje: Opasnost od požara/
Zapaljivi materijali.

- Odstranite svu ambalažu.

- Ne postavljajte i ne koristite oštećeni uređaj.
- Slijedite upute za postavljanje isporučene s uređajem.
- Ne postavljajte uređaj u okoliš u kojem nema izmjene zraka

Uređaj sadrži zapaljivi plin, propan (R290), plin s visokom razinom ekološke kompatibilnosti. Držite vatru i izvore paljenja dalje od uređaja. Pazite da ne uzrokuje oštećenje u sustavu hlađenja koji sadrži propan.

- Prilikom pomicanja uređaja uvijek budite pažljivi jer je uređaj težak. Uvijek nosite zaštitne rukavice i zatvorenu obuću.
- Uređaj nemojte postavljati na mjesta na kojima temperatura može biti niža od 5 °C ili viša od 35 °C.
- Površina na podu na koju će se postaviti uređaj mora biti ravna, stabilna, otporna na toplinu i čista.
- Provjerite cirkulira li zrak između uređaja i poda.
- Tijekom premještanja uređaj uvijek držite vertikalno.
- Stražnja površina uređaja mora se prisloniti na zid.
- Nakon što se uređaj postavi u konačan položaj, libelom provjerite je li uređaj ispravno niveliran. Ako nije, podesite nožice.

2.2 Električni priključak

UPOZORENJE!

Rizik od požara i strujnog udara.

- Utikač kabela napajanja uključite u utičnicu tek po završetku postavljanja. Provjerite postoji li nakon montaže pristup utikaču.
- UPOZORENJE: Ovaj je uređaj dizajniran za ugradnju / spajanje na priključak za uzemljenje u zgradi.
- Provjerite jesu li parametri na natpisnoj pločici kompatibilni s električnim vrijednostima mrežnog napajanja.
- Uvijek koristite pravilno montiranu utičnicu sa zaštitom od strujnog udara.
- Ne koristite adaptere s više utičnica i produžne kabele.
- Ne povlačite kabel napajanja kako biste izvukli utikač iz utičnice. Uvijek uhvatite i povucite utikač.
- Kabel napajanja ili utikač ne dodirujte vlažnim rukama.

2.3 Primjena

UPOZORENJE!

Opasnost od ozljeda, električnog udara, požara, opekлина ili oštećenja uređaja.



Upozorenje: Opasnost od požara/ Zapaljivi materijali. Uređaj sadrži zapaljivi plin, propan (R290), plin s visokom razinom ekološke kompatibilnosti. Držite vatru i izvore paljenja dalje od uređaja. Pazite da ne uzrokuje oštećenje u sustavu hlađenja koji sadrži propan.

- Ovaj uređaj namijenjen je isključivo uporabi u kućanstvu (u zatvorenom).
- Ne sušite oštećene (poderane, pohabane) predmete koji sadrže postave ili ispune.
- Ako je rublje oprano sredstvom za uklanjanje mrlja, provedite dodatni ciklus ispiranja prije početka ciklusa sušenja.
- Sušite samo tkanine prikladne za sušenje u uređaju. Slijedite upute za čišćenje na etiketi predmeta.
- Kondenziranu/destiliranu vodu ne upotrebljavajte za piće ili pripremu hrane. To može uzrokovati zdravstvene probleme za ljude i kućne ljubimce.
- Nemojte sjediti ili stajati na otvorenim vratima uređaja.
- Nemojte sušiti mokru odjeću koja kaplje u uređaj.

2.4 Unutarnje osvjetljenje

UPOZORENJE!

Opasnost od povrede.

- Vidljivo LED zračenje, ne gledajte izravno u žaruljicu.
- Za zamjenu unutarnjeg osvjetljenja obratite se ovlaštenom servisu.

2.5 Održavanje i čišćenje

UPOZORENJE!

Opasnost od ozljeda ili oštećenja uređaja.



Upozorenje: Opasnost od požara / Zapaljivi materijali. Uređaj sadrži zapaljivi plin, propan (R290), plin s visokom razinom ekološke kompatibilnosti. Držite vatru i izvore paljenja dalje od uređaja. Pazite da ne uzrokuje oštećenje u sustavu hlađenja koji sadrži propan.

- Za čišćenje uređaja nemojte koristiti raspršivač vode i paru.
- Očistite uređaj vlažnom mekom krpom. Koristite samo neutralne deterdžente. Nikada ne koristite abrazivna sredstva, abrazivne spužvice za ribanje, otapala ili metalne predmete.
- Budite pažljivi prilikom čišćenja uređaja kako biste spriječili oštećenje sustava hlađenja.

2.6 Kompresor



UPOZORENJE!

Opasnost od oštećenja uređaja.

- Kompresor i kompresorski sustav u sušilici napunjen je posebnim sredstvom koje ne sadrži kloro-fluoro-uglikovodike. Sustav uvijek mora biti hermetički zatvoren. Oštećenje sustava može prouzročiti curenje.

2.7 Servis

- Za popravak uređaja obratite se ovlaštenom servisnom centru. Koristite samo originalne rezervne dijelove.
- Imajte na umu da samostalni ili neprofesionalni popravak može imati sigurnosne posljedice i može poništiti jamstvo.
- Sljedeći rezervni dijelovi dostupni su najmanje 10 godina nakon ukidanja modela: brtve i brtvila, prekidači i tipke, kondenzacijske pumpe, blokade vrata, motori i četkice motora, prijenos između motora i bubnja, ventilator i ventilatorski kotači, bubnjeve i ležajeve, cijevi za vodu i povezane opreme uključujući crijeva, ventile i filtre, kabele i utikače, tiskane pločice, elektronički zasloni, termostati i

senzori temperature, ažuriranja softvera (uključujući softver za resetiranje), opruge, grijače i grijače elemente, električni osigurači (odvojeno ili zajedno isporučeni), zatezna remenica, zatezni valjak, vrata, brtve na vratima, ručke vrata, sklopovi brave vrata i šarke, filtere za vlakna, filtri za zrak, plastične periferne jedinice, spremnik za kondenzat. Trajanje u vašoj zemlji može biti dulje. Za više informacija posjetite našu internetsku stranicu.

- Imajte na umu da su neki od tih rezervnih dijelova dostupni samo profesionalnim serviserima i da nisu svi rezervni dijelovi relevantni za sve modele.
- Što se tiče žarulje(a) unutar ovog proizvoda i rezervnih žarulja koje se prodaju zasebno: Ove žarulje namijenjene su da izdrže ekstremne fizičke uvjete u kućanskim uređajima, poput temperature, vibracija, vlage ili namijenjene su signalizaciji informacija o radnom stanju uređaja. Nisu namijenjene za druge primjene i nisu pogodne za osvjjetljenje u kućanstvu.

2.8 Odlaganje



UPOZORENJE!

Opasnost od ozljeda ili gušenja.



Upozorenje: Opasnost od požara / Opasnost od oštećenja stvari i oštećenja uređaja.

- Iskopčajte uređaj iz električne iz vodovodne mreže.
- Odrežite električni kabel za napajanje u blizini uređaja i bacite ga.
- Uređaj sadrži zapaljivi plin (R290). Za informacije o pravilnom odlaganju uređaja kontaktirajte lokalnu komunalnu službu.
- Uklonite bravu na vratima kako biste spriječili zatvaranje djece ili kućnih ljubimaca u bubnju.
- Uređaj odložite u otpad u skladu s lokalnim propisima za odlaganje električne i elektroničke opreme (WEEE).

3. OPIS PROIZVODA

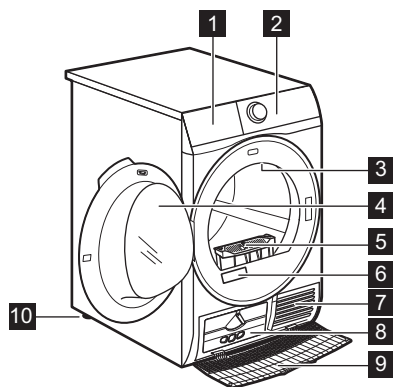

- 1 Spremnik vode
- 2 Upravljačka ploča

- 3 Unutarnje svjetlo
- 4 Vrata uređaja
- 5 Filtar
- 6 Natpisna pločica
- 7 Otvori za protok zraka
- 8 Poklopac kondenzatora
- 9 Pokrov kondenzatora
- 10 Podesive nožice



Radi lakšeg stavljanja rublja ili instalacije, smjer otvaranja vrata može se promijeniti (pogledajte zasebnu uputu).

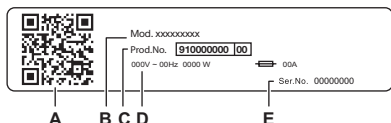

Na natpisnoj pločici stoji:

- A. QR kod
- B. naziv modela
- C. broj proizvoda
- D. električne klase
- E. serijski broj

Skenirajte **QR kod** na uređaju kako biste registrirali svoj proizvod i iskoristili ga na najbolji mogući način.

- Pristupite pojedinostima vašeg uređaja, dokumentaciji i artiklima o načinu korištenja najboljih značajki (Korisnički priručnik također je dostupan na electrolux.com/manuals)
- Pronađite savjete o korištenju, rješavanju problema, informacije o servisu i popravcima (također dostupne na electrolux.com/support)
- Kupite pribor, potrošni materijal i originalne rezervne dijelove za vaš uređaj (također dostupno na electrolux.com/shop)

3.1 Električni priključak

Na kraju postavljanja možete priključiti mrežni utikač u utičnicu.

Na natpisnoj pločici i u poglavlju „Tehnički podaci” navedene su potrebne električne vrijednosti. Provjerite jesu li kompatibilne s mrežnim napajanjem.

Provjerite može li vaša kućna električna instalacija podnijeti maksimalno potrebno opterećenje, uzimajući u obzir i sve druge uređaje koji mogu biti u upotrebi.

Spojite uređaj na uzemljenu utičnicu.

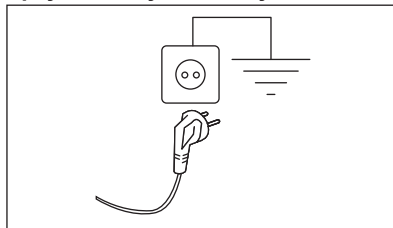

Kabel električnog napajanja nakon postavljanja uređaja mora biti lako dostupan.

Za bilo kakve električne radove potrebne za postavljanje ovog uređaja obratite se našem ovlaštenom servisnom centru.

Proizvođač ne prihvaća nikakvu odgovornost za štetu ili ozljede zbog nepoštivanja gornjih sigurnosnih mjera opreza.





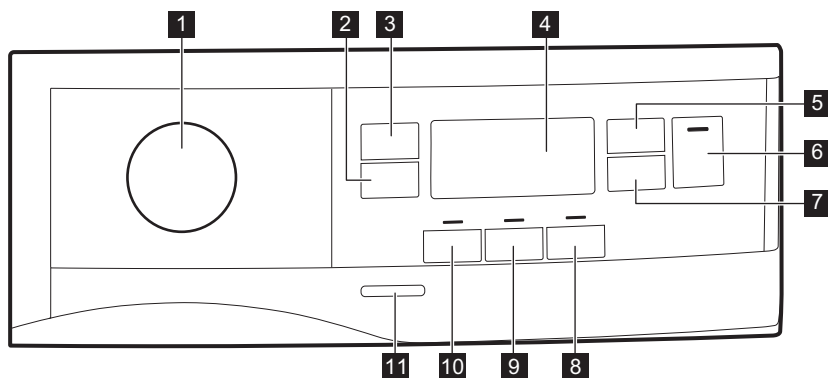

4. TEHNIČKI PODACI

Visina x Širina x Dubina	85,0 x 59,6 x 66,2 cm
Maks. dubina s otvorenim vratima uređaja	110,7 cm
Maks. širina s otvorenim vratima uređaja	95,8 cm
Namjestiva visina	85,0 cm (+ 1,5 cm - podešavanje nožica)
Zapremnina bubnja	118 l
Maksimalno punjenje	8,0 kg
Napon	230 V
Frekvencija	50 Hz
Emisija buke koja se prenosi zrakom za ciklus sušenja Eco programa pri maksimalnoj količini rublja	66 dB(A)
Ukupna snaga	900 W
Vrsta upotrebe	Kućanstvo
Dopuštena okolna temperatura	+ 5 °C do + 35 °C
Razina zaštite od prodora krutih čestica i vlage osigurana je zaštitnim poklopcem, osim ako niskonaponska oprema nema zaštitu od vlage	IPX4
Oznaka plina rashladnog sredstva	R290
Težina	0,140 kg

5. UPRAVLJAČKA PLOČA



1 Programator i ● RESET prekidač









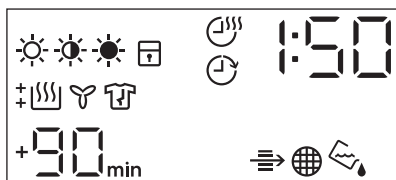

- 2  Extra Antcrease (Zaštita od gužvanja) dodirna tipka
- 3  Dryness Level (Sušenje) dodirna tipka
- 4 Zaslون
- 5  Time Dry (Vremensko sušenje) dodirna tipka
- 6  Start/Pause (Start/Pauza) dodirna tipka
- 7  Delay Start (Odgoda) dodirna tipka
- 8  Extra Silent (Extra suho) dodirna tipka
- 9  Reverse Plus (Okretanje PLUS) dodirna tipka

- 10  Refresh (Osvježavanje) dodirna tipka
- 11 Tipka On/Off

 Pritisnite dodirne tipke tako da je prst u području sa simbolom ili nazivom opcije. Prilikom rukovanja upravljačkom pločom ne nosite rukavice. Pobrinite se da upravljačka ploča bude uvijek čista i suha.











5.1 Zaslون







Simbol na zaslonu	Opis simbola
	opcija suhoće rublja: suho za glačanje, suho za u ormar, super suho
	uključena opcija vremena sušenja
	opcija odgode početka je uključena
	indikator: <i>provjerite izmjenjivač topline</i>
	indikator: <i>očistite filter</i>
	indikator: <i>ispraznite spremnik vode</i>
	roditeljska zaštita uključena
	krivi odabir, ili je tipka za odabir u položaju ● "Reset"
	indikator: <i>faza sušenja</i>
	indikator: <i>faza hlađenja</i>
	indikator: <i>faza zaštite sprječavanja pojave nabora</i>

Simbol na zaslonu	Opis simbola
1 : 5 0	trajanje programa
+30 _{min.} , +60 _{min.} , +90 _{min.} , +2h	produženje faze sprječavanja pojave nabora: +30min, +60min, +90min, +2h)
: 1 0 - 2 : 0 0	odabir vremena sušenja (10 min - 2 h)
1 h - 2 0 h	odabir odgode početka (1h-20 h)

6. TABLICA PROGRAMA

Program	Količina punjenja ¹⁾	Značajke / Vrsta tkanine ²⁾
Eco ³⁾ 4)	8,0 kg	Program je prikladan za sušenje vlažnog rublja od pamuka i najučinkovitiji je program u pogledu potrošnje energije za sušenje vlažnog pamučnog rublja. Razina suhoće nije podesiva i postavljena je prema zadanim postavkama na Cup-board (Suho za ormar) / spreman za pohranu. 
MixCare (Brzo miješano)	5,0 kg	Namijenjen za rutinsko sušenje onoga što perete bez sortiranja. Ravnomjerno suši odjeću napravlvenu od pamuka, mješavine pamuka i sintetike i sintetike. 
Cottons (Pamuk)	8,0 kg	Program za pranje bijelog i šarenog pamučnog rublja. Zadana postavka za razinu suhoće „spremno za pohranu“. 
Synthetics (Sintetika)	4,0 kg	Miješano rublje koje sadrži uglavnom sintetička vlakna poput poliester, poliamida itd. 
Delicate (Osjetljivo)	2,0 kg	Preporučuje se za generičke osjetljive tkanine poput viskoze, rajona, akrila i njihovih mješavina. 
Wool (Vuna)  	1,0 kg	Nježno suši strojno i ručno perive vunene predmete. Izvadite odjeću odmah nakon završetka programa.
Silk (Svila) 	0,5 kg	Čuva oblik osjetljive strojno i ručno perive svilene odjeće te smanjuje nabore nježnim toplim zrakom i mekim pokretima. 
Easy Iron (Lako glačanje)	2,0 kg	Ograničava gužvanje na maloj količini pamučnih, sintetičkih i miješanih tkanina radi lakog glačanja. Sadrži dvije razine sušenja: Glačalo ostavlja rublje malo vlažno za glačanje ili vješanje; Ormar potpuno suši predmete. 
Sportswear (Sportka lagana odjeća)	4,0 kg	Suši generičku sportsku odjeću izrađenu od sintetičkih vlakana uključujući poliester, mješavine elastana i poliamid. 

Program	Količina punjenja 1)	Značajke / Vrsta tkanine ²⁾
Outdoor 	2,0 kg	Održava funkcionalnost tkanina za boravak u prirodi izrađenih od tehničkog tekstila i vraća vodonepropusnost vodo otpornim jaknama i nepropusnim jaknama s uklonjivim podstavama (prikladan za sušenje u sušilici). 
Hygiene (Higijena) 	3,0 kg	Suši i pruža higijenski tretman vašoj odjeći održavajući fazu s višom temperaturom duže vrijeme koja smanjuje prisutnost mikroorganizama. Program za tretiranje mokre odjeće. Nije prikladan za osjetljivu odjeću. 
Bedlinen (Posteljina) XL	4,5 kg	Suši do tri kompleta posteljina odjednom. Minimizira uvrtanje i zapetljavanje velikih predmeta kako bi se osiguralo da svaka posteljina dosegne jednoliku suhoću bez mokrih mjesta. 

1) Maksimalna težina odnosi se na suhe predmete.

2) Za značenje oznaka tkanine, pogledajte poglavlje *SAVJETI I PREPORUKE: Priprema rublja*.

3) Ovo je referentni program koji se koristi za procjenu sukladnosti s propisima EU o ekološkom dizajnu i energetskim oznakama, Reg. (EU) 2023/2533 i Reg. (EU) 2023/2534. Ovaj program može sušiti pamučno rublje od početnog sadržaja vlage punjenja od 60 % do ciljnog konačnog sadržaja vlage punjenja od 0 %.

4) Eco program je ekvivalentan programu "Cottons (Pamuk)Eco" koji je "Standardni program za pranje pamuka" u skladu s Uredbom Komisije br. 392/2012. Prikladan je za sušenje normalno vlažnog pamučnog rublja.

6.1 Woolmark Wool Care - Plava



Ciklus sušenja vune na ovom uređaju odobrila je kompanija Woolmark za sušenje proizvoda od vune s oznakom "ručno pranje" uz uvjet da je rublje osušeno u skladu s uputama na etiketi odjeće i u skladu s uputama proizvođača stroja. Slijedite oznaku za održavanje odjeće za ostale upute za rublje. M2101

Woolmark simbol je oznaka certifikacije u mnogim državama.



7. OPCIJE

7.1 Extra Antcrease (Zaštita od gužvanja)

Produljuje fazu protiv gužvanja za 30, 60, 90 minuta ili 2 sata na kraju ciklusa sušenja. Ova funkcija smanjuje nabore. Rublje se može izvadići tijekom faze protiv gužvanja.

7.2 Dryness Level (Sušenje)

Ta funkcija pomaže u povećanju suhoće rublja. Postoje 3 opcije:

-  Extra Dry (Ekstra suho)
-  Cupboard (Suho za ormar)
-  Iron Dry (Suho za glačanje)

Podešavanje ciljne završne vlažnosti

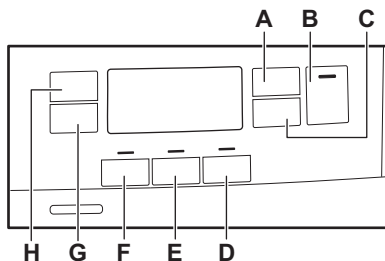

To može biti potrebno jer na rezultate sušenja utječu brojni uvjeti, npr. vrsta vode, napon napajanja ili temperatura okoline itd.

KAKO POSTIĆI SAVRŠENO SUŠENJE:

1. Pokušajte podesiti opcije razine suhoće (pogledajte opciju *Razina suhoće* gore).
2. Ako želite dodatno povećati rezultate sušenja rublja, možete izmijeniti zadanu postavku suhoće (pogledajte u nastavku). Ova postavka djeluje s većinom programa, osim s programima **Eco**, **Wool** (Vuna), **Duvel** (Popluni), **Down Jacket** (Perinata jakna), **Refresh** (Osvežavanje) ako su dostupni na uređaju.



Svaki put kada uđete u način rada "Podešavanje ciljne završne vlažnosti", prethodno postavljeni stupanj završne vlažnosti promijenit će se u sljedeću vrijednost (npr. prethodno postavljeno - 2 - promijenit će se u - 1 -).

Za promjenu zadanog stupnja ciljane završne vlažnosti:

1. Pritisnite tipku on / off za aktiviranje uređaja.
2. Upotrijebite programator da postavite bilo koji program.
3. Pričekajte približno 8 sekundi.
4. Istovremeno pritisnite i zadržite tipke (F) i (E).

Uključuje se jedan od ovih indikatora:

- - 0 - maksimalno suho

- - 1 - više suho rublje

- - 2 - standardno suho rublje

5. Ponovno pritisnite i držite pritisnutima tipke (F) i (E) dok se ne uključi indikator odgovarajuće razine.



Ako se zaslon vrati u normalan način rada (prikaže se vrijeme odabranog programa iz 2. koraka), dok se postavlja stupanj završne vlažnosti, ponovo pritisnite i zadržite tipke (F) i (E) kako biste ušli u način rada "Podešavanje ciljne završne vlažnosti" (prethodno postavljena razina završne vlažnosti će se promijeniti u sljedeću vrijednost).

6. Za prihvaćanje odabranog stupnja završne vlažnosti cilja, pričekajte 5 s i zaslon se vraća u normalni način rada.

Razina suhoće	Simbol zaslona
- 0 - maksimalno suho	+ [☰]
- 1 - više suho rublje	+ [☷]
- 2 - standardno suho rublje	[☷]

7.3 ☺ Time Dry (Vremensko sušenje)

Možete postaviti trajanje programa, od najmanje 10 minuta do najviše 2 sata. Potrebno trajanje ovisi o količini rublja u uređaju.



Preporučamo podešavanje kratkog vremena trajanja za male količine rublja ili za samo jedan komad odjeće.

SAVJET ZA VREMENSKO SUŠENJE

do 10 min	djelovanje samo hladnog zraka (bez grijača).
10 - 40 min	dodatno sušenje za poboljšanje suhoće nakon prethodnog ciklusa sušenja.

SAVJET ZA VREMENSKO SUŠENJE

>40 min

potpuno sušenje male količine rublja do 4 kg, dobro centrifugirano (> 1200 o/min).

7.4 Time Dry (Vremensko sušenje) uklj Wool (Vuna) program

Opcija prikladna za program Wool (Vuna), za podešavanje razine suhoće.

7.5 Refresh (Osvježavanje)

Za osvježavanje odjeće koja je bila spremljena. Maksimalno punjenje ne smije prijeći 1 kg.















7.8 Tablica opcija

7.6 Reverse Plus (Okretanje PLUS)

Povećajte broj okreta bubnja kako biste smanjili uvijanje i zaplitanje predmeta. Da bi se povećala jednolikost rezultata sušenja i smanjili nabori. Preporučuje se za velike ili dugačke predmete (npr. plahte, hlače, duge haljine).

7.7 Extra Silent (Extra suho)

Uređaj radi uz nisku razinu buke bez utjecaja na kvalitetu sušenja. Uređaj radi sporije uz dulje vrijeme ciklusa.

Programi ¹⁾	 Dryness Level (Sušenje)			 Extra Anticrease (Zaštita od gužvanja)	 Refresh (Osvježavanje)	 Reverse Plus (Okretanje PLUS)	 Extra Silent (Extra suho)	 Time Dry (Vremensko sušenje)
								
Eco		■		■				
MixCare (Brzo miješano) XL	■	■		■		■		■
Cottons (Pamuk)	■	■	■	■	■	■	■	■
Synthetics (Sintetika)	■	■	■	■	■	■	■	■
Delicate (Osjetljivo)		■		■				
Wool (Vuna)  								■ 2)
Silk (Svila) 		■		■				
Easy Iron (Lako glačanje)	■	■	■	■				
Sportswear (Sportka lagana odjeća)		■		■				
Outdoor 		■		■				
Hygiene (Higijena) 		■						

Programi ¹⁾	☀️ Dryness Level (Sušenje)	👕 Extra Anticrease (Zaštita od gužvanja)	🔄 Refresh (Osvježavanje)	🔄 Reverse Plus (Okretanje PLUS)	🔊 Extra Silent (Extra suho)	🕒 Time Dry (Vremensko sušenje)
	☀️ ☀️ ☀️	■	■	■	■	■
Bedlinen (Posteljina) XL						

1) Zajedno s programom možete postaviti 1 ili više opcija. Za njihovo uključivanje ili isključivanje pritisnite odgovarajuću dodirnu tipku.

2) Pogledajte poglavlje OPCIJE: Vremensko sušenje u programu Vuna

8. POSTAVKE

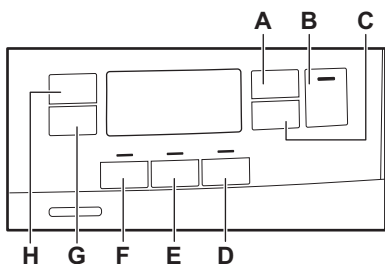

- A. 🕒 Time Dry (Vremensko sušenje) dodirna tipka
- B. ⏪ Start/Pause (Start/Pauza) dodirna tipka
- C. 🕒 Delay Start (Odgoda) dodirna tipka
- D. 🔊 Extra Silent (Extra suho) dodirna tipka
- E. 🔄 Reverse Plus (Okretanje PLUS) dodirna tipka
- F. 🔄 Refresh (Osvježavanje) dodirna tipka
- G. 👕 Extra Anticrease (Zaštita od gužvanja) dodirna tipka
- H. ☀️ Dryness Level (Sušenje) dodirna tipka

8.1 Funkcija sigurnosne blokade za djecu

Ova opcija sprječava da se djeca igraju s uređajem dok program radi. Dodirne tipke su zaključane.

Samo je tipka Uključeno/Isključeno otključana.

Uključivanje opcije sigurnosne blokade za djecu:

1. Za uključivanje uređaja pritisnite tipku za uključivanje/isključivanje.
2. Pritisnite i nekoliko sekundi držite pritisnutu tipku **D**.

Pali se indikator sigurnosne blokade za djecu.



Sigurnosna blokada za djecu može se isključiti dok program radi. Pritisnite i istovremeno držite iste dodirne tipke sve dok se indikator roditeljske zaštite ne isključi. Funkcija roditeljske zaštite nije dostupna 8 sekundi nakon isključenja uređaja.

8.2 Indikator spremnika vode

Osnovna postavka spremnika za vodu je "uključeno". Uključuje se kada program završi ili kada je potrebno isprazniti spremnik za vodu.



Ako je postavljen komplet za izbacivanje kondenzata (dodatna oprema), uređaj automatski izbacuje vodu iz spremnika za vodu. U tom vam slučaju preporučujemo da isključite indikator spremnika za vodu.

Isključivanje indikatora spremnika za vodu:

1. Pritisnite tipku on / off za aktiviranje uređaja.
2. Pričekajte približno 8 sekundi.
3. Istovremeno pritisnite i držite pritisnutima tipke **(H)** i **(G)**. Na zaslonu se prikazuje "Off" i indikator spremnika za vodu je isključen. Nakon 5 s zaslon se vraća u normalni način rada.



Za ponovno aktiviranje indikatora spremnika za vodu, ponovite gore opisani postupak. Na zaslonu se prikazuje "On" i indikator spremnika za vodu je uključen.

8.3 Alarm uključen/isključen

Za isključivanje ili uključivanje zvučnih signala pritisnite i istovremeno oko 2 sekunde držite pritisnutima dodirne tipke **(D)** i **(C)**.

8.4 Brojač sati rada

Ova funkcija daje mogućnost prikaza ukupnog vremena rada uređaja u satima, koje se broje od trenutka prvog uključivanja. Prikazuje se stvarno vrijeme rada ciklusa (ne uključuje pauze ili vrijeme odgođenog pokretanja).

Za prikazivanje ove vrijednost, postupite na sljedeći način:

1. Uključite uređaj pritiskom gumba **On/Off**.
2. Pritisnite i nekoliko sekundi držite pritisnutima gumb **F** i **D**.
3. Nakon 3 sekunde na zaslonu se prikazuju ukupni sati rada uređaja: npr. ako je vrijeme rada **1276** sati, na zaslonu se prikazuje tekst **Hr** na 2 sekunde, a zatim **12** na 2 sekunde nakon čega slijedi **76**. Ova se vrijednost prikazuje s nizom od dvije znamenke odjednom: prve dvije znamenke označavaju tisuće i stotine, druge dvije znamenke označavaju desetice i jedinice.

Za izlazak iz ovog načina rada, pritisnite bilo koji gumb, okrenite programator ili isključite uređaj.

8.5 Tvornički zadane postavke

Ova funkcija omogućuje vraćanje tvornički zadanih postavki. Poništavat će se spremljene opcije i načini rada.

Za **aktiviranje** ove opcije, slijedite korake u nastavku:

1. Uključite uređaj pritiskom gumba **On/Off**.
2. Pričekajte približno 8 sekundi.
3. Pritisnite i nekoliko sekundi držite pritisnutima gumb **E** i **D**.
4. Uređaj će potvrditi rad tako što će prikazati **-- --**.



Ako postupak ne uspije (može se dogoditi uslijed vremenskog ograničenja ili pogrešne kombinacije gumba), isključite uređaj i ponovite postupak od početka.

9. PRIJE PRVE UPOTREBE



Brave na stražnjem bubnju automatski se uklanjaju kad se sušilica pokrene po prvi put. Moguće je čuti neku buku.

Da biste otključali brave stražnjeg bubnja:

1. Uključite uređaj.

2. Postavite bilo koji program.
3. Pritisnite tipku Start/Pauza. Bujanj se počinje okretati. Stražnje bravice bubnja su deaktivirane.

Prije upotrebe uređaja za sušenje odjeće:

- Obrišite bubanj sušilice vlažnom krpom.

- Započnite jednosatni program s vlažnim rubljem.



Na početku ciklusa sušenja (prvih 3-5 min.) razina zvuka može biti malo povišena. To se događa usljed pokretanja kompresora. To je normalno za uređaje s kompresorom kao što su hladnjaci i zamrzivači.

9.1 Neobičan miris

Uređaj je tijesno pakiran.

Nakon otvaranja ambalaže, možete osjetiti neobičan miris. To je normalno za potpuno nove proizvode.

Uređaj je napravljen od nekoliko različitih vrsta materijala koji zajedno mogu proizvesti neobičan miris.

Tijekom vremena uporabe, nakon nekoliko ciklusa sušenja neugodan miris postepeno nestane.

9.2 Zvukovi



Tijekom ciklusa sušenja, u različito vrijeme mogu se čuti različiti zvukovi. To su normalni zvukovi rada uređaja.

Rad kompresora.

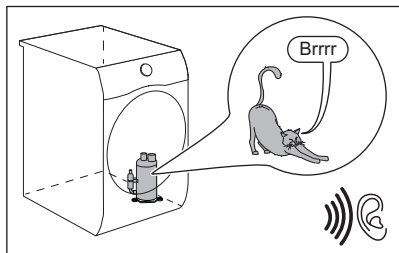

Okretanje bubnja.

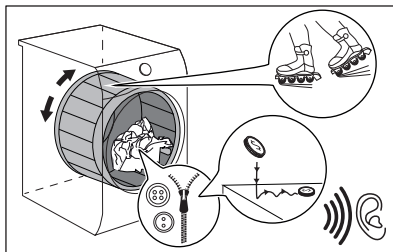

Rad ventilatora.

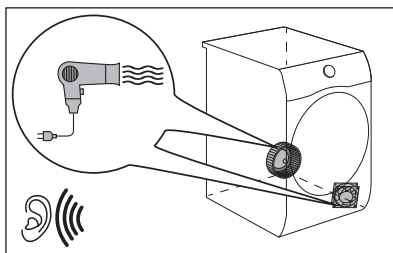

Rad pumpe i prebacivanje kondenzata u spremnik.

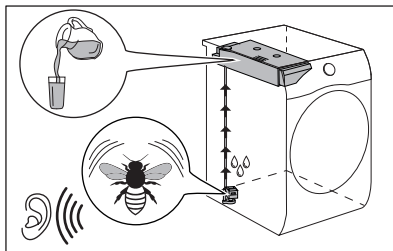

10. SVAKODNEVNA UPORABA

10.1 Početak programa bez odgode pokretanja

1. Priprema rublja i punjenje uređaja.

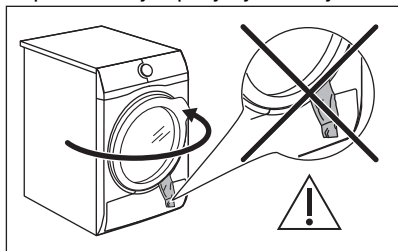

OPREZ!

Provjerite kada zatvarate vrata da rublje nije zaglavljeno između vrata uređaja i gumene brtve.

2. Pritisnite tipku on / off za aktiviranje uređaja.
3. Postavite točan program i opcije za vrstu punjenja.

Na zaslonu se prikazuje trajanje programa.



Stvarno vrijeme sušenja ovisit će o vrsti punjenja (količini i sastavu), sobnoj temperaturi i početnoj vlazi nakon faze centrifugiranja rublja.

4. Pritisnite dodirnu tipku Start/Pauza (Start/Pauza).

Program se pokreće.

10.2 Pokretanje programa sa odgodom pokretanja

1. Postavite točan program i opcije za vrstu punjenja.
2. Nekoliko puta pritisnite tipku odgode pokretanja sve dok se na zaslonu ne prikaže vrijeme odgode koje želite postaviti.



Početak programa možete odgoditi od najmanje 1 sata do najviše 20 sati.

3. Pritisnite dodirnu tipku Start/Pauza (Start/Pauza).

Na zaslonu se prikazuje odbrojavanje za odgodu pokretanja.

Po dovršetku odbrojavanja pokreće se program.

10.3 Promjena programa

1. Za isključivanje uređaja pritisnite tipku za uključivanje/isključivanje
2. Za uključivanje uređaja pritisnite tipku za uključivanje/isključivanje.
3. Postavite program.

Alternativno:

1. Okrenite tipku za odabir u položaj ● "Reset".
2. Pričekajte 1 sekundu. Na zaslonu se prikazuje — — —.
3. Postavite program.

10.4 Na kraju programa

Kad program završi:

- Oglašava se isprekidani zvučni signal.
- Na zaslonu se prikazuje :
- Indikator je uključen.
- Indikatori filter i spremnik mogu se uključiti.
- Indikator Start/Pauza (Start/Pauza) je uključen.



Uređaj nastavlja raditi kako bi faza za sprječavanje pojave nabora radila najmanje 30 minuta ili više ako je bila postavljena opcija Extra Anticrease (Zaštita od gužvanja) (pogledajte odjeljak *Opcija - Extra Anticrease (Zaštita od gužvanja)*).

Faza sprječavanja pojave nabora smanjuje nabore.

Rublje možete izvaditi prije završetka faze sprječavanja pojave nabora. Za bolje rezultate preporučujemo vađenje rublja nakon što je faza gotovo završena.

Kada je faza zaštite sprječavanja pojave nabora završena:

- Na zaslonu se još uvijek pojavljuje :

- Indikator  je isključen.
 - Indikatori  filter i  spremnik ostaju uključeni.
 - Indikator Start/Pause (Start/Pauza) se isključuje.
1. Pritisnite tipku on/off kako biste isključili uređaj.
 2. Otvorite vrata uređaja.
 3. Izvadite rublje.
 4. Zatvorite vrata uređaja.

Mogući uzroci nezadovoljavajućih rezultata sušenja:

- Neadekvatne osnovne postavke razine suhoće. Pogledajte poglavlje *OPCIJE: Razina suhoće - podešavanje ciljne završne vlažnosti*
- Temperatura sobe je preniska ili previsoka. Optimalna sobna temperatura je između 18 °C i 25 °C.



Uvijek očistite filter i ispraznite spremnik za vodu kad program završi.



Ostavite vrata malo otvorena nakon svakog ciklusa kako biste izbjegli vlagu.

10.5 Način rada slabe snage

Kako bi se smanjila potrošnja energije, ova funkcija automatski isključuje uređaj:

- Nakon 5 minuta ako ne pokrenete program.
- Nakon 5 minuta po završetku programa ili faze protiv gužvanja.



Vrijeme se skraćuje na 30 sekundi ako programator pokazuje na položaj ● "Reset".



Kad uređaj uđe u način rada s niskom snagom, zaslon i ikone se isključuju. Možete je ponovno uključiti pritiskom na tipku on/off.

11. SAVJETI

11.1 Priprema rublja



Punjenje bubnja do maksimalnog kapaciteta navedenog u odgovarajućim programima doprinijet će uštedi energije.



Često je odjeća nakon ciklusa pranja zgužvana i zapetljana zajedno. Sušenje zgužvane i zapetljane odjeće nije učinkovito. Kako bi se osigurao ispravan protok zraka i sušenje, preporučuje se protresti rublje i staviti ga u sušilicu jedan po jedan komad.





Za osiguranje ispravnog postupka asušenja:

- Zatvorite zatvarače na rublju.
- Zatvorite zatvarače na navlakama za poplune.

- Ne ostavljajte odvezane trake i vrpce (npr. vrpce na pregačama). Zavežite ih prije početka programa.
- Izvadite sve predmete iz džepova.
- Preokrenite predmete s unutarnjim slojem od pamuka. Pamučni sloj mora biti s vanjske strane.
- Uvijek postavite program prikladan za vrstu rublja.
- Ne stavljajte svijetle i tamne predmete zajedno.
- Koristite prikladan program za pamuk, džersej i pleteno rublje kako biste smanjili pojavu nabora.
- Ne prelazite maksimalnu količinu rublja navedenu u odjeljku programa ili prikazanu na zaslonu.
- Sušite isključivo rublje koje je prikladno za sušenje u sušilici. Pogledajte etikete na predmetima.
- Nemojte sušiti velike i male predmete zajedno. Mali predmeti mogu biti zarobljeni u velikima i ostati mokri.

- Protresite velike predmete i tkanine prije stavljanja u sušilicu. To činite kako bi se

izbjegla vlažna mjesta na tkanini nakon ciklusa sušenja.

Etiketa	Opis
	Rublje je prikladno za sušenje u sušilici.
	Rublje je prikladno za sušenje u sušilici pri višim temperaturama.
	Rublje je prikladno za sušenje u sušilici samo pri nižim temperaturama.
	Rublje nije prikladno za sušenje u sušilici.



12. ČIŠĆENJE I ODRŽAVANJE

12.1 Periodični raspored čišćenja

Periodično čišćenje pomaže produžiti vijek trajanja vašeg uređaja.

Ako se uređaj ne koristi dulje vrijeme, iskopčajte uređaj iz utičnice.

Okvirni raspored periodičnog čišćenja:

Čišćenje filtra	Kada pokazatelj  bljeska
Ispraznite spremnik za vodu	Kada pokazatelj  bljeska
Očistite izmjenjivač topline	Kada pokazatelj  bljeska
Očistite senzor vlage	Najmanje 3 ili 4 puta godišnje
Čišćenje bubnja	Svaka dva mjeseca
Očistite upravljačku ploču i kućište	Svaka dva mjeseca
Očistite otvore za protok zraka	Svaka dva mjeseca

U sljedećim odlomcima objašnjeno je kako biste trebali očistiti svaki dio.

12.2 Uklanjanje stranih predmeta



Prije pokretanja ciklusa pranja, provjerite jesu li džepovi prazni i svi labavi dijelovi vezani. Pogledajte poglavlje "Priprema rublja".

Uklonite sve strane predmete koje pronađete u bubnju nakon ciklusa sušenja (npr. metalne kopče, gumbe, kovanice, itd.).

12.3 Čišćenje filtra

Na kraju svakog ciklusa indikator filtra  je uključen i morate očistiti filtar.



Filtar skuplja vlakna tijekom ciklusa sušenja.



Za postizanje najboljih rezultata sušenja redovito čistite filtar. Začepljeni filtar uzrokuje duži ciklus sušenja i posljedično povećava potrošnju energije. Filtar čistite ručno. Po potrebi upotrijebite usisavač.

⚠ OPREZ!

Prilikom čišćenja filtera, vlakna treba baciti u kantu za smeće, a ne ispirati u odvod kako bi se izbjeglo širenje mikroplastike u sustavu iskorištene vode.

1. Otvorite vrata. Povucite filtar prema gore.

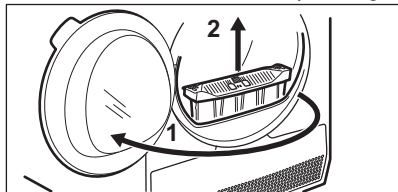

2. Gurnite kvačicu kako biste otvorili filtar.

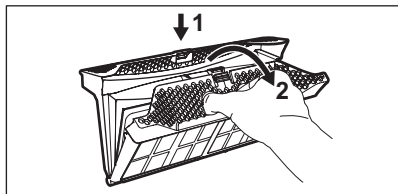

3. Vlakna iz oba unutarnja dijela filtra sakupite rukom.

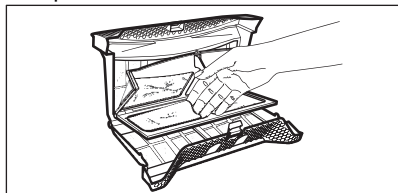

Bacite vlakna u smeće.

4. Po potrebi, očistite filtar usisavačem. Zatvorite filtar.
5. Po potrebi uklonite vlakna iz utičnice i brtve filtera. Možete koristiti usisavač. Filtar umetnite natrag u ležište.

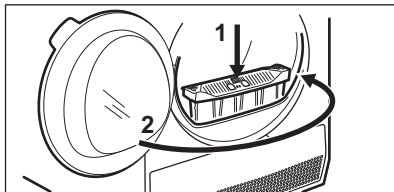
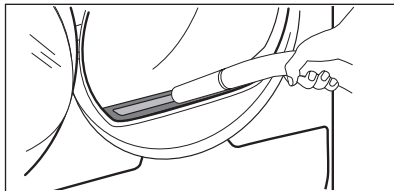

12.4 Pražnjenje spremnika za vodu

Nakon svakog ciklusa sušenja ispraznite spremnik kondenzirane vode.

Ako je spremnik kondenzirane vode pun, program se automatski zaustavlja. Na zaslonu se prikazuje simbol spremnika za vodu  i morate isprazniti spremnik za vodu.

Za pražnjenje spremnika za vodu:

1. Izvucite spremnik za vodu i držite ga u vodoravnom položaju.

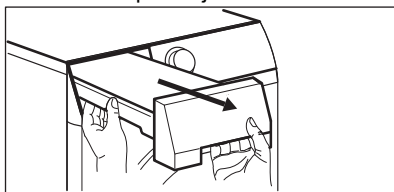

2. Povucite plastični priključak i ispraznite spremnik za vodu u sudoper ili sličnu posudu.

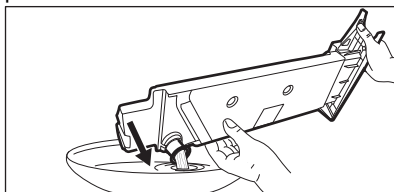

3. Gurnite plastični priključak natrag i vratite spremnik za vodu natrag u položaj.

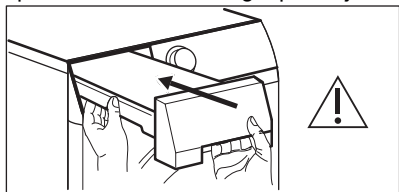

4. Za nastavak programa pritisnite tipku ▶|| Start/Pauza.

12.5 Čišćenje kondenzatora

Ako simbol  kondenzatoru treperi na zaslonu, pregledajte kondenzator i njegov odjeljak. Ako ima nečistoće, očistite je. Provjerite najmanje jednom u 6 mjeseci.

UPOZORENJE!

Ne dirajte metalnu površinu golim rukama. Opasnost od povrede. Nosite zaštitne rukavice. Pažljivo čistite, kako ne biste oštetili metalnu površinu.

UPOZORENJE!

Nemojte koristiti usisavač s tvrdim nastavkom za uklanjanje dlačica iz kondenzatora jer to može oštetiti rebra kondenzatora i dovesti do slabijeg rada uređaja i duljeg sušenja.

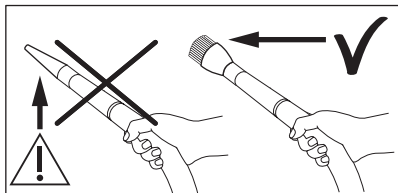

Pregledati:

1. Otvorite vrata. Povucite filtar prema gore.

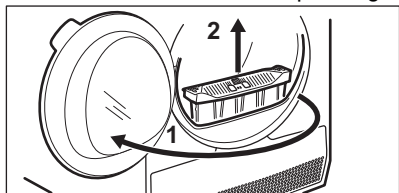

2. Otvorite pokrov kondenzatora.

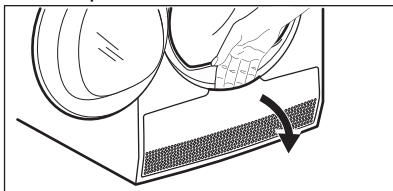

3. Okrenite ručice kako biste otključali poklopac kondenzatora i spustite poklopac kondenzatora.

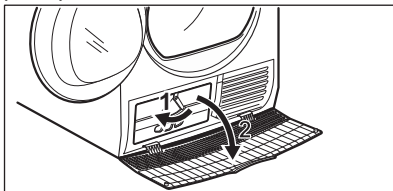

4. Ako je potrebno, izvadite dlačice iz kondenzatora i njegovog odjeljka. Možete upotrebljavati usisivač s nastavkom četke.

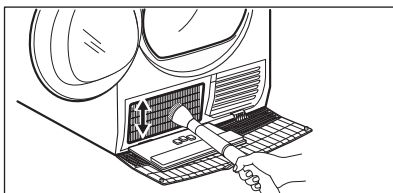

5. Zatvorite poklopac kondenzatora.

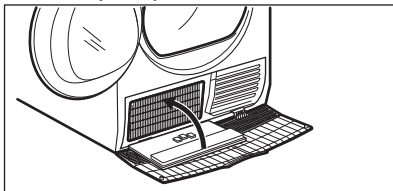

6. Okrećite poluge dok ne kliknu u svoje mjesto.

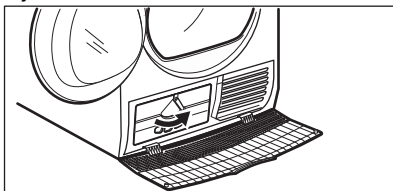

7. Vratite filtar.

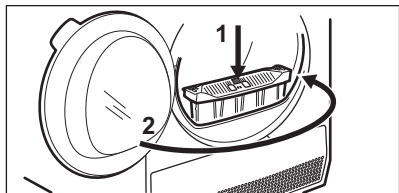

12.6 Čišćenje senzora vlage

⚠ OPREZ!

Opasnost od oštećenja senzora vlage. Za čišćenje senzora ne koristite abrazivne materijale ili čeličnu vunu.

Kako bi se osigurali najbolji rezultati, uređaj je opremljen metalnim senzorom vlage. Smješten je na unutrašnjoj strani vrata.

Tijekom vremena uporabe, površina senzora može se zaprljati, što smanjuje značajke sušenja.

Preporučujemo da očistite senzor najmanje 3 ili 4 puta godišnje, ili ako uočite smanjenje značajki sušenja.

Za čišćenje, možete koristiti tvrđu stranu spužvice za pranje posuda i malo octa ili deterdženta za sude.

Za čišćenje senzora:

1. Otvorite vrata za punjenje.
2. Očistite površine senzora vlage tao da nekoliko puta prebrišete metalne površine.

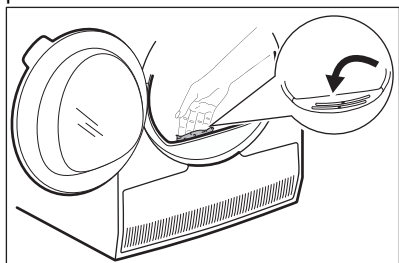

12.7 Čišćenje bubnja

⚠ UPOZORENJE!

Prije čišćenja uređaja izvucite utikač iz utičnice.

Koristite standardni neutralni deterdžent za čišćenje unutarnje površine i podizača bubnja. Očišćene površine osušite mekanom krpom.

⚠ OPREZ!

Za čišćenje bubnja ne koristite abrazivne materijale ili čeličnu vunu.

12.8 Čišćenje upravljačke ploče i kućišta

Koristite obični neutralni sapun za čišćenje upravljačke ploče i kućišta.

Za čišćenje koristite vlažnu krp. Očišćene površine osušite mekanom krpom.

⚠ OPREZ!

Ne koristite sredstva za čišćenje namještaja ili sredstva za čišćenje koja mogu uzrokovati rđu.

12.9 Čišćenje otvora za ventilaciju

Usisavačem uklonite dlačice iz otvora za ventilaciju.

13. RJEŠAVANJE PROBLEMA

UPOZORENJE!

Pogledajte poglavlja sa sigurnosnim uputama.

13.1 Šifre pogreški

Uređaj se ne pokreće ili se zaustavlja tijekom rada.

Najprije pokušajte pronaći rješenje problema (pogledajte tablicu). Ako se problem ne otkloni, obratite se ovlaštenom servisnom centru.

UPOZORENJE!

Prije bilo kakve provjere, isključite uređaj.

U slučaju velikih problema oglašava se zvučni signal a zaslon prikazuje šifru pogreške, a gumb  Start/Pause (Start/Pauza) može neprekidno treperiti:

Šifra pogreške	Mogući uzrok	Rješenje
E50	Preopterećenje motora uređaja. Previše rublja ili se zaglavilo u bubnju.	Program nije dovršen. Izvadite rublje iz bubnja, podesite program i ponovno pokrenite ciklus.
E90 ili E91	Unutarnji kvar. Nema komunikacije između elektroničkih elemenata uređaja.	Program nije ispravno dovršen ili se uređaj prerano zaustavio. Isključite i ponovno uključite uređaj. Ako se šifra pogreške i dalje pojavljuje, kontaktirajte ovlašteni servisni centar.
EH0	Napajanje je nestabilno.	Kad uređaj prikazuje EH0 , pričekajte dok napajanje ne bude stabilno prije nego pritisnete start. Ako uređaj pauzira ciklus bez ikakvih naznaka, pritisnite početak ciklusa. Ako se ponovno pojavi upozorenje, provjerite ispravnost kabela napajanja / utičnice ili glavnog napajanja.

Ako se na zaslonu prikazuju druge šifre pogreški, isključite i uključite uređaj. Ako se problem ne otkloni, kontaktirajte ovlašteni servisni centar.

U slučaju različitog problema sa sušilicom rublja, u tablici ispod potražite moguća rješenja.

13.2 Otklanjanje poteškoća

Problem	Moguća rješenja
Ne možete uključiti uređaj.	Provjerite je li kabel napajanja uključen u utičnicu. Provjerite osigurač u ormariću sa osiguračima (kućna instalacija).
Program se ne pokreće.	Pritisnite Start/Pause (Start/Pauza). Provjerite jesu li vrata uređaja zatvorena.

Problem	Moguća rješenja
Vrata uređaja se ne zatvaraju.	Provjerite je li filter ispravno ugrađen.
	Provjerite da rublja nije zaglavljeno između vrata uređaja i gumene brtve.
Uređaj se zaustavlja tijekom rada.	Provjerite je li spremnik za vodu prazan. Pritisnite Start/Pause (Start/Pauza) za ponovno pokretanje programa.
	Količina rublja je premala, povećajte količinu rublja ili upotrijebite Time Drying (Vrijeme sušenja) program.
Vrijeme ciklusa je predugo ili daje nezadovoljavajući rezultat sušenja. ¹⁾	Provjerite odgovara li težina rublja trajanju programa.
	Provjerite je li filter čist.
	Rublja je previše mokro. Ponovno centrifugirajte rublja u perilici rublja.
	Pazite da je temperatura prostorije više od +5 °C i niža od +35 °C. Optimalna temperatura prostorije kreće se u rasponu od 18 °C do 25 °C.
	Postavite Time Drying (Vrijeme sušenja) ili Extra Dry (Ekstra suho) program. ²⁾
Na zaslonu se prikazuje  .	Ako želite postaviti novi program, isključite i uključite uređaj.
	Provjerite jesu li opcije prikladne za program.

1) Nakon maksimalno 5 sati, program se automatski završava.

2) Može se dogoditi da neko područje ostane vlažno prilikom sušenja velikih predmeta (npr. plahti).

Ako rezultati sušenja nisu zadovoljavajući

- Postavljeni program nije ispravan.
- Filter je začepljen.
- Izmjenjivač topline je začepljen.
- U uređaju je bilo previše rublja.
- Buban je prljav.
- Neispravna postavka senzora provodljivosti (za bolju postavku

pogledajte poglavlje "*OPCIJE: razina suhoće - podešavanje ciljne završne vlažnosti*").

- Začepljeni su otvori za protok zraka.
- Temperatura prostorije je preniska ili previsoka (optimalna temperatura prostorije od 18 °C do 25 °C)

14. POTROŠNJA

14.1 Uvod



U korisničkom priručniku nalaze se dvije različite reference za EU energetska oznaku i propise o ekološkom dizajnu.

- Reg. (EU) 932/2012 i Reg. (EU) 392/2012 koja vrijedi do 30 lipnja 2025. odnosi se na razrede energetske učinkovitosti od **A+++** do **D**.
- Reg. (EU) 2023/2534 koja vrijedi od 1. srpnja 2025. odnosi se na razrede učinkovitosti energetske oznake od **A** do **G**.



QR kod na energetske naljepnici isporučenoj s uređajem pruža internetsku poveznicu do podataka koji se odnose na performanse uređaja u EU EPREL bazi podataka. Energetsku naljepnicu čuvajte za referencu zajedno s korisničkim priručnikom i svim ostalim dokumentima koji se isporučuju s ovim uređajem.

Iste informacije poput naziva modela i broja proizvoda, koje se nalaze na natpisnoj pločici uređaja, moguće je pronaći i u EPREL-u pomoću poveznice <https://eprel.ec.europa.eu>. Pogledajte poglavlje "Opis proizvoda" za položaj nazivne pločice.

14.2 Legenda

kg	Punjenje rublja.	o/min	Centrifugiranje na
kWh	Potrošnja energije.		
hh:mm	Trajanje programa.		
%	Početna vlaga na kraju faze centrifuge i završna vlaga na kraju programa sušenja. Što je veća centrifuga, veća je i buka pri centrifugiranju, ali je niža početna vlaga i potrošnja energije prilikom sušenja rublja.		

14.3 U skladu s Uredbom Komisije Reg. (EU) 2023/2533, Reg. (EU) 2023/2534 i Reg. (EU) 392/2012.



Sljedeće vrijednosti dobivene su u laboratorijskim uvjetima sukladno odgovarajućim standardima. Podatke mogu promijeniti različiti parametri, na primjer: količina rublja, vrsta rublja i uvjeti okoline. Početni sadržaj vlage u rublju, vrsta vode, napon napajanja i promjene zadanih postavki programa također mogu utjecati na potrošnju energije, trajanje programa sušenja i konačnu vlažnost.

Program	Količina punjenja (kg)	Centrifugiranje (o/min)	Početak vlažna (%)	Vrijeme sušenja (h:mm)	Potrošnja energije (kWh)	Ciljna završna vlaga (%)
Eco 1) 2)	8,0	1000	60	2:34	1,99	0,0
Eco 1) 2)	4,0	1000	60	1:29	1,07	0,0

1) Ovo je referentni program koji se koristi za procjenu sukladnosti s propisima EU o ekološkom dizajnu i energetskim oznakama, Reg. (EU) 2023/2533 i Reg. (EU) 2023/2534. Ovaj program može sušiti pamučno rublje od početnog sadržaja vlage punjenja od 60 % do ciljnog konačnog sadržaja vlage punjenja od 0 %.

2) Eco program je ekvivalentan programu "Cottons (Pamuk)Eco" koji je "Standardni program za pranje pamuka" u skladu s Uredbom Komisije br. 392/2012. Prikladan je za sušenje normalno vlažnog pamučnog rublja.

Potrošnja energije u različitim načinima rada

Potrošnja energije u isključenom stanju (W)	Potrošnja energije u načinu pripravnosti (W)	Odgodeno pokretanje (W)
0,13	0,13	4,00

Vrijeme do isključenja / Načina pripravnosti je maksimalno 15 minuta.

14.4 Uobičajeni programi



Ove vrijednosti su samo indikativne.

Program	Količina punjenja (kg)	Centrifugiranje (o/min)	Početak vlažna (%)	Vrijeme sušenja (h:mm)	Potrošnja energije (kWh)	Ciljna završna vlaga (%)
Cottons (Pamuk) Extra Dry (Ekstra suho)	8,0	1000	60	3:15	2,33	-3,0
Cottons (Pamuk) Extra Dry (Ekstra suho)	4,0	1000	60	2:18	1,53	-3,0
Cottons (Pamuk) Iron Dry (Suho za glačanje)	8,0	1000	60	2:21	1,70	12,0
Cottons (Pamuk) Iron Dry (Suho za glačanje)	4,0	1000	60	1:17	0,88	12,0
Synthetics (Sintetika) Extra Dry (Ekstra suho)	4,0	1200	40	1:13	0,77	0,0

Program	Količina punjenja (kg)	Centrifugiranje na (o/min)	Početna vlažna (%)	Vrijeme sušenja (h:mm)	Potrošnja energije (kWh)	Ciljna završna vlažna (%)
Synthetics (Sintetika) Cupboard (Suho za ormar)	4,0	1200	40	0:59	0,63	1,0
Synthetics (Sintetika) Iron Dry (Suho za glačanje)	4,0	1200	40	0:49	0,50	12,0
Wool (Vuna)	1,0	1200	35	2:34	1,91	5,0

15. BRZI VODIČ

15.1 Svakodnevna uporaba

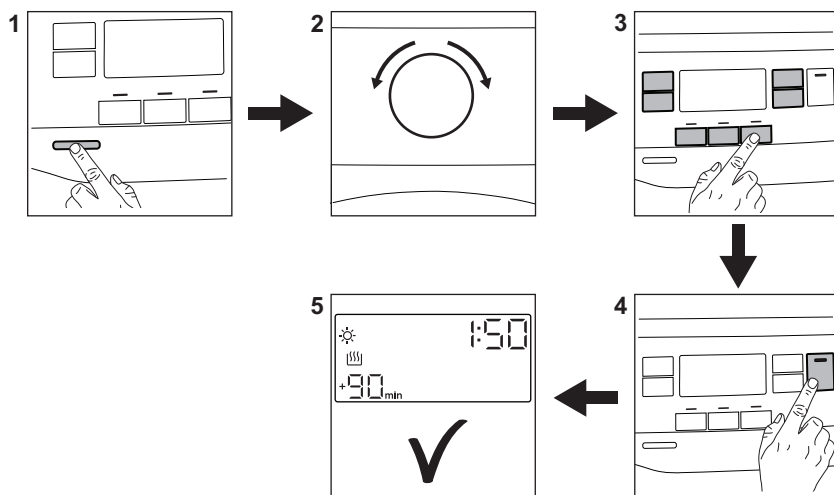



1. Pritisnite tipku Uklj.&Isklj. kako biste uključili uređaj.
2. Program odaberite uz pomoć programatora.
3. Zajedno s programom možete postaviti 1 ili više posebnih opcija. Za uključnje ili

isključnje opcije, dotaknite odgovarajuću tipku.



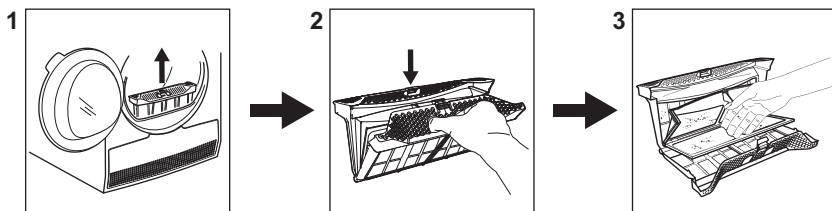







4. Za uključnje programa, dotaknite tipku **Start/Pause (Start/Pauza)**.
5. Uređaj započinje s radom.







15.2 Čišćenje filtra



Na kraju svakog ciklusa uključuje se simbol filtra  na zaslonu i morate očistiti filter.

15.3 Tablica programa

Program	Količina punjenja 1)	Značajke / Vrsta tkanine ²⁾
Eco 3) 4)	8,0 kg	Program je prikladan za sušenje vlažnog rublja od pamuka i najučinkovitiji je program u pogledu potrošnje energije za sušenje vlažnog pamučnog rublja. Razina suhoće nije podesiva i postavljena je prema zadanim postavkama na Cup-board (Suho za ormar) / spreman za pohranu. 
MixCare (Brzo miješano)	5,0 kg	Namijenjen za rutinsko sušenje onoga što perete bez sortiranja. Ravnomjerno suši odjeću napravljenu od pamuka, mješavine pamuka i sintetike i sintetike. 
Cottons (Pamuk)	8,0 kg	Program za pranje bijelog i šarenog pamučnog rublja. Zadana postavka za razinu suhoće „spremno za pohranu“. 
Synthetics (Sintetika)	4,0 kg	Miješano rublje koje sadrži uglavnom sintetička vlakna poput poliestera, poliamida itd. 
Delicate (Osjetljivo)	2,0 kg	Preporučuje se za generičke osjetljive tkanine poput viskoze, rajona, akrila i njihovih mješavina. 
Wool (Vuna)  	1,0 kg	Nježno suši strojno i ručno perive vunene predmete. Izvadite odjeću odmah nakon završetka programa.
Silk (Svila) 	0,5 kg	Čuva oblik osjetljive strojno i ručno perive svilene odjeće te smanjuje nabore nježnim toplim zrakom i mekim pokretima. 
Easy Iron (Lako glačanje)	2,0 kg	Ograničava gužvanje na maloj količini pamučnih, sintetičkih i miješanih tkanina radi lakog glačanja. Sadrži dvije razine sušenja: Glačalo ostavlja rublje malo vlažno za glačanje ili vješanje; Ormar potpuno suši predmete. 

Program	Količina punjenja 1)	Značajke / Vrsta tkanine ²⁾
Sportswear (Sportka lagana odjeća)	4,0 kg	Suši generičku sportsku odjeću izrađenu od sintetičkih vlakana uključujući poliester, mješavine elastana i poliamid. 
Outdoor 	2,0 kg	Održava funkcionalnost tkanina za boravak u prirodi izrađenih od tehničkog tekstila i vraća vodonepropusnost vodoopornim jaknama i nepropusnim jaknama s uklonjivim podstavama (prikladan za sušenje u sušilici). 
Hygiene (Higijena) 	3,0 kg	Suši i pruža higijenski tretman vašoj odjeći održavajući fazu s višom temperaturom duže vrijeme koja smanjuje prisutnost mikroorganizama. Program za tretiranje mokre odjeće. Nije prikladan za osjetljivu odjeću. 
Bedlinen (Posteljina) XL	4,5 kg	Suši do tri kompleta posteljina odjednom. Minimizira uvrtanje i zapetljavanje velikih predmeta kako bi se osiguralo da svaka posteljina dosegne jednoliku suhoću bez mokrih mjesta. 

1) Maksimalna težina odnosi se na suhe predmete.

2) Za značenje oznaka tkanine, pogledajte poglavje *SAVJETI I PREPORUKE: Priprema rublja*.

3) Ovo je referentni program koji se koristi za procjenu sukladnosti s propisima EU o ekološkom dizajnu i energetskim oznakama, Reg. (EU) 2023/2533 i Reg. (EU) 2023/2534. Ovaj program može sušiti pamučno rublje od početnog sadržaja vlage punjenja od 60 % do ciljnog konačnog sadržaja vlage punjenja od 0 %.

4) Eco program je ekvivalentan programu " Cottons (Pamuk)Eco" koji je "Standardni program za pranje pamuka" u skladu s Uredbom Komisije br. 392/2012. Prikladan je za sušenje normalno vlažnog pamučnog rublja.

16. BRIGA ZA OKOLIŠ

Reciklirajte materijale sa simbolom . Ambalažu za recikliranje odložite u prikladne spremnike. Pomozite u zaštiti okoliša i ljudskog zdravlja, kao i u recikliranju otpada od električnih i elektroničkih uređaja. Uređaje

označene simbolom  ne bacajte zajedno s kućnim otpadom. Proizvod odnesite na lokalno reciklažno mjesto ili kontaktirajte nadležnu službu.

Добро дошли у Electrolux! Хвала што сте изабрали наш уређај.



У тежњи да постигнемо еколошку одрживост, смањујемо количину папира и пружамо комплетна корисничка упутства у електронском облику. Комплетно корисничко упутство можете погледати на electrolux.com/manuals



Погледајте савете за коришћење, брошуре и информације за решавање проблема, сервисирање и поправку на electrolux.com/support



Купите прибор, потрошни материјал и оригиналне резервне делове за свој уређај на electrolux.com/shop

Задржано право измена.

САДРЖАЈ

1. БЕЗБЕДНОСНЕ ИНФОРМАЦИЈЕ.....	31
2. БЕЗБЕДНОСНА УПУТСТВА.....	35
3. ОПИС ПРОИЗВОДА.....	38
4. ТЕХНИЧКИ ПОДАЦИ.....	39
5. КОМАНДНА ТАБЛА.....	40
6. ТАБЕЛА ПРОГРАМА.....	41
7. ОПЦИЈЕ.....	43
8. ПОДЕШАВАЊА.....	45
9. ПРЕ ПРВЕ УПОТРЕБЕ.....	47
10. СВАКОДНЕВНА УПОТРЕБА.....	48
11. КОРИСНИ САВЕТИ.....	50
12. НЕГА И ЧИШЋЕЊЕ.....	51
13. РЕШАВАЊЕ ПРОБЛЕМА.....	54
14. ВРЕДНОСТИ ПОТРОШЊЕ.....	57
15. ВОДИЧ ЗА БРЗИ ПОЧЕТАК.....	59
16. ЕКОЛОШКА ПИТАЊА.....	61

1. ⚠ БЕЗБЕДНОСНЕ ИНФОРМАЦИЈЕ



Пре него што започнете са инсталацијом и коришћењем овог уређаја, пажљиво прочитајте приложено упутство.

Произвођач није одговоран за било какве повреде или штету које су резултат неисправне инсталације или употребе. Чувајте упутство за употребу на безбедном и приступачном месту за будуће коришћење.



Упозорење: Ризик од пожара/Запаљиви материјали.

Уређај садржи запаљив гас пропан (R290), који је веома повољан по животну средину. Држите изворе ватре и паљења даље од уређаја. Водите рачуна да не оштетите коло расхладног средства које садржи пропан.

1.1 Безбедност деце и осетљивих особа

УПОЗОРЕЊЕ!

Постоји ризик од гушења, повреда или трајног инвалидитета.

- Овај уређај могу да користе деца старија од 8 година и особе са смањеним физичким, чулним или менталним способностима, као особе којима недостају искуство и знање, уколико им се обезбеди надзор или им се дају упутства у вези са употребом уређаја на безбедан начин и уколико схватају могуће опасности.
- Децу узраста између 3 и 8 година старости, као и особе са веома тешким и сложеним инвалидитетом, треба држати даље од уређаја, осим ако су под сталним надзором.
- Децу млађу од 3 године треба удаљити од уређаја уколико нису под непрекидним надзором.
- Немојте да дозволите деци да се играју уређајем.
- Држите сву амбалажу даље од деце и одложите је на одговарајући начин.
- Детерџенте држите ван домашаја деце.
- Децу и кућне љубимце држите подаље од уређаја док су његова врата отворена.
- Ако овај апарат има уређај за безбедност деце, треба га активирати.
- Деца не смеју да обављају чишћење и корисничко одржавање уређаја без надзора.

1.2 Опште мере безбедности

- Овај уређај се користи само за сушење веша домаћег типа који се може сушити машински.

- Немојте да користите функцију сушења ако је веш упрљан индустријским хемикалијама.
- Овај уређај је намењен за употребу у једном домаћинству у затвореним просторима.
- Уређај се може користити у канцеларијама, хотелским собама, мотелима, пансионима, сеоским туристичким домаћинствима и сличним објектима за смештај где употреба не би превазилазила (просечан) ниво потрошње по домаћинству.
- Немојте да мењате спецификацију овог уређаја.
- Ако поврх машине за прање веша стављате машину за сушење веша, у ту сврху користите опрему за слагање. Комплет за слагање, који се може наћи код овлашћеног продавца, може се користити само са уређајем наведеним у упутству приложеном уз овај прибор. Пажљиво га прочитајте пре монтирања (погледајте брошуру за Монтирање).
- Уређај може да се инсталира самостално или испод кухињских елемената са одговарајућим простором (погледајте брошуру за Инсталирање).
- Немојте инсталирати уређај иза врата која се закључавају, клизних врата нити врата са шарком на супротној страни, која би онемогућила да се врата уређаја отворе до краја.
- Отвори за вентилацију у постољу не смеју бити закључени тепихом, простирком или било каквом подном облогом.
- УПОЗОРЕЊЕ: Уређај не сме да се напаја путем екстерног уређаја за укључивање као што је тајмер нити да буде повезан на коло које се редовно укључује и искључује путем струје.
- Прикључите главни кабл за напајање на зидну утичницу тек на крају поступка инсталације. Уверите се да је после постављања уређаја струјни утикач доступан.
- Обезбедите добру вентилацију у просторији у којој је уређај инсталиран како бисте избегли да се у

- просторију врате непожељни издувни гасови других уређаја насталих сагоревањем неких других врста горива, укључујући и сагоревање отвореним пламеном.
- УПОЗОРЕЊЕ: Немојте да инсталирате уређај у окружењу у којем нема размене ваздуха. Уређај садржи запаљив гас пропан (R290), који је веома повољан по животну средину. Држите изворе ватре и паљења даље од уређаја. Водите рачуна да не оштетите коло расхладног средства које садржи пропан.
 - УПОЗОРЕЊЕ: Не дозволите зачепљивање вентилационих отвора на кућишту уређаја или уградног елемента.
 - УПОЗОРЕЊЕ: Немојте оштетити коло расхладно средства.
 - Уколико је кабл за напајање оштећен, њега мора да замени произвођач, одговарајући овлашћени сервисни центар или лица сличне квалификације, како би се избегла електрична опасност.
 - Не прекорачујте максималну количину веша од 8,0 kg (погледајте поглавље „Табела програма“).
 - Очистите отпала влакна или труње од амбалаже које се накупило око уређаја.
 - Уређај немојте пуштати у рад без филтера. Филтер за отпала влакна очистите пре или после сваког коришћења.
 - Немојте да сушите неопране ствари у машини за сушење веша.
 - Ствари које су запрљане супстанцама као што су уље за кување, ацетон, алкохол, бензин, керозин, средства за уклањање флека, терпентин, восак и средства за уклањање воска требало би да се оперу у топлој води са додатном количином детерџента пре сушења у машини.
 - Ствари као што су сунђераста гума (пена од латекса), капе за туширање, водоотпорни материјали, комади и одећа који су постављени гумом или јастуци пуњени

ватом од сунђерасте гуме не смеју да се суше у машини за сушење веша.

- Фабрички омекшивачи или слични производи морају се користити искључиво како је наведено у упутству произвођача.
- Уклоните све ствари из предмета који би могли бити извор пожара, као што су упаљачи или шибице.
- **УПОЗОРЕЊЕ:** Никада не заустављајте машину за сушење веша пре краја циклуса сушења; у случају да то урадите, брзо уклоните све ствари и распоредите их тако да се топлота распореди.
- Пре било каквог поступка одржавања уређаја, искључите га и извадите утикач кабла за напајање из зидне утичнице.

2. БЕЗБЕДНОСНА УПУТСТВА

2.1 Инсталирање



Упозорење: Опасност од пожара / запаљиви материјали.

- Уклоните комплетну амбалажу.
- Немојте да инсталирате или користите оштећен уређај.
- Придржавајте се упутстава за монтажу које сте добили уз уређај.
- Уређај не монтирајте у окружењу у коме нема измене ваздуха.
- Уређај садржи запаљиви гас, пропан (R290), гас са високим нивоом компатибилности са животном средином. Држите изворе ватре и паљења даље од уређаја. Водите рачуна да не оштетите коло расхладног средства које садржи пропан.
- Увек водите рачуна приликом померања уређаја зато што је тежак. Увек користите заштитне рукавице и затворену обућу.
- Немојте да инсталирате или користите уређај тамо где температура може да буде нижа од 5 °C или виша од 35 °C.
- Област пода на којој ће уређај бити монтиран мора бити равна, стабилна, отпорна на топлоту и чиста.

- Уверите се да постоји циркулација ваздуха између уређаја и пода.
- Приликом премештања, уређај увек мора да стоји вертикално.
- Задњи део уређаја мора да буде ослоњен на зид.
- Када се уређај постави у стални положај, уз помоћ либеле проверите да ли је правилно нивелисан. Ако није, подесите ногице док се не изневелише.

2.2 Прикључење на електричну мрежу



УПОЗОРЕЊЕ!

Ризик од пожара и струјног удара.

- Прикључите главни кабл за напајање на зидну утичницу тек на крају инсталације. Водите рачуна да постоји приступ мрежном утикачу након инсталације.
- **УПОЗОРЕЊЕ:** Овај уређај је предвиђен за монтажу/прикључивање на проводник уземљења зграде.
- Уверите се да су параметри на плочици са техничким карактеристикама компатибилни са одговарајућим

параметрима електричне мреже за напајање.

- Увек користите прописно уграђену утичницу са заштитом од струјног удара.
- Немојте да користите адаптере са више утичница и продужне каблове.
- Не вуците кабл за напајање како бисте искључили уређај. Кабл искључите тако што ћете извући утикач из утичнице.
- Немојте додиривати кабл за напајање нити мрежни утикач влажним рукама.

2.3 Употреба

УПОЗОРЕЊЕ!

Постоји ризик од струјног удара, пожара, опекотина или оштећења уређаја.



Упозорење: Опасност од пожара / запаљиви материјали. Уређај садржи запаљиви гас, пропан (R290), гас са високим нивоом компатибилности са животном средином. Држите изворе ватре и паљења даље од уређаја. Водите рачуна да не оштетите коло расхладног средства које садржи пропан.

- Овај уређај је намењен само за кућну употребу (у затвореном простору).
- Немојте да сушите оштећене (подеране, излизане) предмете које садрже поставу или испуне.
- Ако је веш опран средством за уклањање мрља, покрените додатни циклус испирања пре него што започнете циклус сушења.
- Сушите искључиво тканине који су погодне за сушење у овом уређају. Пратите инструкције за чишћење на етикети веша.
- Кондензовану воду/дестиловану воду из уређаја немојте пити, нити од ње припремати храну. Може да изазове здравствене проблеме код људи и кућних љубимаца.
- Немојте сести ни стати на отворена врата уређаја.
- У уређају немојте сушити мокар веш из ког капље вода.

2.4 Унутрашње осветљење

УПОЗОРЕЊЕ!

Ризик од повреде.

- Светлећа диода зрачи видљиву светлост; немојте гледати директно у зрак светлости.
- Да бисте заменили унутрашње осветљење, контактирајте овлашћени сервисни центар.

2.5 Нега и чишћење

УПОЗОРЕЊЕ!

Постоји ризик од повреде или оштећења уређаја.



Упозорење: Опасност од пожара / запаљиви материјали. Уређај садржи запаљиви гас, пропан (R290), гас са високим нивоом компатибилности са животном средином. Држите изворе ватре и паљења даље од уређаја. Водите рачуна да не оштетите коло расхладног средства које садржи пропан.

- Немојте користити млаз воде или пару за чишћење уређаја.
- Уређај очистите влажном меком крпом. Користите искључиво неутралне детерџенте. Немојте користити абразивне производе, абразивне јастучиће за чишћење, раствараче или металне предмете.
- Будите опрезни када čistите уређај како не бисте оштетили расхладни систем.

2.6 Компресор

УПОЗОРЕЊЕ!

Постоји ризик од оштећења уређаја.

- Компресор и систем компресора у машини за сушење веша пуне се посебним средством које не садржи флуоро-хлороугљоводонике. Овај систем мора да буде чврст. Оштећење система може изазвати цурење.

2.7 Сервисирање

- Ради оправке уређаја обратите се овлашћеном сервисном центру. Користите само оригиналне резервне делове.
- Имајте на уму да самостална или нестручна поправка може угрозити безбедност и поништити гаранцију.
- Следећи резервни делови доступни су најмање 10 година након што је модел прекинут: заптивке, прекидачи и дугмад, пумпа кондензатора, браве на вратима, мотори и четкице мотора, преноси између мотора и бубња, вентилатор и точкови вентилатора, бубњеви и лежајеви, цеви за воду и сродна опрема укључујући црева, вентиле и филтере, каблове и утичнице, штампане плоче, електронски дисплеји, термостати и сензори температуре, ажурирања софтвера (укључујући софтвер за ресетовање), опруге, грејачи и грејни елементи, електрични осигурачи (засебни или у групи), ременица за затезање, помоћни ваљак, врата, заптивке на вратима, браве на вратима, склопови за закључавање врата и шарке, филтери за влакна, филтери за ваздух, пластични периферни уређаји, резервоар кондензатора. Трајање тог периода може бити дуже у вашој земљи. За више информација посетите наш веб-сајт.
- Имајте на уму да су неки од ових резервних делова доступни само стручним сервисерима и да не одговарају сви резервни делови свим моделима.
- Када се ради о сијалицама унутар производа и резервних делова,

сијалице које се продају засебно: Ове сијалице су намењене да издрже екстремне физичке услове у кућним апаратима, као што су температура, вибрације, влага, или су намењене да сигнализирају информације о радном стању уређаја. Нису предвиђене за употребу у другим уређајима и нису погодне за осветљавање просторија у домаћинству.

2.8 Одлагање

УПОЗОРЕЊЕ!

Опасност од повређивања или гушења.



Упозорење: Опасност од пожара / Опасност од материјалне штете и оштећења уређаја.

- Искључијте уређај из електричног напајања и са довода за воду.
- Исеците мрежни електрични кабл на месту које је близу уређаја и одложите га.
- Овај уређај садржи запаљиви гас (R290). Обратите се општинским органима да бисте сазнали како да правилно одложите уређај у отпад.
- Уклоните ручицу од врата да бисте спречили да се деца или кућни љубимци заглаве у бубњу.
- Одложите апарат у складу са важећим прописима за одлагање отпада од електричних и електронских уређаја (WEEE).

3. ОПИС ПРОИЗВОДА

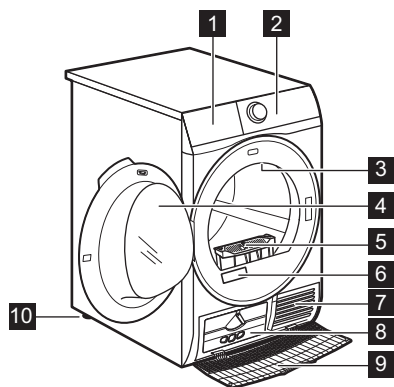

- 1 Резервоар за воду
- 2 Командна табла

- 3 Унутрашње светло
- 4 Врата уређаја
- 5 Филтер
- 6 Плочича са техничким карактеристикама
- 7 Прорези за проток ваздуха
- 8 Поклопац кондензатора
- 9 Поклопац кондензатора
- 10 Подесиве ножице



Ради лакшег убацивања веша или постављања уређаја, врата могу да се преокрену (погледајте посебну брошуру).

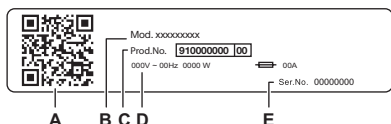

Подаци са плочице са техничким карактеристикама:

- A. QR код
- B. назив модела
- C. број производа
- D. електричне карактеристике
- E. серијски број

Скенирајте **QR код** на уређају да бисте регистровали производ и искористили га на најбољи начин.

- Прочитајте спецификације вашег уређаја, документацију и чланке о томе како да користите најбоље функције (Упутство за употребу је такође доступно на electrolux.com/manuals)
- Добијајте савете о коришћењу, решавању проблема, информације о сервису и поправци (такође доступно на electrolux.com/support)
- Купите прибор, потрошну робу и оригиналне резервне делове за ваш уређај (такође доступно на electrolux.com/shop)

3.1 Прикључење на електричну мрежу

На крају монтаже прикључите главни кабл за напајање у зидну утичницу.

Плочича са техничким карактеристикама и поглавље „Технички подаци” наводе потребне електричне карактеристике. Проверите да ли су компатибилне са мрежним напајањем.

Проверите да ли ваша кућна електроинсталација може да издржи максимално потребно оптерећење, узимајући у обзир и све друге уређаје који могу бити у употреби.

Прикључите уређај на уземљену утичницу.

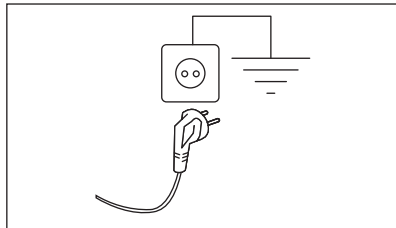

Кабл за напајање мора бити лако доступан након монтаже уређаја.

Обратите се нашем овлашћеном сервисном центру за било какве електричне радове потребне за монтажу овог уређаја.







Произвођач не прихвата никакву одговорност за оштећења или повреде настале услед непоштовања горенаведених мера предострожности.

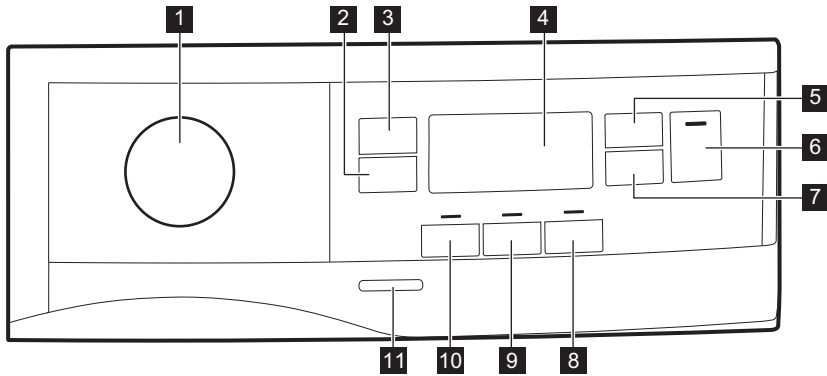

4. ТЕХНИЧКИ ПОДАЦИ

Висина x ширина x дубина	85,0 x 59,6 x 66,2 cm
Максимална дубина код отворених врата уређаја	110,7 cm
Максимална ширина код отворених врата уређаја	95,8 cm
Подесива висина	85,0 cm (+ 1,5 cm – регулација стопала)
Запремина бубња	118 l
Максимална количина веша за прање	8,0 kg
Напон	230 V
Фреквенција	50 Hz
Акустична емисија буке у ваздуху за циклус сушења Еко програма при максималној количини веша	66 dB(A)
Укупна снага	900 W
Примена	Домаћинство
Дозвољена температура просторије	Од +5°C до +35°C
Заштитни омотач пружа заштиту од продирања чврстих честица и влаге, изузев на местима на којима опрема под ниским напонам нема заштиту од влаге	IPX4
Ознака гаса за фрижидер	R290
Тежина	0,140 kg

5. КОМАНДНА ТАБЛА



- 1** Дугме за избор програма и прекидач RESET ●
- 2** Сензорско дугме  Extra Anticrease (против гужвања)
- 3** Сензорско дугме  Dryness Level (осушеност)
- 4** Дисплеј
- 5** Сензорско дугме  Time Dry (време)
- 6** Сензорско дугме  Start/Pause (старт/пауза)
- 7** Сензорско дугме  Delay Start (одлагање)
- 8** Сензорско дугме  Extra Silent (изузетно тихо)

- 9** Сензорско дугме  Reverse Plus (инверзно плус)
- 10** Сензорско дугме  Refresh (освежавање)
- 11** Дугме за укључивање/искључивање



Сензорску дугмад додирујте прстом у подручју на којем је приказан симбол или назив опције. Немојте носити рукавице док рукујете командном таблом. Пазите да командна табла увек буде чиста и сува.

5.1 Приказ

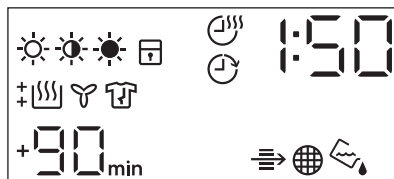











Симбол на дисплеју

Опис симбола















опција за осушеност веша: iron (пегла), cupboard (орман), extra (екстра суво)

Симбол на дисплеју	Опис симбола
	опција Time Drying (време сушења) је укључена
	укључена опција Delay Start (одлагање)
	индикатор: <i>проверите измењивач топлоте</i>
	индикатор: <i>очистите филтер</i>
	индикатор: <i>испразните резервоар са водом</i>
	функција за безбедност деце је укључена
	погрешан избор или је командно дугме на положају „Ресетовање“ ●
	индикатор: <i>фаза сушења</i>
	индикатор: <i>фаза хлађења</i>
	индикатор: <i>фаза против гужвања</i>
1 : 5 0	трајање програма
+30 _{min.} , +60 _{min.} , +90 _{min.} , +2h	продужење подразумеване фазе Дуго против гужвања: +30мин, +60мин, +90мин, +2ч
: 1 0 - 2 : 0 0	избор времена сушења (10 мин - 2 ч)
1 h - 2 0 h	избор одложеног старта (1 ч - 20 ч)

6. ТАБЕЛА ПРОГРАМА

Програм	Количина веша 1)	Својства/Врста материјала ²⁾
Есо ^{3) 4)}	8,0 kg	Програм је погодан за сушење мокрог памучног веша и то је најефикаснији програм за сушење памучног веша у смислу потрошње енергије. Ниво осушености није подесив и подразумевано је подешен на Superboard (орман) / спремно за одлагање.
MixCare (брзо мешовито)	5,0 kg	Осмишљено за рутинско сушење онога што перете без сортирања. Равномерно суши одећу за свакодневно ношење од памука, мешавине памука и синтетике, и синтетике.
Cottons (памук)	8,0 kg	Програм за беле и обојене памучне тканине. Подразумевана подешавања су на нивоу сувоће спремности за одлагање.

Програм	Количина веша ¹⁾	Својства/Врста материјала ²⁾
Synthetics (синтетика)	4,0 kg	Мешана одећа која садржи углавном синтетичка влакна попут полиестера, полиамида итд. 
Delicate (осетљиво)	2,0 kg	Препоручује се за генеричке осетљиве тканине као што су вискоза, зрак, акрил и њихове мешавине. 
Wool (вуна)  	1,0 kg	Пажљиво суши вунене одевне предмете који могу да се перу ручно или у машини. Уклоните одећу из машине одмах по завршетку програма.
Silk (свила) 	0,5 kg	Чува облик осетљиве свилене одеће која може да се пере ручно или у машини, умањујући гужвање користећи благ топао ваздух и меке покрете. 
Easy Iron (лако)	2,0 kg	Ограничава згужваност мале количине одеће од памучне, синтетичке и мешовите тканине за лако пеглање. Поседује два нивоа сушења: Пеглање оставља одећу благо влажну за пеглање или вешање; Орман у потпуности суши предмете. 
Sportswear (спортска одећа)	4,0 kg	Суши генеричку спортску одећу направљену од синтетичких влакана, укључујући полиестер, мешавине еластана и полиамид. 
Outdoor 	2,0 kg	Одржава функционалност тканина одеће за спољну употребу направљених од техничког текстила и обнавља водоодбојност на водоотпорним јакнама и јакнама са уклоњивим поставом (погодним за сушење у машини за сушење веша). 
Hygiene (Hygiene) 	3,0 kg	Суши и дезинфикује одећу одржавањем више температуре дуже време која смањује присуство микроорганизама. Програм за влажну одећу. Није погодан за осетљиве одевне предмете. 
Bedlinen (Креветнина) XL	4,5 kg	Суши до три комплекта постељине одједном. Умањује увртање и запетљавање великих предмета како би се осигурало да свака постељина достигне уједначену сувоћу без влажних тачака. 

1) Максимална тежина се односи на сув веш.

2) За значење ознаке материјала погледајте одељак **САВЕТИ И НАПОМЕНЕ: Припрема веша**.

3) Ово је референтни програм се користи за процену усаглашености са британским прописима о еко-дизајну и означавању енергетске ефикасности, Уредбом (ЕУ) 2023/2533 и Уредбом (ЕУ) 2023/2534. Овај програм је у стању да осуши памучни веш од почетног садржаја влаге веша од 60% на циљни коначни садржај влаге веша од 0%.

4) Програм Еко једнак је „ Cottons (памук)Есо“ што је „Стандардни програм за памук“ према Уредби бр. 392/2012 Комисије ЕУ. Погодан је за сушење нормално влажног памучног веша.

6.1 Woolmark Wool Care – Плава



Циклус сушења вуне у овој машини одобрила је компанија Woolmark за сушење одевних предмета од вуне означених етикетом „ручно прање“ уколико се одевни предмети суше према упутствима које је издао произвођач ове машине. За остала упутства за веш, пратите начин одржавања на његовој етикети. M2101 Символ Woolmark је ознака сертификата у многим земљама.



7. ОПЦИЈЕ

7.1 Extra Anticrease (против гужвања)

Продужава фазу против гужвања за 30, 60, 90 минута или 2 сата на крају циклуса сушења. Ова функција умањује гужвање. Веш може да се извади током фазе против гужвања.

7.2 Dryness Level (осушеност)

Ова функција помаже да се повећа осушеност веша. Постоје 3 опције:

-  Extra Dry (екстра суво)
-  Cupboard (орман)
-  Iron Dry (пегла)

Подешавање циљне коначне влажности

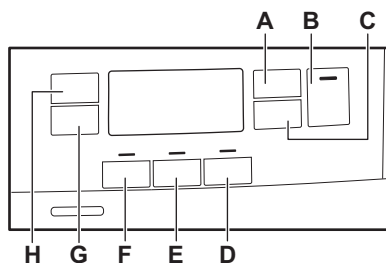

То може бити неопходно с обзиром да на резултате сушења утичу многи услови, нпр. тип воде, напон електричне мреже или температура итд.

КАКО ПОСТИЋИ САВРШЕНО СУШЕЊЕ:



1. Покушајте да подесите опције нивоа осушености (погледајте горенаведене *опције нивоа* осушености).
2. Ако желите додатно да повећате резултате сушења веша, можете да измените подразумевано подешавање осушености (погледајте доле). Ово подешавање ће деловати на већину програма, осим на програме **Eco**, **Wool** (вуна), **Duvet** (јорган), **Down Jacket** (Перјана јакна), **Refresh** (освежавање) ако су доступни на машини.



Сваки пут када уђете у режим „Подешавање циљне коначне влажности“, претходно подешен степен циљне коначне влажности ће се променити у следећу вредност (нпр. претходно постављена **- 2 -** ће се променити у **- 1 -**).

Да бисте променили подразумевани степен циљне коначне влажности:







1. Притисните дугме за укључивање/искључивање да бисте укључили уређај.

- Користите дугме за избор програма да бисте подесили било који програм.
 - Сачекајте приближно 8 секунди.
 - Притисните и задржите сензорску дугмад (F) и (E) истовремено.
- Укључује се један од ових индикатора:
-  - максимална осушеност
 -  - сувљи веш
 -  - стандардно сув веш
- Притисните и задржите дугмад (F) и (E) више пута све док се не укључи индикатор одговарајућег нивоа.



Ако се дисплеј врати у нормалан режим (време изабраног програма из корака 2. биће приказано), док се подешава степен циљне коначне влажности, притисните и задржи дугмад (F) и (E) још једном да бисте ушли у режим „Подешавање циљне коначне влажности” (претходно постављени степен циљне коначне влажности ће се променити у следећу вредност).

- Да бисте прихватили изабрани степен циљне коначне влажности, сачекајте 5 секунди и дисплеј ће се вратити у нормалан режим.

Dryness Level (осушеност)	Симбол на дисплеју
-  - максимална осушеност	+ 
-  - сувљи веш	+ 
-  - стандардно сув веш	

7.3 Time Dry (време)

Можете подесити трајање програма од најмање 10 минута до највише 2 сата. Потребно трајање програма зависиће од количине веша у уређају.



Препоручујемо да за мале количине или само један комад одеће подесите кратко трајање програма.

ПРЕПОРУЧЕНО ВРЕМЕ СУШЕЊА

до 10 мин	дејство само хладног ваздуха (без грејања).
10 - 40 мин	додатно сушење за већу сувоћу после претходног циклуса сушења.
> 40 min	потпуно сушење малих количина веша до 4 kg, добро центрифугираних (>1200 o/min).

7.4 Time Dry (време) укључено за програм Wool (вуна)

Опција погодна за програм Wool (вуна) како би се подесио ниво коначне осушености.

7.5 Refresh (освежавање)

За освежавање веша који је стајао у орману. Максимална количина веша не сме да премаши 1 kg.





7.6 Reverse Plus (инверзно плус)

Повећајте учесталост промене смера окретања бубња како би се смањило уплитање и увртање предмета. То ће повећати уједначеност резултата сушења и помоћи да се смање набори. Препоручује се за велике или дуге предмете (нпр. чаршаве, панталоне, дуге хаљине)

7.7 Extra Silent (изузетно тихо)

Уређај ради са мањим нивоом буке, без утицаја на квалитет сушења. Уређај ради полако са дужим трајањем циклуса.

7.8 Табела са опцијама





Програми ¹⁾	☀ Dryness Level (осушеност)			☑ Extra Anticrease (против гужвања)	👉 Refresh (освежавање)	🔄 Reverse Plus (инверзно плус)	🔇 Extra Silent (изузетно тихо)	🕒 Time Dry (време)
	☀	☀	☀					
Есо		■		■				
MixCare (брзо мешовито) XL	■	■		■		■		■
Cottons (памук)	■	■	■	■	■	■	■	■
Synthetics (синтетика)	■	■	■	■	■	■	■	■
Delicate (осетљиво)		■		■				
Wool (вуна)  								■ 2)
Silk (свила) 		■		■				
Easy Iron (лако)		■	■	■				
Sportswear (спортска одећа)		■		■				
Outdoor 		■		■				
Hygiene (Hygiene) 		■						
Bedlinen (Креветнина) XL	■	■	■	■		■		■

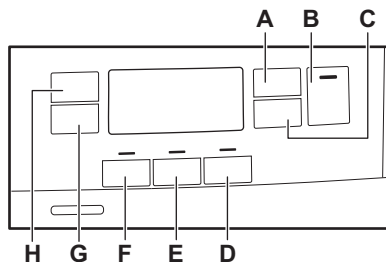

1) Заједно са програмом можете да подесите једну или више опција. Да бисте их активирали или деактивирали, притисните одговарајуће сензорско дугме.

2) Погледајте одељак ОПЦИЈЕ: Време сушења за програм Вуна

8. ПОДЕШАВАЊА



- A. Сензорско дугме  Time Dry (време)
- B. Сензорско дугме  Start/Pause (старт/пауза)
- C. Сензорско дугме  Delay Start (одлагање)
- D. Сензорско дугме  Extra Silent (изузетно тихо)
- E. Сензорско дугме  Reverse Plus (инверзно плус)

- F. Сензорско дугме  Refresh (освежавање)
- G. Сензорско дугме  Extra Anticrease (против гужвања)
- H. Сензорско дугме  Dryness Level (осушеност)

8.1 Функција за безбедност деце

Ова опција онемогућава деци да се играју са уређајем док је у току извршавање неког програма. Сензорска дугмад су закључана.

Откључано је само дугме за укључивање/искључивање.

Активирање опције блокада за безбедност деце:

1. Притисните дугме за укључивање/искључивање да бисте активирали уређај.
2. Притисните и задржите сензорско дугме (D) на неколико секунди.

Укључује се индикатор блокаде за безбедност деце.



Опцију за безбедност деце могуће је деактивирати док је неки програм у току. Притисните и задржите исто ово сензорско дугме све док се индикатор функције за безбедност деце не искључи. Функција „Блокада за безбедност деце“ није доступна 8 сек. након укључивања уређаја.

8.2 Индикатор резервоара за воду

Подразумевано подешавање индикатора резервоара за воду је „укључено“. Он се укључује када се програм заврши или када је неопходно испразнити резервоар за воду.



Уколико је инсталиран комплет за прањене (додатни прибор), уређај ће аутоматски празнити воду из резервоара. У овом случају препоручујемо да деактивирате индикатор резервоара за воду.

Деактивирање индикатора резервоара за воду:

1. Притисните дугме за укључивање/искључивање да бисте укључили уређај.
2. Сачекајте приближно 8 секунди.
3. Притисните и задржите сензорску дугмад (H) и (G) истовремено. На дисплеју је приказано „Искључено“ и индикатор резервоара за воду је деактивиран. Након 5 секунди дисплеј се враћа у нормалан режим.



Да бисте поново активирали индикатор резервоара за воду, поново следите горенаведени поступак. На дисплеју је приказано „Укључено“ и индикатор резервоара за воду је активираан.

8.3 Зујалица укљ./искљ.

Да бисте деактивирали или активирали звучне сигнале, притисните и у трајању од приближно 2 секунде задржите сензорску дугмад (D) и (C).

8.4 Бројач радних сати

Ова функција даје могућност приказивања укупног времена рада уређаја у часовима, што се рачуна од тренутка када се први пут укључи. Приказано је стварно време рада циклуса (не обухвата паузе или време одложеног старта).

Да би се појавила на дисплеју, пратите следеће кораке:

1. Укључите уређај притиском на дугме за **укључивање/искључивање**.
2. Притисните и држите дугмад **F** и **D** на неколико секунди.
3. Након 3 секунде укупни сати рада уређаја приказани су на дисплеју: нпр. ако је време рада **1276** часова, дисплеј приказује текст **Hr** на 2 секунде, затим **12** на 2 секунде и након тога **76**. Ова вредност се приказује са низом од по две цифре: прве две цифре означавају хиљаде и стотине, а друга две цифре означавају десетине и јединице.

Да бисте изашли из овог режима, притисните било које дугме, окрените дугме за избор у други положај или искључите уређај.

8.5 Подразумеване фабричке вредности

Ова функција омогућава враћање на подразумевана подешавања. Сачуване опције и режими рада биће ресетовани.

Да бисте **активирали** ову опцију, обавите следеће:

1. Укључите уређај притиском на дугме за **укључивање/искључивање**.

2. Сачекајте приближно 8 секунди.
3. Притисните и држите дугмад **E** и **D** на неколико секунди.
4. Уређај ће потврдити операцију приказивањем — — —.



Ако овај поступак не ради (до чега може доћи због истека времена или погрешне комбинације тастера), искључите уређај и поновите поступак из почетка.

9. ПРЕ ПРВЕ УПОТРЕБЕ



Браве са задње стране бубња аутоматски се уклањају када се машина за сушење активира по први пут. Том приликом може се чути бука.

За откључавање брава са задње стране бубња:

1. Укључите уређај.
2. Подесите било који програм.
3. Притисните дугме Старт/Пауза. Бубањ почиње да се окреће. Браве са задње стране бубња се аутоматски деактивирају.

Пре употребе уређаја за сушење предмета:

- Бубањ машине за сушење веша очистите влажном крпом.
- Покрените програм који траје 1 сат са влажним вешом.



На почетку циклуса сушења (првих 3-5 min.) ниво звука може бити нешто виши. Ово се дешава услед активирања компресора. Ово је уобичајено код уређаја које покреће компресор, попут фрижидера и замрзивача.

9.1 Необичан мирис

Уређај је чврсто запакован.

Након распакивања производа можете осетити необичан мирис. То је нормално код потпуно нових производа.

Уређај је направљен од више различитих врста материјала који сви заједно могу да стварају необичан мирис.

Током извесног периода коришћења, након неколико циклуса сушења, необичан мирис постепено нестаје.

9.2 Звуци



Током циклуса сушења могу се чути различити звуци. То су сасвим нормални звуци који се чују током рада.

Радни компресор.

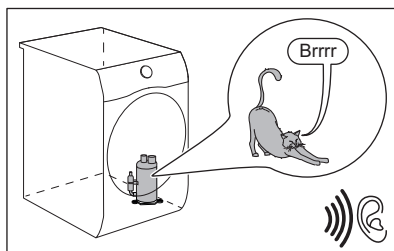

Ротирајући бубањ.

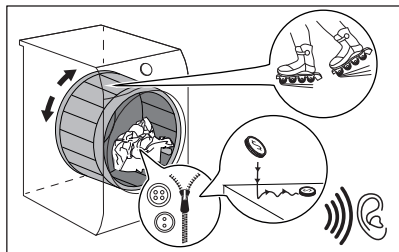

Радни вентилатори.

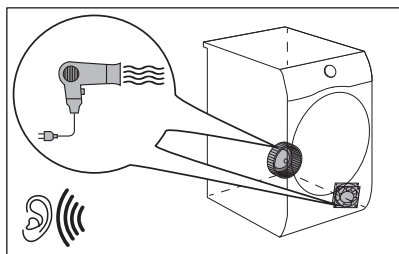

Радна пумпа и пренос кондензата у резервоар.

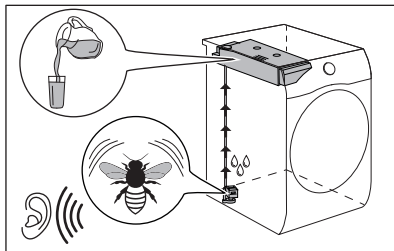

10. СВАКОДНЕВНА УПОТРЕБА

10.1 Започните програм без одложеног старта

1. Припремите веш и напуните уређај.

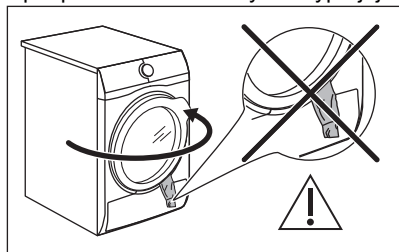

⚠ ОПРЕЗ

Водите рачуна да, када затворите врата, делови веша не остану заглављени између врата и гумене заптивке на вратима.

2. Притисните дугме за укључивање/искључивање да бисте укључили уређај.
3. Подесите одговарајући програм и опције за врсту пуњења.

Дисплеј показује трајање програма.



Стварно време сушења зависи од врсте веша (количине и састава), температуре просторије и почетне влажности након центрифугирања веша.

4. Притисните дугме Start/Pause (старт/пауза).
Програм почиње.

10.2 Покретање програма са одложеним стартом

1. Подесите одговарајући програм и опције за врсту пуњења.
2. Притискајте дугме за одложени старт изнова и изнова док екран не прикаже време одлагања које желите да подесите.



Старт неког програма може се одложити од минимално 1 часа до максимално 20 часова.

3. Притисните дугме Start/Pause (старт/пауза).

На екрану је приказано одбројавање одложеног старта.

Кад се одбројавање заврши, програм се покреће.

10.3 Промена програма

1. Притисните дугме за укључено/искључено да бисте деактивирали уређај
2. Притисните дугме за укључено/искључено да бисте укључили уређај.
3. Подесите програм.

Алтернативно:

1. Ротирајте дугме за избор програма на положај „Ресетовање“ ●.
2. Сачекајте једну секунду. Дисплеј приказује — — —.
3. Подесите програм.

10.4 На крају програма

Када се програм заврши:

- Повремено се оглашава звучни сигнал.
- Дисплеј приказује 0 : 00
- Индикатор се укључује.
- Индикатори Filter (филтер) и Tank (резервоар) могу да се укључе.
- Индикатор Start/Pause (старт/пауза) је укључен.

Уређај наставља да ради, обављајући фазу против гужвања у трајању од око 30 минута или дуже ако је опција Extra Anticrease (против гужвања) била подешена (погледајте одељак *Опција – Extra Anticrease (против гужвања)*).

Фаза против гужвања умањује гужвање.

Веш можете извадити из машине и пре завршетка фазе против гужвања. Ради постизања најбољих резултата препоручујемо да веш водите непосредно пре завршетка ове фазе.

Када је фаза против гужвања завршена:

- Дисплеј и даље приказује 0 : 00
- Индикатор се искључује.
- Индикатори Filter (филтер) и Tank (резервоар) остају укључени.
- Индикатор Start/Pause (старт/пауза) се искључује.

1. Притисните дугме за укључивање/искључивање да бисте декативирали уређај.
 2. Отворите врата уређаја.
 3. Уклоните веш.
 4. Затворите врата уређаја.
- Могући узроци незадовољавајућег сушења:

- Неодговарајућа подешавања подразумеваног нивоа осушености. Погледајте поглавље *ОПЦИЈЕ: Ниво осушености – Подешавање циљне коначне влажности*
- Температура просторије је прениска или превисока. Оптимална температуре просторије износи 18–25 °С.



По завршетку програма увек очистите филтер и испразните резервоар за воду.



Оставите врата благо отворена после сваког циклуса да бисте избегли влагу.

10.5 Режим мале снаге

Да би се редуковала потрошња електричне енергије, ова функција аутоматски деактивира уређај:

- Након 5 минута ако не покренете програм.
- Након 5 минута од краја програма или фазе заштите од гужвања.



Време је скраћено на 30 секунди ако дугме за избор програма показује на положај „Ресетовање“ ●.



Када апарат уђе у режим мале снаге, екран и иконе се искључују. Можете поново да их активирате притиском на дугме за укључивање/искључивање.

11. КОРИСНИ САВЕТИ

11.1 Припрема веша



Пуњење бубња до максималног капацитета назначеног за одговарајуће програме допринеће уштеди енергије.



Врло често се одећа након циклуса прања потпуно згњечи и запетља. Сушење згњечене и запетљане одеће није ефикасно.

Да бисте се уверили у правилан проток ваздуха и равномерно сушење, препоручује се да протресете одећу и убацујете један по један комад у сушилицу.

Да бисте обезбедили правилан процес сушења:

- Затворите патент затвараче.
- Закопчајте дугмад на јорганским прекривачима.
- Не сушите одрешене кравате и траке (нпр. траке од кецеље). Вежите их пре но што покренете неки програм.

- Уклоните све предмете из џепова.
- Изврните на поставу предмете са унутрашњим слојем направљеним од памука. Памучни слој мора увек да буде окренут ка споља.
- Увек подесите програм који одговара врсти веша који се суши.
- Не стављајте заједно светле и тамне боје.
- Користите програм који је погодан за памучни веш, жерсеј и плетену одећу, како бисте умањили скупљање веша.
- Не прекорачујте максималну количину веша која је наведена у одељку о програмима или приказана на дисплеју.
- Сушите искључиво веш који је погодан за сушење у машини за сушење. Због тога увек погледајте етикету на вешу.
- Не сушите истовремено мале и велике предмете. Мали предмети могу да се заглаве унутар великих и да остану влажни.
- Протресите велике комаде одеће, тканине, пре стављања у сушилицу. Тако се избегавају влажна места унутар тканине након циклуса сушења.

Ознака материјала	Опис
	Веш је предвиђен за сушење у машини за сушење.
	Веш је предвиђен за сушење у машини за сушење на већим температурама.
	Веш је предвиђен за сушење у машини за сушење само на ниским температурама.
	Веш није предвиђен за сушење у машини за сушење.



Веш је предвиђен за сушење у машини за сушење.



Веш је предвиђен за сушење у машини за сушење на већим температурама.



Веш је предвиђен за сушење у машини за сушење само на ниским температурама.



Веш није предвиђен за сушење у машини за сушење.



12. НЕГА И ЧИШЋЕЊЕ

12.1 Распоред периодичног чишћења

Периодично чишћење помаже да се продужи радни век вашег уређаја.

Ако се уређај неће користити дуже време искључите уређај из струје.

Оријентациони план периодичног чишћења:

Чишћење филтера	Кад индикатор  трепће
Испразните резервоар воде	Кад индикатор  трепће
Очистите измењивач топлоте	Кад индикатор  трепће
Очистите сензор влажности	Најмање 3 или 4 пута годишње
Очистите бубањ	Свака два месеца
Очистите контролну таблу и кућиште	Свака два месеца
Очистите вентилационе отворе	Свака два месеца

У наредним пасусима објашњено је како се чисти сваки поједини део.

12.2 Уклањање ситних предмета



Уверите се да су џепови празни и да су сви лабави елементи везани пре покретања циклуса сушења. Погледајте одељак „Припрема веша”.

Уклоните све ситне предмете које можете наћи у бубњу након циклуса сушења (нпр. металне копче, дугмад, новчићи итд.).

12.3 Чишћење филтера

На крају сваког циклуса, пали се индикатор  и морате да очистите филтер.



На филтеру се током циклуса задржавају ситна отпала влакна.



Да бисте постигли најбоље резултате сушења, редовно чистите филтер. Запушени филтер узрокује дужи циклус сушења и као последицу се повећава потрошњу енергије. Филтер чистите ручно. Користите усисивач ако је потребно.

ОПРЕЗ

Приликом чишћења филтера, влакна треба бацити у канту за смеће, а не испирати кроз одвод, како би се избегло ширење микропластике у коришћеном водоводном систему.

1. Отворите врата. Повуците филтер нагоре.

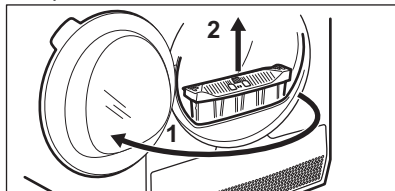

- Гурните куку да бисте отворили филтер.

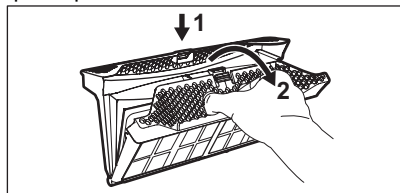

- Сакупите ситна отпала влакна руком из оба унутрашња дела филтера.

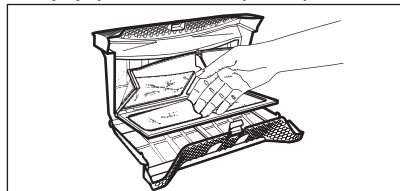

Баците влакна у смеће.

- По потреби, очистите филтер усисивачем. Затворите филтер.
- Ако је потребно, очистите ситна отпала влакна из лежишта и заптивке филтера. Можете да користите усисивач. Вратите филтер назад у отвор за филтер.

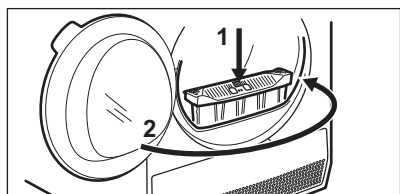
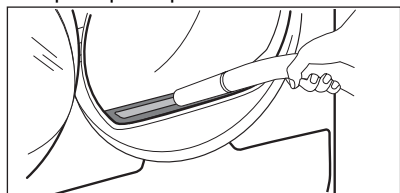

12.4 Пражњење резервоара за воду

Испразните резервоар кондензоване воде након сваког сушења.

Ако је резервоар са кондензованом водом пун, програм се аутоматски зауставља.

Симбол резервоара за воду  се пали на дисплеју и морате да испразните резервоар воде.

Да бисте испразнили резервоар воде:

- Извучите резервоар за воду и држите га у хоризонталном положају.

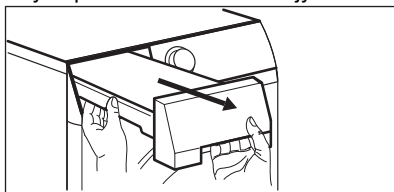

- Повуците пластични део за повезивање и испразните воду у сливник или сличан прикључак.

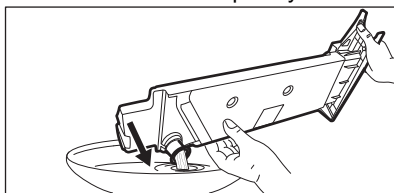

- Гурните назад пластични део за повезивање и поставите резервоар за воду назад на његово место.

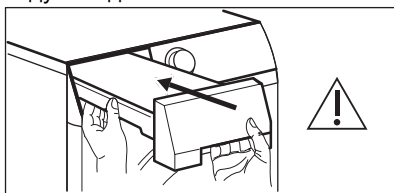

- За наставак програма, притисните дугме Старт/Пауза .

12.5 Чишћење кондензатора

Ако симбол кондензатора  трепери на дисплеју, проверите кондензатор и његову преграду. Ако има прљавштине, очистите је. Проверу обавите најмање једном у шест месеци.

⚠ УПОЗОРЕЊЕ!

Не додирујте металне површине голим рукама. Ризик од повреде. Носите заштитне рукавице. Чистите пажљиво како не бисте оштетили металну површину.

⚠ УПОЗОРЕЊЕ!

Немојте да користите усисивач са тврдим наставком за уклањање нечистоћа из кондензатора, он може да оштети ребра кондензатора, што доводи до слабијих перформанси уређаја и дужег времена сушења.

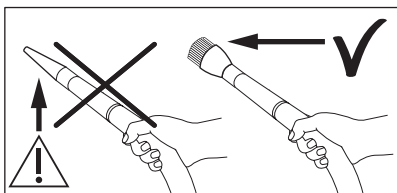

Да бисте обавили преглед:

1. Отворите врата. Повуците филтер нагоре.

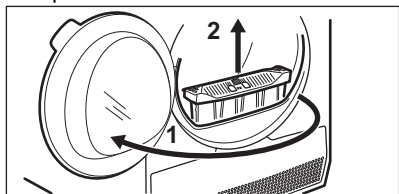

2. Отворите поклопац кондензатора.

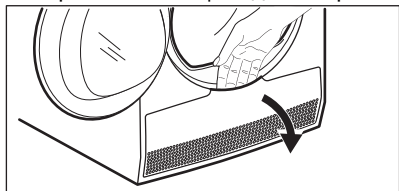

3. Окрените ручице да бисте откључали поклопац кондензатора и спустите

поклопац кондензатора.

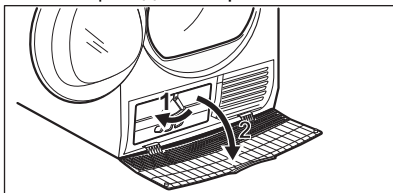

4. Ако је потребно, уклоните длачице из кондензатора и одељка у коме се он налази. Можете да користите усисивач са наставком са четком.

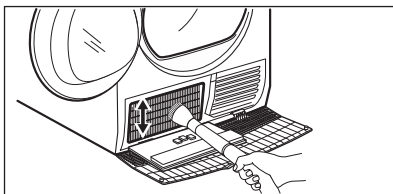

5. Затворите поклопац кондензатора.

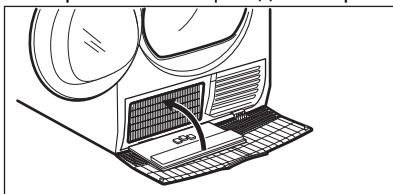

6. Окрените ручице док не кликне на своје место.

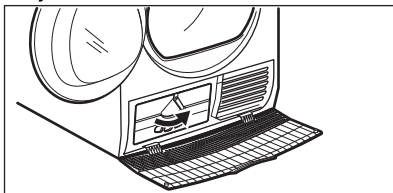

7. Вратите филтер назад.

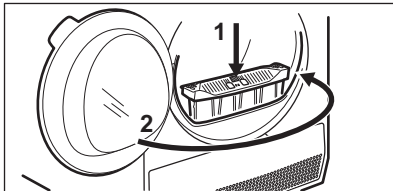

12.6 Чишћење сензора влажности

ОПРЕЗ

Ризик од оштећења сензора влажности. Немојте да користите абразивне материјале или жичану четку за чишћење сензора.

Да би се осигурали најбољи резултати сушења, уређај је опремљен сензором влажности метала. Он се налази на унутрашњој страни врата.

Током времена коришћења површина сензора може да се испрља што погоршава перформансе сушења.

Препоручујемо да сензор очистите најмање 3 или 4 пута годишње, односно ако приметите пад перформанси сушења.

За чишћење можете да користите тврђу страну сунђера за прање судова и мало сирћета или сапуна за судове.

Да бисте очистили сензор:

1. Отвори врата.
2. Очистите површине сензора влажности пребрисавајући металну површину неколико пута.

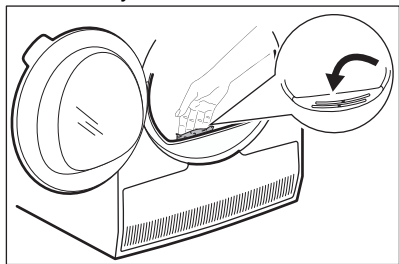

12.7 Чишћење бубња

УПОЗОРЕЊЕ!

Искључите кабл уређаја из мрежне утичице пре него што га очистите.

Користите стандардни неутрални сапун да бисте очистили унутрашњост бубња и подизаче бубња. Осушите очишћене површине меканом крпом.

ОПРЕЗ

Немојте да користите абразивне материјале или челичну вуну за чишћење бубња.

12.8 Чишћење командне табле и кућишта

Користите стандардни неутрални сапун да бисте очистили командну таблу и кућиште.

Користите влажну крпу за чишћење. Осушите очишћене површине меканом крпом.

ОПРЕЗ

Немојте да користите средства за чишћење намештаја или средства за чишћење која могу за изазову корозију.

12.9 Чишћење прореза за ваздух

Помоћу усисивача уклоните паперје са прореза за ваздух.

13. РЕШАВАЊЕ ПРОБЛЕМА

УПОЗОРЕЊЕ!

Погледајте поглавља о безбедности.

13.1 Шифре грешке

Уређај неће да се покрене или се зауставља у току рада.

Прво покушајте да пронађете решење проблема (погледајте табелу). Уколико се проблем настави, обратите се овлашћеном сервисном центру.

УПОЗОРЕЊЕ!

Искључите уређај са напајања електричном енергијом пре почетка било какве провере.

У случају већих проблема, оглашавају се звучни сигнали, дисплеј приказује шифру грешке и дугме  Start/Pause (старт/пауза) ће можда непрестано да трепери:

Шифра грешке	Могући узрок	Решење
E50	Мотор уређаја је преоптерећен. Има превише веша или се веш заглавио у бубњу.	Програм није завршен. Извадите веш из бубња, подесите програм и поновите циклус.
E90 или E91	Интерна грешка. Нема комуникације између електронских елемената уређаја.	Програм се није правилно завршио или се уређај прерано зауставио. Искључите и поново укључите уређај. Ако се шифра грешке поново појави, обратите се овлашћеном сервисном центру.
E90	Напајање је нестабилно.	Кад уређај приказује E90, сачекајте да се напон стабилизује, а затим притисните покретање. Ако уређај паузира циклус, а на дисплеју нема никаквих показатеља, притисните дугме за покретање циклуса. Ако се појави упозорење, поново проверите исправност кабла/утичнеце или напона.

Уколико се на дисплеју појаве друге шифре грешке, искључите и поново укључите уређај. Уколико се проблем настави, контактирајте овлашћени сервисни центар.

У случају других проблема са машином за сушење веша, погледајте табелу у наставку да бисте пронашли могућа решења.

13.2 Решавање проблема

Проблем	Могуће решење
Не можете да укључите уређај.	Проверите да ли је утикач прикључен у зидну утичницу. Проверите осигурач у кутији са осигурачима (кућна инсталација).
Програм се не покреће.	Притискајте дугме Start/Pause (старт/пауза).
Врата уређаја се не затварају.	Проверите да ли су врата уређаја затворена. Проверите да ли је филтер правилно уграђен.
Уређај се зауставља током рада.	Водите рачуна да се веш не заглави између врата уређаја и гумене заптивке на вратима. Уверите се да је посуда за воду празна. Притискајте дугме Start/Pause (старт/пауза) да бисте поново покренули програм.

Проблем	Могуће решење
	Количина веша је премала, повећајте количину или користите програм Time Drying (време сушења) програм.
Циклус траје предуго или су резултати сушења незадовољавајући. 1)	Водите рачуна да тежина веша одговара трајању програма. Уверите се да је филтер чист.
	Веш је превише влажан. Поново исцентрифугирајте веш у машини за прање веша.
	Постарајте се да температура у просторији буде изнад +5°C и испод +35°C. Оптимална температура просторије је од 18°C до 25°C.
	Подесите програм Time Drying (време сушења) или Extra Dry (екстра суво) програм. 2)
Дисплеј приказује — — —.	Ако желите да подесите нови програм, деактивирајте и активирајте уређај.
	Уверите се да су одабране опције погодне за конкретан програм.

1) Након максимално 5 сати, програм се аутоматски завршава.

2) Приликом сушења великих предмета може се десити да неки делови остану влажни (нпр. прекривачи за кревете).

Ако резултати сушења нису задовољавајући

- Подешен програм је био нетачан.
- Филтер је зачепљен.
- Измењивач топлоте је запушен.
- Било је превише веша у уређају.
- Бубањ је прљав.
- Нетачно подешавање сензора проводљивости (Погледајте поглавље

„ *ОПЦИЈЕ: Ниво осушености – подешавање циљане коначне влажности*” за боље подешавање).

- Вентилациони отвори су запушени.
- Температура просторије је сувише ниска или сувише висока (оптимална температура просторије је од 18 °C до 25 °C)

14. ВРЕДНОСТИ ПОТРОШЊЕ

14.1 Увод



Кориснички приручник наводи две различите референце за енергетску ознаку ЕУ и прописе еко дизајну.

- Уредбом (ЕУ) 932/2012 и Уредба (ЕУ) 392/2012 која важи до 30. јуна 2025. године односе се на класе енергетске ефикасности од **A+++** до **D**.
- Уредбом (ЕУ) 2023/2534 важи од 1. јула 2025. године односе се на класе енергетске ефикасности од **A** до **G**.



QR код на енергетској налепници која се испоручује са уређајем наводи веб везу ка информацијама везаним за учинак уређаја у бази података ЕУ EPREL. Сачувајте енергетску налепницу за будуће потребе заједно са упутством за употребу и свим осталим документима који се испоручују са овим уређајем.

Информације наведене у EPREL-у могуће је пронаћи и помоћу везе <https://eprel.ec.europa.eu> и назива модела и броја производа који су наведени на плочици са техничким карактеристикама уређаја. За положај плочице са техничким карактеристикама погледајте одељак „Опис производа”.

14.2 Легенда

kg	Количина веша.	o/min	Обртање на
kWh	Потрошња електричне енергије.		
hh:mm (час:ми- нут)	Трајање програма.		
%	Почетна влажност на крају фазе центрифуге и циљана коначна влажност на крају програма сушења. Што је већа центрифуга, то је већа бука приликом окретања, али мања је почетна влажност и потрошња енергије приликом сушења веша.		

14.3 У складу са Уредбом Комисије (ЕУ) 2023/2533, Уредбом (ЕУ) 2023/2534 и Уредбом (ЕУ) 392/2012.



Наведене вредности су добијене у лабораторијским условима у складу са релевантним стандардима. Различити параметри могу да промене податке, на пример: количина веша, врста веша и амбијентални услови. Почетни садржај влаге у вешу, врста воде и напону напајања и ако промените подразумевано подешавање програма такође могу да утичу на коришћење енергије и трајање програма за сушење и коначну влажност.

Програм	Количина веша (kg)	Обртање на (o/min)	Почетна влажност (%)	Време сушења (h:mm)	Потрошња електричне енергије (kWh)	Циљана коначна влажност (%)
Есо 1) 2)	8,0	1000	60	2:34	1,99	0,0
Есо 1) 2)	4,0	1000	60	1:29	1,07	0,0

1) Ово је референтни програм се користи за процену усаглашености са британским прописима о еко-дизајну и означавању енергетске ефикасности, Уредбом (ЕУ) 2023/2533 и Уредбом (ЕУ) 2023/2534. Овај програм је у стању да осуши памучни веш од почетног садржаја влаге веша од 60% на циљни коначни садржај влаге веша од 0%.

2) Програм Еко једнак је „Cottons (памук)Есо“ што је „Стандардни програм за памук“ према Уредби бр. 392/2012 Комисије ЕУ. Погодан је за сушење нормално влажног памучног веша.

Потрошња енергије у различитим режимима

Потрошња енергије у искљученом режиму (W)	Потрошња енергије у режиму приправности (W)	Одложени старт (W)
0,13	0,13	4,00

Време до искључивања/приправности је највише 15 минута.

14.4 Уобичајени програми



Ове вредности су само оријентационе.

Програм	Количина веша (kg)	Обртање на (o/min)	Почетна влажност (%)	Време сушења (h:mm)	Потрошња електричне енергије (kWh)	Циљана коначна влажност (%)
Cottons (памук) Extra Dry (екстра суво)	8,0	1000	60	3:15	2,33	-3,0
Cottons (памук) Extra Dry (екстра суво)	4,0	1000	60	2:18	1,53	-3,0
Cottons (памук) Iron Dry (пегла)	8,0	1000	60	2:21	1,70	12,0
Cottons (памук) Iron Dry (пегла)	4,0	1000	60	1:17	0,88	12,0
Synthetics (синтетика) Extra Dry (екстра суво)	4,0	1200	40	1:13	0,77	0,0

Програм	Количина веша (kg)	Обртање на (o/min)	Почетна влажност (%)	Време сушења (h:mm)	Потрошња електричне енергије (kWh)	Циљана коначна влажност (%)
Synthetics (синтетика) Cupboard (орман)	4,0	1200	40	0:59	0,63	1,0
Synthetics (синтетика) Iron Dry (пегла)	4,0	1200	40	0:49	0,50	12,0
Wool (вуна)	1,0	1200	35	2:34	1,91	5,0

15. ВОДИЧ ЗА БРЗИ ПОЧЕТАК

15.1 Свакодневна употреба

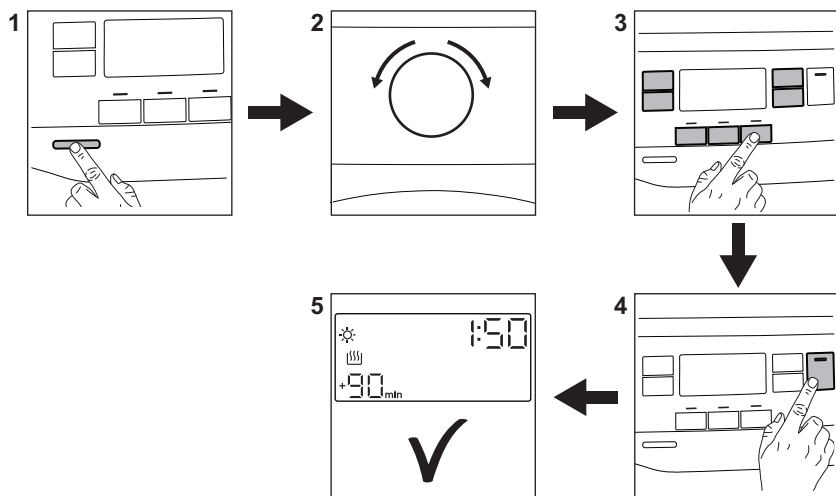

1. Притисните дугме On/Off (Укључено/ Искључено) да бисте укључили уређај.
2. Користите бирач програма да бисте подесили програм.
3. Заједно са програмом можете да подесите једну или више специјалних опција. Да бисте активирали или деактивирали опцију, притисните одговарајуће дугме.
4. Да бисте стартовали програм, додирните дугме **Start/Pause (старт/пауза)**.
5. Уређај почиње да ради.

15.2 Чишћење филтера

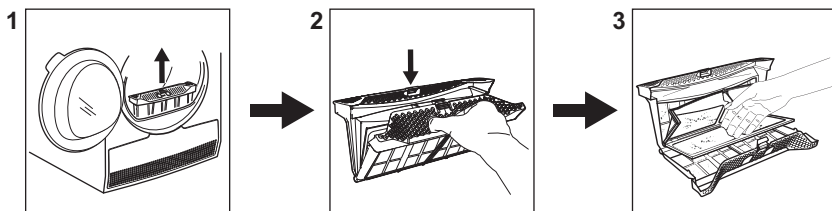

На крају сваког циклуса, на дисплеју се појављује симбол филтера  и морате да очистите филтер.

15.3 Табела програма

Програм	Количина веша 1)	Својства/Врста материјала ²⁾
Eco 3) 4)	8,0 kg	Програм је погодан за сушење мокрог памучног веша и то је најефикаснији програм за сушење памучног веша у смислу потрошне енергије. Ниво осушености није подесив и подразумевано је подешен на Superboard (орман) / спремно за одлагање. 
MixCare (брзо мешовито)	5,0 kg	Осмишљено за рутинско сушење онога што перете без сортирања. Равномерно суши одећу за свакодневно ношење од памука, мешавине памука и синтетике, и синтетике. 
Cottons (памук)	8,0 kg	Програм за беле и обојене памучне тканине. Подразумевана подешавања су на нивоу сувоће спремности за одлагање. 
Synthetics (синтетика)	4,0 kg	Мешана одећа која садржи углавном синтетичка влакна попут полиестера, полиамида итд. 
Delicate (осетљиво)	2,0 kg	Препоручује се за генеричке осетљиве тканине као што су вискоза, зрак, акрил и њихове мешавине. 
Wool (вуна)  	1,0 kg	Пажљиво суши вуnene одевне предмете који могу да се перу ручно или у машини. Уклоните одећу из машине одмах по завршетку програма.
Silk (свила) 	0,5 kg	Чува облик осетљиве свилене одеће која може да се пере ручно или у машини, умањујући гужвање користећи благ топао ваздух и меке покрете. 

Програм	Количина веша 1)	Својства/Врста материјала ²⁾
Easy Iron (лако)	2,0 kg	Ограничава згужваност мале количине одеће од памучне, синтетичке и мешовите тканине за лако пеглање. Поседује два нивоа сушења: Пеглање оставља одећу благо влажну за пеглање или вешање; Орман у потпуности суши предмете. /
Sportswear (спортска одећа)	4,0 kg	Суши генеричку спортску одећу направљену од синтетичких влакана, укључујући полиестер, мешавине еластана и полиамид. /
Outdoor	2,0 kg	Одржава функционалност тканина одеће за спољну употребу направљених од техничког текстила и обнавља водоодбојност на водоотпорним јакнама и јакнама са уклоњивим поставом (погодним за сушење у машини за сушење веша). /
Hygiene (Hygiene)	3,0 kg	Суши и дезинфикује одећу одржавањем више температуре дуже време која смањује присуство микроорганизама. Програм за влажну одећу. Није погодан за осетљиве одевне предмете. /
Bedlinen (Креветнина) XL	4,5 kg	Суши до три комплета постељине одједном. Умањује увртање и запетљавање великих предмета како би се осигурало да свака постељина достигне уједначену сувоћу без влажних тачака. /

1) Максимална тежина се односи на сув веш.

2) За значење ознаке материјала погледајте одељак **САВЕТИ И НАПОМЕНЕ: Припрема веша**.

3) Ово је референтни програм се користи за процену усаглашености са британским прописима о еко-дизајну и означавању енергетске ефикасности, Уредбом (ЕУ) 2023/2533 и Уредбом (ЕУ) 2023/2534. Овај програм је у стању да осуши памучни веш од почетног садржаја влаге веша од 60% на циљни коначни садржај влаге веша од 0%.

4) Програм Еко једнак је „ Cottons (памук)Есо“ што је „Стандардни програм за памук“ према Уредби бр. 392/2012 Комисије ЕУ. Погодан је за сушење нормално влажног памучног веша.

16. ЕКОЛОШКА ПИТАЊА

Рециклирајте материјале са симболом . Паковање одложите у одговарајуће контејнере ради рециклирања. Помозите у заштити животне средине и људског здравља као и у рециклирању отпадног материјала од електронских и електричних

уређаја. Уређаје обележене симболом немојте бацати заједно са смећем. Производ вратите у локални центар за рециклирање или се обратите општинској канцеларији.

Pozdravljeni pri podjetju Electrolux! Zahvaljujemo se vam, da ste izbrali našo napravo.



Ker želimo biti trajnostni, zmanjšujemo uporabo papirja in zagotavljamo navodila za uporabo v spletu. Dostopite do svojih celotnih navodil za uporabo na electrolux.com/manuals



Pridobite nasvete glede uporabe, brošure, odpravljanje težav, servisne informacije in informacije glede popravil na electrolux.com/support



Kupite dodatno opremo, potrošno blago in originalne nadomestne dele za vašo napravo pri electrolux.com/shop

Pridržujemo si pravico do sprememb.

KAZALO

1. VARNOSTNE INFORMACIJE	62
2. VARNOSTNA NAVODILA.....	66
3. OPIS IZDELKA.....	68
4. TEHNIČNI PODATKI.....	69
5. NADZORNA PLOŠČA.....	69
6. PREGLEDNICA PROGRAMOV.....	71
7. FUNKCIJE.....	72
8. NASTAVITVE.....	75
9. PRED PRVO UPORABO.....	76
10. VSAKODNEVNA UPORABA.....	78
11. NAMIGI IN NASVETI.....	79
12. VZDRŽEVANJE IN ČIŠČENJE.....	80
13. ODPRAVLJANJE TEŽAV.....	83
14. VREDNOSTI PORABE.....	86
15. HITRI VODNIK.....	88
16. SKRB ZA OKOLJE.....	90

1. ⚠ VARNOSTNE INFORMACIJE



Pred začetkom nameščanja in uporabo te naprave natančno preberite priložena navodila.

Proizvajalec ni odgovoren za poškodbe ali škodo, nastalo zaradi nepravilne namestitve ali uporabe. Navodila vedno shranite na varnem in dostopnem mestu za poznejšo uporabo.



Opozorilo: Nevarnost požara/Vnetljivi materiali.

Naprava vsebuje vnetljiv plin propan (R290), plin z visoko stopnjo okoljske neoporečnosti. Napravi ne približujte ognja in virov vžiga. Pazite, da ne poškodujete hladilnega krogotoka, ki vsebuje propan.

1.1 Varnost otrok in ranljivih oseb

OPOZORILO!

Nevarnost zadušitve, poškodb ali trajne invalidnosti.

- To napravo lahko otroci od osmega leta naprej ter osebe z zmanjšanimi telesnimi, čutnimi ali razumskimi sposobnostmi ali s pomanjkanjem izkušenj ter znanja uporabljajo le pod nadzorom ali če so dobile ustrezna navodila glede varne uporabe naprave in če se zavedajo nevarnosti, ki obstajajo.
- Otroci med tretjim in osmim letom starosti ter invalidi se napravi ne smejo približevati, če niso pod stalnim nadzorom.
- Otroci, mlajši od treh let, se ne smejo približevati napravi, če niso pod stalnim nadzorom.
- Otrokom preprečite igranje z napravo.
- Vso embalažo hranite zunaj dosega otrok in jo ustrezno zavržite.
- Pralna sredstva hranite zunaj dosega otrok.
- Ko so vrata naprave odprta, poskrbite, da so otroci in hišni ljubljenci dovolj oddaljeni od naprave.
- Če je naprava opremljena z zaščito za otroke, mora biti zaščita vklopljena.
- Otroci ne smejo izvajati čiščenja in uporabniškega vzdrževanja naprave, če ni zagotovljen nadzor.

1.2 Splošna varnost

- Ta naprava je namenjena samo sušenju domačega perila, primerne za strojno sušenje.
- Funkcije sušilnega stroja ne uporabljajte, če je perilo umazano od industrijskih kemikalij.

- Ta naprava je namenjena zgolj uporabi v gospodinjstvu v notranjem okolju.
- Ta naprava se lahko uporablja v pisarnah, hotelskih sobah, sobah motelov, kjer nudijo prenočišča z zajtrkom, kmečkih turizmih in drugih podobnih nastanitvenih objektih, kjer takšna uporaba ne presega (povprečnih) ravni domače uporabe.
- Ne spreminjajte specifikacij te naprave.
- Če sušilni stroj postavite na pralni stroj, uporabite komplet za namestitev na pralni stroj. Komplet za namestitev na pralni stroj, ki je na voljo pri pooblaščenem prodajalcu, lahko uporabite le z napravami, navedenimi v navodilih, priloženih dodatni opremi. Pred nameščanjem jih pozorno preberite (oglejte si list z navodili za nameščanje).
- Napravo lahko postavite kot prostostoječo enoto ali pod kuhinjski pult s pravim razmikom (oglejte si list z navodili za nameščanje).
- Naprave ne nameščajte za vrati (običajnimi ali drsnimi) s tečaji na nasprotni strani, kjer je onemogočeno popolno odpiranje vrat naprave.
- Prezračevalnih odprtih na dnu ne sme ovirati preproga, predpražnik ali katera koli druga talna obloga.
- **OPOZORILO:** Naprava se ne sme napajati preko zunanje preklopne naprave, kot je programska ura, in ne sme biti priključena na tokokrog, kjer si redno sledijo vklopi in izklopi.
- Vtič vtaknite v vtičnico šele ob koncu postopka nameščanja. Poskrbite, da bo omrežni vtič po namestitvi dostopen.
- V prostoru, kjer je postavljena naprava, naj bo zagotovljeno dobro prezračevanje, da preprečite prihod neželenih plinov v prostor, če naprava deluje na plin ali drugo gorivo, vključno z odprtim ognjem.
- **OPOZORILO:** Naprave ne nameščajte v okolju, kjer ni pretoka zraka.
Naprava vsebuje vnetljiv plin propan (R290), plin z visoko stopnjo okoljske neoporečnosti. Napravi ne približujte ognja

in virov vžiga. Pazite, da ne poškodujete hladilnega krogotoka, ki vsebuje propan.

- OPOZORILO: Prezračevalne odprtine na ohišju naprave ali vgradni konstrukciji naj ne bodo ovirane.
- OPOZORILO: Ne poškodujte hladilnega tokokroga.
- Če je napajalni kabel poškodovan, ga mora zamenjati proizvajalec, pooblaščen servisni center ali druga strokovno usposobljena oseba, da se izognete nevarnosti električnega udara.
- Ne prekoračite največje količine perila 8,0 kg (oglejte si poglavje »Razpredelnica programov«).
- Obrišite vlakna ali ostanke embalaže, ki so se nabrali okoli naprave.
- Naprave ne uporabljajte brez filtra. Očistite filter za vlakna pred vsako uporabo in po njej.
- V sušilnem stroju ne sušite neopranih oblačil.
- Izdelke, ki so bili prepojeni z jedilnim oljem, acetonom, alkoholom, bencinom, kerozinom, odstranjevalci madežev, terpentinom, voski in odstranjevalci voskov ipd. pred sušenjem v sušilnem stroju najprej operite v vroči vodi z dodatno količino pralnega sredstva.
- V sušilnem stroju ni dovoljeno sušiti izdelkov iz penaste gume (lateks), kap za tuširanje, impregniranih tkanin, gumiranih izdelkov in oblačil ali blazin, napolnjenih s penasto gumo.
- Mehčalce ali podobne izdelke morate uporabiti samo v skladu z navodili proizvajalca.
- Iz oblačil odstranite vse predmete, ki so lahko vir ognja, kot so vžigalniki ali vžigalice.
- OPOZORILO: Sušilnega stroja ne zaustavljajte pred zaključkom postopka sušenja, razen če vse kose perila hitro vzamete iz stroja in jih razprostrete tako, da se ohladijo.
- Pred vsakršnim vzdrževanjem izklopite napravo in iztahnite vtič iz vtičnice.

2. VARNOSTNA NAVODILA

2.1 Namestitev



Opozorilo: Nevarnost požara/Vnetljivi materiali.

- Odstranite vso embalažo.
- Ne nameščajte ali uporabljajte poškodovane naprave.
- Upoštevajte navodila za namestitev, priložena napravi.
- Naprave ne nameščajte v okolju, kjer ni kroženja zraka.
Naprava vsebuje vnetljiv plin propan (R290), plin z visoko stopnjo okoljske neoporečnosti. Napravi ne približujte ognja in virov vžiga. Pazite, da ne poškodujete hladilnega krogotoka, ki vsebuje propan.
- Pri premikanju naprave bodite pazljivi, ker je težka. Vedno uporabljajte zaščitne rokavice in priloženo obutev.
- Naprave ne nameščajte ali uporabljajte na mestu, kjer lahko temperatura pade pod 5 °C ali naraste nad 35 °C.
- Tla, kjer bo stala naprava, morajo biti ravna, stabilna, odporna na toploto in čista.
- Poskrbite za kroženje zraka med napravo in tlemi.
- Pri premikanju naj bo naprava v pokončnem položaju.
- Naprava mora biti s hrbtno stranjo postavljena ob steno.
- Ko je naprava na mestu, kjer bo trajno delovala, z vodno tehnično preverite, ali je pravilno poravnana. V nasprotnem primeru ustrezno nastavite noge.

2.2 Električne povezave

OPOZORILO!

Nevarnost požara in električnega udara.

- Vtič vtaknite v vtičnico šele ob koncu nameščanja. Poskrbite, da bo vtič dosegljiv tudi po namestitvi.
- OPOZORILO: Ta naprava je namenjena namestitvi / priključitvi na ozemljitveni priključek v zgradbi.

- Preverite, ali so parametri s ploščice za tehnične navedbe združljivi z električno napetostjo omrežja.
- Vedno uporabite pravilno nameščeno varnostno vtičnico.
- Ne uporabljajte razdelilnikov in podaljškov.
- Ne vlecite za električni priključni kabel, če želite izključiti napravo. Vedno povlecite za vtič.
- Priključnega kabla ali vtiča se ne dotikajte z mokrimi rokami.

2.3 Uporaba

OPOZORILO!

Nevarnost telesnih poškodb, električnega udara, požara, opeklin ali poškodb naprave.



Opozorilo: Nevarnost požara/Vnetljivi materiali. Naprava vsebuje vnetljiv plin propan (R290), plin z visoko stopnjo okoljske neoporečnosti. Napravi ne približujte ognja in virov vžiga. Pazite, da ne poškodujete hladilnega krogotoka, ki vsebuje propan.

- Naprava je namenjena samo za (notranjo) uporabo v gospodinjstvu.
- Ne sušite poškodovanega (strganega, obrabljenega) perila, ki vsebuje polnilo.
- Če ste perilo prali s sredstvom za odstranjevanje madežev, pred sušenjem zaženite dodatno izpiranje.
- Sušite le perilo, ki je primerno za sušenje v napravi. Upoštevajte navodila na etiketah za nego perila.
- Ne pijte ali pripravljajte hrane s kondenzirano/destilirano vodo. Lahko povzroči zdravstvene težave ljudi in živali.
- Ne sedajte ali stopajte na odprta vrata naprave.
- V napravi ne sušite oblačil, ki so tako mokra, da od njih še kaplja.

2.4 Notranja osvetlitev

OPOZORILO!

Nevarnost poškodbe.

- Vidno LED-sevanje, ne glejte neposredno v žarek.
- Za menjavo notranje žarnice se obrnite na pooblaščen servisni center.

2.5 Vzdrževanje in čiščenje

OPOZORILO!

Nevarnost telesnih poškodb ali škode na napravi.



Opozorilo: Nevarnost požara/Vnetljivi materiali. Naprava vsebuje vnetljiv plin propan (R290), plin z visoko stopnjo okoljske neoporečnosti. Napravi ne približujte ognja in virov vžiga. Pazite, da ne poškodujete hladilnega krogotoka, ki vsebuje propan.

- Za čiščenje naprave ne uporabljajte parnega čistilnika in brizganja vode.
- Očistite napravo z vlažno mehko krpo. Uporabljajte samo nevtralna čistilna sredstva. Za čiščenje ne uporabljajte abrazivnih čistil, grobih gobic, topil ali kovinskih predmetov.
- Če želite preprečiti poškodbe hladilnega sistema, bodite pri čiščenju naprave previdni.

2.6 Kompresor

OPOZORILO!

Obstaja nevarnost škode na napravi.

- Kompresor in njegov sistem v sušilnem stroju sta napolnjena s posebnim sredstvom, ki ne vsebuje fluorokloroogljikovodikov. Ta sistem mora tesniti. Zaradi poškodb sistema, lahko pride do iztekanja.

2.7 Servis

- Za popravilo naprave se obrnite na pooblaščen servisni center. Uporabite samo originalne rezervne dele.
- Samopopravila ali nestrokovna popravila lahko vplivajo na varnost, zaradi česar lahko preneha veljati garancija.
- Naslednji nadomestni deli so na voljo vsaj 10 let po koncu proizvodnje modela: tesnila, stikala in gumbi, kondenzacijska črpalka, zapore vrat, motorji in krtačke

motorja, menjalniki med motorjem in bobnom, ventilator in kolesa ventilatorja, bobni in ležaji, vodovodne cevi in pripadajoča oprema, vključno s cevmi, ventili in filtri, kabli in vtiči, plošče s tiskanim vezjem, elektronski prikazovalniki, termostati in temperaturna tipala, posodobitve programske opreme (vključno s programsko opremo za ponastavitve), vzmeti, grelniki in grelci, električne varovalke (ločene ali združene), natezna jermenica, podporni valjčki, vrata, tesnila vrat, ročaji vrat, sklopi in tečaji zapore vrat, filtri za puh, zračni filtri, plastične periferne naprave, posoda za kondenzirano vodo. Trajanje je lahko daljše v vaši državi. Za dodatne informacije obiščite našo spletno stran.

- Nekateri od teh nadomestnih delov so na voljo samo usposobljenim serviserjem, vsi nadomestni deli pa niso primerni za vse modele.
- O žarnicah v izdelku in nadomestnih žarnicah, ki se prodajajo ločeno: Te žarnice so zasnovane za ekstremne pogoje v gospodinjskih aparatih, kot so izjemne temperature, vibracije in vlažnosti, ali za sporočanje informacij o delovanju aparata. Niso namenjene za uporabo drugje in niso primerne za sobno razsvetljavo v gospodinjstvu

2.8 Odstranjevanje

OPOZORILO!

Nevarnost poškodb ali zadržitev.



Opozorilo: Nevarnost požara/ Nevarnost poškodb materiala in naprave.

- Napravo izključite iz napajanja in vodovodnega sistema.
- Odrežite električni priključni kabel tik ob napravi in napravo zavržite.
- Naprava vsebuje vnetljiv plin (R290). Za informacije o pravilnem odstranjevanju naprave se obrnite na občinsko upravo.
- Odstranite zapah in na ta način preprečite, da bi se otroci ali živali zaprli v boben.
- Napravo odstranite v skladu s krajevnimi zahtevami za odstranjevanje odpadne električne in elektronske opreme (OEEO).

3. OPIS IZDELKA

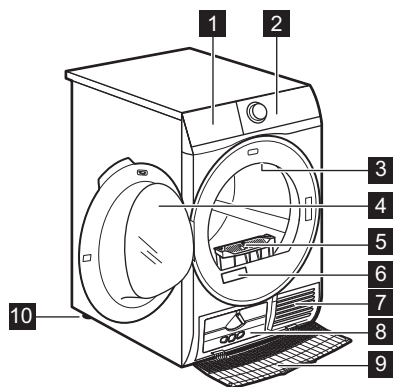

- 1 Posoda za vodo
- 2 Upravljalna plošča

- 3 Notranja lučka
- 4 Vrata naprave
- 5 Filter
- 6 Ploščica za tehnične navedbe
- 7 Reže za pretok zraka
- 8 Manjši pokrov kondenzatorja
- 9 Pokrov kondenzatorja
- 10 Nastavljivi nogi



Za preprosto vstavljanje perila v stroj ali preprosto namestitev se vrata lahko namestijo na obe strani (glejte ločeno knjižico).

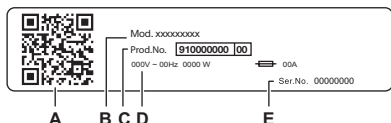

Na ploščici za tehnične navedbe se nahaja:

- A. Koda QR
- B. ime modela
- C. številka izdelka
- D. električna nazivna moč
- E. serijska številka

Skenirajte **QR kodo** na napravi, da registrirate svoj izdelek in ga kar najboljše izkoristite.

- Dostopajte do podrobnosti, dokumentacije in člankov o tem, kako uporabljati najboljše funkcije (uporabniški priročnik je na voljo tudi na electrolux.com/manuals)
- Prejmite nasvete za uporabo, odpravljanje težav, servisiranje in popravilo (na voljo tudi na electrolux.com/support)
- Kupite dodatno opremo, potrošni material in originalne nadomestne dele za vaš aparat (na voljo tudi na electrolux.com/shop)

3.1 Električne povezave

Na koncu postopka nameščanja lahko vtaknete vtič v vtičnico.

Na ploščici za tehnične navedbe in v poglavju »Tehnični podatki« so navedene potrebne električne napetosti. Poskrbite, da bodo v skladu z napajanjem.

Prepričajte se, da vaša hišna električna napeljava zdrži največje zahtevane obremenitve, pri tem pa upoštevajte tudi druge morebitne priključene naprave.

Napravo priključite v ozemljeno vtičnico.

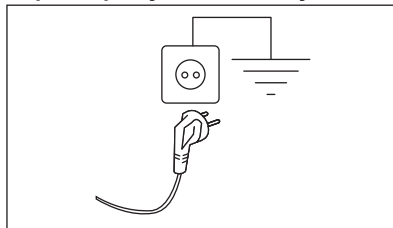

Napravo namestite tako, da je možen enostaven dostop do priključnega kabla.

Za vsa električna dela, potrebna za namestitve te naprave, se obrnite na pooblaščen servisni center.

Proizvajalec ne prevzema nobene odgovornosti za škodo ali telesne poškodbe





zaradi neupoštevanja zgornjih varnostnih previdnostnih ukrepov.

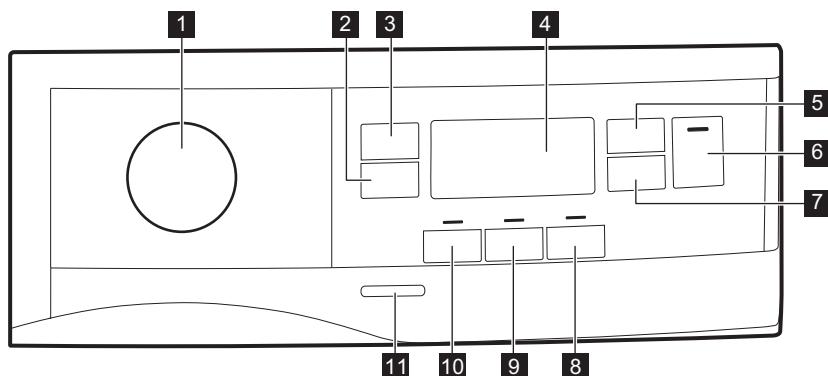

4. TEHNIČNI PODATKI

Višina × širina × globina	85,0 x 59,6 x 66,2 cm
Maks. globina pri odprtih vratih naprave	110,7 cm
Maks. širina pri odprtih vratih naprave	95,8 cm
Nastavljiva višina	85,0 cm (+1,5 cm - nastavev nog)
Prostornina bobna	118 l
Največja količina perila	8,0 kg
Napetost	230 V
Frekvenca	50 Hz
Zvočna emisija hrupa, ki se prenaša po zraku, za program sušenja programa Eco pri največji obremenitvi	66 dB/A
Skupna moč	900 W
Vrsta uporabe	Gospodinjstvo
Dovoljena temperatura okolja	+ 5 °C do + 35 °C
Raven zaščite proti vdoru trdnih delcev in vlage, ki jo zagotavlja zaščitni pokrov, razen kjer nizkonapetostna oprema nima nobene zaščite proti vlagi	IPX4
Oznaka plina hladilnega sredstva	R290
Teža	0,140 kg

5. NADZORNA PLOŠČA



- 1 Gumb za izbiro programa in stikalo ● PONASTAVITEV
- 2  Extra Anticrease (Brez mečkanja) tipka na dotik
- 3  Dryness Level (Stopnja sušenja) tipka na dotik
- 4 Prikazovalnik
- 5  Time Dry (Čas) tipka na dotik
- 6  Start/Pause (Začetek/Prekinitev) tipka na dotik
- 7  Delay Start (Zamik vklopa) tipka na dotik









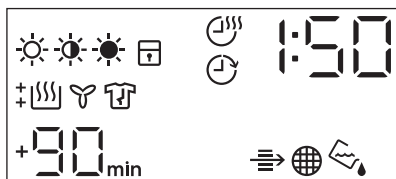

- 8  Extra Silent (Zelo tiho) tipka na dotik
- 9  Reverse Plus (Dodatno obračanje bobna) tipka na dotik
- 10  Refresh (Osvežitev) tipka na dotik
- 11 Tipka za VKLOP/IZKLOP



Pritisnite tipke na predelu s simbolom ali imenom funkcije. Pri upravljanju upravljalne plošče ne nosite rokavic. Prepričajte se, da je nadzorna plošča vselej čista in suha.











5.1 Prikazovalnik







Symbol na prikazovalniku	Opis simbolov
	funkcija suhosti perila: suho za likanje, suho za v omaro, zelo suho
	funkcija časovnega sušenja je vklopljena
	funkcija zamika vklopa je vklopljena
	indikator: <i>preverite kondenzator</i>
	indikator: <i>očistite filter</i>
	indikator: <i>izpraznite posodo za vodo</i>
	varovalo za otroke je vklopljeno
	napačna izbira ali pa je gumb v položaju ● »Reset« (Ponastavitev)
	indikator: <i>faza sušenja</i>
	indikator: <i>faza hlajenja</i>
	indikator: <i>faza za zaščito proti mečkanju perila</i>
1 : 5 0	trajanje programa

Simbol na prikazovalniku	Opis simbolov
+30 _{min.} , +60 _{min.} , +90 _{min.} , +2h	podaljšanje privzete faze proti mečkanju: +30 min., +60 min., +90 min., +2 uri)
: 1 0 . 2 : 0 0	izbor časovnega sušenja (10 min. - 2 uri)
1 h . 2 0 h	izbor zamika vklopa (1 ura - 20 ur)

6. PREGLEDNICA PROGRAMOV

Program	Količina perila 1)	Lastnosti/Vrsta perila ²⁾
Eco ^{3) 4)}	8,0 kg	Program je primeren za sušenje mokrega bombažnega perila in je najučinkovitejši program glede porabe energije za sušenje mokrega bombažnega perila. Stopnja sušenja ni nastavljiva in je privzeto nastavljena na Cupboard (Suho za v omaro) / pripravljeno za shranjevanje. 
MixCare (Hitro-mešano)	5,0 kg	Zasnovano za rutinsko sušenje tega, kar operete brez sortiranja. Enakomerno posuši bombažna, bombažno-sintetična ter sintetična oblačila. 
Cottons (Bombaž)	8,0 kg	Program za belo in barvno bombažno perilo. Privzeta nastavitev je namenjena za shranjevanje stopnje suhosti. 
Synthetics (Sintetika)	4,0 kg	Mešana oblačila, ki vsebujejo predvsem sintetična vlakna, kot so poliester, poliamid, itd. 
Delicate (Občutljivo)	2,0 kg	Priporočeno za generično občutljivo perilo, kot so viskoza, rejon, akril in njihove mešanice. 
Wool (Volna)  	1,0 kg	Nežno posuši volneno perilo, primerno za strojno in ročno pranje. Perilo odstranite takoj, ko se program zaključi.
Silk (Svila) 	0,5 kg	Ohrani obliko občutljivih svilenih oblačil, primernih za strojno ali ročno pranje, s čimer se zmanjša nastanek gub z nežnim toplim zrakom in mehкими gibi. 
Easy Iron (Enostavno likanje)	2,0 kg	Omejuje zmečkanost majhne količine bombažnega, sintetičnega in mešanega perila za enostavno likanje. Ima dve stopnji sušenja: Likalnik pušča oblačila rahlo vlažna za likanje ali obešanje; omara v celoti posuši oblačila. 
Sportswear (Šport)	4,0 kg	Suši splošna športna oblačila iz sintetičnih vlaken, vključno s poliestrom, mešanici elastana in poliamidom. 

Program	Količina perila 1)	Lastnosti/Vrsta perila ²⁾
Outdoor 	2,0 kg	Ohranja funkcionalnost tkanin za dejavnosti na prostem iz tehničnega tekstila in obnavlja vodoodbojnost na vodoodpornih jaknah in jaknah z odstranljivimi oblogami (primerno za sušenje v sušilnem stroju). 
Hygiene (Funkcija Hygiene) 	3,0 kg	Posuši in oblačilom doda higienisko nego, ki časovno ohranja višjo temperaturo in zmanjša prisotnost mikroorganizmov. Program za mokra oblačila. Ni primerno za občutljiva oblačila. 
Bedlinen (Posteljnina) XL	4,5 kg	Posuši do tri posteljnine hkrati. Zmanjša zvižanje in prepletenost pri večjih kosih perila in zagotovi, da bo vsak kos posteljnine enako suh brez mokrih madežev. 

1) Največja teža velja za čas sušenja.

2) Za pomen oznak perila si oglejte poglavje *NAMIGI IN NASVETI: Priprava perila*.

3) To je referenčni program, ki se uporablja za oceno skladnosti s predpisi EU za okoljsko primerno zasnovno in označevanje z energijskimi nalepkami, Uredba (EU) 2023/2533 in Uredba (EU) 2023/2534. Ta program lahko posuši bombažno perilo z začetno vsebnostjo vlage 60 % do ciljne končne vsebnosti vlage 0 %.

4) Program Eco je enakovreden „ Cottons (Bombaž)Eco“, kar je „Standardni program za bombaž“ v skladu z Uredbo Evropske komisije EU št. 392/2012. Primeren je za sušenje normalno mokrega bombažnega perila.

6.1 Woolmark Wool Care - Modra



Postopek sušenja volne tega stroja so odobrili pri podjetju Woolmark za sušenje oblačil, ki vsebujejo volno in imajo oznako za »ročno pranje«, pod pogojem, da so oblačila posušena v skladu z navodili, ki jih je izdal proizvajalec tega stroja. Upoštevajte priporočila na nalepki s simboli za nego in druga navodila za nego perila. M2101
Woolmarkov simbol je certifikacijska znamka v številnih državah.



7. FUNKCIJE

7.1 Extra Anticrease (Brez mečkanja)

Ob koncu sušenja podaljša fazo za zaščito proti mečkanju perila za 30, 60, 90 minut ali dve uri. Ta funkcija zmanjša pomečkanost perila. Perilo lahko vzamete iz stroja med fazo za zaščito proti mečkanju perila.

7.2 Dryness Level (Stopnja sušenja)

Ta funkcija pomaga povečati suhost perila. Na voljo so tri funkcije:

-  Extra Dry (Zelo suho)
-  Cupboard (Suho za v omaro)
-  Iron Dry (Lažje likanje)

Nastavitev ciljne končne vlage

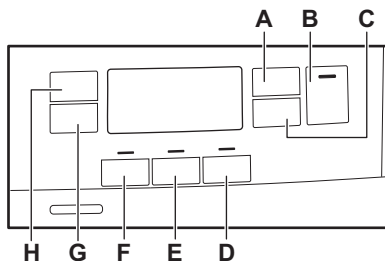

To je morda potrebno, ker na rezultate sušenja vplivajo številni pogoji, npr. vrsta vode, napetost napajanja ali temperatura okolja, itd.

KAKO DOSEČI POPOLNO SUŠENJE:

1. Poskusite nastaviti funkcije stopnje sušenja (glejte zgornjo možnost *Stopnja sušenja*).
2. Če želite dodatno izboljšati rezultate sušenja perila, lahko spremenite privzeto nastavitev suhosti (glejte spodaj). Ta nastavitev bo delovala pri večini programov, razen pri programih **Eco**, **Wool** (Volna), **Duvet** (Prešita Odeja), **Down Jacket** (Puhovka), **Refresh** (Osvežitev), če so na voljo na stroju.



Vsakič ko odprete način »Nastavitev ciljne končne vlage«, se predhodno nastavljena stopnja končne vlage spremeni na naslednjo vrednost (npr. predhodno nastavljena - 2 - se spremeni v - 1 -).

Če želite spremeniti privzeto stopnjo ciljne končne vlage:

1. Pritisnite tipko za vklop/izklop za vklop naprave.
2. Gumb za izbiro programa zavrtite na kateri koli program.
3. Počakajte približno osem sekund.
4. Sočasno pritisnite in držite tipki (F) in (E). Zasveti eden izmed naslednjih indikatorjev:

- - 0 - najvišja stopnja suhosti
- - 1 - bolj suho perilo

- - 2 - standardno suho perilo
5. Ponovno pritisnite in držite tipki (F) in (E), dokler ne zasveti indikator prave stopnje.



Če se prikazovalnik med nastavljanjem stopnje ciljne končne vlage vrne v običajni način (prikazan bo čas izbranega programa od 2. koraka), še enkrat pritisnite in držite tipki (F) in (E), da odprete način »Nastavitev ciljne končne vlage« (predhodno nastavljena stopnja ciljne končne vlage se spremeni na naslednjo vrednost).

6. Če želite sprejeti izbrano stopnjo ciljne končne vlage, počakajte pet sekund in prikazovalnik se vrne v običajni način.

Stopnja sušenja	Simbol na prikazovalniku
- 0 - najvišja stopnja suhosti	+ [0]
- 1 - bolj suho perilo	+ [1]
- 2 - standardno suho perilo	[2]

7.3 Time Dry (Čas)

Trajanje programa lahko nastavite od najmanj 10 minut do največ 2 uri. Potrebno trajanje je povezano s količino perila v napravi.



Priporočamo vam, da za majhne količine perila ali za eno samo oblačilo izberete kratek program.

PRIPOROČILA ZA ČASOVNO SUŠENJE

do 10 min	samo hladen zrak (brez grelnika).
10–40 min	dodatno sušenje za izboljšanje suhosti po prejšnjem ciklu sušenja.
>40 min	popolno sušenje majhnih količin perila do 4 kg, dobro ožeto (>1200 obr./min).

7.4 Time Dry (Čas) pri programu Wool (Volna)

Funkcija je primerna za program Wool (Volna) za nastavitev končne stopnje suhosti.

7.5 Refresh (Osvežitev)

Za osveževanje shranjenih oblačil. Največja količina perila ne sme preseči 1 kg.

7.6 Reverse Plus (Dodatno obračanje bobna)















Poveča pogostost obračanja bobna, s čimer se zmanjša ovijanje in prepletanje perila. Za

bolj enakomerno sušenje in manj zmečkanega perila. Priporočeno za velike ali dolge kose perila (npr. rjuhe, hlače, dolge obleke).

7.7 Extra Silent (Zelo tiho)

Naprava deluje z nizko stopnjo hrupa brez vpliva na kakovost sušenja. Naprava deluje počasi z dalj trajajočim programom.

7.8 Preglednica možnosti

Programi ¹⁾	 Dryness Level (Stopnja sušenja)			 Extra Anticrease (Brez mečkavanja)	 Refresh (Osvežitev)	 Reverse Plus (Dodatno obračanje bobna)	 Extra Silent (Zelo tiho)	 Time Dry (Čas)
								
Eco		■		■				
MixCare (Hitro-mešano XL)	■	■		■		■		■
Cottons (Bombaž)	■	■	■	■	■	■	■	■
Synthetics (Sintetika)	■	■	■	■	■	■	■	■
Delicate (Občutljivo)		■		■				
Wool (Volna)  								■ 2)
Silk (Svila) 		■		■				
Easy Iron (Enostavno likanje)		■	■	■				
Sportswear (Šport)		■		■				
Outdoor 		■		■				
Hygiene (Funkcija Hygiene) 		■						

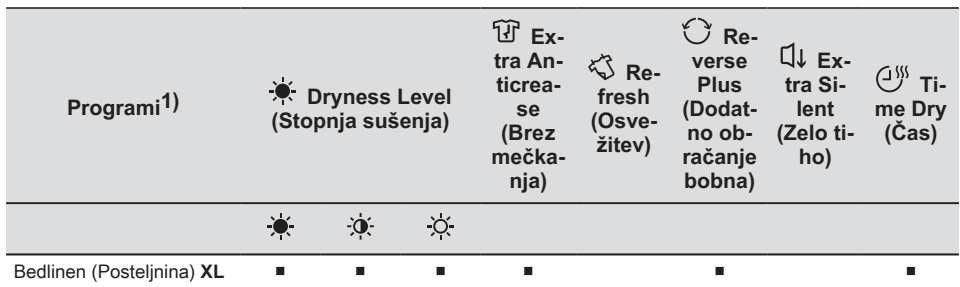

1) Skupaj s programom lahko nastavite eno ali več funkcij. Za njihov vklop ali izklop pritisnite ustrezno tipko.

2) Oglejte si poglavje FUNKCIJE: Časovno sušenje pri programu za volno

8. NASTAVITVE

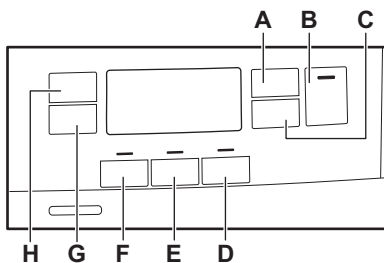

- A. 🕒 Time Dry (Čas) tipka na dotik
- B. ⏪ Start/Pause (Začetek/Prekinitev) tipka na dotik
- C. ⌚ Delay Start (Zamik vklopa) tipka na dotik
- D. 🔇 Extra Silent (Zelo tiho) tipka na dotik
- E. 🔄 Reverse Plus (Dodatno obračanje bobna) Zamik
- F. 🔄 Refresh (Osvežitev) tipka na dotik
- G. 👕 Extra Anticrease (Brez mečkana) tipka na dotik
- H. ☀️ Dryness Level (Stopnja sušenja) tipka na dotik

8.1 Funkcija Varovalo za otroke

Ta funkcija otrokom prepreči, da bi se igrali z napravo med izvajanjem programa. Tipke so zaklenjene.

Odklenjena je le tipka za vklop/izklop.

Vklop funkcije varovala za otroke:

1. Pritisnite tipko za vklop/izklop za vklop naprave.
2. Za nekaj sekund pritisnite in držite tipko (D).

Zasveti indikator varovala za otroke.



Funkcijo varovala za otroke lahko izklopite med izvajanjem programa. Pritisnite in držite isti tipki, dokler indikator varovala za otroke ne ugasne. Funkcija varovala za otroke ni na voljo osem sekund po vklopu naprave.

8.2 Indikator posode za vodo

Privzeto indikator posode za vodo sveti. Zasveti ob zaključku programa ali ko je treba izprazniti posodo za vodo.



Če je nameščen komplet za odvod vode (dodatna oprema), naprava samodejno izčrpa vodo iz posode za vodo. V tem primeru priporočamo izklop indikatorja posode za vodo.

Izklop indikatorja posode za vodo:

1. Pritisnite tipko za vklop/izklop za vklop naprave.
2. Počakajte približno osem sekund.

3. Sočasno pritisnite in držite tipki **(H)** in **(G)**. Na prikazovalniku se prikaže "Off", indikator posode za vodo pa je izklopljen. Po petih sekundah se prikazovalnik vrne v običajen način.



Za vklop indikatorja posode za vodo ponovite zgornji postopek. Na prikazovalniku se prikaže "On", indikator posode za vodo pa je vklopljen.

8.3 Vklop/izklop zvočnega signala

Za izklop ali vklop zvočnih signalov hkrati pritisnite in približno dve sekundi držite tipki **(D)** in **(C)**.

8.4 Števce ur delovanja

Ta funkcija omogoča prikaz skupnega časa delovanja naprave v urah, ki se šteje od trenutka prvega vklopa. Prikazan je dejanski čas delovanja ciklov (ne vključuje prekinitev ali zamika vklopa).

Za prikaz te vrednosti nadaljujte na naslednji način:

1. Napravo vklopite s pritiskom gumba **Vklop/Izklop (On/Off)**.
2. Pritisnite in nekaj sekund držite gumba **F** in **D**.
3. Po treh sekundah se na prikazovalniku prikaže skupno število ur delovanja

naprave: npr. če je čas delovanja **1276** ur, se na prikazovalniku za dve sekundi prikaže besedilo **Hr**, nato **12**, potem pa za dve sekundi sledi **76**. Ta vrednost je prikazana z zaporedjem dveh števk hkrati: prvi dve števki pomenita tisočice in stotice, drugi dve števki pa desetice in enice.

Za izhod iz tega načina pritisnite poljubno tipko, obrnite gumb za izbiro programa ali izklopite napravo.

8.5 Tovarniško privzete nastavitve

Ta funkcija omogoča obnovitev tovarniških privzetih nastavitvev. Shranjene možnosti in načini delovanja se ponastavijo.

Za **vklop** te funkcije upoštevajte spodnje korake:

1. Napravo vklopite s pritiskom gumba **Vklop/Izklop (On/Off)**.
2. Počakajte približno osem sekund.
3. Pritisnite in nekaj sekund držite gumba **E** in **D**.
4. Naprava potrdi delovanje s prikazom
- - -.



Če postopek ne deluje (zaradi časovne prekinitev ali napačne kombinacije tipk), izklopite napravo in ponovite zaporedje od začetka.

9. PRED PRVO UPORABO



Ob prvem vklopu sušilnega stroja se zaklepi na zadnjem delu bobna samodejno odstranijo. Lahko slišite hrup.

Odklepanje zaklepov na zadnjem delu bobna:

1. Vklopite napravo.
2. Nastavite poljuben program.
3. Pritisnite tipko **Vklop/Prekinitev**. Boben se začne obračati. Zaklepi na zadnjem delu bobna se samodejno izklopijo.

Pred uporabo naprave za sušenje perila:

- Boben sušilnega stroja očistite z vlažno krpo.
- Zaženite enourni program z vlažnim perilom.



Na začetku sušenja (prve 3-5 min.) je lahko delovanje stroja nekoliko glasnejše. To je zaradi zagona kompresorja. To je običajno za naprave, ki jih poganja kompresor, kot so hladilniki in zamrzovalniki.

9.1 Nenavaden vonj

Naprava je tesno zapakirana.

Ko izdelek odstranite iz embalaže, lahko zavonjate nenavaden vonj. To je običajno za nove izdelke.

Naprava je sestavljena iz različnih materialov, ki lahko ustvarijo nenavaden vonj.

Tekom uporabe, po nekaj sušenjih nenavaden vonj postopno izgine.

9.2 Zvoki



Med sušenjem lahko včasih zaslišite različne zvoke. To so običajni zvočki ob delovanju.

Delujoč kompresor.

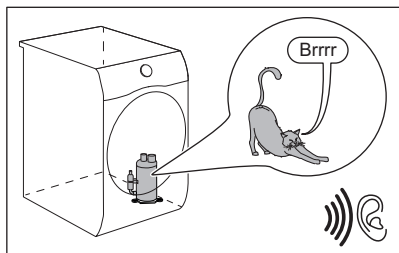

Vrteči boben.

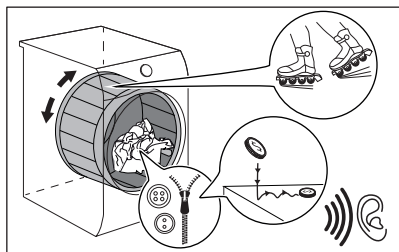

Delujoči ventilatorji.

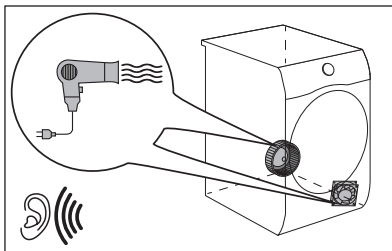

Delujoča črpalka in prenos kondenza v posodo.

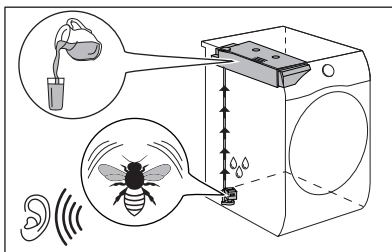

10. VSAKODNEVNA UPORABA

10.1 Začetek programa brez zamika vklopa

1. Pripravite perilo in napolnite napravo.

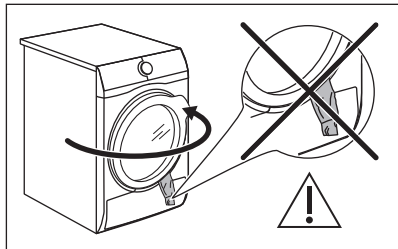

⚠ POZOR!

Pazite, da se med zapiranjem vrat perilo ne ujame med vrata naprave in tesnilo vrat.

2. Pritisnite tipko za vklop/izklop za vklop naprave.
3. Nastavite pravi program in možnosti za vrsto perila.

Prikazovalnik prikazuje posodobljeno trajanje programa.



Pravi čas sušenja je odvisen od vrste perila (količine in sestave), temperature v prostoru in začetne vlažnosti perila po ožemanju.

4. Pritisnite tipko Start/Pause (Začetek/Prekinitev).
Program se zažene.

10.2 Začetek programa z zamikom

1. Nastavite pravi program in možnosti za vrsto perila.
2. Pritiskajte tipko za zamik vklopa, dokler se na prikazovalniku ne prikaže čas zamika vklopa, ki ga želite nastaviti.



Vklop programa lahko zamaknete od najmanj 1 ure do največ 20 ur.

3. Pritisnite tipko Start/Pause (Začetek/Prekinitev).

Na prikazovalniku se prikaže odštevanje časa zamika vklopa.

Po koncu odštevanja se program zažene.

10.3 Sprememba programa



1. Pritisnite tipko za vklop/izklop za izklop naprave.
2. Pritisnite tipko za vklop/izklop za vklop naprave.
3. Nastavite program.

Ali pa:

1. Obrnete gumb za izbiro programa v položaj ● »Reset« (Ponastavitev).
2. Počakajte eno sekundo. Na prikazovalniku se prikaže — — —.
3. Nastavite program.

10.4 Ob koncu programa sušenja

Ko je program končan:



- Oglasi se zvočni signal v presledkih.
- Na prikazovalniku se prikaže 0 : 00
- Indikator  sveti.
- Zasvetita lahko indikatorja za filter  in posodo za vodo .
- Indikator Start/Pause (Začetek/Prekinitev) sveti.

Naprava še približno 30 minut ali dlje deluje s fazo za zaščito proti mečkanju, če je bila nastavljena funkcija Extra Anticrease (Brez mečkanja) (oglejte si poglavje *Funkcija - Extra Anticrease (Brez mečkanja)*).

Faza za zaščito proti mečkanju zmanjša mečkanje.

Perilo lahko odstranite pred zaključkom faze za zaščito proti mečkanju. Za boljše rezultate priporočamo, da perilo odstranite, ko je faza skoraj zaključena.

Ko je faza za zaščito proti mečkanju zaključena:

- Prikazovalnik še vedno prikazuje 0 : 00
- Indikator  ne sveti.
- Indikatorja za filter  in posodo za vodo  še naprej svetita.

- Indikator Start/Pause (Začetek/Prekinitev) se ugasne.

1. Pritisnite tipko on/off za deaktiviranje naprave.
2. Odprite vrata naprave.
3. Odstranite perilo.
4. Zaprite vrata naprave.

Možni vzroki za nezadovoljive rezultate sušenja:

- Neustrezne privzete nastavitve stopnje suhosti. Preberite si poglavje **MOŽNOSTI: Stopnja suhosti – Nastavitev ciljne končne vlage**
- Temperatura v prostoru je prenizka ali previsoka. Optimalna temperatura v prostoru je med 18 °C in 25 °C.



Po zaključku programa vedno očistite filter in izpraznite posodo za vodo.



Vrata pustite po vsakem programu rahlo odprta, da preprečite vlago.

10.5 Način nizke moči

Za zmanjšanje porabe energije ta funkcija samodejno izklopi napravo:

- Po 5 minutah, če programa ne zaženete.
- Po 5 minutah od konca programa ali faze proti mečkanju.



Čas se skrajša na 30 sekund, če je gumb za izbiro programa obrnjen v položaj ● »Ponastavitev«.



Ko naprava deluje v načinu nizke moči, se prikazovalnik in ikone izklopijo. Ponovno ga lahko vklopite s pritiskom tipke on/off.

11. NAMIGI IN NASVETI

11.1 Priprava perila



Polnjenje bobna do največje kapacitete, navedene za ustrezne programe, bo prispevalo k varčevanju z energijo.







Po pranju je perilo pogosto prepleteno. Sušenje prepletenega perila ni učinkovito. Za zagotovitev ustreznega pretoka zraka in enakomernega sušenja je priporočeno, da vsak kos perila posebej stresete in položite v sušilni stroj.

Za zagotovitev ustreznega postopka sušenja:

- Zaprite zadrge.
- Zaprite zadrge ali gumbе na posteljnih pregrinjalih.

- Ne sušite razvezanih trakov ali vrvic (npr. na predpasnikih). Zavežite jih, preden zaženete program.
- Odstranite vse predmete iz žepov.
- Oblačila z notranjo plastjo iz bombaža obrnite z notranjo stranjo navzven. Bombažna stran mora biti zunaj.
- Vedno nastavite program, ki je primeren za vrsto perila.
- Ne mešajte svetlih in temnih barv.
- Da se oblačila ne bi preveč skrčila, uporabite ustrezen program za bombažna oblačila, oblačila iz jerseyja ter pletenine.
- Ne prekoračite največje količine perila, ki je navedena v poglavju o programih ali prikazana na prikazovalniku.
- Sušite le perilo, ki je primerno za sušenje v sušilnem stroju. Oglejte si etiketo perila na perilu.
- Ne sušite velikih in majhnih kosov perila skupaj. Majhni kosi se lahko ujamejo v večje in ostanejo mokri.
- Velike kose perila stresite, preden jih položite v sušilni stroj. Na ta način

preprečite mokre dele na perilu po sušenju.

Etiketa perila	Opis
	Perilo je primerno za sušenje v sušilnem stroju.
	Perilo je primerno za sušenje v sušilnem stroju pri višjih temperaturah.
	Perilo je primerno za sušenje v sušilnem stroju samo pri nizkih temperaturah.
	Perilo ni primerno za sušenje v sušilnem stroju.



12. VZDRŽEVANJE IN ČIŠČENJE

12.1 Razpored občasnega čiščenja

Občasno čiščenje pomaga podaljšati življenjsko dobo naprave.

Če naprave dalj časa ne uporabljate, jo izključite.

Orientacijski razpored občasnega čiščenja:

Čiščenje filtra	Ko utripa indikator 
Izpraznite posodo za vodo	Ko utripa indikator 
Očistite izmenjevalnik toplote.	Ko utripa indikator 
Čiščenje tipala vlažnosti	Vsaj trikrat ali štirikrat letno
Čiščenje bobna	Vsaka dva meseca
Očistite upravljalno ploščo in ohišje	Vsaka dva meseca
Očistite reže za pretok zraka	Vsaka dva meseca

V naslednjih odstavkih je razloženo, kako morate čistiti vsak del.

12.2 Odstranjevanje tujkov



Pred zagonom programa za sušenje preverite, ali so vsi žepi prazni in ohlapni predmeti zapeti. Preberite si poglavje "Priprava perila".

Po sušenju odstranite vse tujke iz bobna (npr. kovinske sponke, gumbe, kovance itd.).

12.3 Čiščenje filtra

Ob koncu vsakega programa zasveti indikator  in očistiti morate filter.



Filter zbira vlakna med sušenjem.



Za doseganje naboljše učinkovitosti sušenja redno čistite filter. Zamašen filter povzroči daljši cikel sušenja in posledično večjo porabo energije. Filter očistite ročno. Po potrebi uporabite sesalnik.

⚠ POZOR!

Pri čiščenju filtrov je treba vlakna zavreči v posodo za smeti, ne sme se jih umivati prek odtoka, da se prepreči širjenje mikroplastike v uporabljenem sistemu za vodo.

1. Odprite vratca. Filter povlecite navzgor.

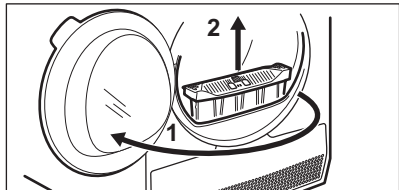

2. Potisnite kavelj, da odprete filter.

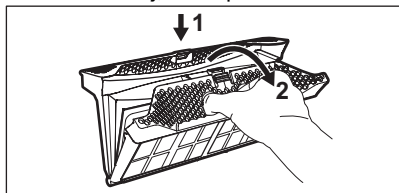

3. Z roko poberite vlakna z obeh notranjih delov filtra.

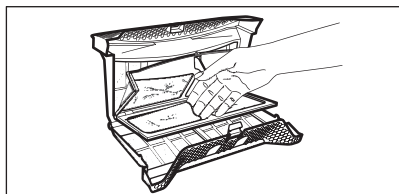

Vlakna vrzite v smeti.

4. Po potrebi filter očistite s sesalnikom. Zaprite filter.
5. Po potrebi odstranite vlakna iz odprtine za filter in s tesnila. Pomagate si lahko s sesalnikom. Filter vstavite nazaj v odprtino za filter.

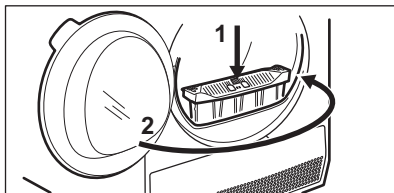
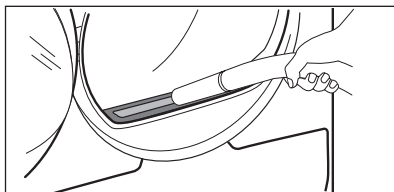

12.4 Praznjenje posode za vodo

Posodo za kondenzirano vodo izpraznite po vsakem sušenju.

Če je posoda za kondenzirano vodo polna, se program samodejno prekine. Na prikazovalniku zasveti simbol , praznjenja posode za vodo in izprazniti morate posodo za vodo.

Za praznjenje posode za vodo:

1. Izvlecite posodo za vodo in jo držite v vodoravnem položaju.

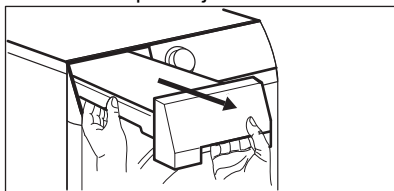

2. Izvlecite plastični priključek in vodo iz posode zlijte v umivalnik ali podoben zbiralnik.

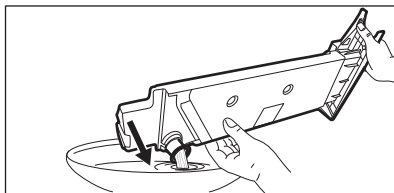

3. Plastični priključek potisnite nazaj noter in ponovno namestite posodo za vodo.

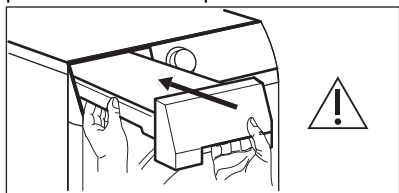

4. Za nadaljevanje programa pritisnite tipko Začetek/Prekinitev.

12.5 Čiščenje kondenzatorja

Če na prikazovalniku utripa simbol kondenzatorja, preglejte kondenzator in njegov predelek. Če je umazan, ga očistite. Preverite enkrat na pol leta.

OPOZORILO!

Kovinske površine se ne dotikajte z golimi rokami. Nevarnost poškodbe. Nosite zaščitne rokavice. Čistite previdno, da ne poškodujete kovinske površine.

OPOZORILO!

Za odstranjevanje kosmov iz kondenzatorja ne uporabljajte sesalnika s trdim nastavkom, ker lahko poškoduje rebra kondenzatorja, kar lahko privede do slabšega delovanja naprave in daljšega sušenja.

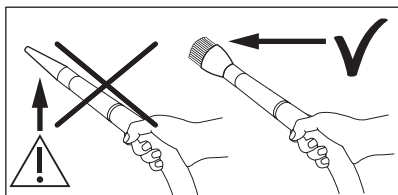

Za pregled:

1. Odprite vratca. Filter povlecite navzgor.

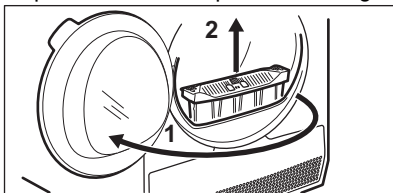

2. Odprite pokrov kondenzatorja.

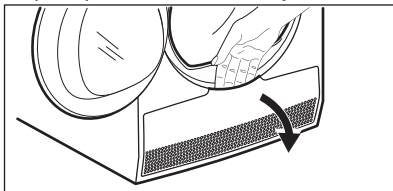

3. Obrnite ročico, da sprostite pokrov kondenzatorja in spustite pokrov kondenzatorja.

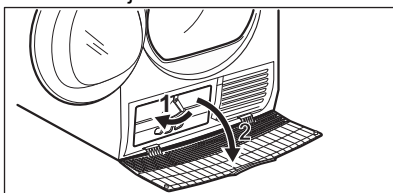

4. Po potrebi odstranite vlakna s kondenzatorja in iz njegovega predelka. Uporabite lahko sesalnik z nastavkom krtače.

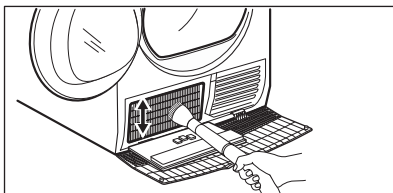

5. Zaprite pokrov kondenzatorja.

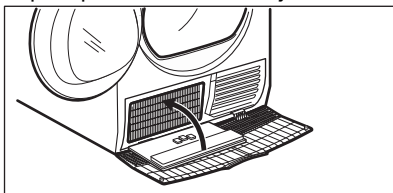

6. Pomikajte ročico, dokler se ne zaskoči.

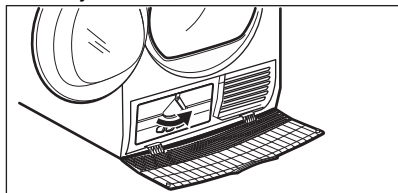

7. Filter namestite nazaj.

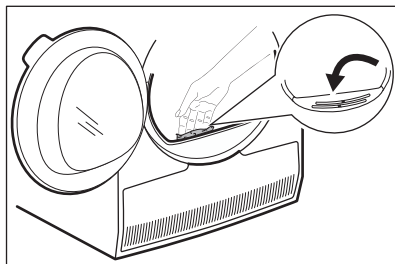
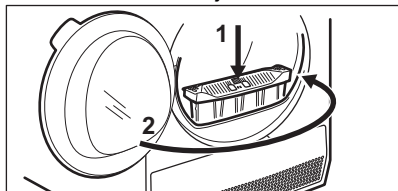

12.6 Čiščenje tipala vlažnosti

⚠ POZOR!

Nevarnost poškodbe tipala vlažnosti. Za čiščenje tipala ne uporabljajte grobih materialov ali jeklene volne.

Za doseg najboljših rezultatov sušenja ima naprava kovinsko tipalo vlažnosti. Nahaja se na notranji strani predela vrat.

Tekom uporabe se lahko površina tipala umaže, zaradi česar se poslabša sušenje.

Priporočamo, da tipalo očistite vsaj trikrat ali štirikrat na leto ali v primeru slabšega sušenja.

Za čiščenje lahko uporabite bolj grobo stran gobice za pomivanje posode in malce kisa ali pomivalnega sredstva.

Za čiščenje tipala:

1. Odprite vrata za polnjenje.
2. Očistite površino tipala vlažnosti, tako da večkrat obrišete kovinsko površino.

12.7 Čiščenje bobna

⚠ OPOZORILO!

Napravo pred čiščenjem izključite iz električnega omrežja.

Za čiščenje notranje površine bobna in filtrov bobna uporabljajte standardno nevtravno čistilno sredstvo. Očiščene površine osušite z mehko krpo.

⚠ POZOR!

Za čiščenje bobna ne uporabljajte grobih materialov ali jeklene volne.

12.8 Čiščenje upravljalne plošče in ohišja

Za čiščenje upravljalne plošče in ohišja uporabljajte standardno nevtravno čistilno sredstvo.

Za čiščenje uporabljajte vlažno krpo. Očiščene površine osušite z mehko krpo.

⚠ POZOR!

Ne uporabljajte čistilnih sredstev za pohištvo ali čistilnih sredstev, ki lahko povzročijo korozijo.

12.9 Čiščenje rež za pretok zraka

Za odstranitev kosmov iz rež za pretok zraka uporabite sesalnik.

13. ODPRAVLJANJE TEŽAV

⚠ OPOZORILO!

Oglejte si poglavja o varnosti.

13.1 Kode napak

Naprava se med uporabo ne zažene ali zaustavi.

Najprej poskusite najti rešitev težave (oglejte si razpredelnico). Če se težava nadaljuje, se obrnite na pooblaščen servisni center.

OPOZORILO!

Pred kakršnimi koli preverjanji izklopite napravo.

V primeru večjih težav se oglasi zvočni signal, na prikazovalniku se prikaže koda napake, tipka  Start/Pause (Začetek/Prekinitev) pa lahko utripa nepretrgoma:

Koda napake	Možni vzrok	Rešitev
E50	Motor naprave je preobremenjen. Preveč perila ali ujeto perilo v bobnu.	Program se ni zaključil. Odstranite perilo iz bobna, nastavite program in ponovno zaženite program.
E90 ali E91	Notranja napaka. Ni komunikacije med elektronskimi elementi naprave.	Program se ni zaključil pravilno ali pa se je naprava prezgodaj ustavila. Napravo izklopite in jo ponovno vklopite. Če se ponovno prikaže koda napake, se obrnite na pooblaščen servisni center.
EH0	Električno napajanje je nestabilno.	Ko naprava prikazuje EH0, počakajte, da se električno napajanje stabilizira, nato pritisnite Začetek. Če naprava prekine program brez indikacij, pritisnite začetek programa. Če se ponovno prikaže opozorilo, preverite napajalni kabel/vtičnico ali glavno napeljava.

Če se na prikazovalniku prikažejo druge kode napak, izklopite in vklopite napravo. Če se težava nadaljuje, se obrnite na pooblaščen servisni center.

V primeru različnih težav s sušilnim strojem preverite spodnjo razpredelnico glede možnih rešitev.

13.2 Odpravljanje težav

Težava	Možna rešitev
Naprave ni mogoče vklopiti.	Poskrbite, da je vtič vključen v omrežno vtičnico.
	Preverite varovalko v omarici z varovalkami (hišna napeljava).
Program se ne zažene.	Pritisčajte Start/Pause (Začetek/Prekinitev).
	Poskrbite, da bodo vrata naprave zaprta.
Vrata naprave se ne zaprejo.	Prepričajte se, da je zračni filter pravilno nameščen.
	Pazite, da se perilo ne ujame med vrata naprave in tesnilo vrat.
Naprava se med delovanjem zaustavi.	Preverite, ali je predal za vodo prazen. Pritisčajte Start/Pause (Začetek/Prekinitev) da ponovno vklopite program.

Težava	Možna rešitev
	Količina perila je premajhna, povečajte količino perila ali uporabite program Time Drying (Časovno sušenje) program.
Sušenje traja predolgo ali pa rezultat sušenja ni zadovoljiv. ¹⁾	Poskrbite, da bo teža perila primerna za trajanje programa. Prepričajte se, da je filter čist. Perilo je premokro. Perilo znova ožemite v pralnem stroju. Poskrbite, da bo temperatura v prostoru višja od +5 °C in nižja od +35 °C. Optimalna temperatura prostora je od 18 °C do 25 °C. Nastavitev programa Time Drying (Časovno sušenje) ali Extra Dry (Zelo suho) program. ²⁾
Na prikazovalniku se prikaže — — —.	Če želite nastaviti nov program, izklopite in znova vklopite napravo. Preverite, ali so funkcije primerne za program.

1) Po največ 5 urah se program samodejno konča.

2) Med sušenjem večjih kosov perila se lahko zgodi, da nekateri deli ostanejo vlažni (npr. rjuhe).

Če rezultati sušenja niso zadovoljivi

- Nastavljen program je bil napačen.
- Filter je zamašen.
- Kondenzator je zamašen.
- V napravi je bilo preveč perila.
- Boben je umazan.
- Napačna nastavitev tipala prevodnosti (za boljšo nastavitev si preberite poglavje

"MOŽNOSTI: Stopnja suhosti - Nastavitev ciljne končne vlage").

- Reže za pretok zraka so zamašene.
- Sobna temperatura je prenizka ali previsoka (optimalna sobna temperatura je od 18 °C do 25 °C).

14. VREDNOSTI PORABE

14.1 Uvod



V navodilih za uporabo sta navedeni dve različni referenci za energijsko nalepko EU in predpise za okoljsko primerno zasnovo.

- Uredba (EU) 932/2012 in Uredba (EU) 392/2012, veljavni do 30. junija 2025, se nanašata na razrede energijske učinkovitosti od **A+++** do **D**.
- Uredba (EU) 2023/2534 velja od 1. julija 2025 in se nanaša na razrede energijske učinkovitosti od **A** do **G**.



Koda QR na energijski nalepki z naprave zagotavlja spletno povezavo do informacij, povezanih z delovanjem naprave, v podatkovni bazi EU EPREL. Energijsko nalepko hranite za referenco skupaj z navodili za uporabo in vsemi drugimi dokumenti, ki so priloženi tej napravi.

Iste informacije lahko v bazi EPREL najdete tudi s pomočjo povezave <https://eprel.ec.europa.eu> ter imena modela in številke izdelka, ki ju najdete na ploščici za tehnične navedbe naprave. Za položaj ploščice za tehnične navedbe si oglejte poglavje »Opis izdelka«.

14.2 Legenda

kg	Količina perila.	obr./min	Zavrtite na
kWh	Poraba energije.		
hh:mm	Trajanje programa.		
%	Začetna vlaga ob koncu ožemanja in ciljna končna vlaga ob koncu programa sušenja. Višje kot je ožemanje, večji je hrup pri ožemanju, nižja pa je začetna poraba vlage in energije pri sušenju perila.		

14.3 V skladu z Uredbo Komisije (EU) 2023/2533, Uredbo (EU) 2023/2534 in Uredbo (EU) 392/2012.



Naslednje vrednosti so dosežene v laboratorijskih pogojih glede na ustrezne standarde. Različni parametri lahko spremenijo podatke, na primer: količino perila, vrsto perila in sobne pogoje. Začetna vsebnost vlage v perilu, vrsta vode, napajalna napetost in morebitna vaša sprememba privzetih nastavitev programa, lahko vplivajo tudi na porabo energije, trajanje programa sušenja in končno vlažnost.

Program	Količina perila (kg)	Zavrtite na (obr./min)	Začetna vlažna (%)	Čas sušenja (ure:minute)	Poraba energije (kWh)	Ciljna končna vlažnost (%)
Eco 1) 2)	8,0	1000	60	2:34	1,99	0,0
Eco 1) 2)	4,0	1000	60	1:29	1,07	0,0

1) To je referenčni program, ki se uporablja za oceno skladnosti s predpisi EU za okoljsko primerno zasnovano in označevanje z energijskimi nalepkami, Uredba (EU) 2023/2533 in Uredba (EU) 2023/2534. Ta program lahko posuši bombažno perilo z začetno vsebnostjo vlage 60 % do ciljne končne vsebnosti vlage 0 %.

2) Program Eco je enakovreden „ Cottons (Bombaž)Eco“, kar je „Standardni program za bombaž“ v skladu z Uredbo Evropske komisije EU št. 392/2012. Primeren je za sušenje normalno mokrega bombažnega perila.

Poraba energije v različnih načinih

Poraba energije v stanju izključenosti (W)	Poraba energije v stanju pripravljenosti (W)	Zakasnen vklop (W)
0,13	0,13	4,00

Čas do izklopa/stanja pripravljenosti je največ 15 minut.

14.4 Splošni programi



Te vrednosti so samo orientacijske.

Program	Količina perila (kg)	Zavrtite na (obr./min)	Začetna vlažna (%)	Čas sušenja (ure:minute)	Poraba energije (kWh)	Ciljna končna vlažnost (%)
Cottons (Bombaž) Extra Dry (Zelo suho)	8,0	1000	60	3:15	2,33	-3,0
Cottons (Bombaž) Extra Dry (Zelo suho)	4,0	1000	60	2:18	1,53	-3,0
Cottons (Bombaž) Iron Dry (Lažje likanje)	8,0	1000	60	2:21	1,70	12,0
Cottons (Bombaž) Iron Dry (Lažje likanje)	4,0	1000	60	1:17	0,88	12,0
Synthetics (Sintetika) Extra Dry (Zelo suho)	4,0	1200	40	1:13	0,77	0,0

Program	Količina perila (kg)	Zavrtite na (obr./min)	Začetna vlažna (%)	Čas sušenja (ure:minute)	Poraba energije (kWh)	Ciljna končna vlažnost (%)
Synthetics (Sintetika) Cupboard (Suho za v omaro)	4,0	1200	40	0:59	0,63	1,0
Synthetics (Sintetika) Iron Dry (Lažje likanje)	4,0	1200	40	0:49	0,50	12,0
Wool (Volna)	1,0	1200	35	2:34	1,91	5,0

15. HITRI VODNIK

15.1 Vsakodnevna uporaba

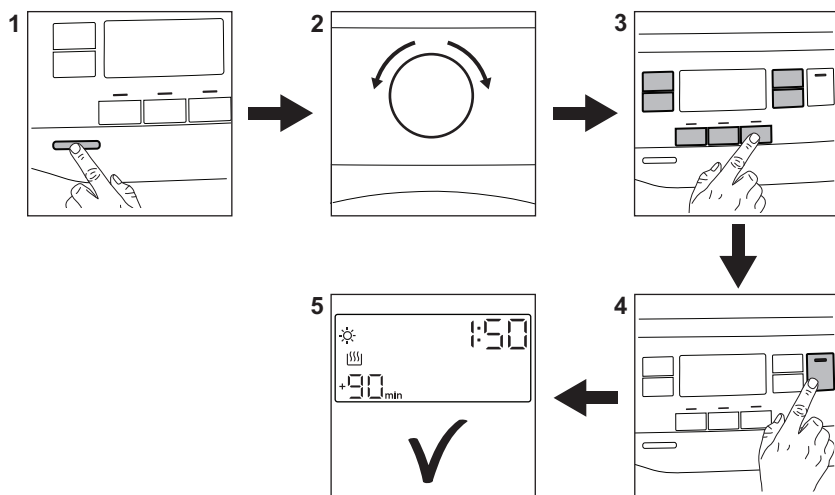

1. Pritisnite tipko za vklop/izklop za vklop naprave.
2. Program nastavite z gumbom za izbiro programa.
3. Skupaj s programom lahko nastavite eno ali več posebnih funkcij. Za vklop ali





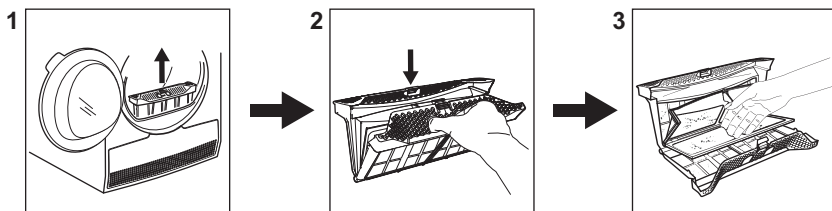





- izklop funkcije se dotaknite ustrezne tipke.
4. Program vklopite z dotikom tipke **Začetek/Prekinitev**.
5. Naprava se zažene.







15.2 Čiščenje filtra



Ob koncu vsakega programa se na prikazovalniku prikaže simbol za filter  in očistiti morate filter.

15.3 Preglednica programov

Program	Količina perila 1)	Lastnosti/Vrsta perila ²⁾
Eco 3) 4)	8,0 kg	Program je primeren za sušenje mokrega bombažnega perila in je najučinkovitejši program glede porabe energije za sušenje mokrega bombažnega perila. Stopnja sušenja ni nastavljiva in je privzeto nastavljena na Cupboard (Suhro za v omara) / pripravljeno za shranjevanje. 
MixCare (Hitro-mešano)	5,0 kg	Zasnovano za rutinsko sušenje tega, kar operete brez sortiranja. Enakomerno posuši bombažna, bombažno-sintetična ter sintetična oblačila. 
Cottons (Bombaž)	8,0 kg	Program za belo in barvno bombažno perilo. Privzeta nastavev je namenjena za shranjevanje stopnje suhosti. 
Synthetics (Sintetika)	4,0 kg	Mešana oblačila, ki vsebujejo predvsem sintetična vlakna, kot so poliester, poliamid, itd. 
Delicate (Občutljivo)	2,0 kg	Priporočeno za generično občutljivo perilo, kot so viskoza, rejon, akril in njihove mešanice. 
Wool (Volna)  	1,0 kg	Nežno posuši volneno perilo, primerno za strojno in ročno pranje. Perilo odstranite takoj, ko se program zaključi.
Silk (Svila) 	0,5 kg	Ohrani obliko občutljivih svilenih oblačil, primernih za strojno ali ročno pranje, s čimer se zmanjša nastanek gub z nežnim toplim zrakom in mehkimimi gibi. 
Easy Iron (Enostavno likanje)	2,0 kg	Omejuje zmečkanost majhne količine bombažnega, sintetičnega in mešanega perila za enostavno likanje. Ima dve stopnji sušenja: Likalnik pušča oblačila rahlo vlažna za likanje ali obešanje; omara v celoti posuši oblačila. 

Program	Količina perila 1)	Lastnosti/Vrsta perila ²⁾
Sportswear (Šport)	4,0 kg	Suši splošna športna oblačila iz sintetičnih vlaken, vključno s poliestrom, mešanicami elastana in poliamidom. 
Outdoor 	2,0 kg	Ohranja funkcionalnost tkanin za dejavnosti na prostem iz tehničnega tekstila in obnovlja vodoodbojnost na vodoodpornih jaknah in jaknah z odstranljivimi oblogami (primerno za sušenje v sušilnem stroju). 
Hygiene (Funkcija Hygiene) 	3,0 kg	Posuši in oblačilom doda higienisko nego, ki časovno ohranja višjo temperaturo in zmanjša prisotnost mikroorganizmov. Program za mokra oblačila. Ni primerno za občutljiva oblačila. 
Bedlinen (Posteljnina) XL	4,5 kg	Posuši do tri posteljnine hkrati. Zmanjša zvižanje in prepletenost pri večjih kosih perila in zagotovi, da bo vsak kos posteljnine enako suh brez mokrih madežev. 

1) Največja teža velja za čas sušenja.

2) Za pomen oznak perila si oglejte poglavje *NAMIGI IN NASVETI: Priprava perila*.

3) To je referenčni program, ki se uporablja za oceno skladnosti s predpisi EU za okoljsko primerno zasnovano in označevanje z energijskimi nalepkami, Uredba (EU) 2023/2533 in Uredba (EU) 2023/2534. Ta program lahko posuši bombažno perilo z začetno vsebnostjo vlage 60 % do ciljne končne vsebnosti vlage 0 %.

4) Program Eco je enakovreden „ Cottons (Bombaž)Eco“, kar je „Standardni program za bombaž“ v skladu z Uredbo Evropske komisije EU št. 392/2012. Primeren je za sušenje normalno mokrega bombažnega perila.

16. SKRB ZA OKOLJE

Reciklirajte materiale, ki jih označuje simbol . Embalažo odložite v ustrezne zabojnike za reciklažo. Pomagajte zaščititi okolje in zdravje ljudi ter reciklirati odpadke električnih in elektronskih naprav. Naprav, označenih s

simbolom , ne odstranjujte z gospodinjskimi odpadki. Izdelek vrnite na krajevno zbirališče za recikliranje ali se obrnite na občinski urad.



electrolux.com

136224850-A-342025



CE