



EOB9S3XH

EOB9S3XT

KOBAS3XH

KOBAS3XT

LOB9S3XZ

Y9SOB3XH

HR Upute za uporabu | **Pećnica na paru**

3

SR Упутство за употребу | **Пећница на пару**

26



POSTAVLJANJE / ИНСТАЛИРАЊЕ



Dobro došli u Electrolux! Hvala vam što ste odabrali naš uređaj.



Dobit ćete savjete o korištenju, rješavanju problema, brošure i informacije o servisu i popravcima:

www.electrolux.com/support

Zadržava se pravo na izmjene.

SADRŽAJ

1. INFORMACIJE O SIGURNOSTI.....	3
2. SIGURNOSNE UPUTE.....	5
3. OPIS PROIZVODA.....	7
4. UPRAVLJAČKA PLOČA.....	8
5. PRIJE PRVE UPOTREBE.....	8
6. SVAKODNEVNA UPORABA.....	10
7. DODATNE FUNKCIJE.....	13
8. FUNKCIJE SATA.....	14
9. KORIŠTENJE PRIBORA.....	15
10. SAVJETI I PREPORUKE.....	16
11. ODRŽAVANJE I ČIŠĆENJE.....	18
12. RJEŠAVANJE PROBLEMA.....	21
13. TEHNIČKI PODACI.....	23
14. ENERGETSKA UČINKOVITOST.....	23
15. BRIGA O OKOLIŠU.....	25

1. ⚠ INFORMACIJE O SIGURNOSTI

Prije postavljanja i korištenja uređaja, pažljivo pročitajte isporučene upute. Proizvođač nije odgovoran za bilo kakvu ozljedu ili oštećenje koji su rezultat neispravnog postavljanja ili korištenja. Upute uvijek držite na sigurnom i pristupačnom mjestu za buduću upotrebu.

1.1 Sigurnost djece i ranjivih osoba

- Ovaj uređaj mogu koristiti djeca u dobi od 8 godina i starija te osobe smanjenih tjelesnih, osjetilnih ili mentalnih mogućnosti ili osobe koje ne raspolažu iskustvom ili znanjem ako su pod nadzorom osobe odgovorne za njihovu sigurnost i rade po uputama koje se odnose na sigurno korištenje uređaja te razumiju uključene opasnosti. Djeca mlađa od 8 godina i osobe s vrlo teškim i složenim

invaliditetom moraju se držati podalje od uređaja, osim ako su pod stalnim nadzorom.

- Djeca bi trebala biti pod nadzorom kako bi se osiguralo da se ne igraju s uređajem i mobilnim uređajem s aplikacijom.
- Ambalažu držite podalje od djece i zbrinite je na odgovarajući način.
- UPOZORENJE: Uređaj i njegovi dostupni dijelovi zagrijavaju se tijekom uporabe. Djecu i kućne ljubimce držite podalje od uređaja tijekom uporabe i tijekom hlađenja.
- Ako uređaj ima funkciju roditeljske zaštite, mora se aktivirati.
- Bez nadzora djeca ne smiju obavljati čišćenje uređaja i korisničko održavanje.

1.2 Opća sigurnost

- Ovaj uređaj namijenjen je isključivo za kuhanje.
- Ovaj je uređaj namijenjen za uporabu u kućanstvu i ostalim smještajnim jedinicama u zatvorenom prostoru.
- Ovaj uređaj može se koristiti u uredima, hotelskim sobama, sobama pansiona/prenoćišta, seoskim kućama za goste i drugim sličnim smještajnim objektima u kojima takva uporaba ne prelazi prosječnu razinu uporabe u domaćinstvu.
- Samo kvalificirana osoba može postaviti ovaj uređaj i zamijeniti kabel.
- Ne upotrebljavajte uređaj prije postavljanja u ugradbeni ormarić.
- Isključite uređaj iz izvora napajanja prije obavljanja bilo kakvog održavanja.
- Ako je kabel napajanja oštećen, mora ga zamijeniti proizvođač, ovlašteni servisni centar ili kvalificirane osobe kako bi se izbjegao strujni udar.
- UPOZORENJE: Prije zamjene žarulje pobrinite se da je uređaj isključen kako biste izbjegli električni udar.

- **UPOZORENJE:** Uređaj i njegovi dostupni dijelovi zagrijavaju se tijekom uporabe. Pripazite i nemojte dirati grijače ili površinu unutrašnjosti uređaja.
- Uvijek koristite rukavice za pećnicu kako biste uklonili ili umetnuli pribor ili posuđe.
- Koristite samo senzor za hranu (senzor temperature jezgre) preporučen za ovaj uređaj.
- Da biste uklonili nosače polica, najprije povucite prednji dio nosača police, a zatim stražnji kraj dalje od bočnih stijenki. Nosače polica vratite na mjesto obrnutim redoslijedom.
- Za čišćenje uređaja ne koristite uređaj za parno čišćenje.
- Ne koristite agresivna abrazivna sredstva za čišćenje ili oštre metalne strugače za čišćenje staklenih vrata jer mogu oštetiti površinu, a to može dovesti do loma stakla.

2. SIGURNOSNE UPUTE

2.1 Instalacija

UPOZORENJE!

Samo kvalificirana osoba smije instalirati ovaj uređaj.

- Odstranite svu ambalažu.
- Ne postavljajte i ne koristite oštećeni uređaj.
- Slijedite upute za instalaciju dostupne na našoj web stranici.
- Prilikom pomicanja uređaja uvijek budite pažljivi jer je uređaj težak. Uvijek nosite zaštitne rukavice i zatvorenu obuću.
- Uređaj ne povlačite za ručku.
- Ugradite uređaj na sigurno i prikladno mjesto koje udovoljava zahtjevima instalacije.
- Održavajte minimalnu udaljenost od drugih uređaja i kuhinjskih elemenata.
- Prije montiranja uređaja, provjerite stoji li ravno i otvaraju li se vrata bez ikakvih ograničenja.
- Uređaj je opremljen električnim sustavom za hlađenje. Mora se priključiti na napajanje.

2.2 Električni priključak

UPOZORENJE!

Rizik od požara i strujnog udara.

- Sve električne priključke treba izvesti kvalificirani električar.
- Uređaj mora biti uzemljen.
- Provjerite jesu li parametri na natpisnoj pločici kompatibilni s električnim vrijednostima mrežnog napajanja.
- Uvijek upotrebljavajte ispravno postavljenu izoliranu utičnicu.
- Nemojte upotrebljavati adaptere s više utikača i produžne kabele.
- Pripazite da ne oštetite utikač i naponski kabel. Ako je potrebno zamijeniti mrežni kabel, to mora izvršiti ovlašteni servisni centar.
- Pripazite na to da mrežni kabeli ne dodiruju i da nisu blizu vrata uređaja ili prostora ispod njega, posebice dok radi ili ako su vrata vruća.
- Zaštita od udara za dijelove koji su pod naponom ili su izolirani mora biti pričvršćena tako da se ne može ukloniti bez alata.
- Priključite mrežni utikač u mrežnu utičnicu samo na kraju postavljanja. Provjerite

postoji li pristup mrežnom utikaču nakon postavljanja.

- Ako je utičnica labava, ne priključujte utikač.
- Ne isključujte uređaj povlačenjem za mrežni kabel. Uvijek povucite za mrežni utikač.
- Upotrebljavajte samo ispravne izolacijske uređaje: zaštitnike za vodove, osigurače (osigurači s vijcima uklonjeni iz držača), prekidači gubitka uzemljenja i sklopnici.
- Električna instalacija mora imati izolacijski uređaj koji omogućava isključivanje uređaja iz mreže na svim polovima. Izolacijski uređaj mora imati kontaktnu širinu otvora od najmanje 3 mm.
- Ovaj uređaj se isporučuje s glavnim utikačem i glavnim kabelom.

2.3 Primjena

UPOZORENJE!

Opasnost od ozljeda, opekline, električnog udara ili eksplozije.

- Ne mijenjajte specifikacije uređaja.
- Pazite da se ventilacijski otvori nisu blokirani.
- Ne ostavljajte uređaj bez nadzora tijekom rada.
- Isključite uređaj nakon svake uporabe.
- Budite oprezni prilikom otvaranja vrata dok uređaj radi. Može se osloboditi vrući zrak.
- Ne rukujte uređajem mokrim rukama ili ako dođe u kontakt s vodom.
- Ne pritiskajte otvorena vrata.
- Ne koristite uređaj kao radnu površinu ili kao površinu za odlaganje.
- Pažljivo otvorite vrata uređaja. Korištenje sastojaka s alkoholom može uzrokovati mješavinu alkohola i zraka.
- Kad otvarate vrata, ne dopustite da iskre ili otvoreni plamen dođu u kontakt s uređajem.
- Uvijek koristite staklo i staklenke odobrene za pohranu.
- Ne stavljajte zapaljive proizvode ili predmete navlažene zapaljivim proizvodima u uređaj, blizu uređaja ili na njega.
- Ne dijelite lozinku za Wi-Fi.

UPOZORENJE!

Opasnost od oštećenja uređaja.

- Da biste spriječili oštećenje ili promjenu boje kraljice:
 - ne stavljajte posuđe ili druge predmete izravno na dno unutrašnjosti uređaja.
 - ne stavljajte aluminijsku foliju izravno na dno unutrašnjosti uređaja.
 - ne stavljajte vodu izravno u vrući uređaj.
 - ne držite vlažno posuđe i hranu u uređaju nakon završetka kuhanja.
 - budite oprezni prilikom uklanjanja ili instaliranja dodatne opreme.
- Promjena boje emajla ili nehrđajućeg čelika nema utjecaj na performanse uređaja.
- Koristite duboku pliticu za vlažne kolače. Voćni sokovi uzrokuju mrlje koje mogu biti trajne.
- Koristite samo dodatke dostavljene uz ovaj uređaj koje je preporučio proizvođač ovog uređaja.
- Uvijek kuhajte sa zatvorenim vratima uređaja.
- Ako je uređaj postavljen iza neke ploče (npr. vrata) osigurajte da vrata nikad nisu zatvorena dok uređaj radi. Toplina i vlaga mogu se nakupiti iza takve ploče i uzrokovati naknadna oštećenja uređaja, kućišta ili poda. Ne zatvarajte ploču dok se uređaj potpuno ne ohladi nakon uporabe.

2.4 Održavanje i čišćenje

UPOZORENJE!

Opasnost od ozljeda, požara ili oštećenja uređaja.

- Prije zahvata održavanja, isključite uređaj i iskopčajte utikač iz utičnice za napajanje.
- Provjerite je li uređaj hladan. Postoji opasnost od lomljenja staklenih ploča.
- Odmah zamijenite staklene ploče vrata kad su oštećene. Kontaktirajte ovlašteni servisni centar.
- Pazite kada uklanjate vrata s uređaja jer su teška.
- Redovito čistite uređaj kako biste spriječili propadanje površinskog materijala.

- Očistite uređaj vlažnom mekom krpom. Koristite samo neutralne deterdžente. Nikada ne koristite abrazivna sredstva, abrazivne spužvice za ribanje, otapala ili metalne predmete.
- Ako koristite raspršivač za čišćenje pećnice, slijedite sigurnosne upute na ambalaži.

2.5 Kuhanje na pari

⚠ UPOZORENJE!

Opasnost od opeklina i oštećenja uređaja.

- Ispuštena para može uzrokovati opekline:
 - Budite oprezni prilikom otvaranja vrata uređaja kad je funkcija uključena. Para se može ispustiti.
 - Pažljivo otvorite vrata uređaja nakon kuhanja na pari.

2.6 Unutarnje osvjetljenje

⚠ UPOZORENJE!

Opasnost od električnog udara.

- Što se tiče žarulje(a) unutar ovog proizvoda i rezervnih žarulja koje se

prodaju zasebno: Ove žarulje namijenjene su da izdrže ekstremne fizičke uvjete u kućanskim uređajima, poput temperature, vibracija, vlage ili su namijenjene signaliziranju informacija o radnom stanju uređaja. Nisu namijenjene za druge primjene i nisu pogodne za osvjetljenje u kućanstvu.

- Ovaj proizvod sadržava izvor svjetlosti klase energetske učinkovitosti G.
- Koristite samo žarulje s istim specifikacijama).

2.7 Servis

- Za popravak uređaja obratite se ovlaštenom servisnom centru.
- Koristite samo originalne rezervne dijelove.

2.8 Zbrinjavanje

⚠ UPOZORENJE!

Opasnost od ozljeda ili gušenja.

- Obratite se općinskim vlastima za informacije o načinu zbrinjavanja uređaja.
- Iskopčajte uređaj iz električnog napajanja.
- Odrežite električni kabel za napajanje u blizini uređaja i bacite ga.

3. OPIS PROIZVODA

3.1 Opći pregled

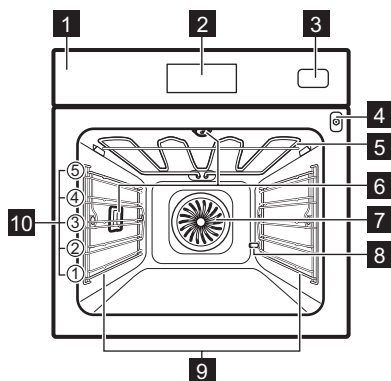

- 1 Upravljačka ploča
- 2 Zaslon
- 3 Spremnik za vodu
- 4 Utičnica za senzor za hranu
- 5 Grijači element
- 6 Žarulja
- 7 Ventilator
- 8 Izlazna cijev za uklanjanje kamenca
- 9 Nosač polica, uklonjiv
- 10 Položaji polica

4. UPRAVLJAČKA PLOČA

4.1 Pregled upravljačke ploče

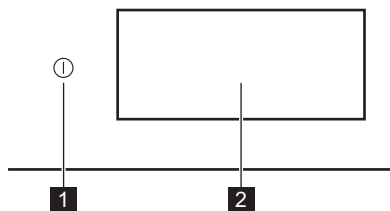

1 Uključeno / Isključeno Pritisnite i držite za uključivanje i isključivanje uređaja.

2 Zaslon Prikazuje trenutne postavke uređaja.

Upravljačka ploča omogućuje pristup raznim funkcijama kuhanja i jelima. Također prikazuje informacije o trenutnom radnom stanju.

4.2 Zaslon

Zaslon je potpuno interaktivan, pomičan i podijeljen u definirane odjeljke. Prijeđite prstom po zaslonu za navigaciju lijevo ili desno.

OK Za potvrdu odabira / postavke.

> Za navigaciju na sljedeću ili prethodnu razinu u izborniku.
<

^ Za pristup i podešavanje dodatnih postavki.
v

Spremanje trenutnih postavki u: Favoriti.

Brisanje trenutnih postavki u: Favoriti.

Za uključivanje i isključivanje svjetla.

Za uključivanje i isključivanje opcija.

Uređaj je zaključan.

Aktivirana je funkcija Zvučni alarm.

Aktivirana je funkcija Zvučni alarm i zaustavljanje kuhanja.

Samo skočna poruka je uključena.

Aktivirana je funkcija Odgođeno pokretanje.

Za zatvaranje skočne poruke ili poništavanje postavke.

Wi-Fi veza je uključena.

Wi-Fi veza je isključena.

Daljinski rad je uključen.

Spremnik za vodu je prazan.

Spremnik za vodu je napola pun.

Spremnik za vodu je pun.

Funkcija s načinom uštede energije.

5. PRIJE PRVE UPOTREBE

UPOZORENJE!

Pogledajte poglavlja sa sigurnosnim uputama.

5.1 Prvo spajanje

Nakon prvog povezivanja na zaslonu se prikazuje poruka dobrodošlice. Možete birati između pokretanja ili preskakanja procesa započinjanja. Postavke se mogu ponovno pregledati i izmijeniti kad god je to potrebno.

Podesite postavke: Jezik, Sat, Tvrdća vode, bežična veza.

5.2 Bežična veza

Uređaj omogućuje povezivanje Wi-Fi mreže i mobilnog uređaja. Možete primati obavijesti, kontrolirati i nadzirati uređaj sa svojih mobilnih uređaja.

Za spajanje uređaja trebate:

- Bežičnu mrežu s internetskom vezom.
 - Mobilni uređaj spojen na istu bežičnu mrežu.
1. Za preuzimanje aplikacije, skenirajte QR kod koji se nalazi na poleđini korisničkog priručnika. Aplikaciju također možete preuzeti izravno iz trgovine aplikacija.
 2. Slijedite upute za uključivanje aplikacije.
 3. Uključite uređaj.
 4. Za ulazak u izbornik pritisnite < i prijedite prstom na lijevo. Odaberite: Postavke / Veze.
 5. Pritisnite za uključivanje ili isključivanje: Wi-Fi.

Bežični modul uređaja pokreće se u roku od 90 sek.

Frekvencija	2.4 GHz WLAN : 2400 - 2483.5 MHz
	Bluetooth: 2400 - 2483.5 MHz
Maks. snaga	2.4 GHz WLAN : EIRP < 20 dBm (100 mW)
	Bluetooth: EIRP < 20 dBm (100 mW)
Protokol	2.4 GHz WLAN : IEEE 802.11bgn



5.3 Licenca za softver

Softver u ovom proizvodu sadrži komponente koje se temelje na besplatnom i softveru otvorenog koda. Electrolux priznaje doprinos zajednica otvorenog softvera i robotike razvojnog projektu.

Za pristup izvornom kodu tih besplatnih i softverskih komponenti otvorenog koda čiji uvjeti licenciranja zahtijevaju objavljivanje, i da biste vidjeli njihove potpune informacije o autorskim pravima i primjenjive uvjete licence, posjetite: <http://electrolux.opensourcerepository.com> (mapa NIU6).

5.4 Početno predgrijavanje i čišćenje

Prije prve uporabe i kontakta s hranom unaprijed zagrijte prazan uređaj. Uređaj može ispuštati neugodan miris i dim. Prozračite prostoriju tijekom prethodnog zagrijavanja.

1. Uklonite svu dodatnu opremu i sve uklonjive nosače polica iz uređaja.
2. Uđite u izbornik i odaberite: Funkcije.
3. Postavite funkciju . Postavite maksimalnu temperaturu. Pustite uređaj da radi 1 h.
4. Postavite funkciju . Postavite maksimalnu temperaturu. Pustite uređaj da radi 15 min.
5. Isključite uređaj i pričekajte da se ohladi.
6. Očistite uređaj i dodatnu opremu samo krpom od mikrovlakana, toplom vodom i blagim deterdžentom.
7. Vratite dodatnu opremu i uklonjive nosače polica u početni položaj.

5.5 Postavka: Tvrdća vode

Kad uređaj spajate na električnu mrežu, morate postaviti razinu tvrdoće vode.



Upotrijebite testni papir ili kontaktirajte svog opskrbljivača vodom kako biste provjerili razinu tvrdoće vode.

1. Stavite testni papir u vodu iz slavine otprilike 1 sek. Ne stavljajte testni papir pod tekuću vodu.
2. Protresite testni papir kako biste uklonili preostalu vodu.
3. Nakon 1 min, provjerite tvrdoću vode pomoću donje tablice.
4. Postavite razinu tvrdoće vode: Postavke / Postavljanje / Tvrdća vode.

Boje testnog papira i dalje se mijenjaju. Provjerite tvrdoću vode unutar 1 min nakon ispitivanja.

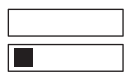
Tablica prikazuje raspon tvrdoće vode s odgovarajućom razinom klasifikacije vode. Podesite razinu tvrdoće vode prema tablici.

Razina tvrdoće vode	Testni papir
1 - meka	

Razina tvrdoće vode	Testni papir
2 - srednje tvrda	
3 - tvrda	

Razina tvrdoće vode	Testni papir
4 - vrlo tvrda	

6. SVAKODNEVNA UPORABA

UPOZORENJE!

Pogledajte poglavlja sa sigurnosnim uputama.

6.1 Izbornik

Za ulazak u izbornik pritisnite  i prijedite prstom na lijevo.

- Jela
- Funkcije
- Favoriti
- Programi održavanja
- Postavke

6.2 Funkcije

Podizbornik sadrži popis funkcija kuhanja.

Popis funkcija može varirati ovisno o verziji softvera.

1. Uđite u izbornik i odaberite: Funkcije.
2. Odaberite funkciju pećnice.
3. Podesite postavke.
4. Pritisnite: START. Senzor hrane možete priključiti u bilo kojem trenutku prije ili tijekom kuhanja (ako je dostupan). Pogledajte poglavlje "Korištenje dodatne opreme, senzor hrane".
5.  - pritisnite za podešavanje postavki tijekom kuhanja.
6. STOP - pritisnite za isključivanje funkcije pećnice.





Brzo Zagrijavanje je dostupno samo za neke funkcije pećnice. Za više informacija o opcijama prethodnog zagrijavanja pogledajte poglavlje "Svakodnevna uporaba", Postavke, Podizbornik: Preferencije

-  **Vrh**
Intenzivna toplina za brzo tamnjenje na površini.

-  **Donji grijač**
Ravnomjerno potamnijela donja strana hrane. Pogodno za pizzu ili pitu i za završno pečenje kolača ili quichea. Prethodno zagrijte pećnicu i koristite najnižu razinu police.

-  **Vrući zrak**
Postavite nižu temperaturu nego za Gornji i donji grijač.

-  **Gornji i donji grijač**
Za svakodnevno kuhanje na jednoj razini. Dobar za svu hranu, poput složenca i peciva.

-  **Vrući zrak i gornji grijač**
Veće komade mesa i perad s kostima za mekane rezultate i hrskavu koru.

-  **Vrući zrak i donji grijač**
Ravnomjerno pečeno tijesto s hrskavom korom. Pogodno za pizzu, quiche, tart ili pitu.

-  **Vrući zrak, gornji i donji grijač**
Ova funkcija idealna je za gotova jela.

-  **Steamify**
Izjednačavanje odgovarajuće količine pare sa postavljenom temperaturom.

-  **ProSteam**
Postignite mekanu hranu i hrskavu površinu kombinacijom pare i topline. Dobro za povrće, složenca i meso.

-  **Ventilator za uštedu topline**
Uštedite energiju korištenjem preostale topline za kuhanje. Najbolje za kolače.

-  **Para**
Kontinuirana para za zdravu i ukusnu hranu.

-  **Podgrijavanje**
Ova funkcija polako podgrijava ostatke hrane uz pomoć pare.



Roštilj

Ravnomjerno ispecite povrće ili meso na roštilju. Dobar i za tostiranje kruha.



Dizanje tijesta

Optimizirana temperatura za brzo dizanje.



Osvježavanje

Vratite svježi miris i mekoću iznutra jednodnevnom kruhu ili pecivima.



Odmrzavanje

Blago odmrzavanje za daljnju pripremu.



Pirjanje

Dobijte mekana, sočna variva kuhanjem svih sastojaka zajedno.



Pečenje

Pripremite tako da bude hrskavo izvana i mekano iznutra za meso, perad ili povrće.



Pečenje kruha

Tu funkciju koristite za pripremu kruha i peciva s rezultatima poput profesionalnih u pogledu hrskavosti, boje i sjaja korice.



sporo kuhanje

Sporo kuh. produžuje trajanje ali ćete postići bolji rezultat kuhanja. Popržite meso prije nego ga stavite u pećnicu.



Konzerviranje

Dobijte sočno voće i povrće konzervirano na niskoj temperaturi. Staklenke otporne na toplinu stavite u pekač za pecivo napunjen vodom.



Zagrijavanje tanjura.

Za prethodno zagrijavanje tanjura prije posluživanja.



Održavanje topline

Održavanje topline jela. Imajte na umu da se neka jela mogu nastaviti kuhati i isušivati dok ih održavate toplima. Po potrebi prekrijte posuđe.



Dehidracija

Ravnomjerno sušite voće, bilje i povrće na niskoj temperaturi. Povremeno otvarajte vrata tijekom sušenja kako biste poboljšali rezultat sušenja.



Žarulja se može automatski isključiti na temperaturi nižoj od 80 °C tijekom nekih funkcija pećnice.

6.3 Jela

Jela podizbornik se sastoji od skupa programa koji su dizajnirani za namjenska jela. Svako jelo u ovom podizborniku ima odgovarajuću postavku. Vrijeme i temperatura mogu se podesiti tijekom pečenja.

Za neka jela možete također kuhati uz Senzor za hranu.

1. Udite u izbornik i odaberite: Jela.
2. Odaberite jelo ili vrstu hrane.
3. Prilagodite postavke prema željenim postavkama kuhanja. Prilagodite težinu. Opcija je dostupna za odabrana jela. Pritisnite: OK.
4. Stavite hranu u uređaj u skladu s uputama na zaslonu.
5. Pritisnite: START.

Kad funkcija završi, provjerite je li hrana spremna. Ukoliko je potrebno produžite vrijeme kuhanja.

6.4 Favoriti



Ova je funkcija dostupna samo za odabrane modele.

Možete spremati do 20 omiljenih postavki, poput funkcije grijanja i hrane.

Za spremanje postavke odaberite željenu postavku i pritisnite .

Odaberite: Favoriti

1. Udite u izbornik i pritisnite: Favoriti za provjeru spremljenih postavki.
2. Odaberite jednu od spremljenih postavki.

Izbriši: Favoriti

1. Udite u izbornik i pritisnite: Favoriti za provjeru spremljenih postavki.
2. Pritisnite: za brisanje spremljenih postavki.

6.5 Programi održavanja

Podizbornik sadrži popis programa za čišćenje.

Parno čišćenje	Lagano čišćenje.
Parno čišćenje Plus	Normalno čišćenje.
Uklanjanje kamenca	Čišćenje kruga generatora pare od ostalog vapenca.
Pražnjenje spremnika	Postupak za uklanjanje zaostale vode iz spremnika za vodu nakon uporabe parnih funkcija.
Sušenje	Postupak sušenja unutrašnjosti od kondenzacije zaostale nakon uporabe parnih funkcija.
Ispiranje	Za ispiranje i čišćenja kruga generatora pare nakon česte uporabe parnih funkcija.

6.6 Postavke

Ovaj podizbornik uključuje popis postavki.

Podizbornik: Postavljanje

Jezik	Postavljanje jezika uređaja.
Sat	Postavljanje trenutnog vremena.
Svjetlina zaslona	Postavljanje svjetline zaslona.
Tonovi tipki	Uključivanje i isključivanje tona dodirnih polja. Nije moguće isključiti tonove za 
Glasnoća zvučalice	Postavlja glasnoću tonova tipki i signala.
Jedinica temperature	Prikaz trenutne jedinice temperature.
Tvrdoća vode	Podešavanje razine tvrdoće vode:

Podizbornik: Servis

Demo način rada	Kod za uključivanje/isključivanje: 2468
Verzija softvera	Informacije o verziji softvera.
Poništi sve postavke	Vraća na tvorničke postavke

Podizbornik: Preferencije

Osvjetljenje unutrašnjosti	Uključuje i isključuje svjetlo.
Roditeljska zaštita	Sprječava slučajno uključivanje uređaja.
Zagrijavanje	Nema - tradicionalni način prethodnog zagrijavanja uređaja. Postavljeno je kao zadana postavka i dostupna za sve funkcije pečenja. Preferencije se mogu promijeniti na drugu vrstu prethodnog zagrijavanja. Brzo - skraćuje vrijeme zagrijavanja. Dostupno je samo za neke funkcije pećnice.
Podsjetnik Za Čišćenje	Podsjeća vas kada treba očistiti uređaj.
Personal. zaslona privatnosti	Za prilagodbu značajki zaslona i prečaca.



Podizbornik: Veze

Spoj se na WiFi vezu	Za povezivanje uređaja s bežičnom mrežom.
Wi-Fi	Da biste omogućili i onemogućili: Wi-Fi.
Mreža	Za provjeru statusa mreže i jakosti signala: Wi-Fi.
Zaboravi mrežu	Da biste isključili automatsku vezu trenutne mreže s uređajem.
Daljinski rad	Da biste automatski pokrenuli daljinski rad nakon pritiska na START. Opcija je vidljiva tek nakon što uključite: Wi-Fi.

6.7 Parne funkcije pećnice

Te funkcije omogućuju vam korištenje topline i pare kako bi jela bila hrskava i sočna. Koristite ih za parenje, pirjanje, nježno hrskavu hranu, pečenje i prženje.

Postoje dva načina pripreme hrane korištenjem parnih funkcija: postavljanjem temperature ili razine pare.

 **Steamify** /  **Para** - podesite temperaturu. Razina pare bit će automatski prilagođena.

 **ProSteam** - postavite razinu pare. Prikazat će se odgovarajuća postavka temperature.

1. Uđite u izbornik i odaberite: Funkcije.
2. Podesite paru funkciju pećnice. Na zaslonu se prikazuju dostupne postavke.
3. Ako je dostupno, postavite temperaturu i razinu pare.
4. Pritisnite: START i slijedite upute na zaslonu.
5. Pritisnite poklopac spremnika za vodu kako biste ga otvorili.
6. Spremnik za vodu napunite hladnom vodom do maksimalne razine (oko 950 ml) dok se ne oglasi signal ili se na zaslonu prikaže poruka. Spremnik za vodu ne punite iznad maksimalne razine. Postoji rizik od curenja vode, prelijevanja i oštećenje namještaja.

UPOZORENJE!

Koristite samo hladnu vodu iz slavine. Ne koristite demineraliziranu ili destiliranu vodu. U spremnik za vodu ne sipajte zapaljive tekućine ili tekućine koje sadrže alkohol.

7. Gurnite spremnik za vodu u njegov početni položaj. Para se pojavljuje nakon otprilike 2 min. Kad pećnica postigne zadanu temperaturu, oglašava se signal.
8. Kad spremnik za vodu ostane bez vode, oglašava se signal. Napunite spremnik za vodu.

9. Isključite uređaj.

10. Ispraznite spremnik za vodu.

Pogledajte Održavanje i čišćenje, Pražnjenje spremnika.

11. Nakon kuhanja, vrata pećnice pažljivo otvorite. Preostala voda može se kondenzirati u unutrašnjosti pećnice.

12. Kad je uređaj hladan, posušite unutrašnjost pećnice mekom krpom.

UPOZORENJE!

Uređaj je vruć. Postoji rizik od opekline. Budite oprezni prilikom pražnjenja spremnika za vodu.

6.8 Napomene o: Ventilator za uštedu topline

Ova funkcija korištena je za usklađivanje s razredom energetske učinkovitosti i zahtjevima ekološkog dizajna (u skladu s EU 65/2014 i EU 66/2014). Testovi prema: IEC/EN 60350-1.

Vrata pećnice moraju biti zatvorena tijekom pečenja tako da se funkcija ne ometa i da pećnica radi s najvišom mogućom energetskom učinkovitošću.

Kad koristite ovu funkciju, svjetlo se automatski isključuje nakon 30 sek.

Za upute za kuhanje pogledajte Savjeti i preporuke, Ventilator za uštedu topline. Za općenite preporuke za uštedu energije pogledajte Energetska učinkovitost, Savjeti za uštedu energije.

7. DODATNE FUNKCIJE

7.1 Roditeljska zaštita



Ova funkcija sprječava slučajno uključivanje uređaja. Može se uključiti u bilo kojem trenutku.

1. Uđite u izbornik.
2. Odaberite: Postavke / Preferencije / Roditeljska zaštita.

Roditeljska zaštita je uključen. Da biste omogućili uporabu uređaja, pritisnite kodna slova abecednim redom.

7.2 Automatsko isključivanje

Iz sigurnosnih razloga, ako je funkcija pećnice aktivna i ako nisu promijenjene postavke, uređaj će se automatski isključiti nakon određenog vremena.

 (°C)	 (h)
30 - 115	12.5
120 - 195	8.5
200 - 230	5.5

Ako namjeravate pokrenuti funkciju pećnice u trajanju koje premašuje vrijeme automatskog



isključivanja, postavite trajanje pečenja. Pogledajte Funkcije sata.

7.3 Ventilator za hlađenje

Kada uređaj radi, ventilator za hlađenje automatski se uključuje kako bi površinu uređaja održao hladnom. Ako isključite uređaj, ventilator za hlađenje i dalje radi sve dok se uređaj ne ohladi.

8. FUNKCIJE SATA

8.1 Opis funkcija sata

Funkcija	Opis
Tajmer	Za postavljanje trajanja kuhanja. Maksimum je 23 h 59 min. Za postavljanje vremena kada je vrijeme isteklo odaberite sljedeće: Završetak postupka. Tajmer se može koristiti neovisno, čak i kada pećnica nije uključena.
Završetak postupka	 Zvučni alarm Kad je vrijeme isteklo, oglašava se zvučni signal. Ovu funkciju možete postaviti bilo kada, čak i kada je uređaj isključen.
	 Zvučni alarm i zaustavljanje kuhanja Kad je vrijeme isteklo, oglašava se zvučni signal i funkcija pećnice se isključuje.
	 Samo skočna poruka Kad je vrijeme isteklo, na zaslonu se pojavljuje poruka. Ova funkcija ne utječe na rad uređaja.
Odgođeno pokretanje	Za odgodu početka i / ili završetka kuhanja.
Produženje vremena	Za produženje vremena kuhanja.
Tajmer prema gore	Za podešavanje vremena rada uređaja.. Maksimum je 23 h 59 min. Počinje automatski kada se pokrene postupak rada pećnice i zaustavlja se kad postupak završi. Vidljivo je na glavnom zaslonu u slučaju da nije postavljen drugi tajmer. Ova funkcija ne utječe na rad uređaja.

8.2 Tajmer

1. Odaberite funkciju pećnice i postavite temperaturu.
2. Pritisnite: Tajmer.
3. Postavite trajanje. Možete odabrati željeni završetak postupka pritiskom jednog od simbola.
4. Potvrdite: OK da potvrdite i vratite se na glavni zaslon.

8.3 Odgođeno pokretanje

1. Odaberite funkciju pećnice i podesite postavke.
2. Pritisnite ***.
3. Pritisnite: Odgođeno pokretanje.
4. Pomičite se kako biste postavili željeno vrijeme početka i pritisnite OK.
5. Sada možete postaviti željeni Vrijeme završetka ili pritisnuti OK za preskakanje ovog koraka.
6. Pritisnite: OK za povratak na glavni zaslon.

8.4 Sat

1. Uključite uređaj.
2. Pritisnite: Postavke / Postavljanje / Sat.
3. Postavite vrijeme.
4. Pritisnite: OK.

8.5 Promjena postavki tajmera

Postavljeno vrijeme možete promijeniti u bilo kojem trenutku tijekom kuhanja.

1. Pritisnite  / Tajmer.
2. Postavite novu vrijednost tajmera. Pritisnite: OK.

9. KORIŠTENJE PRIBORA

⚠ UPOZORENJE!

Pogledajte poglavlja sa sigurnosnim uputama.

9.1 Umetanje dodatne opreme

Dostupna dodatna oprema ovisno o modelu. Skenirajte QR kod kako biste provjerili kako koristiti pribor isporučen s vašim uređajem. Opcijski pribor možete naručiti zasebno. Za više informacija, obratite se lokalnom dobavljaču.



Malo udubljenje na vrhu povećava sigurnost i pruža zaštitu od naginjanja. Te udubine ujedno su i dodatna mjera protiv prevrtanja. Obod oko police sprječava klizanje posuđa s police.

Umetnite dodatke (mreža za pečenje/pekač) između vodilica nosača police. Provjerite dodiruje li polica stražnju stranu unutrašnjosti pećnice.

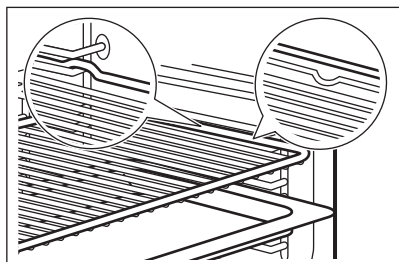

Ako vaša plitica ima nagib, postavite je prema stražnjem dijelu pećnice.

Ako vaša mreža za pečenje ima udubljenje, postavite ga prema prednjem dijelu unutrašnjosti pećnice.

Ako na dodacima postoji natpis, provjerite je li okrenut prema vama.

Ako koristite pliticu s otvorima, postavite pekač / pliticu ispod nje za sakupljanje tekućina koje kapaju.

9.2 Senzor za hranu

Mjeri temperaturu unutar hrane.

Potrebno je podesiti dvije temperature:

- °C - temperatura unutar uređaja. Mora biti najmanje 25 °C viša od temperature jezgre hrane.
- ℞ - temperatura jezgre hrane.

Preporuke:

- Sastojci trebaju biti na sobnoj temperaturi.
- Ne koristite za tekuća jela.
- Tijekom kuhanja, igla senzora za hranu mora biti potpuno umetnuta u posudu.

Pečenje s: Senzor za hranu

⚠ UPOZORENJE!

Postoji opasnost od opekline jer su Senzor za hranu i nosači polica vrlo vrući. Ne dodirujte ručku senzora za hranu golim rukama. Uvijek koristite zaštitne rukavice.

1. Odaberite funkciju grijanja iz izbornika: Funkcije ili jelo s jelovnika: Jela.
2. Po potrebi postavite temperaturu pećnice i vrijeme kuhanja.
3. Pritisnite: OK.
4. Pritisnite: START.
5. Umetnite senzor za hranu unutar jela: **meso, perad i riba**
Umetnite vrh senzora za hranu u središte mesa ili ribe, u najdeblji dio.

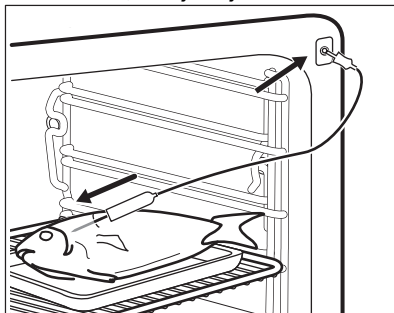

Složenac

Umetnite vrh senzora za hranu točno u središte složenca. Senzor za hranu trebao bi tijekom kuhanja biti stabiliziran na jednom mjestu. Kako biste to postigli,

upotrijebite čvrsti sastojak. Upotrijebite rub posude za pečenje kako biste poduprli silikonsku ručicu senzora za hranu. Vrh senzora za hranu ne smije dodirivati dno posude za pečenje.

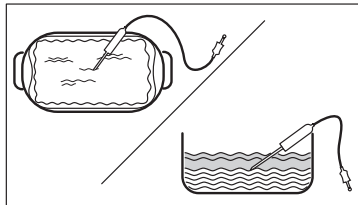

6. Utaknite senzor za hranu u utičnicu koja se nalazi unutar uređaja. Pogledajte Opis proizvoda.

Na zaslonu se prikazuje aktualna temperatura senzora za hranu.

7. ^ - pritisnite za podešavanje postavki.

8. Odaberite karticu Senzor za hranu za postavljanje osnovne temperature senzora ili postavljanje željene opcije:
- Zvučni alarm - kad hrana dosegne temperaturu jezgre, začut će se signal.
 - Zvučni alarm i zaustavljanje kuhanja - kad hrana dosegne temperaturu jezgre, začut će se signal a pećnica se zaustavlja.
9. Pritisnite: OK.
10. Kad hrana dosegne postavljenu temperaturu, oglašava se signal. Provjerite je li hrana spremna. Ukoliko je potrebno produžite vrijeme kuhanja.
11. STOP - pritisnite za isključivanje funkcije pećnice.
12. Izvadite utikač senzora za hranu iz utičnice i izvadite jelo iz uređaja.

10. SAVJETI I PREPORUKE

10.1 Preporuke za kuhanje

Temperature i vremena kuhanja u tablicama služe samo kao primjeri. Oni ovise o receptu, kvaliteti i količini korištenih sastojaka.







Vaš uređaj može peći drugačije od uređaja koji ste imali ranije. Dolje navedeni savjeti prikazuju preporučene postavke za temperaturu, vrijeme kuhanja i položaj polica za određene vrste hrane.

Brojite položaje polica od dna pećnice.

Ako ne možete naći postavke za određeni recept, potražite onaj koji mu je sličan.

Za savjete o uštedi energije pogledajte Energetska učinkovitost.

Simboli korišteni u tablicama:

	Vrsta hrane
	Funkcija pećnice
	Temperatura
	Dodatna oprema
	Posuda (Gastronorm)
	Težina (kg)

 Položaj police

 Vrijeme pečenja (min)



10.2 Ventilator za uštedu topline - preporučeni dodaci

Koristite tamne i nereflektirajuće posude i spremnike. Imaju bolju apsorpciju topline od svjetle boje i reflektirajućeg posuđa.

- **Plitica za pizzu** - tamna, nereflektirajuća, promjer 28 cm
- **Posuda za pečenje** - tamna, nereflektirajuća, promjer 26 cm
- **Ramekin** - keramika, promjer 8 cm, visina 5 cm
- **Kalup za flan** - tamno, nereflektirajuće, promjer 28 cm









10.3 Ventilator za uštedu topline

Za najbolje rezultate slijedite prijedloge navedene u tablici u nastavku. Koristite posudu za pečenje ili pladanj za sakupljanje masnoće.

	°C		
Slatke rolade, 16 kom	180	2	25 - 35
Švicarska rolada	180	2	15 - 25
Cijela riba, 0,2 kg	180	3	15 - 25
Kolačići, 16 kom	180	2	20 - 30
Makroni, 24 kom	160	2	25 - 35
Muffini, 12 kom	180	2	20 - 30
Slani kolač, 20 kom	180	2	20 - 30
Sitni prhki biskviti, 20 kom	140	2	15 - 25
Tartlete, 8 kom	180	2	15 - 25

10.4 Informacije za ispitne ustanove

Ispitivanja u skladu s EN 60350-1, IEC 60350-1.





	°C			
Mali kolači, 20 po plitici				
	150	20 - 30	3	1) 2)
	170	20 - 30	3	1) 2)
	150	25 - 35	2 i 4	1) 2)
Bezmasni biskvit				
	160	45 - 60	2	3) 2)
	160	45 - 60	2	3) 2)













10.5 Informacije za ispitne ustanove

Koristite funkciju: ProSteam, razina: Puna para.

Ispitivanja u skladu s EN 60350-1, IEC 60350-1.

Postavite temperaturu na 100°C.

				
Brokula 1) 2)	2/3 perforirani komplet pare	0.3	3	8 - 9
Brokula 1) 2)	2/3 perforirani komplet pare	maks.	3	10 - 11

	°C			
	160	45 - 55	2 i 4	3)
Pita od jabuka				
	160	55 - 65	2	3) 4)
	180	55 - 65	1	3) 4)
	160	55 - 65	2 i 4	3)
Prhko tijesto				
	140	25 - 35	2	1)
	140	25 - 35	2	1)
	140	25 - 45	2 i 4	1)
Tost				
	maks.	1 - 2	5	3) 5) 6)

1) Koristite pladanj za pečenje s nagibom okrenutim prema vratima.





2) Zagrijte uređaj dok ne dostigne postavljenu temperaturu koristeći postavku: Zagrijavanje / Nema. Ne koristite: Zagrijavanje / Brzo i Eko. Pogledajte Svakodnevna uporaba, Postavke, Podizbornik: Preferencije.

3) Koristite Mreža za pečenje.

4) 2 kalupa stavljena dijagonalno (Ø 20 cm). Desni koji se postavlja više sprijeda od lijevog.





5) Zagrijte uređaj 5 min koristeći postavku: Zagrijavanje / Nema. Ne koristite: Zagrijavanje / Brzo i Eko. Pogledajte Svakodnevna uporaba, Postavke, Podizbornik: Preferencije.

6) Prema: IEC 60350-1:2016 i IEC 60350-1:2023.

				
Grašak, smrznuti ²⁾	2 x 2/3 perforirani komplet pare	2 x 1,5	2 i 4	Sve dok temperatura na najhladnijem mjestu ne dosegne 85 °C.

- 1) Prethodno zagrijte uređaj dok se ne postigne postavljena temperatura pomoću postavke: Zagrijavanje / Nema. Nemojte koristiti: Zagrijavanje / Brzo i Eko. Pogledajte Svakodnevna uporaba, Postavke, podizbornik: Preferencije.
- 2) Pekač za pecivo postavite na prvi položaj police, s nagibom prema stražnjem dijelu unutrašnjosti pećnice.

Dodatni recepti za paru

				°C	
Kuhanje na pari kombinirano jelo (2 porcije) ¹⁾	ProSteam, razina: Puna para	Gastronorm 1/2 perforiran (krumpirići i brokula) i neperforiran (losos)	2 (losos) 4 (brokula i krumpir)	100	40 (krumpira) 18 - 20 (losos) 10 - 12 (brokula)
Puding od karamela (6 porcija)	ProSteam, razina: Visoka vlažnost	Jela na okruglom posudi na mreži za pečenje	2	90	35 - 45
Jaja na kraljevski način	ProSteam, razina: Puna para	Gastronorm 1/2 neperforirani	2	85	35 - 45
Bijeli kruh	Pečenje kruha, vrsta hrane: Kruh	Pekač za pecivo ²⁾	2	180	40 - 50
	ProSteam, razina: Niska vlažnost ³⁾				40 - 50
Piletina ⁴⁾	ProSteam, razina: Niska vlažnost	Mreža za pečenje	2	200	60 - 70

- 1) Stavite sastojke u pećnicu jednu za drugom na odgovarajuću točku tako da se svi dijelovi istovremeno ispeku. Istovremeno možete pripremiti dvije porcije.
- 2) Koristite pekač za pecivo s nagibom usmjerenim prema stražnjem dijelu pećnice.
- 3) Koristite ProSteam samo ako Pečenje kruha funkcija nije dostupna.
- 4) Stavite pekač za pecivo na prvi položaj police u pećnici za sakupljanje masnoće koja kaplje.

11. ODRŽAVANJE I ČIŠĆENJE



UPOZORENJE!

Pogledajte poglavlja sa sigurnosnim uputama.

11.1 Napomene za čišćenje

Sredstva za čišćenje

- Prednju stranu uređaja očistite samo krpom od mikrovlakana s toplom vodom i blagim deterdžentom.
- Za čišćenje metalnih površina koristite otopinu za čišćenje.
- Mrlje očistite blagim deterdžentom.

Svakodnevna uporaba

- Očistite unutrašnjost uređaja nakon svake uporabe. Nakupljanje masti ili drugih ostataka može uzrokovati požar.
- Ne čuvajte hranu u uređaju dulje od 20 minuta. Osušite unutrašnjost uređaja samo krpom od mikrovlakana nakon svake uporabe.

Dodatna oprema

- Očistite svu dodatnu opremu nakon svake uporabe i pustite da se osuši. Koristite samo krpu od mikrovlakana namočenu u

toplu vodu i blagi deterdžent. Dodatnu opremu ne perite u perilici posuđa.

- Ne čistite dodatnu opremu s neprijanjajućim površinama pomoću abrazivnih sredstava za čišćenje ili predmeta s oštrim rubovima.

11.2 Uklanjanje nosača police

Kako biste očistili pećnicu, skinite katalitičke ploče.

1. Isključite uređaj i pričekajte da se ohladi.
2. Nosače police pažljivo povucite prema gore i van iz prednjeg nosača.
3. Prednji kraj nosača police povucite dalje od bočne stijenke.
4. Izvadite nosače iz stražnjeg nosača.

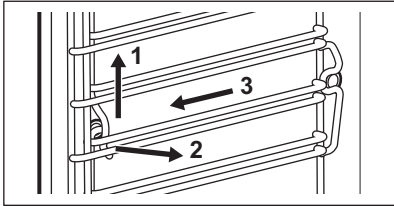

Nosače police vratite na mjesto obrnutim redoslijedom.

Ako su teleskopske vodilice isporučene, njihove zatike za držanje moraju biti okrenute prema naprijed.

11.3 Parno čišćenje

Ovaj program čisti uređaj kada je malo zaprljan. Para omekšava masnoće ili ostatke, olakšavajući čišćenje. Ovaj program troši manje energije.

1. Pritisnite : Programi održavanja / Parno čišćenje ili Parno čišćenje Plus.

Način rada	Opis
Parno čišćenje	Lagano čišćenje Unutrašnjost pećnice poprskajte deterdžentom. Trajanje: 30 min
Parno čišćenje Plus	Normalno čišćenje Unutrašnjost pećnice poprskajte deterdžentom. Trajanje: 75 min

2. Pritisnite: START. Slijedite uputu na zaslonu.
Prije skidanja dodataka provjerite je li uređaj hladan.
3. Signal se oglašava na kraju čišćenja.
4. Ostavite vrata uređaja otvorena i pričekajte da se unutrašnjost osuši.



Kad ova funkcija radi, lampica je isključena.

11.4 Podsjetnik Za Čišćenje

Čišćenje se preporučuje kad se pojavi podsjetnik.

Koristite funkciju: Parno čišćenje Plus.

11.5 Uklanjanje kamenca

Ovaj program uklanja i sprječava nakupljanje kamenca u parnom sustavu. On osigurava pravilno funkcioniranje funkcija pare i poboljšava kvalitetu vode u vašem uređaju.

1. Pritisnite: Programi održavanja / Uklanjanje kamenca.
2. Pritisnite: START i slijedite upute na zaslonu.
Prije skidanja dodataka provjerite je li uređaj hladan.
3. Kada čišćenje završi, isključite uređaj i pričekajte da se ohladi.
4. Ostavite vrata uređaja otvorena i pričekajte da se unutrašnjost osuši.



Kad ova funkcija radi, lampica je isključena.

11.6 Podsjetnik za uklanjanje kamenca

Uređaj pruža dva podsjetnika za uklanjanje kamenca. Podsjetnik za uklanjanje kamenca ne može se isključiti.

- Mekani podsjetnik - preporučuje vam uklanjanje kamenca iz uređaja.
- Tvrdi podsjetnik - obavezuje vas da uklonite kamenac iz uređaja. Ako iz uređaja ne uklonite kamenac kada je tvrdi podsjetnik uključen, funkcija pare je onemogućena.

11.7 Ispiranje

Koristite za čišćenje parnog sustava nakon česte uporabe parnih funkcija.

1. Pritisnite: Programi održavanja / Ispiranje.
2. Pritisnite: START i slijedite upute na zaslону.
Prije skidanja dodataka provjerite je li uređaj hladan.
3. Na kraju programa oglašava se zvučni signal.
4. Ostavite vrata uređaja otvorena i pričekajte da se unutrašnjost osuši.



Kad ova funkcija radi, lampica je isključena.

11.8 Sušenje

Koristite ga za sušenje unutrašnjosti pećnice nakon kuhanja pomoću parne funkcije pećnice ili čišćenja parom.

Višak vode na dnu pećnice treba ukloniti prije početka procesa sušenja.

1. Pritisnite: Programi održavanja / Sušenje.
2. Pritisnite: START i slijedite upute na zaslону.
Prije skidanja dodataka provjerite je li uređaj hladan.
3. Signal se oglašava po završetku sušenja.



Kad ova funkcija radi, lampica je isključena.

11.9 Podsjetnik za sušenje

Nakon kuhanja pomoću parne funkcije pećnice, na zaslону se prikazuje napomena da se uređaj osuši.

Pritisnite DA za sušenje uređaja.

11.10 Pražnjenje spremnika

Koristite nakon kuhanja pomoću parne funkcije pećnice kako biste uklonili preostalu vodu iz spremnika za vodu.

1. Pritisnite: Programi održavanja / Pražnjenje spremnika.
2. Pritisnite: START i slijedite upute na zaslону.

Prije skidanja dodataka provjerite je li uređaj hladan.

3. Na kraju programa oglašava se zvučni signal.



Kad ova funkcija radi, lampica je isključena.

11.11 Uklanjanje i postavljanje vrata

Možete ukloniti vrata i unutarnje staklene ploče kako biste ih očistili. Broj staklenih ploča različit je za različite modele.



UPOZORENJE!

Vrata su teška.



OPREZ!

Pažljivo rukujte staklom, posebno oko rubova prednje ploče. Staklo se može razbiti.

1. Provjerite je li uređaj hladan.
2. Potpuno otvorite vrata.
3. Pritisnite stezne poluge **A** na dvjema šarkama vrata.

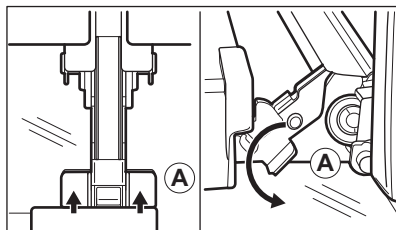

4. Vrata pećnice zatvorite do prvog otvorenog položaja (pod približnim kutom: 70°).
5. Vrata držite rukom sa svake strane i izvucite ih od pećnice pod kutom prema gore.
6. Stavite vrata s vanjskom stranom prema dolje na meku krpu na stabilnu površinu.
7. Uхватите oblogu vrata **B** na gornjem rubu vrata s dvije strane i pritisnite prema unutra kako biste oslobodili kopču.

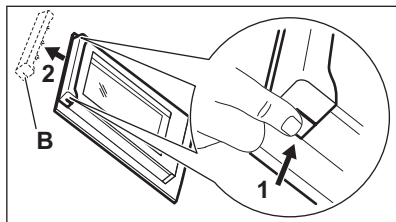

8. Povucite oblogu vrata prema naprijed kako biste je uklonili.
9. Držite staklene ploče vrata za gornji rub jedan po jedan i povucite ih prema gore iz vodilice.

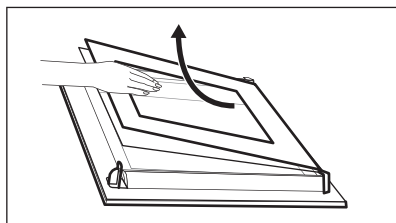

10. Očistite staklenu ploču vodom i sapunicom. Pažljivo osušite staklenu ploču. Staklene ploče ne perite u perilici posuđa.

Nakon čišćenja gore opisane korake obavite obrnutim redoslijedom. Najprije umetnite manju ploču, zatim veću i vrata.

Provjerite jesu li staklene ploče umetnute u ispravnom položaju, jer se u protivnom površina vrata može pregrijati.

11.12 Zamjena žarulje

UPOZORENJE!

Opasnost od električnog udara.
Žarulja može biti vruća.

1. Isključite uređaj i pričekajte da se ohladi.
2. Odspojite uređaj iz električnog napajanja.
3. Stavite krpu na dno pećnice.

Gornja žarulja

1. Okrenite stakleni poklopac žarulje i skinite ga.

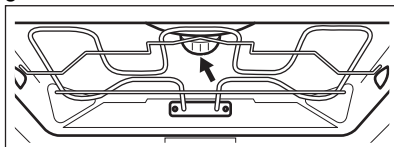

2. Skinite metalni prsten i očistite stakleni poklopac.
3. Zamijenite žarulju prikladnom žaruljom koja je otporna na toplinu od 300 °C.
4. Postavite metalni prsten na stakleni poklopac i instalirajte ga.

Bočno svjetlo

1. Skinite lijevi nosač polica kako biste omogućili pristup žarulji.
2. Za uklanjanje poklopca koristite Torx 20 odvijač.
3. Očistite stakleni poklopac.
4. Zamijenite žarulju prikladnom žaruljom koja je otporna na toplinu od 300°C.
5. Postavite metalni okvir i brtvu. Zategnite vijke.
6. Vratite lijevu vodilicu za police.

12. RJEŠAVANJE PROBLEMA

UPOZORENJE!

Pogledajte poglavlja sa sigurnosnim uputama.

12.1 Što učiniti ako ...

Opis problema	Uzrok i rješenje
Ne možete uključiti uređaj ili rukovati njime.	Uređaj nije spojen na napajanje ili nije ispravno spojen.
Uređaj se ne zagrijava.	Sat nije postavljen. Za postavljanje sata pogledajte Funkcije sata. Vrata nisu pravilno zatvorena. Osigurač je pregorio. Uvjerite se da je osigurač uzrok kvara. Ako se problem ponovi, obratite se kvalificiranom električaru. Roditeljska zaštita je uključen.
Svjetlo je isključeno.	Žarulja je pregorela. Zamijenite žarulju. Za pojedinih pogledajte Održavanje i čišćenje.
 Prekid napajanja uvijek zaustavlja čišćenje. Ponovite čišćenje ako je prekinuto prekidom napajanja.	
Problem sa signalom bežične mreže.	Provjerite je li vaš mobilni uređaj spojen na bežičnu mrežu. Provjerite bežičnu mrežu i usmjerivač. Ponovno pokrenite usmjerivač.
Instaliran je novi usmjernik ili je promijenjena konfiguracija usmjernika.	Za ponovno konfiguriranje uređaja i mobilnog uređaja pogledajte Prije prve upotrebe, Bežična veza.
Signal bežične mreže je slab.	Pomaknite usmjernik što bliže uređaju.
Bežični signal ometa mikrovalna pećnica postavljena u blizini uređaja.	Isključite mikrovalnu pećnicu. Izbjegavajte istovremeno korištenje mikrovalne pećnice i daljinskog rada uređaja. Mikrovalovi ometaju WiFi signal.

12.2 Šifre pogreški

Kada se dogodi softverska greška, na zaslonu se pojavi poruka o pogrešci. U donjoj tablici možete pronaći popis problema.

Kodovima i opisima	Rješenje
F102 - vrata nisu potpuno zatvorena ili je brava na vratima slomljena. 1)	Zatvorite vrata. Isključite i uključite uređaj.
F111 - Senzor za hranu nije pravilno utaknut u utičnicu.	Potpuno utaknite Senzor za hranu u utičnicu.
F240, F239 - dodirna polja na zaslonu ne rade ispravno.	Očistite površinu zaslona. Provjerite da na dodirnim poljima nema prljavštine.
F908 - sustav uređaja ne može se povezati s upravljačkom pločom.	Isključite i uključite uređaj.
F602, F603 - Wi-Fi nije dostupno. 1) 2)	Isključite i uključite uređaj.

1) Kada se sljedeća poruka o pogrešci i dalje prikazuje na zaslonu, to znači da je neispravni podsustav možda isključen. U tom slučaju obratite se svom dobavljaču ili ovlaštenom servisnom centru.

2) Ako se dogodi jedna od tih pogrešaka, ostale funkcije uređaja i dalje će raditi kao i obično.

12.3 Podaci o servisu

Ako sami ne uspijete pronaći rješenje za problem, obratite se prodavaču ili ovlaštenom servisnom centru.

Podaci potrebni za servisni centar nalaze se na natpisnoj pločici. Natpisna pločica nalazi se na prednjoj strani okvira unutrašnjosti uređaja. Vidljiva je kada otvorite vrata. Ne

uklanjajte natpisnu pločicu iz unutrašnjosti uređaja.

Preporučujemo da podatke upišete ovdje:

Model (MOD.):

Broj proizvoda (PNC):

Serijski broj (S.N.):

13. TEHNIČKI PODACI

13.1 Tehnički podaci

Je li napon	220 – 240 V
Frekvencija	50 Hz

14. ENERGETSKA UČINKOVITOST

14.1 List s podacima o proizvodu i podaci o proizvodu prema (EU) br. 65/2014 i (EU) br. 66/2014

Naziv dobavljača	Electrolux
Identifikacija modela	EOB9S3XH 944032174 EOB9S3XT 944032178 KOBAS3XH 944032175 KOBAS3XT 944032176 LOB9S3XZ 944032153 Y9SOB3XH 944032182
Indeks energetske učinkovitosti	61.9
Klasa energetske učinkovitosti	A++
Potrošnja energije uz standardno opterećenje, konvencionalni način rada	1.09 kWh/ciklusu
Potrošnja energije uz standardno opterećenje, način rada s ventilatorom	0.52 kWh/ciklusu
Broj šupljina	1
Izvor topline	Struja
Zapremina	70 l
Vrsta pećnice	Ugradbena pećnica

Mass	EOB9S3XH	35.5 kg
	EOB9S3XT	36.0 kg
	KOBAS3XH	36.0 kg
	KOBAS3XT	36.0 kg
	LOB9S3XZ	35.5 kg
	Y9SOB3XH	36.0 kg

Uređaj testiran prema: EN IEC 60350-1.

14.2 Zahtjevi u pogledu podataka prema (EU) br. 2023/826

Potrošnja energije u stanju pripravnosti	0,8 W
Potrošnja energije prilikom priključenog stanja pripravnosti	2,0 W
Maksimalno vrijeme potrebno da oprema automatski dosegne primjenjivi način rada pri niskoj snazi	20 min

Uređaj testiran prema: EN 50564, EN 63474.

Upute o tome kako aktivirati i deaktivirati bežičnu vezu s mrežom potražite u Prije prve upotrebe.

14.3 Savjeti za uštedu energije

Sljedeći savjeti pomoći će vam da štedite energiju prilikom uporabe uređaja.

Provjerite jesu li vrata uređaja zatvorena dok uređaj radi. Ne otvarajte vrata uređaja prečesto tijekom pečenja. Brtvu vrata održavajte čistom i uvjerite se da je dobro pričvršćena u svom položaju.

Da biste povećali uštedu energije, koristite metalno posuđe te tamne i nereflektirajuće posude i spremnike..

Nemojte prethodno zagrijavati uređaj prije kuhanja, osim ako to izričito nije preporučeno.

Tijekom istovremene pripreme nekoliko jela, neka vremenske pauze između pečenja budu što kraće.

Kuhanje s ventilatorom

Ako je moguće, koristite funkcije kuhanja s ventilatorom kako biste uštedjeli energiju.

Preostala toplina

Kad je vrijeme kuhanja duže od 30 min, 3 - 10 min prije završetka kuhanja smanjite temperaturu uređaja na minimum. Preostala toplina unutar uređaja nastavit će kuhanje.

Koristite preostalu toplinu za održavanje hrane toplom ili zagrijavanje ostalih jela.

Kada isključite uređaj, na zaslonu se prikazuje preostala toplina ili temperatura.

Ako se uključi program s odabirom Tajmer, a vrijeme kuhanja je dulje od 30 minuta, kod nekih se funkcija uređaja grijači automatski isključuju ranije.

Održavajte jela toplim

Za korištenje preostale topline i održavanje hrane toplom, odaberite najnižu moguću postavku temperature. Na zaslonu se pojavljuje indikator preostale topline ili temperature.

Kuhanje s isključenim svjetlom

Tijekom kuhanja isključite svjetlo. Uključite ga samo kad ga trebate.

Ventilator za uštedu topline

Funkcija je namijenjena je za uštedu energije tijekom kuhanja.

Kada koristite ovu funkciju, svjetlo se automatski isključuje nakon 30 sekundi. Možete ponovno uključiti svjetlo, ali će ta radnja smanjiti očekivanu uštedu energije.

Wi-Fi

Ako je moguće, isključite Wi-Fi kako biste uštedjeli energiju.

15. BRIGA O OKOLIŠU

Reciklirajte materijale sa simbolom .
Ambalažu za recikliranje odložite u odgovarajuće spremnike. Pomozite u zaštiti okoliša i ljudskog zdravlja recikliranjem otpada od električnih i elektroničkih uređaja.

Ne odlažite uređaje označene simbolom  s kućanskim otpadom. Vratite proizvod u lokalni pogon za reciklažu ili kontaktirajte nadležni ured za otpad i recikliranje.

Добро дошли у Electrolux! Хвала што сте изабрали наш уређај.



Прибавите савете за коришћење, брошуре и информације за решавање проблема, сервисирање и поправку:
www.electrolux.com/support

Задржано право измена.

САДРЖАЈ

1. ИНФОРМАЦИЈЕ О БЕЗБЕДНОСТИ.....	26
2. БЕЗБЕДНОСНА УПУТСТВА.....	28
3. ОПИС ПРОИЗВОДА.....	31
4. КОМАНДНА ТАБЛА.....	31
5. ПРЕ ПРВЕ УПОТРЕБЕ.....	32
6. СВАКОДНЕВНА УПОТРЕБА.....	33
7. ДОДАТНЕ ФУНКЦИЈЕ.....	37
8. ФУНКЦИЈЕ САТА.....	38
9. КОРИШЋЕЊЕ ПРИБОРА.....	38
10. НАПОМЕНЕ И САВЕТИ.....	40
11. НЕГА И ЧИШЋЕЊЕ.....	42
12. РЕШАВАЊЕ ПРОБЛЕМА.....	46
13. ТЕХНИЧКИ ПОДАЦИ.....	47
14. ENERGETSKA ЕФИКАСНОСТ.....	47
15. ЕКОЛОШКА ПИТАЊА.....	49

1. ⚠ ИНФОРМАЦИЈЕ О БЕЗБЕДНОСТИ

Пре инсталације и коришћења уређаја, пажљиво прочитајте приложено упутство. Произвођач није одговоран за било какве повреде или штету које су резултат неисправне инсталације или употребе. Чувајте упутство за употребу на безбедном и приступачном месту за будуће коришћење.

1.1 Безбедност деце и осетљивих особа

- Овај уређај могу да користе деца старија од 8 година и особе са смањеним физичким, чулним или менталним способностима, као особе којима недостају искуство и знање, уколико им се обезбеди надзор или им се дају упутства у вези са употребом уређаја на безбедан начин и уколико схватају могуће опасности. Децу млађа од 8 година, као и особе са веома тешким и сложеним

инвалидитетом, треба држати даље од уређаја, осим ако су под сталним надзором.

- Децу треба контролисати како се не би играла уређајем и мобилним уређајима са апликацијом.
- Држите сву амбалажу даље од деце и одложите је на одговарајући начин.
- УПОЗОРЕЊЕ: Уређај и његови доступни делови могу бити врели током коришћења. Држите децу и кућне љубимце даље од уређаја када уређај ради и када се хлади.
- Ако овај апарат има уређај за безбедност деце, треба га активирати.
- Деца не смеју да обављају чишћење и корисничко одржавање уређаја без надзора.

1.2 Опште мере безбедности

- Овај уређај је намењен само за кување.
- Овај уређај је намењен за употребу у једном домаћинству у затвореним просторима.
- Уређај се може користити у канцеларијама, хотелским собама, мотелима, пансионима, сеоским туристичким домаћинствима и сличним објектима за смештај где употреба не би превазилазила (просечан) ниво потрошње у домаћинству.
- Само квалификована особа може да монтира овај уређај и замени кабл.
- Не користите овај уређај пре него што га уградите.
- Искључите уређај из струје пре било каквог одржавања.
- Уколико је кабл за напајање оштећен, њега мора да замени произвођач, одговарајући овлашћени сервисни центар или лица сличне квалификације, како би се избегла електрична опасност.
- УПОЗОРЕЊЕ: Уверите се да је уређај искључен пре него што замените сијалицу како бисте избегли могућност да дође до електричног шока.

- **УПОЗОРЕЊЕ:** Уређај и његови доступни делови могу бити врели током коришћења. Треба водити рачуна да се избегне додиривање грејних елемената или унутрашњих површина апарата.
- Када вадите прибор или посуђе из рерне или их стављате у рерну, увек носите заштитне рукавице.
- Користите само температурни сензор (сензор температуре у средини печеног меса) који је препоручен за овај уређај.
- Да бисте уклонили шине које држе решетке, прво повуците предњи део шина, а затим задњи део да бисте их одвојили од бочних зидова. Постављање шина за подршку решетке врши се обрнутим редоследом.
- Немојте користити парочистач за чишћење уређаја.
- Немојте користити груба абразивна средства за чишћење или оштре металне сунђере за чишћење стаклених врата јер они могу изгребати површину због чега може доћи до распрскавања стакла.

2. БЕЗБЕДНОСНА УПУТСТВА

2.1 Монтажа

УПОЗОРЕЊЕ!

Само квалификована особа може да инсталира овај уређај.

- Уклоните комплетну амбалажу.
- Немојте да инсталирате или користите оштећен уређај.
- Пратите упутства за монтирање која су доступна на нашем веб-сајту.
- Увек водите рачуна приликом померања уређаја зато што је тежак. Увек користите заштитне рукавице и затворену обућу.
- Не вуците уређај за ручицу.
- Инсталирајте уређај на сигурно и прикладно место које испуњава захтеве за инсталацију.
- Неопходно је придржавати се минималног растојања од других уређаја и кухињских елемената.

- Пре него што монтирате уређај, уверите се да је нивелисан и да се врата отварају без икаквог ограничења.
- Овај уређај је опремљен системом за електрично хлађење. Мора се употребљавати са извором електричног напајања.

2.2 Прикључење на електричну мрежу

УПОЗОРЕЊЕ!

Ризик од пожара и струјног удара.

- Сва прикључивања струје треба да обави квалификован електричар.
- Уређај мора да буде уземљен.
- Проверите да ли су параметри на плочици са техничким карактеристикама компатибилни са одговарајућим параметрима електричне мреже за напајање.

- Увек користите прописно уграђену утичницу са заштитом од струјног удара.
- Немојте да користите адаптере са више утичница и продужне каблове.
- Водите рачуна да не оштетите главно напајање и кабл за напајање. Ако струјни кабл треба да се замени, то треба да обави наш овлашћени сервисни центар.
- Не дозволите да кабл за напајање додирује или буде у непосредној близини врата уређаја или нише испод њега, нарочито када уређај ради или су врата врела.
- Заштита од удара делова под напоном и изолованих делова мора да се причврсти тако да не може да се уклони без алата.
- Прикључите главни кабл за напајање на зидну утичницу тек на крају монтаже. Водите рачуна да постоји приступ струјном утикачу након монтаже.
- Ако је зидна утичница лабава, немојте да прикључујете струјни утикач.
- Не искључујте уређај повлачењем за кабл за напајање. Кабл искључите тако што ћете извући утикач из утичнице.
- Користите само исправне раставне прекидаче: заштитне прекидаче, осигураче (осигураче са навојем треба скинути са носача), аутоматске заштитне прекидаче и контакторе.
- У електричној инсталацији мора постојати раставни прекидач који вам омогућава да искључите све фазе напајања уређаја. Ширина контактног отвора на раставном прекидачу мора износити најмање 3 mm.
- Уређај се испоручује са струјним утикачем и струјним каблом.
- Не остављајте уређај без надзора током рада.
- Уређај треба искључити након сваке употребе.
- Будите опрезни кад отворате врата уређаја док он ради. Може да се ослободи врео ваздух.
- Немојте руковати уређајем када су вам мокре руке или када дође у контакт са водом.
- Немојте излагати отворена врата великом оптерећењу.
- Немојте користити уређај као радну површину или простор за одлагање.
- Пажљиво отворите врата уређаја. Коришћење састојака који садрже алкохол може довести до испаравања алкохола и мешања са ваздухом.
- Варнице или отворени пламен не смеју да буду у близини уређаја када отворате врата.
- Увек користите стакло и тегле погодне за конзервацију.
- Запаљиве материје или предмете натопљене запаљивим материјама немојте стављати унутар и поред уређаја или на њега.
- Не делите своју лозинку за Wi-Fi.

УПОЗОРЕЊЕ!

Постоји ризик од оштећења уређаја.

- Да бисте спречили оштећење или губитак боје на емајлираним површинама:
 - Не стављајте посуђе за пећницу или друге предмете директно на дно унутрашњости уређаја.
 - Не стављајте алуминијумску фолију директно на дно унутрашњости уређаја.
 - Немојте сипати воду директно у врућ уређај.
 - Немојте држати у уређају влажно посуђе и храну након завршетка кувања.
 - Будите пажљиви када скидате или постављате прибор.
- Губитак боје на емајлираним површинама или нерђајућем челику не утиче на сам рад уређаја.
- Користите дубоки плех за заливане колаче. Воћни сок може да остави трајне мрље.

2.3 Употреба

УПОЗОРЕЊЕ!

Постоји ризик од повређивања, опекотина и струјног удара или експлозије.

- Немојте да мењате спецификацију овог уређаја.
- Водите рачуна да отвори за вентилацију не буду запушени.

- Користите само прибор који је испоручен уз овај уређај или који препоручује произвођач.
- Док спремате јело, врата уређаја треба увек да буду затворена.
- Ако је уређај монтиран иза панела намештаја (нпр. врата), обезбедите да приликом рада врата никада не буду затворена. Иза затвореног панела намештаја могу да се накупе топлота и влага и проузрокују накнадно оштећење уређаја, кућишта или пода. Не затварајте панел намештаја све док се уређај у потпуности не охлади након коришћења.

2.4 Нега и чишћење

УПОЗОРЕЊЕ!

Постоји ризик од повреде, пожара или оштећења уређаја.

- Пре одржавања искључите уређај и извучите струјни утикач из зидне утичнице.
- Проверите да ли је уређај хладан. Постоји ризик да се сломају стаклене плоче.
- Одмах замените стаклене плоче на вратима ако се оштете. Обратите се овлашћеном сервисном центру.
- Врата су тешка, па будите посебно пажљиви кад их скидате са уређаја.
- Редовно чистите уређај да бисте спречили пропадање површинског материјала.
- Уређај очистите влажном меком крпом. Користите искључиво неутралне детерџенте. Немојте користити абразивне производе, абразивне јастучиће за чишћење, раствараче или металне предмете.
- Уколико користите спреј за рерну, придржавајте се упутстава о безбедности на амбалажи.

2.5 Кување на пари

УПОЗОРЕЊЕ!

Постоји ризик од опекотина и оштећења уређаја.

- Испуштена пара може да изазове опекотине:
 - Будите опрезни при отварању врата уређаја ако је активирана ова функција. Може да се ослободи пара.
 - Отворите врата уређаја пажљиво након спремања на пари.

2.6 Унутрашње осветљење

УПОЗОРЕЊЕ!

Ризик од струјног удара.

- Што се тиче једне или више сијалица у овом производу и резервних делова који се продају засебно: Те сијалице су намењене да издрже екстремне физичке услове у кућним уређајима, као што су температура, вибрације и влажност ваздуха, или су намењене за приказ информација о радном статусу уређаја. Нису намењене за друге примене и нису погодне за осветљавање просторија у домаћинству.
- Овај производ садржи извор светлости чија је класа енергетске ефикасности G.
- Користите само лампице истих спецификација.

2.7 Сервисирање

- Ради оправке уређаја обратите се овлашћеном сервисном центру.
- Користите само оригиналне резервне делове.

2.8 Одлагање

УПОЗОРЕЊЕ!

Опасност од повређивања или гушења.

- Обратите се општинским органима да бисте сазнали како да одложите уређај у отпад.
- Искључите уређај из струје.
- Исеците мрежни електрични кабл на месту које је близу уређаја и одложите га.

3. ОПИС ПРОИЗВОДА

3.1 Општи приказ

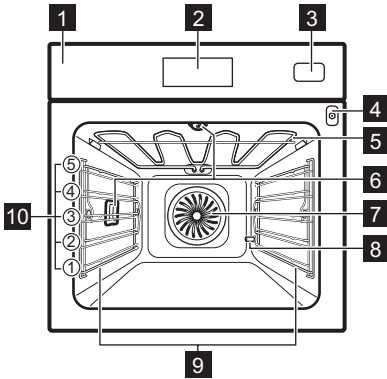

- 1 Командна табла
- 2 Дисплеј
- 3 Резервоар за воду
- 4 Утичница температурног сензора
- 5 Грејни елемент
- 6 Лампица
- 7 Вентилатор
- 8 Уклањање каменца са излазне цеви
- 9 Подршка за полицу, уклоњива
- 10 Положаји решетке

4. КОМАНДНА ТАБЛА

4.1 Преглед командне табле

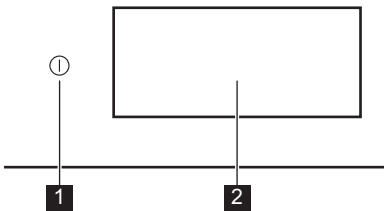

- | | | |
|---|-----------------|---|
| 1 | Укључен / ИСКЉ. | Притисните и задржите да бисте укључили и искључили апарат. |
| 2 | Дисплеј | Приказује тренутна подешавања уређаја. |





Контролна табла омогућава приступ различитим функцијама кувања и јелима. Такође приказује информације о тренутном радном статусу.





4.2 Дисплеј

Дисплеј је потпуно интерактиван, може се померати и подељен је на дефинисане одељке. Можете да превучете преко

екрана да бисте се кретали лево или десно.

- | | |
|------|--|
| Укљ. | За потврђивање изабране ставке/подешавања. |
| > | Да бисте прешли на следећи или претходни ниво у менију. |
| < | |
| ^ | Да бисте приступили додатним подешавањима и да бисте их прилагодили. |
| v | |
| ♥ | Да бисте сачували тренутна подешавања у: Омиљено. |
| ♡ | Да бисте избрисали тренутна подешавања у: Омиљено |
| 💡 | За укључивање и искључивање лампице. |
| 🔌 | За укључивање и искључивање опција. |
| 🔒 | Уређај је закључан. |
| 🔔 | Звучни аларм је активирана. |
| 🔔 | Звучни аларм и крај кувања је активирана. |

	Само искачућа порука је активиран.
	Одложени старт је активирана.
	Да бисте затворили искачућу поруку или отказали подешавање.
	Wi-Fi веза је укључена.
	Wi-Fi веза је искључена.

	Даљинско управљање је укључен.
	Резервоар за воду је празан.
	Резервоар за воду је до пола пун.
	Резервоар за воду је пун.
	Функција са режимом за уштеду енергије.

5. ПРЕ ПРВЕ УПОТРЕБЕ

УПОЗОРЕЊЕ!

Погледајте поглавља о безбедности.

5.1 Прво прикључивање

Дисплеј приказује поруку добродошлице након првог повезивања. Можете бирати између покретања или прескакања процеса повезивања. Подешавања се могу поново прегледати и модификовати кад год је то потребно.

Прилагодите подешавања: Језик, Доба дана, Тврдоћа воде, Бежична веза.

5.2 Бежична веза

Уређај омогућава Вај-фај мрежну везу и повезивање мобилних уређаја. Можете да добијате обавештења, контролишете и надгледате уређај преко мобилног уређаја.

Да бисте повезали апарат потребно је следеће:

- Бежична мрежа са интернет везом.
 - Мобилни уређај повезан на исту бежичну мрежу.
1. Да бисте преузели апликацију, скенирајте QR код који се налази на задњој корици корисничког упутства. Апликацију такође можете да преузмете директно из продавнице апликација.
 2. Следите упутства за повезивање апликације.
 3. Укључите уређај.

4. Притисните  и превуците улево да бисте ушли у мени. Изаберите: Подешавања / Опције интернет везе.

5. Притисните да бисте укључили или искључили: Wi-Fi.

Бежични модул уређаја ће се покренути у року од 90 сек.

Фреквенција	2.4 GHz WLAN : 2400 - 2483.5 MHz
	Bluetooth: 2400 - 2483.5 MHz
Максимална снага	2.4 GHz WLAN : EIRP < 20 dBm (100 mW)
	Bluetooth : EIRP < 20 dBm (100 mW)
Протокол	2.4 GHz WLAN : IEEE 802.11bgn



5.3 Софтверске лиценце

Софтвер у овом производу садржи компоненте које се заснивају на бесплатном софтверу отвореног кода. Electrolux признаје доприносе заједница отвореног софтвера и роботике развојном пројекту.

Да бисте приступали изворном коду ових бесплатних софтверских компоненти отвореног кода, чији услови лиценцирања захтевају објављивање, као и да бисте видели пуне информације о њиховим ауторским правима и важеће услове лиценцирања, посетите странице: <http://electrolux.opensoftwarerepository.com> (фасцикла NIU6).

5.4 Прво предгревање и чишћење

Предгрејте празан уређај пре прве употребе и контакта са храном. Уређај може да испушта непријатан мирис и дим. Проветрите собу током предгревања.

1. Уклоните сву додатну опрему и носаче решетке из апарата.
2. Уђите у мени и изаберите: Функције.
3. Подесите функцију . Подесите максималну температуру. Оставите уређај да ради 1 ч.
4. Подесите функцију . Подесите максималну температуру. Оставите уређај да ради 15 мин.
5. Искључите уређај и сачекајте да се охлади.
6. Уређај и додатну опрему чистите само крпом од микрофибера, млаком водом и благим детерџентом.
7. Вратите прибор и уклоњиве носаче решетке у почетни положај.

5.5 Подешавање: Тврдоћа воде





Када повезујете уређај на електричну мрежу, морате да подесите ниво тврдоће воде.

Користите тест папир или се обратите локалном водоводу да бисте проверили ниво тврдоће воде.

1. Ставите тест трачицу у воду са чесме око 1 сек. Не стављајте тест трачицу под текућу воду.
2. Протресите тест трачицу да бисте уклонили преосталу воду.
3. Након 1 мин, проверите тврдоћу воде користећи вредности из табеле у наставку.
4. Подесите ниво тврдоће воде: Подешавања / Конфигурација / Тврдоћа воде.

Боје тест трачица настављају да се мењају. Проверите тврдоћу воде у року од 1 мин након тестирања.

Табела приказује опсег тврдоће воде са одговарајућим нивоом класификације воде. Прилагодите ниво тврдоће воде према табели.

Ниво тврдоће воде	Тест трачица
1 – мека	
2 – умерено тврда	
3 – тврда	
4 – веома тврда	

6. СВАКОДНЕВНА УПОТРЕБА

УПОЗОРЕЊЕ!

Погледајте поглавља о безбедности.

6.1 Мени

Притисните  и превуците улево да бисте ушли у мени.

- Јела
- Функције
- Омиљено
- Програми одржавања
- Подешавања

6.2 Функције

Подмени садржи листу функција кувања.

Листа функција се може разликовати у зависности од верзије софтвера.

1. Уђите у мени и изаберите: Функције.
2. Изаберите функцију загревања.
3. Прилагодите подешавања.
4. Притисните: СТАРТ. Можете да укључите Температурни сензор у било ком тренутку пре или у току кувања (ако је доступно). Погледајте „Коришћење прибора, температурни сензор“.
5.  – притисните да бисте прилагодили подешавања у току кувања.
6. СТОП - притисните да бисте искључили функцију загревања.



Брзо Предгревање је доступно само за неке функције загревања. За више информација о опцијама предгревања погледајте поглавље „Свакодневна употреба“, Подшавања, Подмени: Жељене поставке.



Горњи грејач

Интензивна топлота да се корица брзо зарумени.



Доњи грејач

Равномерно запечена доња корица. Погодно за пилу или питу, као и за довршавање колача или кишева. Загрејте пећницу и користите најнижи ниво полице.



Врео ваздух

Подесите нижу температуру него за Горњи и доњи грејач.



Горњи и доњи грејач

За свакодневну припрему на једном нивоу. Погодно за сву храну, попут гратинираних јела и печене хране.



Врео ваздух & горњи грејач

Пеците велике комаде меса и живину с кост. за меко месо и хрскаву корицу.



Врео ваздух & доњи грејач

Равномерно печење теста са хрскавом корицом. Погодно за пилу, киш, тарт или питу.



Врео ваздух, горњи и доњи грејач

Ова функција је идеална за готова јела.



Steamify

Усаглашавање количине паре с одабраном температуром.



ProSteam

Припремите мека јела и хрскаву корицу уз комбинацију паре и топлоте. Погодно за поврће, гратинирана јела и месо.



Режим мале снаге

Штедите енергију припремајући храну заосталом топлотом. Најбоље за лиснато тесто.



Пара

Непрекидна пара за припрему здраве и укусне хране.



Подгревање

Ова функција се користи за благо и лагано подгревање остатака хране на пари.



Грил

Равномерно грилујте или запеците поврће или месо. Такође погодно за тостирање хлеба.



Дизање теста

Оптимална температура за брзо дизање теста.



Освежавање

Обновите свежину и мекоћу хлеба или печене хране припремљене претходног дана.



Одмрзавање

Лагано одмрзавање за даљу припрему.



Крчкање

Продинтајте све састојке заједно да бисте добили fine, сочне чорбе.



Печење

Хрскава корица, а меко печено месо, живина или поврће.



Печење хлеба

Користите ову функцију за припрему хлеба и хлебних земички са резултатима налик професионалним у погледу хрскавости, боје и сјаја корице.



Споро печење

Споро печење продужава време припреме, али ћете добити боље резултате. Пропржите месо пре него што га ставите у пећницу.



Конзервисање

Конзервирајте сочно воће и поврће на ниској температури. На плех за печење ставите тегле отпорне на топлоту које сте претходно напунили водом.



Загревање посуђа.

Загревање тањира пре послуживања.



Одржавање топлоте

Проверите да ли су судови у којима ћете служити храну топли. Имајте у виду да нека јела могу да наставе да се кувају и исушују док се одржавају топлим. Покријте посуде ако је потребно.



Сушење

Равномерно сушите воће, биље и поврће на ниској температури. Повремено отворите врата током сушења како би резултати сушења били што бољи.



Лампа може аутоматски да се искључи када је температура испод 80 °C током неких функција загревања.

6.3 Јела

Подмени Јела садржи комплет програма који су осмишљени за наменска јела.

Свако јело у овом подменију је дато у одговарајућем подешавању. Време и температура се могу подесити током кувања.

Приликом кувања неких јела, можете да користите и Сензор за храну.

1. Уђите у мени и изаберите: Јела.
2. Изаберите јело или врсту хране.
3. Прилагодите подешавања у складу са припремом по жељи. Подесите тежину. Опција је доступна за изабрана јела. Притисните: Уклъ..
4. Ставите храну унутар уређаја у складу са упутствима доступним на екрану.
5. Притисните: СТАРТ.

Када се функција заврши, проверите да ли је храна спремна. Продужите време кувања, ако је потребно.

6.4 Омиљено



Ова функционалност је доступна само за одабране моделе.

Можете сачувати до 20 омиљених подешавања, као што су функција загревања и јело.

Да бисте сачували подешавање, изаберите жељено подешавање и притисните ♥.

Изаберите: Омиљено

1. Уђите у мени и притисните: Омиљено да проверите сачувана подешавања.
2. Изаберите једно од сачуваних подешавања.

Избришите: Омиљено

1. Уђите у мени и притисните: Омиљено да бисте проверили сачувана подешавања.
2. Притисните: ♥ да бисте избрисали сачувана подешавања.

6.5 Програми одржавања

Подмени садржи листу програма чишћења.

Чишћење паром	Благо чишћење.
Чишћење паром плус	Нормално чишћење.
Уклањање каменца	Чишћење кола за генерисање паре од наталоженог каменца.
Пражњење резервоара	Процес уклањања преостале воде из резервоара за воду после коришћења функција за кување на пари.
Сушење	Процес сушења унутрашњости од кондензације која остаје након употребе функција за кување на пари.
Испирање	Процес испирање и чишћење кола за генерисање паре након честе употребе функција за кување на пари.

6.6 Подешавања

Овај подмени садржи листу подешавања.

Подмени: Конфигурација

Језик	Да бисте подесили језик уређаја.
Доба дана	Да бисте подесили тренутно време.
Осветљеност дисплеја	Да бисте подесили осветљеност дисплеја.
Звукови тастера	Да бисте укључили и искључили звук поља осетљивих на додир. Није могуће пригушити звукове за ①.
Јачина звучног сигнала	Да бисте подесили јачину звукова тастера и сигнала.
Јединица температуре	Да бисте приказали тренутну температуру јединицу.
Тврдоћа воде	Да бисте подесили тврдоћу воде.

Подмени: Сервисирање

Демо режим	Код за активацију/деактивацију: 2468
------------	---

Верзија софтвера	Информације о верзији софтвера.
Поништи сва подешавања	Враћа на фабричка подешавања.

Подмени: Преференце

Светло	За укључивање и искључивање лампе.
Блок. за безб. деце	Спречава нехотично активирање апарата.
загревање	<p>Без избора - конвенционални начин предгревања уређаја. Постављен је као подразумевани и доступан за све функције кувања. Жељена опција се може променити у други тип предгревања.</p> <p>Еко - предгревање уређаја са мањом потрошњом енергије. Доступно је за све функције кувања.</p> <p>Брзо - скраћује време загревања. Доступно је само за неке функције.</p>
Подсетник за чишћење	Подсећа вас када да очистите апарат.
Персонал. екрана у стању мировања	Да бисте прилагодили функције екрана и прецизно.



Подмени: Опције интернет везе

Повежи на Wi-Fi	Да бисте повезали уређај са бежичном мрежом.
Wi-Fi	Да бисте омогућили и онемогућили: Wi-Fi.
Мрежа	Да бисте проверили статус мреже и снагу сигнала: Wi-Fi.
Заборави мрежу	За онемогућавање аутоматског повезивања тренутне мреже са апаратом.
Даљинско управљање	За аутоматско покретање даљинског управљања након притиска на СТАРТ. Опција је видљива тек када укључите: Wi-Fi.

6.7 Функције загревања на пари

Ове функције вам омогућавају да користите топлоту и пару како би оброци били хрскави и сочни. Употребљавајте их за кување на пари, динстање, благо запецање и печење.

Постоје два начина за припрему хране помоћу функција паре: подешавањем температуре или подешавањем нивоа паре.

 **Steamify** /  **Пара** – подесите температуру. Ниво паре ће се аутоматски подесити.

 **ProSteam** – подесите ниво паре. Одговарајућа температура ће бити приказана.

- Уђите у мени и изаберите: Функције.
- Подесите функцију загревања на пари. Дисплеј приказује доступна подешавања.
- Подесите температуру и ниво паре, ако је доступан.
- Притисните: СТАРТ и пратите упутство на дисплеју.
- Притисните поклопац резервоара за воду да бисте га отворили.
- Пуните резервоар за воду хладном водом до максималног нивоа (око 950 ml) док се не огласи звучни сигнал или на дисплеју не појави порука. У резервоар за воду не сипајте количину воде која прелази његов максимални капацитет. Постоји ризик од цурења воде, преливања и оштећења намештаја.

УПОЗОРЕЊЕ!

Користите само хладну воду са чесме. Немојте користити деминерализовану или дестиловану воду. Немојте да сипате запаљиве нити алкохолне течности у резервоар за воду.

- Вратите резервоар за воду у почетни положај.

Пара се појављује након приближно 2 мин. Када уређај достигне подешену температуру, емитује се звучни сигнал.

8. Када у резервоару за воду понестане воде, чује се звучни сигнал. Напуните резервоар за воду.
9. Искључите уређај.
10. Испразните резервоар за воду. Погледајте Нега и чишћење, Пражњење резервоара.
11. Након кувања, пажљиво отворите врата пећнице. Преостала вода може да се кондензује у унутрашњости пећнице.
12. Када се уређај охлади, посушите унутрашњост пећнице меком крпом.

УПОЗОРЕЊЕ!

Уређај је врућ. Постоји ризик од опекотина. Будите пажљиви приликом пражњења резервоара за воду.

6.8 Напомене у вези са: Режим мале снаге

Ова функција је коришћена за усклађивање са класом енергетске

ефикасности и захтевима екодизајна (у складу са стандардима EU 65/2014 и EU 66/2014). Тестови у складу са: IEC/EN 60350-1.

Врата пећнице треба да буду затворена током кувања како функција не би била прекидана и како би пећница радила на највишем могућем степену енергетске ефикасности.

Када користите ову функцију, лампица се аутоматски искључује након 30 сек.

За упутства за кување погледајте Напомене и савети, Режим мале снаге. За опште препоруке у вези са уштедом енергије погледајте Energetska efikasnost, Савети за уштеду енергије.

7. ДОДАТНЕ ФУНКЦИЈЕ

7.1 Блок. за безб. деце



Ова функција спречава случајно коришћење уређаја. Може се активирати у било ком тренутку.



1. Уђите у мени.
2. Изаберите: Подешавања / Преференце / Блок. за безб. деце.

Блок. за безб. деце је активиран. Да бисте омогућили употребу уређаја, изаберите слова шифре по абеџедном реду.

7.2 Аутоматско искључивање

Из безбедносних разлога, ако је функција загревања активна и никаква подешавања нису промењена, уређај ће се аутоматски искључити након одређеног временског периода.

 (°C)	 (ч)
30 - 115	12.5

 (°C)	 (ч)
120 - 195	8.5
200 - 230	5.5



Ако намеравате да покренете функцију загревања за време трајања које премашује време аутоматског искључивања, подесите време кувања. Погледајте одељак Функције сата.

7.3 Вентилатор за хлађење

Када апарат ради, вентилатор за хлађење се аутоматски укључује како би хладио површине апарата. Ако искључите апарат, вентилатор за хлађење може да настави да ради док се апарат не охлади.

8. ФУНКЦИЈЕ САТА

8.1 Опис функција сата

Функција	Опис
Тајмер	Да бисте подесили трајање кувања. Максимум је 23 ч 59 мин. Да бисте подесили шта се дешава када време истекне, изаберите жељену опцију: Крај активности. Тајмер може да се користи самостално, чак и када пећница не ради.
Крај активности	 Звучни аларм Када време истекне, оглашава се звучни сигнал. Ова функција се може подесити било када, чак и када је уређај искључен.
	 Звучни аларм и крај кувања Када време истекне, оглашава се звучни сигнал и функција загревања се искључује.
	 Само искачућа порука Када време истекне, порука се појављује на дисплеју. Ова функција не утиче на рад уређаја.
Одложени старт	За одлагање старта и/или краја кувања.
Додатно време	Да бисте продужили време кувања.
Тајмер током рада	Да бисте показали колико дуго уређај ради. Максимум је 23 ч 59 мин. Аутоматски се покреће када се покрене процес пећнице и зауставља се када се процес заврши. Видљив је на главном екрану у случају када није подешен други тајмер. Ова функција не утиче на рад уређаја.

8.2 Тајмер

1. Изаберите функцију загревања и подесите температуру.

2. Притисните: Тајмер.
3. Подесите трајање. Можете да изаберете жељени крај активности притиском на један од симбола.
4. Притисните: Укљ. да бисте потврдили и вратили се на главни екран.

8.3 Одложени старт

1. Изаберите функцију загревања и прилагодите подешавања.
2. Притисните ***.
3. Притисните: Одложени старт.
4. Скролујте да подесите жељено време почетка и притисните: Укљ. .
5. Сада можете да подесите жељени Време завршетка или да притиснете Укљ. како бисте прескочили овај корак.
6. Притисните: Укљ. да бисте се вратили на главни екран.

8.4 Доба дана

1. Укључите уређај.
2. Притисните: Подешавања / Конфигурација / Доба дана.
3. Подесите тајмер.
4. Притисните: Укљ..

8.5 Промена подешавања тајмера

Задато време можете да промените у било ком тренутку у току кувања.

1. Притисните ^ / Тајмер.
2. Подесите нову вредност тајмера. Притисните: Укљ..

9. КОРИШЋЕЊЕ ПРИБОРА

УПОЗОРЕЊЕ!

Погледајте поглавља о безбедности.

9.1 Убацивање прибора

Прибор доступан у зависности од модела. Скенирајте QR код да бисте проверили како да користите прибор који се испоручује са вашим уређајем. Опционални прибор можете да наручите посебно. За више информација обратите се локалном добављачу.



Мало удубљење са горње стране повећава безбедност и пружа заштиту од нагињања. Удубљења такође спречавају превртање. Ивица око полице спречава клизање посуђа са полице.

Уметните прибор (решеткаста полица / плех) између вођица на носачу решетке. Уверите се да решетка додирује задњу страну унутрашњости пећнице.

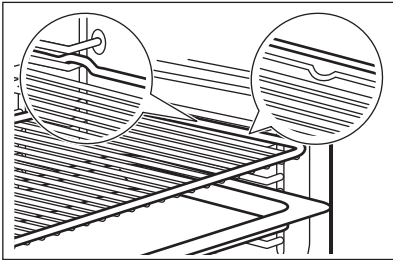

Ако ваш плех има нагиб, поставите га према задњем делу унутрашњости пећнице.

Ако решеткаста полица има избочину, окрените је ка унутрашњем делу пећнице.

Ако постоји натпис на прибору, уверите се да је окренут према вама.

Ако користите плех са рупама, ставите плех / посуду испод, да прикупи течности које капљу.

9.2 Сензор за храну

То мери температуру унутар хране.

Треба да се подесе две температуре:

- $^{\circ}\text{C}$ – температура унутар уређаја. Требало би да буде бар 25°C више од температуре у средини печене хране.

- \mathcal{R} – температура у средини печене хране.
- Препоруке:

- Састојци треба да буду на собној температури.
- Не користите за кашаста/течна јела.
- Током кувања игла температурног сензора мора да буде у потпуности уметнута у јело.

Кување са: Сензор за храну

УПОЗОРЕЊЕ!

Постоји ризик од опекотина јер температурни сензор за и носачи решетке постају врели. Не додирујте температурни сензор голим рукама. Увек користите рукавице за пећницу.

1. Изаберите функцију загревања из менија: Функције или јело из менија: Јела.
2. Подесите температуру пећнице и време кувања, ако је потребно.
3. Притисните: Укл..
4. Притисните: СТАРТ.
5. Уметните температурни сензор у јело: **Месо, живина и риба**
Уметните целу иглу температурног сензора у месо или рибу у свом најдебљем делу.

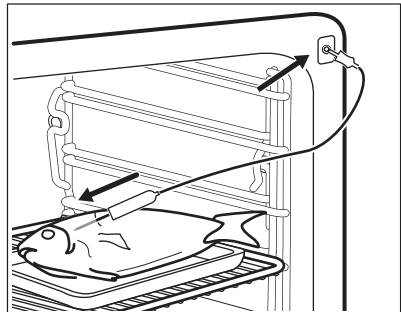

Касерола

Убаците врх сензора за храну тачно у центар касероле. Температурни сензор треба да се стабилизује на једном месту током печења. Да бисте то постигли, користите чврсте састојке. Користите ивицу посуде за печење као ослонац за силиконску ручицу сензора

за храну. Врх сензора за храну не треба да додирује дно посуде за печење.

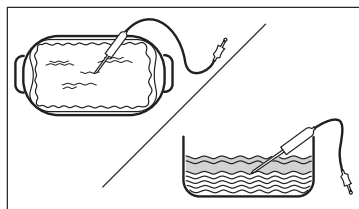

6. Прикључите температурни сензор у утичницу која се налази унутар уређаја. Погледајте одељак Опис производа. Дисплеј приказује симбол и тренутну температуру температурног сензора.
7. ^ – притисните да бисте прилагодили подешавања.
8. Изаберите картицу Сензор за храну да подесите температуру језгра сензора или подесите жељену опцију:

- Звучни аларм - када храна достигне подешену температуру, чује се звучни сигнал.
- Звучни аларм и крај кувања – када храна достигне подешену температуру, чује се звучни сигнал и печење се прекида.

9. Притисните: Уклъ..
10. Када храна достигне подешену температуру, чује се звучни сигнал. Проверите да ли је храна спремна. Продужите време кувања, ако је потребно.
11. СТОП - притисните да бисте искључили функцију загревања.
12. Извуците утикач температурног сензора из утичнице и извадите јело из уређаја.

10. НАПОМЕНЕ И САВЕТИ

10.1 Препоруке у вези са печењем

Температура и време кувања наведени у табелама су само оријентациони. Они зависе од рецепата, квалитета и количине употребљених састојака.



Ваш уређај може да пече на другачији начин од претходног уређаја. Савети у наставку приказују препоручена подешавања за температуру, време припреме и положај решетке за одређене врсте хране.





Избројте положаје решетке, почев од оне најближе дну рерне.

Ако не можете да пронађете подешавања за одређени рецепт, потражите за сличан.

Савете за уштеду енергије прочитајте у *Energetska efikasnost*.

Симболи који се користе у табелама:

	Врста хране
	Функција загревања
	Температуре

	Прибор
	Контејнер (Gastronorm)
	Тежина (kg)
	Положај решетке
	Време кувања (мин)

10.2 Режим мале снаге - препоручени прибор

Користите тамне и нерелефтујуће плехове и посуде. Оне боље апсорбују топлоту него светле и рефлектујуће посуде.

- **Плех за пицу** – тамни, нерелефтујући, пречника 28 cm
- **Посуда за печење** – тамна, нерелефтујућа, пречника 26 cm
- **Мала посуда за печење** – керамика, пречника 8 cm, висине 5 cm
- **Плех за флан** – тамни, нерелефтујући, пречника 28 cm









10.3 Режим мале снаге

За постизање најбољих резултата, придржавајте се савета наведених у табели у наставку. Користите плех за печење или посуду за скупљање масноће.

	°C		
Слатке земичке, 16 ком.	180	2	25–35
Швајцарски ролат	180	2	15–25
Цела риба, 0,2 kg	180	3	15–25
Колачи, 16 ком.	180	2	20–30
Колачи-макарони, 24 ком.	160	2	25–35
Мафини, 12 ком	180	2	20–30
Славо пециво, 20 ком.	180	2	20–30
Кекс од сипкавог теста, 20 ком.	140	2	15–25
Тортице, 8 ком.	180	2	15–25

10.4 Информације за институте за тестирање

Тестови у складу са EN 60350-1, IEC 60350-1.

	°C			
Ситни колачи, 20 по плеху				
	150	20 - 30	3	1) 2)
	170	20 - 30	3	1) 2)
	150	25 - 35	2 и 4	1)2)
Немасна бисквит торта				
	160	45 - 60	2	3)2)

10.5 Информације за институте за тестирање

Користите функцију: ProSteam, ниво: Пара максималне снаге.

Тестови у складу са EN 60350-1, IEC 60350-1.

Подесите температуру на 100°C.

	°C			
	160	45 - 60	2	3)2)
	160	45 - 55	2 и 4	3)
Пита с јабукама				
	160	55 - 65	2	3)4)
	180	55 - 65	1	3)4)
	160	55 - 65	2 и 4	3)
Шкотски колачић				
	140	25 - 35	2	1)
	140	25 - 35	2	1)
	140	25 - 45	2 и 4	1)
Тост				
	макс.	1 - 2	5	3)5)6)

1) Ставите плех за печење тако да нагиб буде окренут ка вратима.





2) Загревајте уређај док се не постигне подешена температура помоћу подешавања: Предгревање / Без избора. Не користите: Предгревање / Брзо и Еко. Погледајте Свакодневна употреба, Подешавања, подмени Жељене поставке.

3) Употребите Решеткаста полица.

4) 2 плеха постављена дијагонално (Ø 20 cm). Десни треба да буде постављен више напред него леви.

5) Загревајте уређај 5 мин помоћу подешавања: Предгревање / Без избора. Не користите: Предгревање / Брзо и Еко. Погледајте Свакодневна употреба, Подешавања, подмени: Жељене поставке.





6) У складу са: IEC 60350-1:2016 и IEC 60350-1:2023.

				
Броколи 1) 2)	2/3 Комплет за кување на пари перфориран	0.3	3	8 - 9
Броколи 1) 2)	2/3 Перфориран комплет за кување на пари	макс.	3	10 - 11
Грашак, смрзнути 2)	2 x 2/3 Перфориран комплет за кување на пари	2 x 1,5	2 и 4	Док температура на најхладнијем месту не достигне 85 °C.

1) Користећи подешавања, загрејте уређај док се не достигне задата температура: Предгревање / Без избора. Не користите: Предгревање/Брзо и Еко. Прочитајте Свакодневна употреба, Подешавања, Подмени: Желене поставке.

2) Ставите плех за печење на први ниво решетке са нагибом према задњем делу унутрашњости пећнице.

Додатни рецепти за кување на пари

				°C	
Јело комбиновано кувано на пари (2 порције) 1)	ProSteam, ниво: Пара максималне снаге	Гастронорм перфорирано 1/2 (кромпир и броколи) и неперфорирано (лосос)	2 (лосос) 4 (броколи и кромпир)	100	40 (кромпир) 18 - 20 (лосос) 10 - 12 (броколи)
Карамел пудинг (6 порција)	ProSteam, ниво: Висока влажност	Округле порцеланске посуде на решеткастој полици	2	90	35 - 45
Крем од јаја	ProSteam, ниво: Пара максималне снаге	Гастронорм неперфорирано 1/2	2	85	35 - 45
Бели хлеб	Печење хлеба, врста хране: Хлеб				40 - 50
	ProSteam, ниво: Ниска влажност 3)	Плех за печење 2)	2	180	40 - 50
Пиле 4)	ProSteam, ниво: Ниска влажност	Решеткаста полица	2	200	60 - 70

1) Поставите састојке у пећницу једну за другом у одговарајућем тренутку, тако да се све компоненте кувају у исто време. Можете да припремите две порције у исто време.

2) Користите плех за печење са нагибом према задњем делу унутрашњости пећнице.

3) Користите ProSteam само ако функција Печење хлеба није доступна.

4) Ставите плех за печење на први ниво решетке да би се у њему прикупљала масноћа која капље.

11. НЕГА И ЧИШЋЕЊЕ

УПОЗОРЕЊЕ!

Погледајте поглавља о безбедности.

11.1 Напомене у вези са чишћењем

Средства за чишћење

- Предњи део уређаја очистите искључиво крпом од микрофибера

натопљеном млаком водом и благим детерџентом.

- Користите раствор за чишћење металних површина.
- Флеке очистите благим детерџентом.

Свакодневна употреба

- Унутрашњост уређаја треба очистити након сваке употребе. Нагомилана масноћа или други остаци могу проузроковати пожар.
- Не чувајте храну у апарату дуже од 20 минута. Унутрашњост уређаја осушите само крпом од микрофибера после сваке употребе.

Прибор

- Након сваке употребе, очистите сав прибор и оставите га да се осуши. Користите искључиво крпу од микрофибера са млаком водом и благим детерџентом. Немојте прати прибор у машини за прање судова.
- Не чистите додатну опрему са нелепљивом површином абразивним средством за чишћење и оштрим предметима.

11.2 Уклањање носача решетке

Уклоните носаче решетака да бисте очистили пећницу.

1. Искључите уређај и сачекајте да се охлади.
2. Пажљиво повуците носаче решетки нагоре и извуците их из предњег држача.
3. Повуците предњи део носача решетки и извуците га из бочног зида.
4. Извадите носаче из задњег држача.

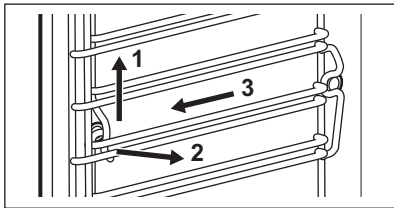

Постављање шина за подршку решетке обавља се обрнутим редоследом.

Ако су достављене телескопске вођице, клинови на њима морају бити окренути ка предњој страни.

11.3 Чишћење паром

Овај програм чисти уређај када је мало запрљан. Пара омекшава масноћу или остатке, што олакшава чишћење. Овај програм користи мање енергије.

1. Притисните: Програми одржавања / Чишћење паром или Чишћење паром плус.

Режим	Опис
Чишћење паром	Благо чишћење Попрскајте унутрашњост детерџентом. Трајање: 30 мин
Чишћење паром плус	Нормално чишћење Попрскајте унутрашњост детерџентом. Трајање: 75 мин

2. Притисните: СТАРТ. Пратите упутства на дисплеју.
Пре него што уклоните прибор, проверите да ли је уређај хладан.
3. Када се чишћење заврши, оглашава се звучни сигнал.
4. Оставите врата уређаја отворена и сачекајте да се унутрашњост осуши.



Када ова функција ради, лампица је искључена.

11.4 Подсетник за чишћење

Кад се појави подсетник, препоручује се чишћење.

Користите функцију: Чишћење паром плус.

11.5 Уклањање каменца

Овај програм уклања и спречава накупљање каменца у парном систему. Обезбеђује правилно функционисање функција паре и побољшава квалитет воде у вашем уређају.

1. Притисните: Програми одржавања / Уклањање каменца.
2. Притисните: СТАРТ и пратите упутство на дисплеју.
Пре него што уклоните прибор, проверите да ли је уређај хладан.

3. Када се функција заврши, искључите уређај и сачекајте да се охлади.
4. Оставите врата уређаја отворена и сачекајте да се унутрашњост осуши.



Када ова функција ради, лампица је искључена.

11.6 Подсетник за уклањање каменца

Уређај има два подсетника за уклањање каменца. Подсетник за уклањање каменца се не може деактивирати.

- Софтверски подсетник – препоручује вам да извршите уклањање каменца са уређаја.
- Хардверски подсетник – обавезује вас да извршите уклањање каменца са уређаја. Ако не уклоните каменца из уређаја када се укључи хардверски подсетник, функције паре су онемогућене.

11.7 Испирање

Користите за чишћење система паре након честог коришћења функција за пару.

1. Притисните: Програми одржавања / Испирање.
2. Притисните: СТАРТ и пратите упутство на дисплеју.
Пре него што уклоните прибор, проверите да ли је уређај хладан.
3. Када се процедура заврши, огласиће се звучни сигнал.
4. Оставите врата уређаја отворена и сачекајте да се унутрашњост осуши.



Када ова функција ради, лампица је искључена.

11.8 Сушење

Користите га након кувања помоћу функције загревања на пари или чишћења паром да бисте осушили унутрашњост.

Вишак воде на дну унутрашњости треба уклонити пре покретања процеса сушења.

1. Притисните: Програми одржавања / Сушење.

2. Притисните: СТАРТ и пратите упутство на дисплеју.
Пре него што уклоните прибор, проверите да ли је уређај хладан.
3. Сигнал се оглашава када се сушење заврши.



Када ова функција ради, лампица је искључена.

11.9 Подсетник за сушење

Након кувања помоћу функције за загревање на пари дисплеј тражи да се уређај осуши.

Притисните тастер „YES” да бисте осушили уређај.

11.10 Пражњење резервоара

Користите је након кувања коришћењем функције загревања на пари да бисте из резервоара за воду уклонили остатке воде.

1. Притисните: Програми одржавања / Пражњење резервоара.
2. Притисните: СТАРТ и пратите упутство на дисплеју.
Пре него што уклоните прибор, проверите да ли је уређај хладан.
3. Када се процедура заврши, огласиће се звучни сигнал.



Када ова функција ради, лампица је искључена.

11.11 Скидање и инсталирање врата

Врата и унутрашње стаклене плоче можете скинути да бисте их очистили Број стаклених плоча се разликује код различитих модела.



УПОЗОРЕЊЕ!

Врата су тешка.

ОПРЕЗ

Пажљиво рукујте стаклом, посебно око ивица предње плоче. Стакло може да се сломи.

1. Проверите да ли је уређај хладан.
2. Отворите врата до краја.
3. Притисните стезне полуге **A** на обема шаркама врата.

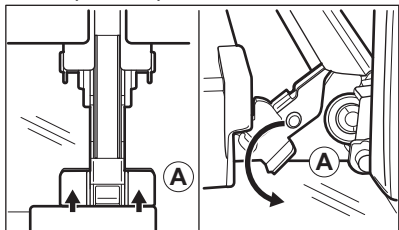

4. Затворите врата пећнице до првог положаја за отварање (приближно под углом: 70°).
5. Придржите врата једном руком са обе стране и повуците их нагоре у односу на рерну како бисте их одвојили.
6. Врата поставите на меку крпу на стабилној површини са спољном страном окренутом надоле.
7. Држите оквир врата **B** на горњој ивици врата са две стране и притисните ка унутра да бисте отпустили стезну заптивку.

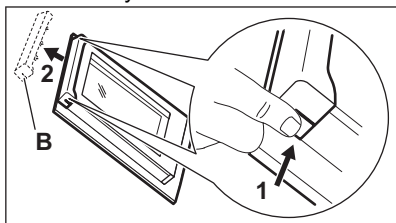

8. Повуците оквир врата напред да бисте га уклонили.
9. Ухватите стаклене плоче за горњу ивицу и једну по једну их извуците нагоре из војнице.

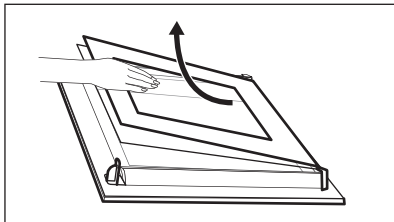

10. Очистите стаклену плочу водом и сапуницом. Пажљиво осушите стаклену плочу. Не перите стаклене плоче у машини за прање судова.

Након чишћења, горе описани поступак обавите супротним редоследом. Прво поставите мању плочу, а затим већу и врата.

Уверите се да су стаклени панели убачени у правилан положај, јер у супротном може доћи до прегревања површине врата.

11.12 Замена лампе

УПОЗОРЕЊЕ!

Ризик од струјног удара.
Лампица може бити врућа.

1. Искључите уређај и сачекајте да се охлади.
2. Искључите уређај из струје.
3. Ставите крпу на дно пећнице.

Горња сијалица

1. Окрените стаклени поклопац да бисте га уклонили.

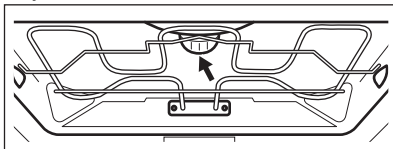

2. Скините метални прстен и очистите стаклени поклопац.
3. Замените сијалицу одговарајућом сијалицом која је отпорна на температуре до 300°C.
4. Поставите метални прстен на стаклени поклопац и монтирајте га.

Бочна сијалица

1. Уклоните подршку решетке како бисте могли да приступите лампици.
2. За скидање поклопца користите здвездасти одвијач.
3. Очистите стаклени поклопац.

4. Замените сијалицу одговарајућом сијалицом која је отпорна на температуре до 300°C.
5. Инсталирајте метални оквир и заптивку. Притегните завртње.
6. Поставите леву подршку решетке.

12. РЕШАВАЊЕ ПРОБЛЕМА

УПОЗОРЕЊЕ!

Погледајте поглавља о безбедности.

12.1 Шта учинити ако...

Опис проблема	Узрок и решење
Не можете да активирате апарат нити да га користите.	Уређај није прикључен на електрично напајање или није правилно прикључен.
Уређај се не загрева.	Сат није подешен. Да бисте подесили сат, погледајте Функције сата. Врата нису правилно затворена. Осигурач је прегорео. Проверите да осигурач није узрок проблема. Уколико се проблем понавља, позовите овлашћеног електричара. Блок. за безб. деце је активиран.
Лампица је искључена.	Лампица је прегорела. Замените сијалицу. За детаље погледајте Нега и чишћење.
 Прекид напајања увек прекида чишћење. Поновите чишћење ако је прекинуто због нестанка струје.	
Проблем са бежичним мрежним сигналом.	Проверите да ли је ваш мобилни уређај повезан са бежичном мрежом. Проверите бежичну мрежу и рутер. Рестартујте рутер.
Инсталиран је нови рутер или је промењена конфигурација рутера.	Да бисте поново конфигурирали уређај и мобилни уређај, погледајте Пре прве употребе, Бежична веза.
Сигнал бежичне мреже је слаб.	Померите рутер што ближе апарату.
Микроталасна пећница постављена близу уређаја омета бежични сигнал.	Угасите микроталасну пећницу. Избегавајте истовремено коришћење микроталасне пећнице и даљинско управљање уређајем. Микроталаси ометају WiFi сигнал.

12.2 Шифре грешке

Када дође до софтверске грешке, на дисплеју се приказује порука о грешци. Листу проблема пронаћи ћете у табели у наставку.

Кфд и опис	Решење
F102 – врата нису до краја затворена или је контролна брава на вратима поломљена. 1)	Затворите врата. Искључите и укључите уређај.
F111 – Сензор за храну није правилно убачен у утичницу.	До краја убациите Сензор за храну у утичницу.
F240, F239 – поља осетљива на додир на дисплеју не раде правилно.	Очистите површину дисплеја. Уверите се да нема прљавштине на пољима осетљивим на додир.
F908 – систем уређаја не може да се повеже са командном таблом.	Искључите и укључите уређај.
F602, F603 – Wi-Fi није доступан. 1) 2)	Искључите и укључите уређај.

1) Када се једна од ових порука о грешци и даље појављује на дисплеју, то значи да је неисправан подсистем можда онемогућен. У том случају, обратите се вашем продавцу или овлашћеном сервисном центру.

2) Ако се појави нека од ових грешака, остале функције уређаја наставиће да раде као и обично.

12.3 Подаци о сервисирању

Уколико не можете сами да пронађете решење проблема, обратите се продавцу или овлашћеном сервисном центру.

Подаци потребни сервисном центру налазе се на плочици са техничким карактеристикама. Плочица са техничким карактеристикама налази се на предњој страни оквира уређаја. Она се види када отворите врата. Немојте да уклањате

плочицу са техничким карактеристикама са уређаја.

Препоручујемо вам да овде запишете податке:

Модел (MOD.):

Број производа (PNC):

Серијски број (S.N.):

13. ТЕХНИЧКИ ПОДАЦИ

13.1 Технички подаци

Напон	220–240 V
Фреквенција	50 Hz

14. ENERGETSKA EFIKASNOST

14.1 Лист информација о производу и информације о производу у складу са (ЕУ) бр. 65/2014 и (ЕУ) бр. 66/2014

Назив добављача	Electrolux
Идентификација модела	EOB9S3XH 944032174 EOB9S3XT 944032178 KOBAS3XH 944032175 KOBAS3XT 944032176 LOB9S3XZ 944032153 Y9SOB3XH 944032182

Индекс енергетске ефикасности	61.9	
Класа енергетске ефикасности	A++	
Потрошња енергије са стандардним пуњењем, уобичајен режим	1.09 kWh/циклусу	
Потрошња енергије са стандардним пуњењем, режим са формирањем вентилатора	0.52 kWh/циклусу	
Број шупљина у пећници	1	
Извор топлоте	Електрична струја	
Запремина	70 l	
Тип рерне	Уградна пећница	
Маса	EOB9S3XH	35.5 kg
	EOB9S3XT	36.0 kg
	KOBAS3XH	36.0 kg
	KOBAS3XT	36.0 kg
	LOB9S3XZ	35.5 kg
	Y9SOB3XH	36.0 kg
Уређај је тестиран према: EN IEC 60350-1.		

14.2 Захтеви за информације према (ЕУ) бр. 2023/826

Потрошња енергије у режиму приправности	0,8 W
Потрошња енергије у мрежном режиму приправности	2,0 W
Максимално време потребно да опрема аутоматски достигне применљиви режим мале снаге	20 мин

Уређај је тестиран према: EN 50564, EN 63474.

Упутства о томе како да активирате и деактивирате повезивање са бежичном мрежом потражите у Пре прве употребе.

14.3 Савети за уштеду енергије

Следећи савети наведени у наставку помоћи ће вам да уштедите енергију приликом коришћења уређаја.

Уверите се да су врата апарата затворена када апарат ради. Не отварајте врата апарата сувише често током кувања. Одржавајте заптивку врата чистом и постарајте се да буде добро причвршћена на свом месту.

Користите метално посуђе за кување и тамне, нерелефне плехове и посуде да бисте повећали уштеду енергије.

Немојте предгревати уређај пре кувања осим ако се то посебно не препоручује.

Правите што краће размаке између печења када истовремено припремате неколико јела.

Кување са вентилатором

Када је могуће, користите функције кувања са вентилатором да бисте уштедели енергију.

Преостала топлота

Када кување траје дуже од 30 мин., смањите температуру апарата на минимум 3–10 минута пре краја кувања. Кување ће

се наставити користећи преосталу топлоту у апарату.

Користите преосталу топлоту за одржавање топлоте хране или за загревање друге хране.

Када искључите уређај, на дисплеју је приказана заостала топлота или температура.

Ако је активиран програм са Тајмер, а време кувања је дуже од 30 минута, грејни елементи се аутоматски искључују раније код неких функција уређаја.

Одржавање хране топлотом

Изаберите најниже могуће подешавање температуре да бисте помоћу преостале топлоте одржали топлоту хране. На дисплеју се приказује индикатор преостале топлоте или температура.

Кување са искљученом лампицом

Искључите лампицу током кувања. Укључите је само када вам је потребна.

Режим мале снаге

Функција је предвиђена за уштеду енергије током кувања.

Када користите ову функцију, лампа се аутоматски искључује после 30 секунди. Можете поново укључити лампу, али ће ова акција смањити очекиване уштеде енергије.

Вај-фај

Када је могуће, искључите Вај-фај ради уштеде енергије.

15. ЕКОЛОШКА ПИТАЊА

Рециклирајте материјале означене симболом . Ставите амбалажу у одговарајуће контејнере да бисте је рециклирали. Помозите у заштити животне средине и људског здравља рециклирањем отпада који потиче од

електричних и електронских уређаја. Не одлажите уређаје означене симболом  заједно са кућним отпадом. Однесите производ локалној служби за рециклажу или се обратите локалној администрацији.





