



EW9F7417WCE

SQ	Udhëzimet për përdorim Lavatriçe	2
HR	Upute za uporabu Perilica rublja	61
MK	Упатство за ракување Машина за перење	119
SR	Упутство за употребу Машина за прање рубља	182
SL	Navodila za uporabo Pralni stroj	244



Mirë se vini në Electrolux! Faleminderit që keni zgjedhur pajisjen tonë.



Në përpjekjet tona për të qenë ekologjikë, ne jemi duke reduktuar asetet e letrës dhe po ofrojmë manuale të plota përdorimi në internet. Aksesoni manualin tonë të plotë të përdorimit në electrolux.com/manuals



Merrni këshilla të përdorimit, broshura, informacion për ndreqjen e problemeve, shërbimin dhe riparimin në electrolux.com/support



Blini aksesorë, pjesë konsumi dhe pjesë origjinale këmbimi për pajisjen tuaj në electrolux.com/shop

Rezervohet mundësia e ndryshimeve.

PËRMBAJTJA

1. TË DHËNA PËR SIGURINË.....	2
2. UDHËZIMET PËR SIGURINË.....	4
3. PËRSHKRIM I PRODUKTIT.....	6
4. TË DHËNAT TEKNIKE.....	8
5. INSTALIMI.....	8
6. PANELI I KONTROLLIT DHE SMARTSELECT.....	12
7. ÇELËSI PËRZGJEDHËS DHE BUTONAT.....	13
8. NDEZJA PËR HERË TË PARË.....	16
9. PËRPARA PËRDORIMIT TË PARË.....	17
10. ZBUTËSI I UJIT (COLOURCARE).....	17
11. PROGRAMET.....	21
12. 📶 WI-FI - KONFIGURIMI I LIDHJES.....	30
13. OPSIONET.....	32
14. CILËSIMET.....	36
15. PËRDORIMI I PËRDITSHËM.....	38
16. KUJDESI DHE PASTRIMI.....	43
17. ZGJIDHJA E PROBLEMEVE.....	49
18. VLERAT E KONSUMIT.....	53
19. UDHËZUES I SHPEJTË.....	54
20. ÇËSHTJE QË LIDHEN ME AMBIENTIN.....	60

1. ⚠️ TË DHËNA PËR SIGURINË



Përpara fillimit të instalimit dhe përdorimit të kësaj pajisje, lexoni me kujdes udhëzimet e dhëna. Prodhuesi nuk është përgjegjës për lëndimet apo dëmet si rezultat i instalimit apo përdorimit të papërshtatshëm.

Gjithmonë mbajini udhëzimet në një vend të sigurt dhe ku mund të arrihen lehtë për t'iu referuar në të ardhmen.

1.1 Siguria e fëmijëve dhe personave vulnerabël

- Kjo pajisje mund të përdoret nga fëmijë të moshës 8 vjeç e sipër dhe persona me aftësi të kufizuara fizike, ndijimesh ose mendore ose që nuk kanë eksperiencë dhe njohuri, nëse këta mbahen nën mbikëqyrje ose udhëzohen për përdorimin e sigurt të pajisjes dhe i kuptojnë rreziqet e përdorimit.
- Fëmijët nga 3 deri në 8 vjeç dhe personat me aftësi të kufizuara shumë të theksuara dhe komplekse duhet të mbahen larg nga pajisja, përveçse kur mbahen nën monitorim të vazhdueshëm.
- Fëmijët më të vegjël se 3 vjeç duhet të mbahen larg nga pajisja, përveçse kur mbikëqyren në mënyrë të vazhdueshme.
- Fëmijët duhet të monitorohen për t'u siguruar se nuk luajnë me pajisjen.
- Mbajeni të gjithë paketimin larg nga fëmijët dhe hidheni atë siç kërkohet.
- Mbajini detergjentet larg fëmijëve.
- Mbajini fëmijët dhe kafshët shtëpiake larg pajisjes, gjatë kohës që dera e saj është e hapur.
- Fëmijët nuk duhet të kryejnë pastrimin dhe mirëmbajtjen e pajisjes pa mbikëqyrje.

1.2 Siguria e përgjithshme

- Kjo pajisje është vetëm për larjen dhe tharjen e rrobave të llojit shtëpiak që lahen në lavatriçe.
- Kjo pajisje është krijuar për përdorim shtëpiak në ambient të brendshëm.
- Kjo pajisje mund të përdoret në zyra, dhoma hoteli, dhoma bujtine, dhoma hoteli rural, si dhe në vende të ngjashme ku përdorimi nuk tejkalon (mesatarisht) nivelet e përdorimit shtëpiak.

- Mos i ndryshoni specifikimet e pajisjes.
- Ngarkesa maksimale e pajisjes është 10.0 kg. Mos tejkaloni ngarkesën maksimale të çdo programi (referojuni kapitullit "Programet").
- Presioni i punës i ujit në pikën e hyrjes së ujit nga lidhja e daljes duhet të jetë midis 0,5 bar (0,05 MPa) dhe 10 bar (1.0 MPa).
- Vrima e ajrimit në pjesën e poshtme nuk duhet të mbulohet nga tapeti, rrugica apo ndonjë mbulesë tjetër dysHEMEJE.
- Pajisja duhet të lidhet me furnizimin me ujë duke përdorur kompletin e ri të tubave që vjen me pajisjen ose komplete të tjera të reja tubash të ofruara nga qendra e autorizuar e shërbimit.
- Zorrat e vjetra nuk duhen ripërdorur.
- Për të shmangur rreziqet elektrike, nëse kabloja e energjisë elektrike është e dëmtuar, ajo duhet ndërruar nga prodhuesi, qendra e autorizuar e shërbimit ose persona me kualifikim të ngjashëm.
- Përpara se të kryeni shërbim mirëmbajtjeje, çaktivizoni pajisjen dhe hiqni spinën nga priza.
- Mos përdorni spërkatës me ujë me presion të lartë dhe/ose avull për të pastruar pajisjen.
- Pastrojeni pajisjen me copë të butë e të njomë. Përdorni vetëm detergjente neutrale. Mos përdorni produkte gërryese, materiale të ashpra pastruese, tretës ose objekte metalike.

2. UDHËZIMET PËR SIGURINË

2.1 Instalimi



Instalimi duhet të jetë në përputhje me rregulloret përkatës kombëtare.

- Hiqni të gjithë ambalazhin dhe bulonat e transportit duke përfshirë furçën prej gome dhe distancatorin plastik.

- Mbajini bulonat e transportit në një vend të sigurt. Nëse pajisja do të transportohet në të ardhmen, ata duhet të vendosen për të bllokuar kazanin për të parandaluar dëmtimet e brendshme.
- Gjithmonë bëni kujdes kur e lëvizni pajisjen sepse është e rëndë. Përdorni gjithnjë doreza sigurie dhe këpucë të mbyllura.
- Ndiqni udhëzimet e instalimit të dhëna me pajisjen.

- Mos instaloni ose mos përdorni një pajisje të dëmtuar.
- Mos e instaloni ose mos e përdorni pajisjen kur temperatura mund të jetë më e ulët se 0°C ose kur ekspozohet ndaj kushteve atmosferike.
- Zona e dyshemesë ku do të instalohet pajisja duhet të jetë e sheshtë, e qëndrueshme, rezistente ndaj nxehtësisë dhe e pastër.
- Sigurohuni që ndërmjet pajisjes dhe dyshemesë të qarkullojë ajër.
- Pasi ta keni vendosur pajisjen në vendin e saj të përhershëm të punës, kontrolloni që të jetë saktësisht e niveluar me ndihmën e një niveluesi. Nëse jo, rregulloni këmbëzat siç duhet.
- Mos e instaloni pajisjen direkt mbi një pile të në dysheme.
- Mos spërkatni ujë mbi pajisje dhe mos e ekspozoni atë ndaj lagështirës së tepërt.
- Mos e instaloni pajisjen në një vend ku dera e pajisjes nuk mund të hapet plotësisht.
- Mos vendosni një enë të mbyllur për të grumbulluar ujin që mund të rrjedhë nën pajisje. Kontaktoni me Qendrën e Autorizuar të Shërbimit për t'u siguruar se cilët aksesori mund të përdoren.

2.2 Lidhja elektrike

PARALAJMËRIM!

Rrezik zjarri dhe goditjeje elektrike.

- PARALAJMËRIM: Kjo pajisje është krijuar për t'u instaluar / lidhur me një lidhje tokëzimi në ndërtesë.
- Përdorni gjithmonë një prizë të tokëzuar të instaluar si duhet.
- Sigurohuni që parametrat në pllakën e specifikimeve të përkojnë me vlerat elektrike të rrjetit elektrik.
- Mos përdorni përshtatës me shumë spina dhe kablo zgjatuese.
- Sigurohuni që të mos dëmtoni prizën dhe kabllon elektrike. Nëse kabloja elektrike duhet zëvendësuar, kjo duhet bërë nga Qendra jonë e autorizuar e shërbimit.
- Pajisjen futeni në prizë vetëm në fund të instalimit. Sigurohuni që spina të jetë e arritshme pas montimit të pajisjes.

- Mos e prekni kabllon elektrike ose spinën e rrymës me duar të lagura.
- Mos e shkëputni pajisjen nga rrjeti duke e tërhequr nga kabloja elektrike. Gjithmonë tërhiqeni kabllon elektrike duke e kapur nga spina.

2.3 Lidhja e shkarkimit të ujit

- Uji i hyrjes nuk duhet të kalojë 25 ° C.
- Mos u shkaktoni dëmtim tubave të ujit.
- Përpara lidhjes me tuba të rinj, tubat që nuk janë përdorur për një kohë të gjatë, aty ku janë kryer punime riparimi ose janë vendosur pajisje të reja (sahate uji, etj.), lëreni ujin të rrjedhë derisa të jetë i kthjellët dhe i pastër.
- Sigurohuni që të mos ketë rrjedhje të dukshme uji gjatë dhe pas përdorimit të parë të pajisjes.
- Mos përdorni zorrë zgjatuese nëse zorra e hyrjes së ujit është tepër e shkurtër. Kontaktoni me Qendrën e Autorizuar të Shërbimit për zëvendësimin e zorrëve të hyrjes së ujit.
- Gjatë shpaktimit të pajisjes, ka mundësi të shihni të derdhet ujë nga zorra e shkarkimit. Kjo ndodh për shkak të testimit të pajisjes me ujë në fabrikë.
- Ju mund ta zgjasni zorrën e kullimit në maksimumi 400 cm. Kontaktoni Qendrën e Autorizuar të Shërbimit për zorrën tjetër të kullimit dhe zgjatimin.
- Sigurohuni që rubineti të jetë i arritshëm pas montimit.

2.4 Përdorimi

PARALAJMËRIM!

Rrezik plagosjeje, goditjeje elektrike, zjarri, dëgjieje ose dëmtimi të pajisjes.

- Ndiqni udhëzimet e sigurisë në ambalazhin e detergjentit.
- Mos vendosni produkte që marrin flakë ose sende të lagura me produkte të ndezshme brenda, pranë pajisjes ose mbi të.
- Mos lani pëlhura që janë të ndotura shumë me vajra, graso apo substanca të tjera vajore. Mund të dëmtojë pjesët prej gome të pajisjes. Lajini paraprakisht me dorë këto pëlhura përpara se t'i ngarkoni në pajisje.

- Mos përdorni aroma rrobash për të shmangur rrezikun e dëmtimit të pjesëve plastike dhe prej gome të pajisjes.
- Mos e prekni xhamin e derës gjatë kohës që pajisja është në punë e sipër. Xhami mund të nxehet.
- Sigurohuni që të keni hequr të gjitha objektet metalike nga rrobat.

2.5 Ndryçimi i brendshëm

PARALAJMËRIM!

Rrezik plagosjeje.

- Ka rrezatim të dukshëm LED, ndaj mos i ngulni sytë te drita.
- Për të zëvendësuar dritën e brendshme, lidhuni me qendrën e autorizuar të shërbimit.

2.6 Shërbimi

- Për të riparuar pajisjen kontaktoni me qendrën e autorizuar të shërbimit. Përdorni vetëm pjesë rezervë origjinale.
- Ju lutemi vini re se vetëriparimi ose riparimi joprofesional mund të ketë pasoja sigurie dhe mund të zhvlerësojë garancinë.
- Pjesët e mëposhtme të këmbimit janë të disponueshme për të paktën 10 vjet pas daljes nga qarkullimi të modelit: motori dhe karbonçinat e motorit, transmissioni mes motorit dhe kazanit, amortizatorët dhe sustat, kazanit i larjes, grupi i pasmë i kazanit dhe kushinetat përkatëse, ngrohësit dhe elementet e ngrohjes, duke përfshirë pompat e nxehtësisë, tubacionet dhe pajisjet përkatëse duke përfshirë zorrët, valvulat, filtrat dhe bllokuesit e ujit, qarqet elektrike, ekranet elektrike, çelësat e presionit, termostatet dhe sensorët,

softuerët dhe firmuerët duke përfshirë softuerin e rivendosjes, derën, menteshën dhe guarnicionet e derës, guarnicionet e tjera, grupin e kyçjes së derës, mjetet periferike plastike si p.sh. foletë e detergjentit. Afati mund të jetë më i gjatë në vendin tuaj. Për informacion të mëtejshëm, vizitoni faqen tonë të internetit.

- Ju lutemi vini re se disa nga këto pjesë këmbimi janë të disponueshme vetëm për riparuesit profesionistë, dhe se jo të gjitha pjesët e këmbimit u përshtaten të gjitha modeleve.
- Në lidhje me llambat brenda produktit dhe llambat e pjesëve të këmbimit të shitura veçmas: Këto llamba janë prodhuar për kushte ekstreme fizike në pajisjet elektroshtëpiake, si p.sh. temperaturë, dridhje, lagështirë, ose janë prodhuar për të sinjalizuar informacion rreth statusit të përdorimit të pajisjes. Ato nuk janë prodhuar për t'u përdorur në aplikacione të tjera dhe nuk janë të përshtatshme për ndryçim në ambiente shtëpiake.

2.7 Eliminimi i pajisjes

PARALAJMËRIM!

Rreziku i lëndimit ose mbytjes.

- Shkëputeni pajisjen nga rrjeti i furnizimit me energji dhe ai me ujë.
- Priteni kabllon e rrjetit elektrik pranë pajisjes dhe hidheni atë.
- Hiqni kapësen e derës për të parandaluar ngecjen e fëmijëve dhe të kafshëve shtëpiake brenda kazanit.
- Hidheni pajisjen në përputhje me kërkesat lokale për hedhjen e pajisjeve mbeturina elektrike dhe elektronike (WEEE).

3. PËRSHKRIM I PRODUKTIT

3.1 Veçoritë e veçanta

Lavatriçja juaj e re plotëson të gjitha kërkesat bashkëkohore për trajtimin efikas të rrobave me konsum të ulët uji, energjie dhe detergjenti dhe tregon kujdes për pëlthurat.

- **Ekrani interaktiv dinamik** e bën konfigurimin dhe përdorimin e pajisjes më të shpejtë dhe më praktik.
- **Lidhja me Wi-Fi dhe Ndezja në distancë** ju mundëson të nisni një cikël, për të bashkëvepruar me lavatriçen tuaj dhe për të kontrolluar statusin e ciklit të larjes në telekomandë.

- **SteamCare Sistemi**, falë programeve **Steam Cashmere** dhe **Steam Refresh** ofron zgjidhjen e përkryer për freskimin edhe të rrobave më delikate pa larje. Përdorni fragrancën delikate të zhvilluar në mënyrë ekskluzive nga **Electrolux** për të shtuar një ndjesi të këndshme të rrobave të “sapo lara”, përveç heqjes së aromave të këqija dhe rrudhave.
- **ColourCare Teknologjia** vepron si **zbutës uji** dhe heq mineralet e forta nga uji që hyn dhe furnizon ujë të butë për larje. Larje pas larje, parandalohen ngurtësia e rrobave, tkurrja dhe zbehja e ngjyrave.
- **UltraCare Teknologjia** është projektuar për të mbrojtur fibrat e rrobave falë fazave përpara përzierjes që tretin fillimisht detergjentin dhe më pas zbutësin e rrobave në ujë përpara se të shpërndahen nëpër rroba. Pranda çdo fibër merr kujdesin e nevojshëm.
- Avulli është një mënyrë e shpejtë dhe e lehtë për të rifreskuar rrobat. Programet delikate me avull heqin aromat e pakëndëshme dhe reduktojnë rrudhat në rrobat e thara prandaj u nevojitet pak hekurosje.
Steam Anticrease Opsioni e përfundon çdo cikël me avull delikat që zbut fibrat dhe redukton rrudhat e rrobave. Hekurosja do të jetë më e lehtë!
- **SensiCare System** dallon sasinë e ngarkesës së rrobave dhe përcakton kohëzgjatjen e programit brenda 30 sekondash. Programi i larjes është përshtatur në bazë të llojit dhe ngarkesës së rrobave pa konsumuar më shumë kohë, energji dhe ujë sesa nevojitet.

3.2 Përmbledhja e funksioneve të pajisjes

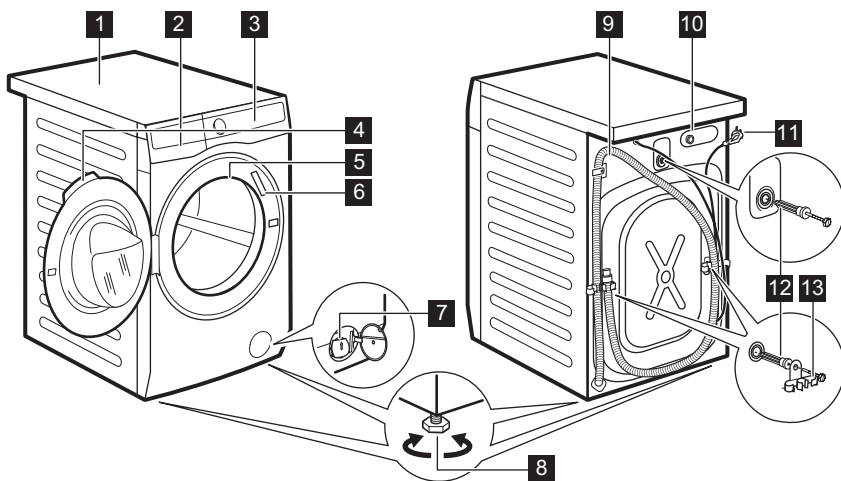

- 1 Pjesa e sipërme
- 2 Foleja e detergjentit
- 3 Paneli i kontrollit
- 4 Doreza e derës
- 5 Drita e brendshme
- 6 Etiketa e specifikimeve
- 7 Filtri i pompës së shkarkimit

- 8 Këmbët për nivelimin e pajisjes
- 9 Tubi i shkarkimit
- 10 Lidhja e tubit të furnizimit me ujë
- 11 Kordoni elektrik
- 12 Bulonat transit
- 13 Suporti i tubit

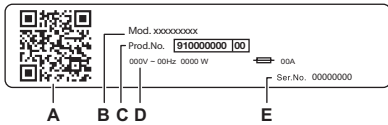

Pilaka e të dhënave raporton:

- A. Kodi QR
- B. Emri i modelit
- C. Numri i produktit
- D. Specifikimet elektrike
- E. Numri serial

Skani kodin QR me kamerën për të shkarkuar aplikacionin tonë nga dyqani i aplikacioneve në pajisjen tuaj inteligjente dhe ndiqni hapat e kërkuar. Regjistroni produktin dhe përfitonit sa më shumë prej tij.

- Aksesoni detajet e pajisjes tuaj, dokumentacion dhe artikuj sesi të përdorni veçoritë më të mira (Manuali i përdorimit është gjithashtu i disponueshëm në electrolux.com/manuals)
- Merrni këshilla për përdorimin, zgjidhjen e problemeve, informacion për shërbimin dhe riparimin (gjithashtu të disponueshëm në electrolux.com/support)
- Blini aksesorë, pjesë konsumi dhe pjesë këmbimi për pajisjen tuaj (gjithashtu të disponueshme në electrolux.com/shop)

4. TË DHËNAT TEKNIKE

Përmasat	Gjerësia / Lartësia / Thellësia totale	59.7 cm /84.7 cm /63.6 cm
Lidhja elektrike	Tensioni Overall power Fuse Frekuenca	230 V 2100 W 10 A 50 Hz
Niveli i mbrojtjes kundër hyrjes së grimcave të ngurta dhe lagështisë i siguruar prej mbulesës mbrojtëse, përveç rasteve kur pajisjet e voltazhit të ulët nuk kanë mbrojtje nga lagështia		IPX4
Presioni i furnizimit me ujë	Minimal Maksimal	0.5 bar (0.05 MPa) 10 bar (1.0 MPa)
Furnizimi me ujë ¹⁾		Ujë i ftohtë
Ngarkesa maksimale	Të pambukta	10.0 kg

¹⁾ Lidhni zorrën e hyrjes së ujit me një rubinet me 3/4" filetim.

5. INSTALIMI

PARALAJMËRIM!

Referojuni kapitujve për sigurinë.

5.1 Shpaketimi

1. Hapeni derën. Nxirrni të gjitha robrot nga kazani.

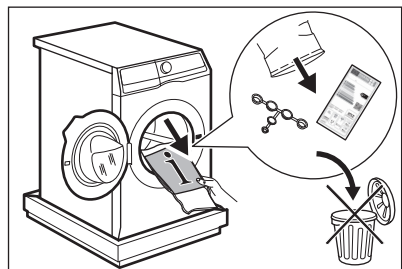



Aksesorët që keni marrë bashkë me pajisjen mund të variojnë në varësi të modelit.

2. Vendoseni elementin e paketimit në dysheme prapa pajisjes dhe uleni me kujdes mbi pjesën e saj të pasme. Hiqni mbrojtësen prej polistireni nga pjesa e poshtme.

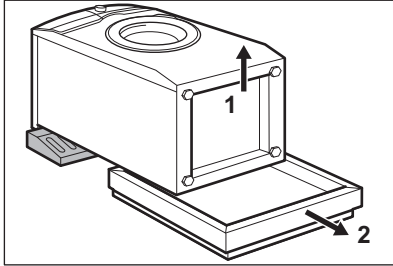

⚠ KUJDES!

Mos e shtrini lavatriçen nga ana e përparme.

3. Vendosni pajisjen pas në pozicionin vertikal. Hiqni kabllon e furnizimit me energji dhe zorrën e shkarkimit nga mbajtëset e zorrës.

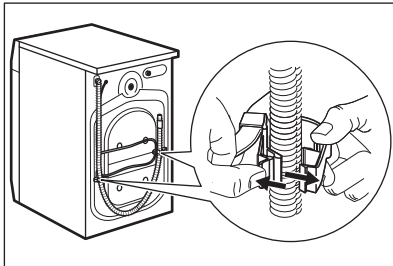

Ka mundësi të shihni të derdhet ujë nga zorra e shkarkimit. Kjo ndodh sepse makina larëse është testuar në fabrikë.

4. Hiqni tre bulonat e transportit dhe nxirrni jashtë distancatorët plastikë.

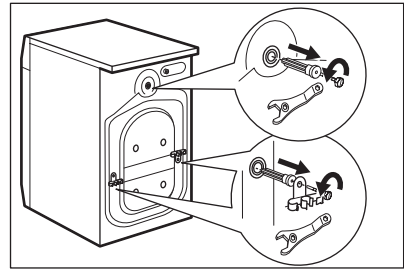

Rekomandojmë ta mbani të gjithë ambalazhin dhe bulonat e transportit për çdo rast kur ju duhet ta transportoni pajisjen.

5. Vendosni nëpër vrima tapat plastike që gjeni në qesen e manualit të përdorimit.

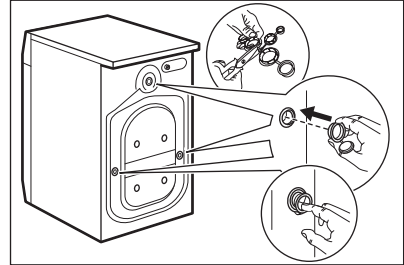

5.2 Informacion për instalimin

Pozicionimi dhe nivelimi

Rregulloni pajisjen saktësisht për të parandaluar dridhjen, zhurmën dhe lëvizjen e pajisjes kur është në punë.

1. Instalojeni pajisjen mbi një dysheme të fortë e të sheshtë. Pajisja duhet të jetë e niveluar dhe e palëvizshme. Kontrolloni që pajisja të mos prekë murin apo pajisje të tjera dhe që të ketë qarkullim të ajrit poshtë pajisjes.
2. Lironi ose shtrëngoni këmbëzat për të rregulluar nivelin. Të gjitha këmbët duhet të qëndrojnë mirë mbi dysheme.

⚠ PARALAJMËRIM!

Mos vendosni materiale prej kartoni, druri ose të ngjashme poshtë këmbëve të pajisjes për të përshtatur nivelin.

Zorra e futjes së ujit

⚠️ KUJDES!

Sigurohuni që zorrët të mos kenë dëmtime dhe që të mos ketë rrjedhje nga vendet e bashkimit. Mos përdorni zorrë zgjatuese nëse zorra e hyrjes së ujit është tepër e shkurtër. Kontaktoni qendrën e servisit për informacion mbi zëvendësimin e zorrës së furnizimit.

1. Lidhni zorrën e hyrjes së ujit me pjesën e pasme të pajisjes nëse ka nevojë. Zakonisht, vjen e instaluar nga fabrika.

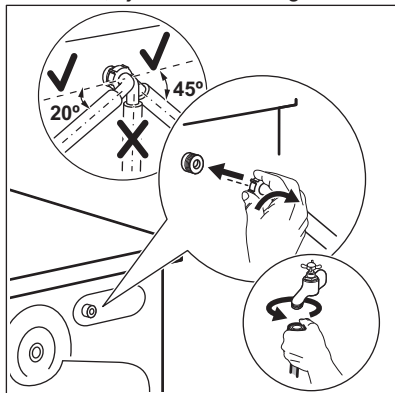

2. Pozicionojeni atë majtas ose djathtas në varësi të pozicionit të rubinetit të ujit. Sigurohuni që zorra e hyrjes së ujit të mos jetë në pozicion vertikal.
3. Nëse është e nevojshme, lironi dadon unazë për ta vendosur në pozicionin e duhur.
4. Disa modele mund të përmbajnë zorrën e hyrjes me pajisje për ndalimin e ujit. Parandalon çdo rrjedhje në zorrë për

shkak të vjetërimit të natyrshëm të saj. Sektori në dritare tregon këtë gabim A. Nëse kjo ndodh, mbyllni rubinetin e ujit dhe kontaktoni me qendrën e autorizuar të shërbimit për informacion mbi zëvendësimin e zorrës.

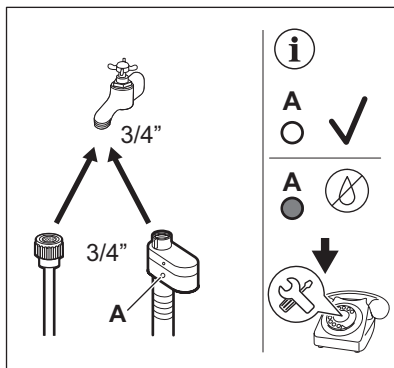

5. Lidhni fundin tjetër të zorrës së hyrjes së ujit TË FTOHTË te rubineti i ujit të ftohtë me filetim 3/4".

⚠️ PARALAJMËRIM!

Uji i hyrjes nuk duhet të kalojë 25 ° C.

Shkarkimi i ujit

Zorra e shkarkimit duhet të qëndrojë në një lartësi jo më të vogël se 60 cm dhe jo më të madhe se 100 cm.



Ju mund ta zgjasni zorrën e kullimit në maksimumi 400 cm. Kontaktoni qendrën e autorizuar të servisit për të blerë zorrën tjetër të kullimit dhe zgjatimin.

Zorra e shkarkimit mund të lidhet në mënyra të ndryshme:

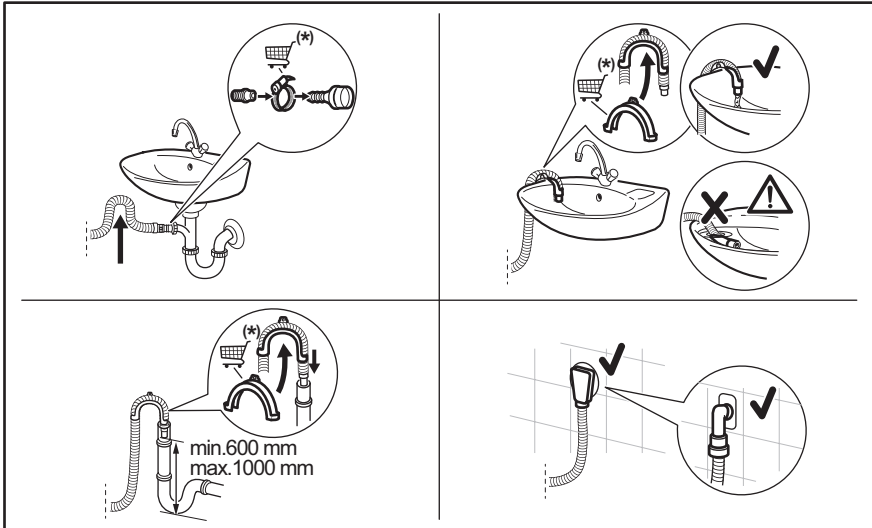

* Pjesët e këmbimit mund të ndryshohen pa paralajmërim.

Sigurohuni që tubi i shkarkimit të krijojë një hark për të parandaluar që copëzat të futen në pajisje nga lavamani.

Lidhni zorrën e shkarkimit me spigotën dhe shtrëngojeni me një fashetë. Sigurohuni që tubi i shkarkimit të krijojë një hark për të parandaluar që copëzat të futen në pajisje nga lavamani.

Pozicionojeni zorrën direkt në një tub shkarkimi të futur në murin e dhomës dhe shtrëngojeni me fashetë.

Pa udhëzuesin e zorrës plastike, me një spigotë për lavaman- Vendoseni zorrën e shkarkimit në spigotë dhe sigurojeni me një fashetë.

Zorra e shkarkimit mund të përkulet në formë U dhe të vendoset rrotull udhëzuesit plastik. Në cepin e një lavamani - Shtrëngojeni udhëzuesin me rubinetin e ujit ose në mur.



Sigurohuni që udhëzuesi plastik të mos lëvizë kur pajisja shkarkon dhe fundi i zorrës së shkarkimit të mos jetë i zhytur në ujë. Mund të kthehet ujë i ndotur brenda në pajisje. Blini aksesore nga distributori lokal.

Në një tub vertikal me vrimë ajrimi - Fusni zorrën e shkarkimit direkt në një tub shkarkimi ose tub vetikal



Gryka e zorrës së shkarkimit duhet të ajroset gjithmonë, pra diametri i brendshëm i tubit të shkarkimit (min. 38 mm - min. 1,5") duhet të jetë më i madh se diametri i jashtëm i zorrës së shkarkimit.

5.3 Instalimi në dysheme prej druri

Nëse e instaloni pajisjen në një dysheme prej druri, ju lutemi sigurohuni të përdorni pllaka fiksuese për të siguruar këmbët e pajisjes.

Lexoni me kujdes manualin e ofruar bashkë me aksesoret.

5.4 Lidhja elektrike

Në fund të instalimit mund të futni spinën në prizë.

Pllaka e specifikimeve dhe kapitulli "Të dhënat teknike" tregojnë specifikimet e nevojshme elektrike. Sigurohuni që të jenë në pajtim me rrejetin kryesor elektrik.

Kontrolloni që instalimi elektrik i shtëpisë suaj mund ta përballojë ngarkesën maksimale të kërkuar, duke marrë parasysh çdo pajisje tjetër në përdorim.

Lidheni pajisjen me një prizë me tokëzim.

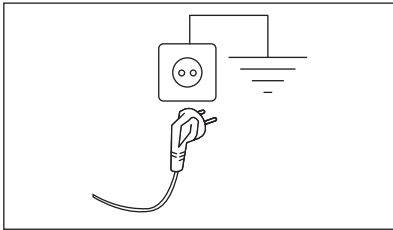

Kabloja e rrejetit elektrik duhet të jetë lehtësisht e arritshme pas instalimit të pajisjes.

Për punimet elektrike që nevojiten për instalimin e kësaj pajisjeje, kontaktoni me qendrën tonë të autorizuar të shërbimit.

Prodhuesi nuk pranon asnjë përgjegjësi për dëmtimin ose lëndimin nga mosrespektimi i masave të mësipërme paraprake të sigurisë.



6. PANELI I KONTROLLIT DHE SMARTSELECT

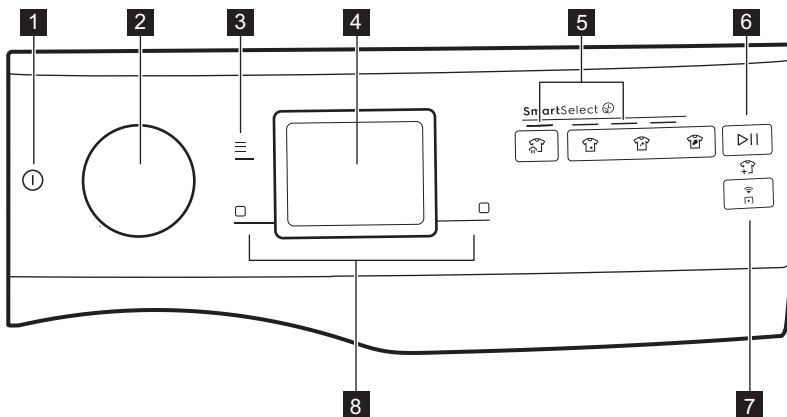

6.1 Përshkrimi i panelit të kontrollit



- 1 Tasti me prekje On/Off
- 2 Çelësi i programit
- 3 Menuja butoni me prekje
- 4 Ekрани

- 5 SmartSelect tasti me prekje i larjes:
 - Tasti me prekje Steam Refresh
 - Extra Light tasti me prekje niveli i ndotjes

- Light tasti me prekje  niveli i ndotjes
- Normal tasti me prekje  niveli i ndotjes

6 Nisja/Pauza tasti me prekje  dhe simboli shtoni rrobat 

7 Tasti me prekje Regjimi i nisjes në distancë 















- 8** • Tasti i butë djathtas
- Tasti i butë majtas

6.2 SmartSelect

SmartSelect është një funksion i ri dhe unik që lejon përdoruesin të zgjedhë cilësimet e sakta të larjes bazuar në nivelin e ndotjes së tekstileve, duke u kujdesur për rrobat dhe duke përmirësuar përvojën e përdoruesit.

Temperatura e larjes i përshtatet secilit SmartSelect nivel sipas ciklit të zgjedhur për të siguruar performancën më të mirë,

6.4 Tabela e simboleve kryesore

Simboli	Përshkrimi	Simboli	Përshkrimi
	Treguesi i Paralarja.		Treguesi i ndërprerjes së shpëlarjes.
	Treguesi i Shpëlarje shtesë.		Treguesi i preferuar.
	Treguesi i Steam.		Treguesi Steam Anticrease.
	Treguesi i lidhjes Wi-Fi.		Treguesi i SmartLeaf.
	Treguesi i Përfundon për.		Treguesi i E qetë.
	Treguesi i Bllokimi për fëmijët.		Treguesi i derës së mbyllur.
	Treguesi i njoftimit.		Treguesi i pastrimit të kazanit.

pa nevojën për të ndryshuar temperaturën me dorë.





Për më shumë hollësi, referojuni pjesës SmartSelect në kapitullin "Disqe dhe butona".

6.3 SmartLeaf feedback

SmartLeaf informacioni tregon sa efikas ndaj energjisë është një program, bazuar në konsumin e energjisë.

Ka tre nivele të ndryshme të informacionit SmartLeaf të treguar nga imazhi i vogël i gjetthes:

1. Asnjë gjethe e ndezur tregon një nivel mesatar të konsumit.
2. Një imazh i vogël me një gjethe  tregon një nivel të mirë të konsumit.
3. Një imazhi i vogël me dy gjethe  tregon nivelin më të mirë të konsumit.

7. ÇELËSI PËRZGJEDHËS DHE BUTONAT

7.1 On/Off

Shtypni dhe mbani për disa sekonda këtë buton për të aktivizuar ose çaktivizuar pajisjen. Një tingull i përkushtuar bie ndërsa

ndizni ose fikni pajisjen, ndizen dritat e ekrani dhe llamba e butonit Nisja/Pauza pulson.



Programi i zgjedhur i paracaktuar në ndezjen e makinës është gjithnjë programi Eco 40-60, gjithashtu pas zgjimit nga pritja.

7.2 Çelësi i programit

Duke rrotulluar çelësin e programit, mund të zgjidhni programin e dëshiruar.

Kaloni përmes programeve

Në ekran, duke kthyer diskun, janë të dukshme disa pika që përfaqësojnë programet e disponueshme.

- Duke kthyer djathtas ose majtas, është e mundur të arrini te programet e ruajtur ose të kaloni përmes të gjithë listës.

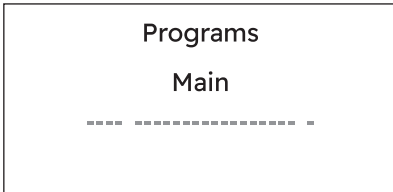

- Ktheni diskun majtas derisa të shfaqet pika e katërt lidhur me programin e fundit të përdorur.

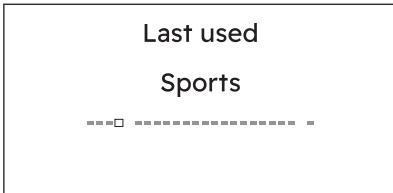

- Ktheni diskun më tej majtas për të parë, nga pika një deri në tre, programet Të preferuarat që duhen ruajtur ose të ruajtur tashmë.

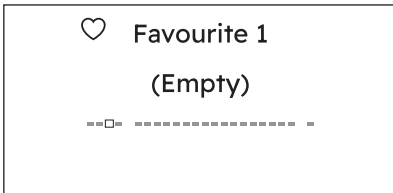

- Ktheni diskun djathtas për të kaluar përmes të gjithë listës së programit derisa

të arrihet pika e fundit e veçantë, e cila përfaqëson akses te lista e programeve shtesë.

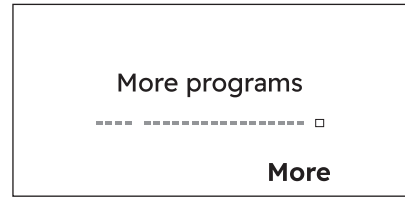

Takoni tastin e butë djathtas pranë treguesit Më shumë për t'u futur në listën e programeve shtesë. Kalimi përmes kësaj liste funksionon njësoj si kalimi përmes listës kryesore.

- Për t'u kthyer te lista kryesore, kthejeni diskun majtas për të arritur pozicionin Kthehuni përsëri te lista kryesore dhe shtypni tastin e butë majtas pranë treguesit <Prapa.



Në këtë pamje, pika e fundit përfaqëson pozicionin e rivendosjes së listës.

7.3 Menuja

Takoni butonin për të hyrë brenda opsionit Menuja.

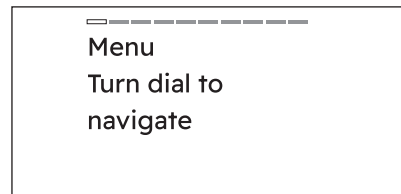

Ktheni diskun për të kaluar. Për të aktivizuar/çaktivizuar një opsion, takoni butonin në ekran djathtas.

Për të dalë nga Menuja përdoruesi do të:

- shtypë butonin e menysë përsëri;
- shtypë butonin SmartSelect;
- shtypë butonin e telekomandës;

- presë për një kohë prej 10 sekondash.

7.4 Butonat në ekran djathtas/ majtas

Dy butonat në ekran  gjenden në të djathtë dhe në të majtë të ekranit.

Takoni butonin në ekran djathtas  për të nxitur veprimin që shfaqet në fund djathtas të ekranit (p.sh. rregulloni shpejtësinë e centrifugimit, aktivizoni ose çaktivizoni rezervuarin e dozës automatike, kthehuni pas në meny,...).

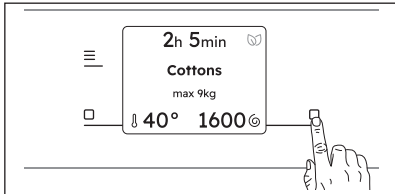

Takoni butonin në ekran majtas  për të nxitur veprimin që shfaqet në fund majtas të ekranit (p.sh. rregulloni temperaturën, aktivizoni ose çaktivizoni një opsion,...)

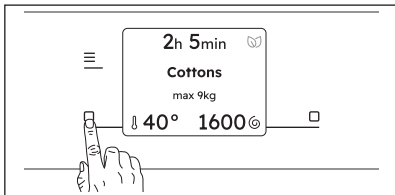

7.5 Regjimi i nisjes në distancë

Një prekje e shpejtë e këtij butoni  aktivizon funksionin Nisja nga larg që ju lejon të nisni, pezulloni dhe ndaloni pajisjen nga larg.

Aktivizimi i funksionit Regjimi i nisjes në distancë do të kyçë derën dhe makina shkon në gjendje të pritjes.

Për të dalë nga kjo gjendje, takoni përsëri butonin dhe fikeni.

7.6 Nisja/Pauza

Takoni butonin Nisja/Pauza  për të ndezur, pezulluar pajisjen ose për të ndërprerë një program që është në punë.



Një mesazh në ekran ju informon se cikli mund të vendoset në pauzë për të shtuar ose hequr rroba. Lexoni seksionin 'Hapja e derës - Shtimi i rrobave' për më shumë detaje.

7.7 SmartSelect

Larja



Ky funksion i ri është krijuar për të udhëzuar përdoruesin që të kursejë energji, kohë dhe ujë duke përmirësuar kujdesin e tekstileve dhe përvojën e konsumatorit.

Për secilin cikël të larjes është e mundur të keni kohëzgjatje dhe konsum të ndryshëm, bazuar në nivelin e ndotjes së rrobave.



Për secilin program, pajisja sugjeron një nivel të paracaktuar të ndotjes me një temperaturë të caktuar. Nëse ndryshoni temperaturën em dorë, niveli i ndotjes mund të ndryshojë.

Ka katër opsione të mundshme:

- 1. Steam Refresh **
Me këtë nivel SmartSelect përdoruesi zgjedh programin Steam Refresh. Mund të pakësojë rrudhat dhe erërat e pakta dhe do të rifreskojë rrobat që nuk kanë nevojë për larje. Takimi i shumtë në imazhin e vogël lejon të menaxhohen tre kohëzgjatje të ndryshme të ciklit.
- 2. Extra Light **
Ky opsion rekomandohet për rrobat me ndotje shumë të paktë, pa njolla të dukshme. Temperatura e sugjeruar është 20°C.
- 3. Light **
Ky opsion është ideal për rrobat e përditshme me ndotje të paktë, me njolla të vogël, për shembull djersë. Temperatura e sugjeruar është 30°C.

Niveli i ndotjes së paktë është ai që përdoret më shumë në cilësinë e paracaktuar.

4. Normal

Ky opsion rekomandohet për rrobat me ndotje normale/të madhe, për shembull me rënie të ushqimit ose baltës.

Për të aktivizuar një nga këto opsione, ktheni çelësin për të zgjedhur programin e dëshiruar. Drita e imazhit të vogël të nivelit të paracaktuar të ndotjes është e ndezur.

Për ta ndryshuar, takoni në imazhin e vogël përkatës.



Për të aktivizuar një nga këto opsione, ktheni çelësin për të zgjedhur programin e dëshiruar. Drita e imazhit të vogël të nivelit të paracaktuar të ndotjes është e ndezur.

Për ta ndryshuar, takoni në imazhin e vogël përkatës.

Secili nivel SmartSelect  mund të modifikojë temperaturën, shpejtësinë e rrotullimit dhe kohëzgjatjen e programit të ciklit të zgjedhur.



Nëse një nivel i caktuar i ndotjes nuk është i disponueshëm, shtypja e tij do të krijojë një gabim, një sinjal të dyfishtë dhe simboli pulson dy herë.

8. NDEZJA PËR HERË TË PARË

Sa herë që ndizni pajisjen, në ekranin me prekje shfaqet ekran i ndezjes.

Herën e parë që ndizni pajisjen, pas ekranit të ndezjes ju drejtoheni përmes procedurës fillestare të konfigurimit.

8.1 Zbuloni pajisjen tuaj

Herën e parë që ndizni pajisjen, ekrani ju udhëzon përmes njëfarë informacioni lidhur me pajisjen.

Nëse përdoruesi e kapërceu atë gjatë ndezjes së parë, do të shfaqet përsëri në ndezjen e dytë pas fillimit. Nëse përdoruesi ka shtypur kapërcimin për herën e dytë, nuk do të shfaqet më.

8.2 Konfigurimi i gjuhës

Rrëshqisni përmes listës së gjuhëve duke rrotulluar dorezën për të gjetur gjuhën e

dëshiruar dhe zgjidheni duke shtypur butonin në ekran të duhur.

 Language

✓ English

Deutsch

Français

Select 

8.3 Fortësia e ujit

Ekran i sugjeron që të vendosni nivelin e duhur të fortësisë së ujit për të përmirësuar rezultatet e larjes.

Shfaqet dritarja e mëposhtme:

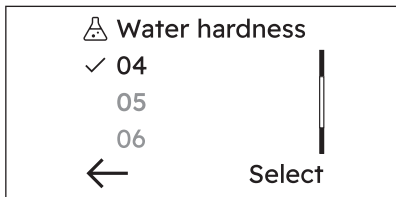

Rrotulloni dorezën për të zgjedhur nivelin e duhur dhe takoni tastin e butë djathtas për të konfirmuar cilësimin e paracaktuar.

i
Takoni tastin e butë majtas për t'u kthyer te pamja e mëparshme.

9. PËRPARA PËRDORIMIT TË PARË

i
Gjatë instalimit ose përpara përdorimit të parë ju mund të vëreni ujë në pajisje. Ky është uji i mbetur në pajisje pas një testimi të plotë funksional në fabrikë për të garantuar që pajisja t'u jepet klientëve në gjendje pune të përkryer dhe nuk është arsye për t'u shqetësuar.

1. Sigurohuni që të gjitha bulonat e transportit të jenë hequr nga pajisja.
2. Sigurohuni që të disponohet energjia elektrike dhe që rubineti i ujit të jetë i hapur.
3. Sigurohuni që të ketë kripë në folenë e shënuar me  dhe vendosni nivelin e

duhur të fortësisë së ujit. Referojuni "Si të vendosim nivelin e fortësisë së ujit".

4. Derdhni 2 litra ujë në folenë e detergjentit të shënuar me .

Ky veprim aktivizon sistemin e shkarkimit.

5. Derdhni një sasi të vogël detergjenti në folenë e detergjentit të shënuar me .

6. Vendosni dhe startoni një program për të pambuktat në temperaturën më të lartë pa roba në kazan.

Kjo heq të gjithë ndotjen e mundshme nga kazanin dhe tubi.

10. ZBUTËSI I UJIT (COLOURCARE)

10.1 Hyrje

Uji përmban minerale të ashpra. Sa më e lartë të jetë përmbajtja e këtyre mineraleve, aq më i fortë është uji.

Uji i fortë mund të reduktojë efikasitetin e detergjentit, mund të reduktojë butësinë e rrobave dhe mund të sjellë tkurrjen e rrobave dhe zbardhjen e ngjyrave.

Kjo pajisje është e pajisur me një zbutës uji të aftë për të dhënë shkallën e duhur të zbutjes së ujit për të ruajtur integritetin e rrobave, fortësinë e ngjyrave dhe duke siguruar performancë të mirë në larje në temperaturë të ulët.

Zbutësi i ujit duhet të rregullohet sipas fortësisë së ujit në ujin tuaj. Një cilësim i saktë lejon që të arrihen rezultatet më të mira në larje dhe mbrojtja maksimale e rrobave.

Për të vendosur zbutësin e ujit saktë, referojuni "Si të vendosim nivelin e fortësisë së ujit".

i
Herën e parë që e ndizni pajisjen, ekranin me prekje propozon cilësime të ndryshme: një në këtë është niveli Fortësia e ujit.

10.2 Si të vendosni nivelin e Fortësia e ujit dhe të aktivizoni Zbutësi i ujit

Pajisja ju lejon të zgjidhni mes 7 niveleve që u korrespondojnë 7 gamave të ndryshme të fortësisë së ujit.

Në varësi të vendit, fortësia e ujit shprehet në shkallë ekuivalente: p.sh. gradë franceze (°f), gradë gjermane (°d), gradë angleze (°e) dhe mmol/l dhe ppm.

Nëse është e nevojshme, kontaktoni me autoritetet lokale të ujësjellësit për të kontrolluar fortësinë e ujit në zonën tuaj.

Kontrolloni në tabelën "Nivelet e fortësisë së ujit" se cili është niveli i duhur.

Për të vendosur nivelin e fortësisë së ujit:

1. Shtypni butonin **On/Off**  për pak sekonda për të aktivizuar pajisjen.
2. Rrotulloni dorezën përmes listës së programeve deri në fund për të gjetur **Cilësimet**.

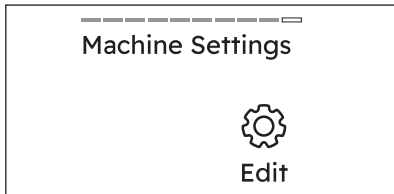



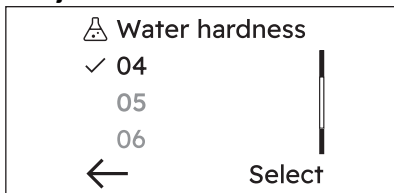

3. Takoni në Modifiko, butonin e butë djathtas , për t'u futur në listën e cilësimeve.
4. Rrëshqitni në listë për të gjetur **Fortësia e ujit**.





5. Takoni në Modifiko, butonin e butë djathtas , për t'u futur në listën e

cilësimeve. Takoni për të zgjedhur nivelin e dëshiruar:

- Takoni butonin e butë majtas  pranë  treguesit për të pakësuar fortësinë.
- Takoni butonin e butë djathtas  pranë  treguesit për të rritur fortësinë.

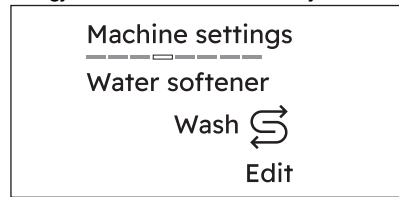

6. Rrotulloni dorezën një pozicion për të gjetur cilësimin Zbutësi i ujit

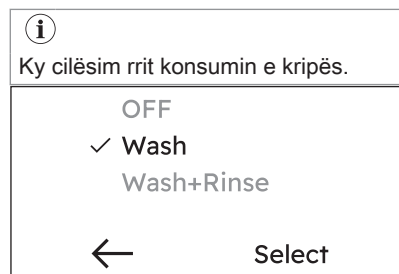

7. Takoni në Modifiko, butonin e butë djathtas , për t'u futur në listën e cilësimeve.
8. Rrotulloni diskun për të bërë të dukshëm optionet:
 - **JOAKTIV** : për të çaktivizuar zbutësin e ujit.
 - **Larje** : zbutësi i ujit vepron vetëm gjatë fazës së larjes. Ky cilësim plotëson shumicën e kushteve të përdorimit.
 - **Larje + Rinse**: nëse furnizimi i ujit është veçanërisht i fortë (6 dhe nivelet 7), sugjerojmë ta vendosnin zbutësin e ujit edhe gjatë fazës së shpëlarjes për të ruajtur zbutësin e robave.



9. Takoni butonin e butë djathtas , Zgjidhni, për të konfirmuar.

10. Takoni butonin e butë majtas , , për të shfaqur shikimin e mëparshëm.

Nivelet e fortësisë së ujit

Nivelet	Nivelet siç tregohen në testues ¹⁾	Gama e fortësisë së ujit				
		°f (Gradë franceze)	°d (Gradë gjermane)	°e (Gradë angleze)	mmol/l	ppm
1	C01	≤5	≤3	≤4	≤0.5	≤50
2	C02	6 - 13	4 - 7	5 - 9	0.6 - 1.3	60 - 130
3	C03	14 - 21	8 - 11	10 - 15	1.4 - 2.1	140 - 210
4 ²⁾	C04	22 - 29	12 - 16	16 - 20	2.2 - 2.9	220 - 290
5	C05	30 - 37	17 - 20	21 - 26	3.0 - 3.7	300 - 370
6	C06	38 - 45	21 - 25	27 - 32	3.8 - 4.5	380 - 450
7	C07	≥46	≥26	≥33	≥4.6	≥460

1) Nëse jepet me pajisjen.

2) Cilësimi i fabrikës, i aftë të plotësojë shumicën e kushteve të përdorimit.

10.3 Rimbush kripën

Funksioni i zbutësit të ujit vepron përmes rezinave speciale të pranishme në pajisje.

Për të rigjeneruar rezinat dhe për t'i bërë ato të gatshme për të zbutur ujin, derdhni një

kripë speciale në folenë :

1. Hapeni kutinë e detergjentit.

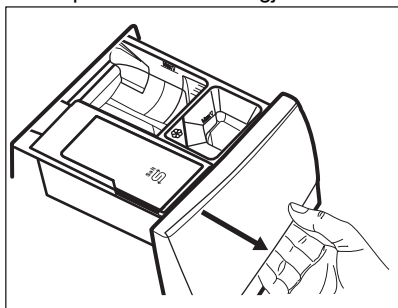

2. Hapni folenë .

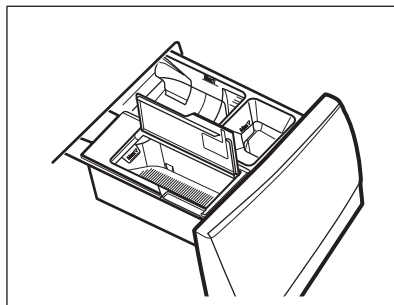

3. Hidhni kripën speciale.

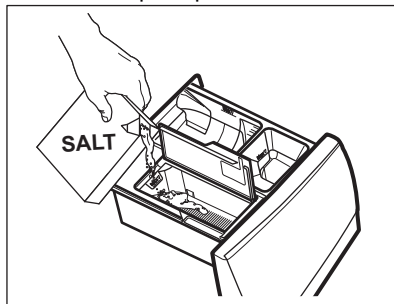

4. Mbylleni kutinë e kripës dhe kutinë e detergjentit.



Kontrolloni rregullisht nëse ka kripë të mjaftueshme.

Ndarja ^{Salt} S mund të përmbajë rreth 600 g kripë që mjaftojnë për rreth dy muaj nëse është cilësuar niveli i parazgjedhur i fortësisë së ujit (C04) dhe zbutësi i ujit aktivizohet vetëm gjatë fazës së larjes. Një nivel tjetër fortësie uji ose cilësim tjetër mund të rrisë ose të ulë konsumin e kripës. Referojuni “Si të vendosim nivelin e fortësisë së ujit” dhe “Si të vendosim zbutësin e ujit edhe gjatë fazës së shpëlarjes”.

Ekranin tregon mesazhin **Rimbush kripën** në fund të një cikli kur ndarja ^{Salt} S ka nevojë të rimbushet me kripë, edhe nëse ende mbetet pak kripë.



PARALAJMËRIM!

Derdheni kripën vetën në folenë ^{Salt} S.



PARALAJMËRIM!

Mos futni asgjë përveç kripës në ndarje ^{Salt} S. Nëse ndonjë detergjent/shtesë tjetër është hedhur padashur në këtë ndarje, ju lutemi referojuni kapitullit 'Eliminimi i detergjentit ose shtesave të tjera nga ndarja e kripës' në kapitullin 'Zgjidhja e problemeve'.



Përdorni vetëm kripë speciale për lavastovilje dhe/ose lavatriçe. Kripa e duhur mund të porositet përmes faqes së internetit!

Llojet e tjera të kripërave janë më pak efikase dhe me kalimin e kohës mund të dëmtojnë përgjithmonë teknologjinë e zbutësit të ujit.



PARALAJMËRIM!

Mos përdorni kripë të imët!



Me kripë shfrytëzohet potenciali i plotë i pajisjes. Rimbushja me kripë kur kërkohet nga pajisja mban efikas sistemin e zbutjes. Nëse e përdorni pajisjen pa kripë për një kohë të gjatë, pasi rimbushet me kripë, funksioni i zbutësit të ujit rikthehet plotësisht pas disa ciklesh të gjata larjeje.

10.4 Rigjenerimi i zbutësit të ujit

Pas disa cikleve, pajisja mund të ketë nevojë të rigjenerojë zbutësin e ujit.

Procesi i rigjenerimit garantohej automatikisht kur vendosen në mënyrë rutinë programe të tilla si Cottons dhe Synthetics, edhe nëse kohëzgjatja e programit pakësohet duke trokitur një herë butonin Përfundon për nëse disponohet në pajisje.

Programe të tjera mund ta kryejnë procesin e rigjenerimit automatikisht, kur këtë e lejojnë cilësimet dhe kushtet.





Nëse zakonisht përdorni cikle shumë të shkurtra, procesi i rigjenerimit mund të mos ndodhë: mund të shikoni që kripa nuk është harxhuar, duke qenë se ajo konsumohet vetëm gjatë fazës së rigjenerimit.

Për të garantuar procesin e rigjenerimit **vini në punë një program Cottons ose një Synthetics një herë në javë ose të paktën çdo dy javë.**

11. PROGRAMET

11.1 Skica e programeve

Programet e larjes

Programi	Përshkrimi i programit
Programet e larjes	
Eco 40-60	Cikli i energjisë së paktë për artikuj prej pambuku që lahen në 40 ose 60°C. Nuk mund të aktivizohet asnjë opsion. Ul temperaturën dhe zgjat kohën për të arritur rezultate të mira larjeje. ¹⁾
UltraQuick 39min	Pëlhura prej pambuku dhe të përziera sintetike. Ideale për të larë ngarkesën tuaj të përditëshme brenda një kohe të shkurtër, për një kujdes më të mirë për rrobat dhe pastrim të mirë tashmë në 30°C. <div style="border: 1px solid black; padding: 5px; margin-top: 10px;"><p> Kohëzgjatja e programit standard është krijuar për rroba prej 5 kg. Nëse lani një ngarkesë më të vogël ose më të madhe, koha e larjes rritet ose pakësohet automatikisht.</p></div>
Cottons	Të pambuktat e bardha dhe me ngjyra. Ndotje normale dhe e madhe.
Synthetics	Artikuj sintetikë ose tekstile të përziera. Artikuj të ndotur normalisht.
Delicates	Tekstile delikate të tilla si akrilike, viskoze dhe tekstile të përziera kërkojnë larje më delikate. Ndotje normale.
Wool/Silk 	Të leshta që lahen me makinë, të leshta që lahen me dorë dhe tekstile të tjera me simbolin e kujdesit «larje me dorë». ²⁾
Rapid 20min	Rrobat e pambuka dhe sintetike me pak ndotje ose të veshura një herë.
Sportswear	Veshje sportive, fibra sintetike si poliester, përzjerje poliesteri/elastan, poliamid. I përshtatshëm për të hequr djersën dhe ndotjet e trupit nga veshjet teknike sportive.
Jeans	Rrobat xhinse me ndotje normale. Ky program kryen një fazë shpëlarjeje të butë, të projektuar për xhinset, që redukton zbardhjen dhe nuk shkakton mbetje të pluhurit larës në fibra.

Programi	Përshkrimi i programit
Outdoor	<div data-bbox="372 177 1024 279" style="border: 1px solid black; padding: 5px;"> <p style="text-align: center;">i</p> <p>Mos përdorni zbutës rrobash dhe sigurohuni që kenë mbetur mbetje zbutësi në folenë e detergjentit.</p> </div> <p>Roba që vishen jashtë, rroba pune, sportive, xhaketa të papërshkueshme nga uji, xhupa me shtresë të heqshme me push ose me izolim të brendshëm.</p> <p>Ky program mund të përdoret gjithashtu si cikël për rikthimin e papërshkueshmërisë së ujit, projektuar veçanërisht për trajtimin e rrobave me shtresë hidrofobike. Për të kryer ciklin e rikthimit të papërshkueshmërisë së ujit, veproni si vijon:</p> <ul style="list-style-type: none"> - Hidhni detergjentin e larjes në ndarjen e larjes. - Hidhni një restaurues special të papërshkueshmërisë së ujit, për tekstile në folenë e sirtarit për zbutësin e tekstileve. - Pakësoni ngarkesën e rrobave në 1 kg. <p>Për të përmirësuar më tej veprimin e restaurimit të papërshkueshmërisë së ujit, thajini rrobat në një tharëse rrobash duke vendosur programin e tharjes Jashtë (nëse disponohet dhe nëse etiketa e rrobave lejon tharjen në tharëse rrobash).</p>
Down Jackets	<p>Programi special për një xhup/xhakët me pupla ose jorgan të vetëm, gjithashtu me mbushje sintetike. Për produktet me mbushje natyrale me pupla dhe fund, përdorni detergjent të lëngshëm leshi. Nëse etiketa e kujdesit për veshjet e lejon, kryeni një cikël të plotë larjeje dhe tharjeje për të ruajtur pamjen dhe funksionin termik.</p>
Hygiene	<p>Certifikuar nga Swisstatest, kombinon një cikël të larjes dhe avull për të hequr më shumë se 99,99% të baktereve dhe viruseve* mbi 60°C. 3) Poleni dhe alergenët gjithashtu pakësohen për rroba të pastra në mënyrë higjienike pas çdo larjeje.</p>
Silk	<p>Mëndafsh dhe pëlhura të tjera delikate që lahen me lavatrice dhe dorë. Zbutës.</p>
Duvet	<p>Program i veçantë për batanije sintetike ose të mbushura me pendë, duve, mbulesë shtrati etj. Përdorni detergjent delikat të lëngshëm, si detergjent leshi.</p>
Machine Clean	<p>Cikli i mirëmbajtjes me ujë të nxehtë për të pastruar dhe freskuar kazanin, si dhe për të hequr mbetjet që mund të shkaktojnë aroma të këqija. Përpara përdorimit të këtij cikli, hiqni të gjithë artikujt nga kazanin. Në ndarjen e fazës së larjes të kutisë së detergjentit, vendosni fletën e ndarjes në pozicionin iart. Derdhni një kupë zbardhues ose pastrues të makinës larëse në ndarjen e fazës së larjes. MOS i përdorni të dyja së bashku.</p> <div data-bbox="372 1121 1024 1249" style="border: 1px solid black; padding: 5px;"> <p style="text-align: center;">i</p> <p>Pas pastrimit të kazanit, vendosni një cikël tjetër shpëlarjeje me kazan bosh dhe pa detergjent për të hequr mbetjet e zbardhuesit.</p> </div>
Spin/Drain	<p>Të gjitha tekstilet, përveç të leshtave dhe tekstileve shumë delikate. Për të centrifiguar rrobat dhe për të shkarkuar ujin e kazanit.</p>

Programi	Përshkrimi i programit
Rinse	Të gjitha tekstilet, përveç të leshtave dhe tekstileve shumë delikate. Program për të shpëlarë dhe për të centrifuguar rrobat. Shpejtësia e parazgjedhur e centrifugimit është ajo që përdoret për programet e pambukut. Reduktojeni shpejtësinë e centrifugimit sipas llojit të rrobave. Nëse është e nevojshme, caktoni Shpëlarje shtesë opsionin për të shtuar shpëlarje. Me një shpejtësi të ulët centrifugimi, pajisja kryen shpëlarje delikate dhe centrifugim të shkurtër.

- 1) Sipas Rregullores së BE-së 2019/2023, ky program në 40 °C mund të pastrojë rrobat me ndotje normale të deklaruara se mund të lahen në 40°C ose 60°C, së bashku në të njëjtin cikël. Për temperaturën e arritur në rroba, kohëzgjatjen e programit dhe të dhëna të tjera, ju lutemi referojuni kapitullin "Vlerat e konsumit".
- 2) Gjatë këtij cikli, kazani rrotullohet me ngadalë për të garantuar larje delikate. Mund të duket që kazani nuk rrotullohet fare ose nuk rrotullohet mirë, por është normale për këtë program.
- 3) Analizuar për Staphylococcus aureus, Enterococcus faecium, Candida albicans, Pseudomonas aeruginosa dhe bakteriofag MS2 në analizë të jashtme të kryer nga Swisstat Testmaterialien AG më 2021 (raporti i analizës nr. 202120117).

Temperatura e programit, shpejtësia maksimale e centrifugimit dhe ngarkesa maksimale

Programi	Temperatura e parazgjedhur Diapazoni i temperaturës	Shpejtësia referencë e centrifugimit Gama e shpejtësisë së centrifugimit	Ngarkesa maksimale
Eco 40-60	1) 2)	1400 rpm 1400 rpm - 400 rpm	10.0 kg
UltraQuick 39min	30°C 60 °C - Ftohtë	1400 rpm 1400 rpm - 400 rpm	8.0 kg
Cottons	40°C 90 °C - Ftohtë	1400 rpm 1400 rpm - 400 rpm	10.0 kg
Synthetics	30°C 60 °C - Ftohtë	1200 rpm 1200 rpm - 400 rpm	5.0 kg
Delicates	30°C 40 °C - Ftohtë	800 rpm 1200 rpm - 400 rpm	2.0 kg
Wool/Silk 	40°C 40 °C - Ftohtë	1200 rpm 1200 rpm - 400 rpm	3.0 kg
Rapid 20min	20 °C 20 °C - Ftohtë	1200 rpm 1400 rpm - 400 rpm	3.0 kg
Sportswear	30°C 60 °C - Ftohtë	1200 rpm 1200- 400 rpm	5.0 kg
Jeans	30°C 40 °C - Ftohtë	800 rpm 1200 rpm - 400 rpm	4.0 kg
Outdoor	30°C 40 °C - Ftohtë	1200 rpm 1200 rpm - 400 rpm	2.0 kg ³⁾ 1.0 kg ⁴⁾
Down Jackets	30°C 40 °C - Ftohtë	1200 rpm 1200 - 400 rpm	2.0 kg
Hygiene	60°C	1400 rpm 1400 rpm - 400 rpm	10.0 kg

Programi	Temperatura e parazgjedhur Diapazoni i temperaturës	Shpejtësia referencë e centrifugimit Gama e shpejtësisë së centrifugimit	Ngarkesa maksimale
Silk	30°C	800 rpm 800 rpm - 400 rpm	0.5 kg
Duvet	30°C 40 °C - Ftohtë	800 rpm 800 - 400 rpm	3.0 kg
Machine Clean	60°C	1200 rpm 1200 rpm - 400 rpm	-
Spin/Drain	-	1400 rpm 1400 rpm - 400 rpm	10.0 kg
Rinse	-	1400 rpm 1400 rpm - 400 rpm	10.0 kg

1) Temperatura e këtij programi nuk është e dukshme në ekran dhe vendoset automatikisht.

2) Sipas Rregullores 2019/2023 të Komisionit të BE-së, ky program në 40 °C mund të pastrojë rrobat me ndotje normale të deklaruara se mund të lahen në 40 °C ose 60 °C, së bashku në të njëjtin cikël.



Për temperaturën e arritur në rroba, kohëzgjatjen e programit dhe të dhënat e tjera, ju lutemi shikoni kapitullin "Vlerat e konsumit".

Programet më efikase në lidhje me konsumin e energjisë janë në përgjithësi ato që performojnë në temperatura më të ulëta dhe kohëzgjatje më të gjata.

3) Programi i larjes.

4) Programi i larjes dhe faza e papërshkueshmërisë nga uji.

Pajtuashmëria e opsioneve të programit











Opsionet nuk janë të zgjedhshme me të gjitha programet e larjes, një opsion mund të përjashtojë një tjetër. Në këtë rast, pajisja nuk ju lejon të vendosni preferencën e papërputhshme së bashku.

Sigurohuni se ekranin dhe tastet e buta janë gjithnjë të pastër dhe të thatë.



Kur vendosni një program larjeje dhe futni Menuja , ekranin tregon opsionet e disponueshme.

 **Blokimimi për fëmijët** dhe  **Përfundon për** janë të zgjedhshme me të gjitha programet.

	Eco 40-60	UltraQuick 39min	Cottons	Synthetics	Delicates	Wool/Silk	Rapid 20min	Sportswear	Jeans	Outdoor	Down Jackets	Hygiene	Silk	Duvet	Machine Clean	Spin/Drain	Rinse	
 Shpejtësia e centrifugimit	■	■	■	■	■	■	■	■	■	■	■	■	■	■	■	■	■	
 Ndërprerje e shpëlarjes	■	■	■	■	■	■		■	■	■	■	■					■	
 Pa centrifugim																■ ¹⁾	■	
 Paralarja			■	■				■										
 Shpëlarje shtesë		■	■	■	■			■	■	■	■	■						■
 Steam Anticrease		■	■	■				■	■			■						
 E qetë			■	■	■			■	■									
 Përfundon për	■	■	■	■	■	■	■	■	■	■	■	■	■	■	■	■	■	■

1) Nëse caktoni opsionin Pa centrifugim, pajisja vetëm shkarkon ujin.

Detergjentet e përshtatshme për programet e larjes

Programi	Pluhur universal ¹⁾	Lëng universal	Lëng për rroba me ngjyra	Delikate të lehta	Special
Eco 40-60	▲	▲	▲	--	--
Cottons	▲	▲	▲	--	--
Synthetics	▲	▲	▲	--	--
Delicates	--	--	--	▲	▲
Wool/Silk	--	--	--	▲	▲
Rapid 20min	--	▲	▲	--	--

Programi	Pluhur universal ¹⁾	Lëng universal	Lëng për rroba me ngjyra	Delikate të lehta	Special
Sportswear	--	▲	▲	--	▲
Jeans	--	--	▲	▲	▲
Outdoor	--	--	--	▲	▲
Down Jackets	--	▲	▲	--	▲
Hygiene	▲	▲	--	--	▲
Silk	--	--	--	▲	▲
Duvet	--	--	--	▲	▲
Running Shoes	--	▲	▲	--	--
Pet Hair	▲	▲	▲	--	--
Baby	▲	▲	▲	--	--
Linen	--	▲	▲	--	--
Curtains	--	▲	▲	--	--
Business Shirts	▲	▲	▲	--	--

1) Në temperaturë më të lartë se 60 °C rekomandohet përdorimi i detergjentit pluhur.

▲ = Rekomandohet

-- = Nuk rekomandohet

11.2 Programe të tjera

Programet e larjes

Programi	Përshkrimi i programit
Programet e larjes	
Towels	Peshqirë pambuku dhe robdëshambër. Ideale për ndotje normale dhe të rëndë.
Training Gear	Sugjerohet për ngarkesë të vogël të përbërë nga veshje sportive dhe fitnesi.
Soccer/Rugby	Veshje futbollit dhe regbi me përzierje poliestër, poliestër/elastan, materiale poliamide dhe mikrofibra. Cikli special i krijuar për njolla të freskëta me fazë të integruar të paralarjes.
Skiing Gear	E përkryer për veshje të rënda si xhaketa skish dhe rroba malore.
Running Shoes	Dizenjuar për atlete, programi i larjes së butë.
AntiAllergy Vapour	Artikuj të bardhë të pambuktë. Ky program i larjes me performancë të lartë i kombinuar me avuj të avullit, heq më shumë se 99,99% të baktereve dhe viruseve ¹⁾ mbajtja e temperaturës mbi 60 °C gjatë gjithë fazës së larjes; me një veprim shtesë mbi fibrat falë një faze avulli, një fazë shpëlarje e përmirësuar siguron heqjen e duhur të mbetjeve të detergjentit dhe mikroorganizmave. Ky program siguron gjithashtu një zvogëlim të duhur të poleneve/artikujve alergjentë.
Pet Hair	Program larjeje i përshtatur për heqjen e qimeve të kafshëve shtëpiake nga sendet

Programi	Përshkrimi i programit
Pillow	Disenjuar për të tharë 2 jastëkë divanesh ose 1 jastëkë krevati. Rekomandohet të lani jastëkët e krevatit me këllëf jastëku vet. Për t'u përditësuar me disa tregues për dimensionet.
Baby	Cikli special i shpejtë për sendet e bebeve me performancë të mirë larjeje dhe shpëlarjeje.
Linen	Cikli i veçantë delikat i përshtatur për artikujt me fije liri/liri të bardhë ose me ngjyrë.
Curtains	Program special për perde. Faza e paralarjes aktivizohet automatikisht ²⁾
BedLinen XL	Cikli i larjes për tre komplete çarçafësh, njëri prej të cilëve mund të jetë me madhësi të dyfishtë.
Easy Iron	Artikuj prej pambuku, sintetike dhe pëlhura të përziera që kërkojnë larje të butë. Ndotje normale dhe e lehtë. ³⁾
1 Item Fast	Artikull pambuku dhe sintetik i ndotur pak.
Steam Refresh	Artikuj të pambuktë, sintetikë dhe të përzier. Cikël special avulli pa larje që mund të përdoret për të përgatitur rrobat tuaja të thara për hekurrosje ose për të rifreskuar rrobat e veshura një herë. Ky program zvogëlon rudhat, aromat dhe liron fijet. Mos përdorni detergjent.
Steam Cashmere	Lesh dhe kashmir. Program i shkurtër për të freskuar pa larje rroba leshi dhe kashmiri që mund të lahen me dorë. Kur trajtoni ngarkesa më të vogla, kohëzgjatja e programit mund të reduktohet më tej përmes Përfundon për opsionit.
Business Shirts	Këmisha pambuku dhe të përziera pambuku, normalisht të ndotura me fund me avull për të lehtësuar hekurrosjen. Kur programi të ketë mbaruar, hiqni menjëherë veshjen në një varëse rrobash për tharje në ajër për rezultatet më të mira.

1) I testuar për Staphylococcus aureus, Enterococcus faecium, Candida albicans, Pseudomonas aeruginosa dhe MS2 Bacteriophage në testin e jashtëm të kryer nga Swisstat Testmaterialien AG në vitin 2021 (Raporti i Testit Nr. 202120117).

2) Mos përdorni asnjë detergjent për fazën e paralarjes, shpëlani vetëm me ujë.

3) Për të pakësuar rudhat, ky cikël rregullon temperaturën e ujit dhe kryen një fazë larjeje dhe centrifugimi të butë. Pajisja shton disa shpëlarje.

Temperatura e programit, shpejtësia maksimale e centrifugimit dhe ngarkesa maksimale

Programi	Temperatura e parazgjedhur Diapazoni i temperaturës	Shpejtësia referencë e centrifugimit Gama e shpejtësisë së centrifugimit	Ngarkesa maksimale
Towels	40°C 90 °C - Ftohtë	1400 rpm 1400 rpm - 400 rpm	4.0 kg
Training Gear	30°C 40 °C - Ftohtë	1200 rpm 1200 rpm - 400 rpm	1.0 kg
Soccer/Rugby	40°C 60 °C - Ftohtë	1200 rpm 1200 rpm - 400 rpm	5.0 kg
Skiing Gear	30°C 40 °C - Ftohtë	1200 rpm 1200 rpm - 400 rpm	2.0 kg

Programi	Temperatura e parazgjedhur Diapazoni i temperaturës	Shpejtësia referencë e centrifugimit Gama e shpejtësisë së centrifugimit	Ngarkesa maksimale
Running Shoes	30°C 40 °C - Ftohtë	1000 rpm 1000 rpm - 400 rpm	1.0 kg
AntiAllergy Vapour	60°C	1400 rpm 1400 rpm - 400 rpm	10.0 kg
Pet Hair	30°C 60 °C - Ftohtë	1200 rpm 1200 rpm - 400 rpm	2.0 kg
Pillow	30°C 40 °C - Ftohtë	800 rpm 800- 400 rpm	3.0 kg
Baby	30°C 60 °C - Ftohtë	1400 rpm 1400 rpm - 400 rpm	4.0 kg
Linen	30°C 40 °C - Ftohtë	1200 rpm 1200 rpm - 400 rpm	2.0 kg
Curtains	30°C 40 °C - Ftohtë	800 rpm 1200 - 400 rpm	2.0 kg
BedLinen XL	30°C 60 °C - Ftohtë	1200 rpm 1200 rpm - 400 rpm	4.5 kg
Easy Iron	40°C 60 °C - Ftohtë	800 rpm 800 rpm - 400 rpm	4.5 kg
1 Item Fast	20 °C 20 °C - Ftohtë	1200 rpm 1400 - 400 rpm	0.5 kg
Steam Refresh	-	-	2.0 kg
Steam Cashmere	-	-	2.0 kg
Business Shirts	30°C 60 °C - Ftohtë	1400 rpm 1400 rpm - 400 rpm	2.0 kg

Pajteshmëria e opsioneve të programit











Opsionet nuk janë të zgjedhshme me të gjitha programet e larjes, një opsion mund të përjashtojë një tjetër. Në këtë rast, pajisja nuk ju lejon të vendosni preferencën e papërputhshme së bashku.

Sigurohuni se ekrani dhe tastet e buta janë gjithnjë të pastër dhe të thatë.



Kur vendosni një program larjeje dhe futni **Menuja** , ekrani tregon opsionet e disponueshme.

Bllokimi për fëmijët dhe **Përfundon për** janë të zgjedhshme me të gjitha programet.

	Towels	Training Gear	Soccer/Rugby	Skiing Gear	Running Shoes	AntiAllergy Vapour	Pet Hair	Pillow	Baby	Linen	Curtains	BedLinen XL	Easy Iron	1 Item Fast	Steam Refresh	Steam Cashmere	Business Shirts
 Shpejtësia e centrifugimit	■	■	■	■	■	■	■	■	■	■	■	■	■	■			■
 Ndërprerje e shpëlarjes	■	■		■	■	■	■		■	■	■		■				■
 E qetë	■	■			■		■			■	■						
 Pa centrifugim															■	■	
 Paralarja	■	■			■	■	■						■				
 Shpëlarje shtesë	■	■	■	■	■	■	■		■	■	■	■	■				■
 Steam Anticrease	■	■				■	■		■	■		■	■		■	■	
 Përfundon për	■	■	■	■	■	■	■	■	■	■	■	■	■	■	■	■	■

11.3 programet Steam

Programet Steam mund të përdoren për pakësimin e rrudhave dhe erërave në rroba (si të pambukta, sintetike, pëlhura të përziera, përfshirë delikatet) që thjesht kanë nevojë të rifreskohen, në një kohë të shkurtër, duke shmangur larjen.

Fibrat e rrobave relaksohen dhe më pas hekurosja bëhet dhe plotësisht e lehtë. Kur cikli përfundon, hiqni shpejt rrobat nga kazani.

MOS e cilësoni këtë regjim me llojet e mëposhtme të artikujve:

- Artikujt që nuk janë të përshtatshëm për tharjen në tharëse.
- Artikujt me etiketën "Vetëm për pastrim kimik".



Mos përdorni detergjent!
Programet Steam nuk heqin erën veçanërisht të rëndë dhe nuk kryejnë ndonjë cikël higjienik.
Pas trajtimit me avull, rrobat mund të jenë të lagëta. Varini rrobat jashtë për pak minuta.

Aroma (Electrolux Steam Fragrance)

Electrolux Steam Fragrance ju lejon të freskoni edhe rrobat tuaja delikate, duke hequr rrudhat dhe duke shtuar freski me një aromë të butë të krijuar ekskluzivisht nga **Electrolux**. Duke rifreskuar rrobat tuaja me avull sesa përdorimin e cikleve të plota të larjes, do t'i mbani rrobat tuaja të duken dhe të ndjehen të reja më gjatë. Madje mund të përdorni me siguri aromën me programet Kashmir dhe Avull - nëse janë në dispozicion - për pëlhura delikate si kashmir dhe lesh. Kur trajtoni ngarkesë të vogël, pakësoni dozën e aromës dhe kohëzgjatjen e ciklit: në vetëm pesëmbëdhjetë minuta rrobat tuaja do të rimarrin atë ndjenjë të "sapo-larjes".

Lexoni me kujdes instruksionet e ofruara bashkë me aromën.

MOS:

- Thani në tharëse rrobat e trajtuara me fragrancë. Dobitë e saj do të largohen me avullin.
- Përdorni fragrancën për qëllime ndryshe nga ato që përkrahohen këtu.
- Përdorni fragrancën në rroba të reja. Rrobat e reja mund të përmbajnë përbërës mbetjesh që nuk janë të përshtatshme për atë.



Aroma është e disponueshme në dyqanin në internet **Electrolux** ose nga shitësi i autorizuar.

11.4 Woolmark Premium Wool Care - E gjelbër



Cikli i larjes për të leshtat në këtë makinë është analizuar dhe miratuar nga The Woolmark Company për larjen e rrobave të leshta që mbajnë etiketën për «larje me dorë» nëse produktet lahen sipas udhëzimeve në etiketën e rrobës dhe ato të dhëna nga prodhuesi i kësaj makine larëse.
M2304

12. 📶 WI-FI - KONFIGURIMI I LIDHJES

Ky kapitull përshkruan mënyrën si të lidhni pajisjen smart me rrjetin Wi-Fi dhe me pajisjet celulare.

Përmes këtij funksioni mund të merrni njoftime, mund të kontrolloni dhe monitoroni pajisjen tuaj nga pajisjet celulare.

Funksionaliteti Wi-Fi është joaktiv si cilësim i paracaktuar i fabrikës.

Për të lidhur pajisjen që të përfitonin nga gama e plotë e veçorive dhe e shërbimeve, ju nevojiten:

- Rrjet me valë në shtëpi, me lidhje interneti të aktivizuar.
- Pajisje celulare e lidhur me rrjetin me valë.

Parametrat e modulit Wi-Fi

Frekuenca	2.412 - 2.472 GHz për tregun evropian
Protokolli	IEEE 802.11b/g/n
Fuqia maksimale	<20 dBm
Enkriptimi	WPA, WPA2, WPA3

12.1 Kodi QR në pllakën e të dhënave

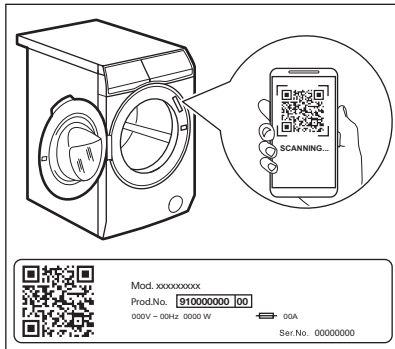

Kodi QR mund të përdoret në dy mënyra:

- Skanoni kodin QR me aplikacionin e integruar të kamerës për të shkarkuar aplikacionin tonë nga App Store në pajisjen tuaj inteligjente dhe ndiqni hapat e kërkuar.
- Çiftimi i pajisjes tuaj inteligjente me pajisjen për të thjeshtuar procesin. Skanoni kodin QR me aplikacionin tonë të integruar të skanerit të kodit QR.

12.2 Instalimi dhe konfigurimi i App



App ju lejon të kontrolloni larjen e rrobave përmes një pajisjeje celulare. Ai përmban një numër të madh programesh, veçorish të dobishme dhe informacionesh produkti të përshtatura në mënyrë të përkryer për pajisjen. Përmes aplikacionit ju mund të zgjidhni programet që janë tashmë të disponueshme nga paneli i kontrollit të pajisjes, plus shqyçni programe shtesë të disponueshme vetëm nga një pajisje celulare. Programet shtesë mund të ndryshojnë me kalimin e kohës, së bashku me versionet e reja të aplikacionit. Është kujdes i personalizuar për rrobat - gjithçka nga pajisja juaj celulare.

Kur lidhni pajisjen me aplikacionin, qëndroni pranë saj me pajisjen tuaj celulare.

Sigurohuni që pajisja celulare të jetë e lidhur me rrjetin me valë të shtëpisë.

1. Shkoni në App Store në pajisjen tuaj inteligjente ose skanoni kodin QR (*shih paragrafin 'Kodi QR në pllakën e të dhënave'*).
2. Shkarkoni dhe instaloni aplikacionin tonë.
3. Nisni aplikacionin. Zgjidhni vendin dhe gjuhën dhe identifikohuni me emailin dhe fjalëkalimin tuaj. Nëse nuk keni një llogari, krijoni një të re duke ndjekur udhëzimet në App.
4. Ndiqni udhëzimet në aplikacion për regjistrimin dhe konfigurimin e pajisjes.

12.3 Lidhja e pajisjes me Wi-Fi



Ndezja e Wi-Fi



Si e paracaktuar nga fabrika, funksionaliteti Wi-Fi është i fikur.

Takoni butonin On/Off  për disa sekonda për të aktivizuar pajisjen.

Për të lidhur pajisjen me një rrjet Wi-Fi, takoni dhe mbani butonin e tastit Regjimi i nisjes në distancë  për 5 sekonda. Gjithashtu është e mundshme të aktivizoni Wi-Fi nga menyuja e cilësimeve.

Gjatë kësaj faze, ekrani tregon imazhin e vogël të Wi-Fi  dhe mesazhin "**Duke filluar...**". Pas pak shfaqet mesazhi **Gati për t'u lidhur** dhe imazhi i vogël .

Lidhja e pajisjes tuaj



Përpara sesa të vazhdonin me hapat e tjera, sigurohuni se App është shkarkuar e konfiguruar dhe pajisja juaj e zgjuar është lidhur me rrjetin e shtëpisë tuaj. Referojuni paragrafit "Instalimi dhe konfigurimi i aplikacionit".

Hapni App nga pajisja juaj e zgjuar dhe ndiqni udhëzimin e shfaqur për të shtuar pajisjen tuaj.

Gjatë fazës së shoqërizimit, App mund të ridrejtojë te cilësimet Wi-Fi të pajisjes së zgjuar për të zgjedhur rrjetin e shtëpisë dhe

të kërkojë që të futni fjalëkalimin e Wi-Fi për të lidhur pajisjen.

Pas fazës **Po lidhet...**, nëse përfundon me sukses, shfaqet mesazhi "**Lidhja u krye me sukses**". Përndryshe, shfaqet mesazhi "**Nuk mund të lidhet**".

Pasi të jetë lidhur, takimi në butonin Regjimi i nisjes në distancë[📶] do t'u lejojë përdoruesve të jenë në gjendje të nisin ciklet nga larg në App.

Lidhja automatikisht në rrjetin e regjistruar

Pasi pajisja të jetë konfiguruar me sukses dhe të jetë lidhur në rrjetin e shtëpisë, sa herë që të ndizet, do të përpiqet të lidhet me rrjetin automatikisht. Nuk do të ketë asnjë tingull kur lidhja me Wi-Fi është e suksesshme.

Lidhja me një rrjet të ndryshëm (Rihapja e pikës së aksesit)

Çdo herë që përdoruesi takon dhe mban butonin e tastit Regjimi i nisjes në distancë[📶] për 5 sekonda, pika e aksesit do të hapet dhe transmetohet. Kredencialet e rrjetit të ri të marrë në këtë pikë do të mbivendosen ndaj kredencialeve të ruajtura më parë dhe pastaj pajisja lidhet me rrjetin Wi-Fi të ri.

Referojuni pjesës "Lidhni pajisjen tuaj" për të kryer lidhjen.

Fikja e Off Wi-Fi

Nëse përdoruesi vendos të mos e lidhë më pajisjen me Wi-Fi, mund të takojë dhe të mbajë butonin e tastit Regjimi i nisjes në distancë[📶] për 10 sekonda dhe pajisja do të rivendoset dhe fiket. Gjithashtu është e mundshme të çaktivizoni Wi-Fi nga menyja e cilësimeve.

Pas konfirmimit të rivendosjes, ekrani tregon mesazhin "**Rrjeti është rivendosur**" dhe Wi-Fi është off.

12.4 Përditësimi në ajër

Aplikacioni mund të propozojë një përditësim për pajisjen tuaj.

Nëse është në funksionim një program, aplikacioni njofton se përditësimi do të nisë në përfundim të programit.

Gjatë përditësimit, pajisja shfaq një mesazh në ekran.

Mos e fikni ose hiqni nga priza pajisjen gjatë përditësimit.

Pajisja do të jetë sërish e përdorshme në përfundim të përditësimit, pa ndonjë njoftim rreth përditësimit të suksesshëm.

Nëse ndodh një gabim, pajisja shfaq një mesazh në ekran: thjesht shtypni çdo buton ose ktheni çelësin për t'iu kthyer përdorimit normal.

12.5 Wi-Fi gjithmonë aktiv

Funksioni Wi-Fi gjithmonë aktiv është i disponueshëm në Aplikacion.

Ky funksion e mban pajisjen të lidhur me rrjetin edhe kur pajisja është e fikur.

Treguesi [📶] ndizet dhe fiket me ndërprerje.

Është e mundur ta ndizni pajisjen duke shtypur butonin On/Off[📶] ose përmes Aplikacionit.



Funksioni Wi-Fi gjithmonë aktiv mund të ndikojë në konsumin tuaj të energjisë.

13. OPSIONET

13.1 Opsione shtesë

Disa opsione shtesë janë të disponueshme për secilin program. Kontrolloni pajtueshmërinë në pjesën e tabelës së programit.

Takoni në On/Off[📶] butonin për të ndezur pajisjen dhe ktheni dorezën e programit për të vendosur programin e dëshiruar.

Takoni në butonin e butë **Menuja**[☰] për të aksesuar opsionet.



Pas 10 sekondave të mungesës së aktivitetit, ekrani tregon ekranin kryesor me programin e zgjedhur.

13.2 Opsionet e butonit të butë

Pas zgjedhjes së një programi, është e mundur të ndryshoni opsionin e paracaktuar Temperaturë dhe të vendosni Centrifugë .

Për të modifikuar Temperaturë shtypni butonin në ekran majtas :

- Temperatura e paracaktuar e treguar do të pakësohet në minimumin e pritur për ciklin e zgjedhur.
- Vazhdoni të shtypni dhe sequenca do të vazhdojë nga temperatura maksimale e pritshme.



Nëse cilësimi Temperaturë nuk është i disponueshëm, butoni led i butë majtas do të fiket.

Për të modifikuar Centrifugë takoni butonin në ekran djathtas :

- Centrifugimi i paracaktuar i treguar do të pakësohet në minimumin e pritshëm për ciklin e zgjedhur.
- Vazhdoni të shtypni dhe sequenca do të vazhdojë nga centrifugimi maksimal i pritshëm.



Nëse vetëm një opsion është i disponueshëm, butoni led i butë djathtas do të fiket.

13.3 I përhershëm Paralarja

Përdoreni këtë funksion për të shtuar një fazë paralarjeje në 30 °C përpara fazës së larjes.

Ky opsion rekomandohet për rrobat shumë të ndotura, veçanërisht nëse përmbajnë rërë, pluhur, baltë dhe grimca të tjera të ngurta.

Takoni në butonin në ekran **Menuja** , rrotulloni diskun derisa ekrani të tregojë opsionin Paralarja.

Për të **aktivizuar/çaktivizuar** këtë opsion:

- Takoni butonin e butë djathtas dhe treguesi përkatës do të kalojë në On/Off.



Paralarja mbetet aktiv gjithashtu pasi pajisja kalon në off e on dhe vendoset nga opsionet e paracaktuara në programin ku është i disponueshëm. Opsioni mund të rrisë kohëzgjatjen e programit.

13.4 I përhershëm Shpëlarje shtesë

Me këtë opsion mund të shtoni disa shpëlarje në programet e zgjedhura të larjes dhe të optimizoni shpërndarjen e zbutësit të rrobave dhe të përmirësoni butësinë e rrobave. Sugjerohet kur përdorni zbutësin e rrobave.

E dobishme për njerëzit që janë alergjikë ndaj detergjenteve dhe në zonat ku uji është i butë.

Takoni në butonin në ekran **Menuja** , rrotulloni diskun derisa ekrani të tregojë opsionin Shpëlarje shtesë.

Për të **aktivizuar/çaktivizuar** këtë opsion:

- Takoni butonin e butë djathtas dhe treguesi përkatës do të kalojë në On/Off.



Shpëlarje shtesë mbetet aktiv gjithashtu pasi pajisja kalon në off e on dhe vendoset nga opsionet e paracaktuara në programin ku është i disponueshëm. Opsioni mund të rrisë kohëzgjatjen e programit.

13.5 Steam Antcrease

Ky opsion shton një fazë avulli të pasuar nga një lëvizje kundër rrudhave në fund të programit të larjes. Veprimi i avullit pakëson rrudhat e rrobave dhe lehtëson hekurosjen e tyre.

Takoni në butonin në ekran **Menuja**, rrotulloni diskun derisa ekrani të tregojë opsionin Steam Anticrease.

Për të **aktivizuar/çaktivizuar** këtë opsion:

- Takoni butonin e butë djathtas dhe do të aktivizohet treguesi përkatës On/Off.



Ky opsion mund të rrisë kohëzgjatjen e programit.

Për të **ndërprerë** fazën Steam Anticrease:

- Takoni butonin On/Off për disa sekonda për të çaktivizuar pajisjen.
- Ktheni diskun e programit në një pozicion tjetër.

13.6 E qetë

Me këtë opsion, të gjitha fazat e centrifugimit të ndërmjetme dhe përfundimtare anulohen dhe programi përfundon me ujë në kazan. Kjo ndihmon për të reduktuar rrudhosjen.

Dera qëndron e kyçur dhe kazanin rrotullohet rregullisht për të reduktuar rrudhosjen. Duhet të zbrazni ujin për të hapur derën.

Duke qenë se programi është shumë i heshtur, është i përshtatshëm për t'u përdorur gjatë natës kur disponohen edhe tarifa më të lira për energjinë elektrike. Në disa programe, shpërlarjet kryhen me më shumë ujë.

Takoni në butonin në ekran **Menuja**, rrotulloni diskun derisa ekrani të tregojë opsionin E qetë.

Për të **aktivizuar/çaktivizuar** këtë opsion:

- Takoni butonin e butë djathtas dhe treguesi përkatës do të kalojë në On/Off. Nëse prekni butonin Nisja/Pauza, pajisja kryen vetëm fazën e shkarkimit.



Pajisja e zbraz ujin automatikisht pas afro 18 orësh.

13.7 Përfundon për

Me këtë opsion, mund të caktoni kohën për të përfunduar ciklin e zgjedhur.



Koha e propozuar për të përfunduar është gjithnjë më e lartë sesa kohëzgjatja e programit.

Për të **aktivizuar** këtë opsion:

- Takoni në butonin në ekran **Menuja**, rrotulloni diskun derisa ekrani të tregojë opsionin Përfundon për.

Set timer to
Finish in



OFF

- Mund të aktivizoni këtë opsion duke shtypur butonin në ekran djathtas . Ekranin tregon orët e kohë deri në përfundim duke filluar nga 3 orë.

Set timer to
Finish in



- Duke shtypur butonin në ekran djathtas pranë , është e mundur të rritni kohën me një orë me secilën prekje, deri në 24 orë.

Set timer to
Finish in

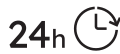

- Nëse dëshironi të pakësoni kohën, takoni butonin në ekran majtas pranë , kohëzgjatja do të pakësohet me një orë me secilën prekje.
- Pasi keni zgjedhur kohën e dëshiruar, prisni 3 sekonda dhe do të ridrejtoheni te ekrani kryesor ku në krye të ekranit do të jeni në gjendje të shihni numërimin e kohës.

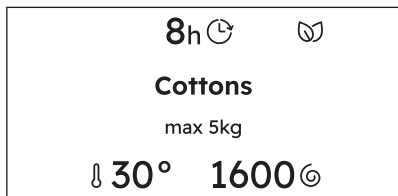

Pajisja e ruan zgjedhjen e këtij opsioni pasi e fikni.

Për të **hequr** opsionin Përfundon për:

- Kaloni përmes Menuja tek opsioni Përfundon për.
- Pakësoni kohën duke shtypur butonin në ekran majtas derisa ekrani tregon JOAKTIV

13.8 Bllokimi për fëmijët

Me këtë opsion mund të parandaloni që fëmijët ta vënë aksidentalisht në punë pajisjen.

Për të **aktivizuar** këtë opsion:

- Takoni në butonin në ekran **Menuja** , rrotulloni diskun derisa ekrani të tregojë opsionin Bllokimi për fëmijët.

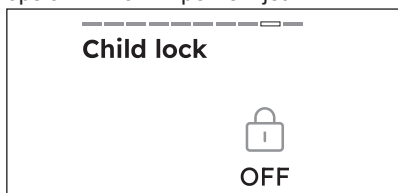

- Mund ta aktivizoni këtë opsion duke takuar butonin në ekran djathtas .
- Pasi keni aktivizuar butonat e butë të opsioneve dhe ekranet me prekje janë çaktivizuar. Është e mundshme ta fikni pajisjen përmes butonit On/Off.
- Përpara shtypjes së butonit Nisja/Pauza pajisja nuk mund të fillojë.

Ekrani tregon imazhin e vogël Bllokimi për fëmijët në mes të ekranit.

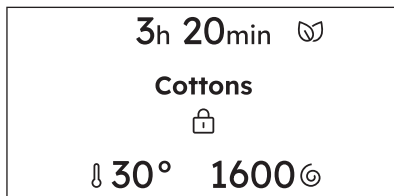

Pajisja e ruan zgjedhjen e këtij opsioni pasi e fikni.

Për të **çaktivizuar** këtë opsion:

- Mbani të shtypur butonin e butë djathtas për 3 sekonda. Shfaqet një numërim mbrapsht.

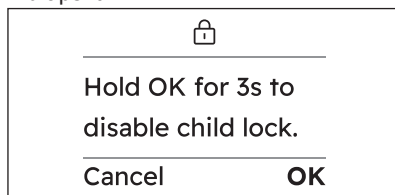

Pasi opsioni është çaktivizuar, ekrani do të shfaqë informacionin si përpara aktivizimit,



13.9 Të preferuarat

Si të vendosni një cikël të preferuar

Mund të ruhen deri në tre cikle të preferuar.



Nuk ka asnjë cikël të preferuar të ruajtur nga opsionet e paracaktuara.

Takoni në butonin e butë **Menuja**, rrotulloni diskun derisa ekrani të tregojë opsionin Të preferuarat.

Për të **ruajtur** ciklin tuaj të preferuar:

- Zgjidhni një nga tre fushat bosh duke takuar butonin e butë të duhur .
- Pas dy sekondash, ekrani do të tregojë ciklin e zgjedhur si një të preferuar të njohur nga një zemër në krye të ekranit.



Kur dëshironi të ruani të preferuarin tjetër, vendi i parë i zbrazët do të tregohet automatikisht.

Si të zëvendësoni një cikël të preferuar

Është e mundur të **zëvendësoni** të preferuarit:

- Ktheni diskun për të zgjedhur një nga tre fushat për t'u zëvendësuar.
- Konfirmoni zgjidhjen duke takuar butonin e butë të duhur.
- Pas dy sekondash, ekrani do të tregojë ciklin e zgjedhur si një të preferuar të njohur nga një zemër në krye të ekranit.

Nuk është e mundur të **fhini** ciklin tuaj të preferuar në pajisje.



Në mënyrë që të fhini të preferuarat, është e nevojshme të kryeni një rivendosje të fabrikës të pajisjes ose përmes aplikacionit.

Si të aksesoni ciklin e preferuar

Për të aksesuar të preferuarat nga lista e programeve, rrotulloni diskun majtas.



Nëse fushat janë të zëna, do të shfaqet cikli i parë i preferuar, pastaj i dyti dhe në fund i treti.



Nëse fushat janë bosh, do të shfaqet një sugjerim sesi të ruani të preferuara të reja.

14. CILËSIMET

14.1 Cilësimet

Në këtë paragraf shpjegohen cilësimet kryesore të pajisjes.

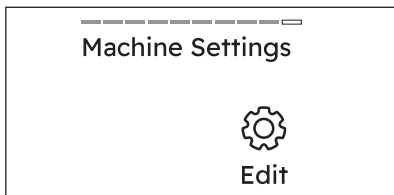

Takoni në butonin e butë djathtas, Modifiko, për të aksesuar cilësimet.



Pas 10 sekondave të mungesës së aktivitetit, ekrani tregon ekranin kryesor me programin e zgjedhur.

14.2 Gjuha konfigurimi

Është e mundur të **ndryshoni gjuhën e ekranit** duke rrëshqitur përmes listës duke

rrotulluar dorezën për të gjetur gjuhën e dëshiruar.

- Zgjidhjeni duke takuar butonin në ekran djathtas .
- Kthehuni ← tek ekrani i mëparshëm duke takuar butonin e butë majtas . Takoni në butonin e butë Menuja për të shkuar tek shikimi i menysë kryesore.



Duke kthyer dorezën, gjuha e zgjedhur do të theksohet në ekran.

14.3 Wi-Fi

Me këtë opsion mund të modifikoni cilësimet e Wi-Fi.

Takoni butonin e butë djathtas për të aksesuar cilësimet. Mund të:

- Aktivizoni rrjetin Wi-Fi.
- Lidhni me një rrjet të ndryshëm Wi-Fi
- Çaktivizoni rrjetin Wi-Fi.



Për më shumë hollësi, referojuni kapitullit "Konfigurimi i lidhjes me Wi-Fi"

14.4 AutoDose

Me këtë opsion është e mundur të modifikoni cilësimet AutoDose.

Takoni butonin e butë djathtas për të aksesuar konfigurimin.



Për më shumë hollësi, referojuni kapitullit të "AutoDose Teknologjia (Dozimi automatik)".

14.5 Fortësia e ujit

Me këtë cilësim mund të ndryshoni nivelin Fortësia e ujit.

Për të **modifikuar** nivelin:

- Takoni butonin e butë majtas pranë treguesit për të pakësuar fortësinë.
- Takoni butonin e butë djathtas pranë treguesit për të rritur fortësinë.

Rrotulloni diskun për të kaluar te cilësimi tjetër.



Ka shtatë nivele të fortësisë në dispozicion.

14.6 Zbutësi i ujit

Me këtë cilësim mund të ndryshoni opsionin Zbutësi i ujit.

- Takoni butonin në ekran djathtas për të modifikuar opsionin.
- Rrotulloni diskun për të bërë të dukshëm opsionet:
 - a. JOAKTIV
 - b. Larje
 - c. Larje + Rinse
- Zgjidhni nivelin e dëshiruar duke takuar butonin e butë djathtas .



Kthehuni ← tek ekrani i mëparshëm duke takuar butonin e butë majtas .

Takoni në butonin e butë Menuja për të shkuar tek shikimi i menysë kryesore.

14.7 Tingujt e butonave

Me këtë cilësim mund të fikni tingullin e butonave.

Për të **aktivizuar/çaktivizuar** tingujt:

- Takoni butonin e butë djathtas dhe treguesi përkatës do të kalojë në On Off .

Rrotulloni diskun për të kaluar te cilësimi tjetër.



Tingulli i butonit On/Off nuk mund të çaktivizohet

14.8 Përfundoni sinjalizimin

Me këtë cilësim mund të ndryshoni Përfundoni sinjalizimin.

Për të **aktivizuar/çaktivizuar ose modifikuar** tingullin:

- Takoni butonin në ekran djathtas për të modifikuar opsionin.
- Rrotulloni diskun për të parë nivelet:
 - a. I gjatë
 - b. I gatuar mesatarisht
 - c. I shkurtër
 - d. Fikur
- Takoni butonin në ekran djathtas për të zgjedhur tingullin e dëshiruar.



Kthehuni ← tek ekrani i mëparshëm duke takuar butonin e butë majtas .

Takoni në butonin e butë Menuja për të shkuar tek shikimi i menysë kryesore.

14.9 Drita e ekranit

Me këtë cilësim mund të ndryshoni Drita e ekranit.

Për të **modifikuar** nivelin:

- Takoni butonin e butë majtas pranë treguesit \checkmark për të pakësuar shkëlqimin.
 - Takoni butonin e butë djathtas pranë treguesit \wedge për të rritur shkëlqimin.
- Rrotulloni diskun për të kaluar te cilësimi tjetër.



Ka pesë nivele të shkëlqimit në dispozicion.

14.10 Udhëzues

Me këtë opsjon mund të shihni shpjegime të shkurtra të disa nga funksionaliteteve.

Rrotulloni diskun e programit dhe zgjidhni duke takuar butonin e butë djathtas një nga opsionet e mëposhtme:

- **Hyrje** : informacion rreth panelit të kontrollit, SmartSelect , programet e avullit, Menuja dhe butonat e butë, Regjimi i nisjes në distancë.
- **WiFi** : informacion rreth fazës fillestare.



Kthehuni \leftarrow te shikimi i mëparshëm duke takuar butonin e butë majtas .

14.11 Orët e punës

Me këtë cilësim mund të shihni Orët e punës të pajisjes tuaj.



Orët e numëruara nuk fshihen nga Rivendosja e cilësimeve te opsionet e paracaktuara të fabrikës

14.12 Rivendosja e cilësimeve te opsionet e paracaktuara të fabrikës

Me këtë cilësim mund të riktheni pajisjen tuaj në cilësimet e fabrikës.

1. Takoni butonin e butë djathtas për të hyrë te opsioni.
2. Takoni butonin e butë majtas për ta zhbërë.
3. Takoni butonin e butë djathtas për të konfirmuar rivendosjen. Kryerja e rivendosjes do të kërkojë disa sekonda



Rivendosja e cilësimeve te opsionet e paracaktuara të fabrikës fshin opsionet e përhershme dhe të preferuarat e ruajtura.

15. PËRDORIMI I PËRDITSHËM



PARALAJMËRIM!

Referojuni kapitujve për sigurinë.

15.1 Aktivizimi i pajisjes

1. Futeni spinën në prizë.
2. Hapni rubinetin e ujit.
3. Shtypni butonin On/Off për pak sekonda për të aktivizuar pajisjen. Tingëllon një melodi e shkurtër.

15.2 Përpara se të aktivizoni pajisjen

1. Sigurohuni që spina të jetë futur në prizë.
2. Sigurohuni që rubineti i ujit të jetë i hapur.

15.3 Aktivizimi i pajisjes

Shtypni butonin On/Off për të ndezur pajisjen. Tingëllon një melodi e shkurtër.

Programi i zgjedhur i paracaktuar në ndezjen e makinës është gjithnjë programi Eco 40-60, gjithashtu pas zgjimit nga pritja.

Informacioni i programit të zgjedhur është i dukshëm në ekran.

Led e butonit Nisja/Pauza | pulson.

15.4 Vendosja e një programi

Eco 40-60 është programi i propozuar i paracaktuar kur pajisja ndizet, ai me të cilin ka lidhje informacioni i etiketës së energjisë.

1. Rrotulloni çelësin e programeve për të vendosur programin e dëshiruar. Pas disa sekondash, ekrani tregon shikimin e përmbledhjes së programeve me informacionin e mëposhtëm:

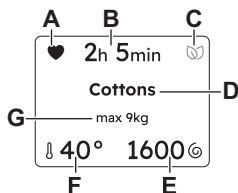

- A. Të preferuarat, nëse tashmë është ruajtur.
- B. Kohëzgjatja e programit
- C. SmartLeaf
- D. Programi i zgjedhur
- E. Centrifugë shpejtësia
- F. Temperaturë
- G. Ngarkesa maksimale e programit.



Gjithashtu opsionet shtesë, nëse aktivizohen, do të jenë të dukshëm në ekran.

Takoni në nivelin e ndryshëm të ndotjes së **SmartSelect** (i) djathtas në panelin e kontrollit.

Programi Steam Refresh mund të zgjidhet në zonën SmartSelect.



Sa herë që zgjidhet një nivel i ndryshëm SmartSelect (i), do të jetë i dukshëm për 2 sekonda në pozicionin 7.

Gjithashtu mund të:

1. Takoni në tastin e butë majtas për të ndryshuar **Temperaturë** (F) .
2. Takoni në tastin e butë djathtas për të ndryshuar shpejtësinë **Centrifugë** (E) .

3. Takoni në **Menuja** (≡) për të hyrë në opsionet e disponueshme shtesë dhe për të vendosur një ose më shumë prej tyre.

15.5 Mbushja e ngarkesës

- Hapni derën e pajisjes.
- Shkundini artikujt përpara se t'i vendosni në pajisje.
- Vendosni rrobat në kazan, një nga një. Sigurohuni të mos futni rroba në kazan.
- Mbyllni derën fort.

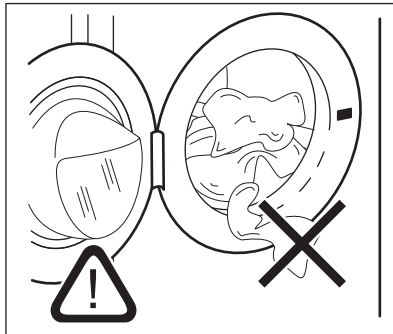

! KUJDES!

- Sigurohuni se asnjë rrobë nuk mbetet ndërmjet guarnicionit dhe derës. Ekziston një rrezik i rrjedhjes së ujit ose dëmtimit të rrobave.

- Larja e njollave tepër të ndotura me vaj dhe graso ose përdorimi i parfumeve mund të shkaktojë dëmtim të pjesëve prej gome të pajisjes.

15.6 Mbushja me detergjente dhe produkte suplementare



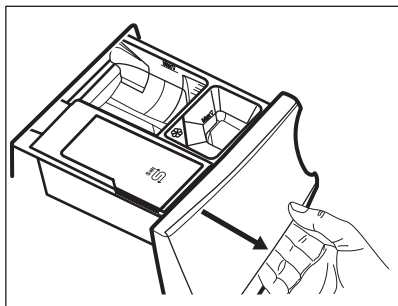

Ne rekomandojmë që të mos tejkaloni nivelin maksimal të treguar (**MAX**).

1. Hapeni folenë e detergjentit.

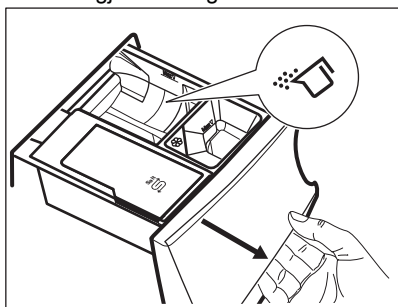

2. Vendoseni detergjentin pluhur në folenë . Nëse përdorni detergjent të lëngshëm, referojuni "Mbushja me detergjent të lëngshëm".



3. Nëse dëshirohet, derdhni zbutësin e rrobave në folenë .

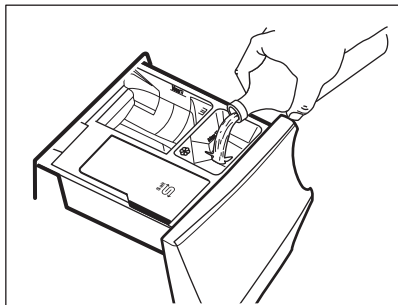

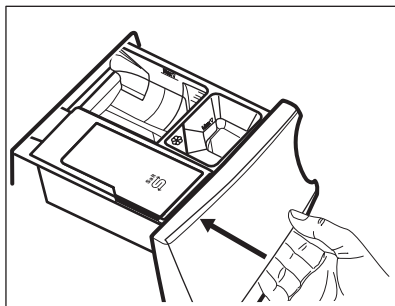

4. Mbylleni folenë e detergjentit.

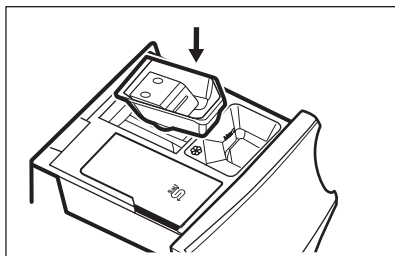

Mbushja me detergjent të lëngshëm

1. Futni enën e duhur për detergjent të lëngshëm.



2. Zbrazeni detergjent të lëngshëm në folenë .

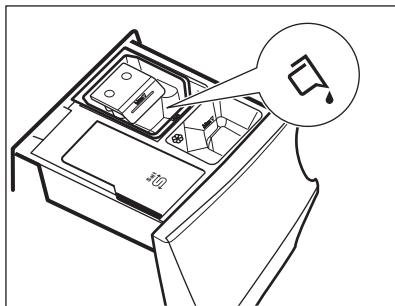

3. Mbylleni folenë e detergjentit.

15.7 Nisja e një programi

Prekni butonin e tastit Nisja/Pauza  për të filluar programin.

Treguesi përkatës ndalon së pulsuar dhe qëndron i ndezur.

Programi fillon, dera mbyllet. Ekran shfaq treguesin .



Pompa e shkarkimit mund të punojë pak përpara se pajisja të mbushet me ujë.

15.8 Dallimi i ngarkesës me SensiCare System



Kohëzgjatja e programit në ekran i referohet një **ngarkese të mesme/të lartë**.

Pas prekjes së butonit të tastit Nisja/Pauza ►||, fiket treguesi i ngarkesës maksimale të deklaruar, fillon SensiCare System zbulimi i ngarkesës së rrobave:

1. Pajisja e dallon ngarkesën brenda 30 sekondave të para.
2. Nëse zbulohet mbingarkesa, njoftimi shfaqet për 30 sekonda përpara sesa ekrani të kalojë në shikimin e mëparshëm.
3. Gjatë kësaj faze, kazani rrotullohet pak.
4. Kohëzgjatja e programit mund të rregullohet përkatësisht dhe mund të shtohet ose të ulet. Pas 30 sekondave të tjera, fillon mbushja me ujë.

Në fund të zbulimit të ngarkesës, **në rast të mbingarkimit të kazanit**, është e mundur të vendosni pajisjen në pauzë dhe të hiqni rrobat e tepërta.

Pasi hiqen rrobat e tepërta, prekni butonin e tastit Nisja/Pauza ►|| për të nisur sërish programin. Faza SensiCare mund të përsëritet deri në tri herë (shikoni pikën 1).

E rëndësishme! Nëse nuk do të reduktohet sasia e rrobave, programi i larjes fillon gjithsesi, pavarësisht mbingarkesës. Në këtë rast, nuk do të jetë e mundur të garantohen rezultatet më të mira të larjes.



20 minuta pas nisjes së programit, kohëzgjatja e programit mund të përshtatet sërish në varësi të kapacitetit të thithjes së ujit nga rrobat.



SensiCare System nuk është i disponueshëm me të gjitha programet, si: Wool/Silk, Rinse dhe programet me kohëzgjatje të shkurtër.

15.9 Ndërprerja e programit dhe ndryshimi i opsioneve

Kur programi është në punë, mund të ndryshoni **vetëm disa** opsione:

1. Prekni butonin e tastit Nisja/Pauza ►||. Pulson treguesi përkatës.
2. Ndryshoni opsionet. Informacioni i dhënë në ekran ndryshon përkatësisht.
3. Prekni butonin e tastit Nisja/Pauza ►|| sërish.

Programi i larjes vazhdon.

15.10 Anulimi i një programi në punë

1. Shtypni butonin On/Off ① për të anuluar programin dhe për të çaktivizuar pajisjen.
2. Shtypni përsëri butonin On/Off ① për të aktivizuar pajisjen.

Tani mund të vendosni një program të ri larjeje.



Nëse faza SensiCare ka përfunduar dhe ka filluar tashmë mbushja me ujë, programi i ri fillon **pa përsëritur fazën SensiCare**. Uji dhe detergjenti nuk shkarkohen për të shmangur shpenzimet. Ekran shfaq kohëzgjatjen maksimale të programit, duke e përditësuar atë rreth 20 minuta pas nisjes së programit të ri.

15.11 Hapja e derës - Shtimi i rrobave

Nëse shfaqet një mesazh në ekran që të informon se mund të shtoni ose hiqni rroba, mund ta hapni derën në çdo rast.

Kur programi ose shtyrja e programit janë në punë, dera e pajisjes është e kyçur. Ekran shfaq treguesin ∞.



Nëse temperatura dhe niveli i ujit në kazan janë shumë të larta dhe/ose kazani vazhdon të rrotullohet, ju nuk duhet ta hapni derën.

Për të shtuar ose hequr rrobat:

1. Prekni butonin e tastit Nisja/Pauza▷||. Në ekran fiket treguesi përkatës i kyçjes së derës ∞.
2. Hapni derën e pajisjes. Nëse është e nevojshme, shtoni ose hiqni rrobat. Mbyllni derën dhe prekni butonin e tastit Nisja/Pauza▷||.

Vazhdon programi ose shtyrja e tij.

15.12 Fundi i programit

Kur programi mbaron, pajisja ndalon në mënyrë automatike. Sinjalet akustike funksionojnë (nëse janë aktive). Ekranin tregon U krye, vijën e përfunduar të përparimit dhe mesazhin Hiqni rrobat.

Treguesi i butonit të tastit Nisja/Pauza▷|| fiket.

Dera zhbllkohet dhe treguesi ∞ fiket.

1. Shtypni butonin On/OffⓁ për të çaktivizuar pajisjen. Pesë minuta pas përfundimit të programit, funksioni i kursimit të energjisë e çaktivizon automatikisht pajisjen.



Kur aktivizoni pajisjen sërish, pajisja propozon Eco 40-60 si program të paracaktuar. Rrotullojeni çelësin e programeve për të vendosur një cikël të ri.

2. Nxirni rrobat nga pajisja.
3. Sigurohuni që kazani të jetë bosh.
4. Mbajeni derën dhe folenë e detergjentit pak të hapur për të parandaluar mykun dhe erërat.

15.13 Shkarkimi i ujit jashtë pas mbarimit të ciklit

Nëse keni zgjedhur një program ose një opsion që nuk e zbraz ujin e shpëlarjes së fundit, programi përfundon, por:

- Faza e shkarkimit shfaqet në ekran dhe dera kyçet ∞.
- Treguesi i butonit kryesor Nisja/Pauza▷|| fillon të pulsojë.
- Kazani vazhdon të rrotullohet me intervale të rregullta për të parandaluar rrudhat të rrobat.
- Dera e furrës qëndron e mbyllur.
- Duhet të shkarkoni ujin për të hapur derën.

15.14 Funksioni aktiv në pritje

Funksioni i gatishmërisë çaktivizon automatikisht pajisjen për të ulur konsumimin e energjisë kur:

- Nuk e përdorni pajisjen për 5 minuta kur nuk ka program në punë. Shtypni butonin On/OffⓁ për të riaktivizuar pajisjen.
- 5 minuta pas përfundimit të programit të larjes. Shtypni On/OffⓁ butonin për të riaktivizuar pajisjen. Programi i zgjedhur i paracaktuar, pas riaktivizimit të pajisjes nga funksioni i pritjes është gjithnjë Eco 40-60. Rrotullojeni çelësin e programeve për të vendosur një cikël të ri.



Nëse vendosni një program ose opsion që përfundon me ujë në kazan, funksioni i gatishmërisë **nuk çaktivizon** pajisjen për t'ju kujtuar të shkarkoni ujin.



Nëse Funksioni Wi-Fi gjithmonë aktiv është aktiv, vetëm treguesi ∞ ndizet dhe fiket me ndërprerje.

16. KUJDESI DHE PASTRIMI

PARALAJMËRIM!

Referojuni kapitujve për sigurinë.

16.1 Programi i pastrimit periodik

Pastrimi periodik ndihmon në zgjatjen e jetëgjatësisë së pajisjes.

Pas çdo cikli, mbajeni derën dhe folenë e detergjentit paksa të hapur që të ketë qarkullim të ajrit dhe që të thani lagështirën brenda pajisjes.

Nëse pajisja nuk do të përdoret për një kohë të gjatë: mbyllni rubinetin e ujit dhe shkëputni pajisjen nga rrjeti elektrik.

Programi tregues i pastrimit periodik:

Heqja e çmërsit	Dy herë në vit
Larja e mirëmbajtjes	Një herë në muaj
Pastrimi i guarnicionit të derës	Çdo dy muaj
Pastrimi i kazanit	Çdo dy muaj
Pastrimi i folesë së detergjentit dhe folesë së kripës	Dy herë në vit
Pastrimi i filtrit të pompës së shkarkimit	Dy herë në vit
Pastrimi i tubit të hyrjes së ujit dhe filtrit të valvulës	Dy herë në vit

16.2 Heqja e objekteve të huaja



Sigurohuni që xhepat të jenë bosh dhe të gjitha elementet e lira të jenë lidhur përpara se të vini në punë ciklin. Referohuni tek "Ngarkesa e rrobave" të "Udhëzime dhe këshilla".

Hiqni çdo objekt të huaj (si p.sh. kapëse metalike, kopsa, monedha etj.) që mund të gjeni në guarnicionin e derës, filtra dhe kazan. Referohuni tek paragrafët "Guarnicioni i derës me filtër me buzë të dyfishtë", "Pastrimi i kazanit", "Pastrimi i pompës së shkarkimit" dhe "Pastrimi i tubit të hyrjes së

ujit dhe filtrit të valvulës". Nëse është e nevojshme, kontaktoni me Qendrën e Autorizuar të Shërbimit.

16.3 Pastrimi i jashtëm

Pastrojeni pajisjen vetëm me ujë të ngruhtë dhe sapun të butë. Thajini plotësisht të gjitha sipërfaqet.

Mos përdorni shtupa kruajtëse ose materiale të tjera gërvishtëse.

KUJDESI!

Mos përdorni alkool, tretës boje ose produkte kimike.

KUJDESI!

Mos pastroni sipërfaqet metalike me detergjent me bazë klori.

16.4 Heqja e çmërsit



Nëse përdorni rregullisht kripë për të aktivizuar SoftWater Technology, procedura e heqjes së çmërsit e përshkruar në këtë paragraf s'është e nevojshme.



Nëse uji në zonën tuaj është i fortë ose mesatarisht i fortë, rekomandojmë që të përdorni një zbutës uji për makinat larëse (heqja e çmërsit me raste).

Kontrollojeni kazanin rregullisht për të kontrolluar për çmërs.



Zbatoni gjithmonë udhëzimet që gjeni tek ambalazhi i produktit.

16.5 Larja e mirëmbajtjes

Përdorimi i përsëritur dhe i zgjatur i programeve të shkurtra dhe me temperaturë të ulët mund të shkaktojë depozitime të detergjenteve, mbetje pushi, rritje të

baktereve dhe formim të një cipe biologjike brenda kazanit. Kjo mund të krijojë aroma të këqija dhe myk.

Për të eliminuar depozitimet dhe për të higjienizuar pjesën e brendshme të pajisjes, aplikoni një larje mirëmbajtjeje të paktën një herë në muaj:

1. Nxirni të gjitha rrobat nga kazanit.
2. Vini në punë një program për të pambukta në temperaturën më të lartë me kazan të zbratur dhe me një sasi të vogël detergjenti pluhur, ose nëse disponohet, vini në punë programin Machine Clean.

16.6 Guarnicioni i derës

Kjo pajisje është projektuar me **sistem shkarkues me vetëpastrim**, që i lejon fibrat e lehta të pushit që bien nga rrobat të shkarkohen jashtë bashkë me ujin. Kontrolloni rregullisht guarnicionin dhe, nëse është e nevojshme, pastrojeni siç përshkruhet në skemën e mëposhtme. Monedhat, kopsat, objektet e tjera të vogla mund të mblihen në përfundim të ciklit.

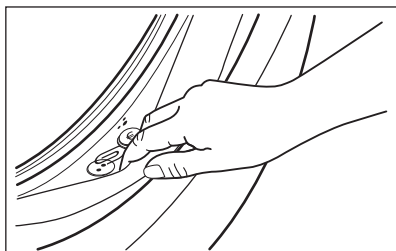

Pastrojeni kur nevojitet, duke përdorur agjent pastrues me krem amoniaku pa gërvishtur sipërfaqen e izolimit.



Respektoni gjithmonë udhëzimet që gjeni tek ambalazhi i produktit.

16.7 Pastrimi i kazanit

Kontrollojeni kazanin rregullisht për të parandaluar depozitimet e padëshiruara.

Në kazan mund të formohen grumbullime ndryshku si pasojë e ndryshkjes së trupave të

huaj nga larja apo nga uji i rubinetit që përmban hekur

Pastroni kazanin me produkte të posaçme për inoks.



Zbatoni gjithmonë udhëzimet që gjeni tek ambalazhi i produktit.
Mos e pastroni kazanin me produkte acide për heqjen e çmërsit, produkte gërryese që përmbajnë klor ose hekur apo me lesh teli.

Për pastrim të plotë:

1. Pastroni kazanin me produkte të posaçme për inoks.



Zbatoni gjithmonë udhëzimet që gjeni tek ambalazhi i produktit.

2. Nxirni të gjitha rrobat nga kazanit.
3. Shtoni manualisht një sasi të vogël detergjenti pluhur ose një produkt specifik në kazanin bosh, për të shpëlarë mbetjet që mund të mbeten.



Ndonjëherë, në fund të një cikli ekрани mund të shfaqë imazhin e vogël ✨: ky është një rekomandim për të kryer "pastrimin e kazanit". Pasi të jetë kryer pastrimi i kazanit, mesazhi zhduket.

16.8 Pastrimi i folesë së detergjentit dhe folesë së kripës



Përpara pastrimit, sigurohuni që të gjitha fole të jenë të zbratura.

Për të parandaluar depozitimet e mundshme të detergjentit të tharë ose grumbullimin e zbutësit të rrobave, formimin e mykut në sirtarin e detergjentit dhe/ose kripën e mbledhur në ndarjen e kripës, çdo dy muaj kryeni procedurën e pastrimit të mëposhtme siç përshkruhet në skemat e mëposhtme:

1. Hapni sirtarin. Shtypni kapësen siç tregohet në figurë dhe tërhiqeni sirtarin lart.

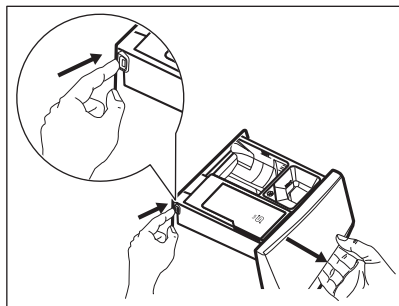

2. Hiqni shtesën për zbutësin dhe, nëse është e mundur, kutinë për detergjentin e lëngshëm.

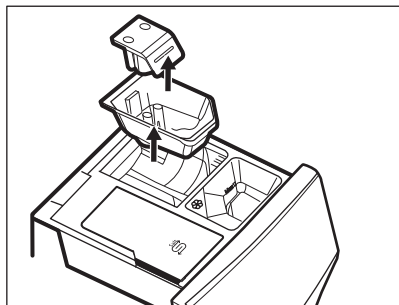
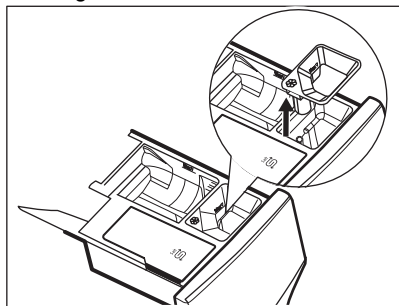

3. Lajeni sirtarin dhe të gjitha shtesat me ujë të rrjedhshëm.

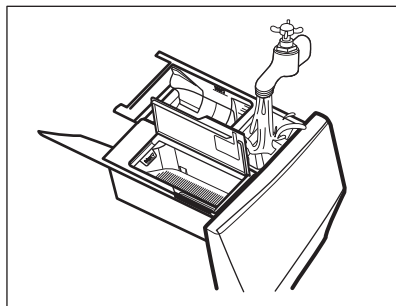

4. Sigurohuni që të keni hequr të gjitha mbetjet e detergjentit nga kanali i detergjentit. Përdorni një leckë.

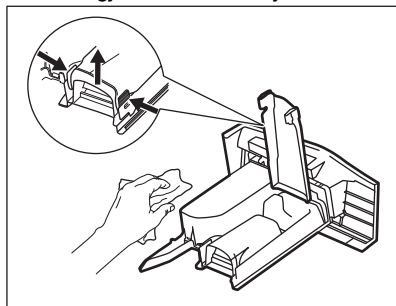

5. Sigurohuni që të gjitha mbetjet e detergjentit të hiqen nga pjesa e sipërme dhe e poshtme e folesë. Përdorni një furçë të vogël për të pastruar folenë.

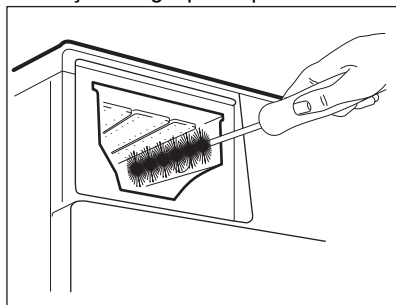

6. Futeni sirtarin e detergjentit në udhëzuesit e vet dhe mbylleni. Vini në punë një program shpëlarjeje pa roba në kazan.

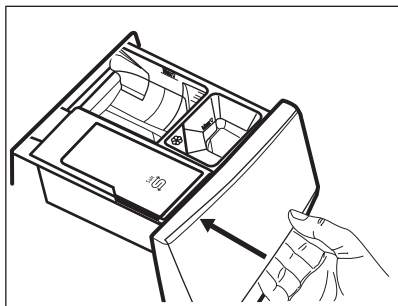

16.9 Pastrimi i filtrit të pompës së shkarkimit

⚠️ PARALAJMËRIM!

Hiqni spinën e pajisjes nga rrjeti elektrik.



Kontrolloni rregullisht filtrin e pompës së shkarkimit dhe sigurohuni që të jetë i pastër.

Pastrojeni filtrin e pompës së shkarkimit nëse:

- Pajisja nuk e shkarkon ujin.
- Kazani nuk rrotullohet.
- Pajisja bën një zhurmë të pazakontë për shkak të bllokimit të pompës së shkarkimit.
- Shfaqet mesazhi Kontrolloni që filtri i shkarkimit të mos jetë bllokuar.

⚠️ PARALAJMËRIM!

- Mos e hiqni filtrin gjatë kohës që pajisja është në punë.
- Mos e pastroni pompën nëse uji në pajisje është i nxehtë. Prisni derisa uji të ftohet

Veproni siç përshkruhet në skemat e mëposhtme për të pastruar filtrin e pompës:

1. Hapni kapakun e pompës.

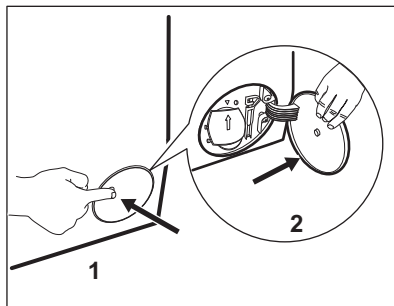

2. Vendosni një enë të përshtatshme poshtë pompës së shkarkimit për të mbledhur ujin që del prej aty.
3. Hapeni grykën nga poshtë. Mbani gjithmonë një leckë pranë për të fshirë çdo rrjedhje uji gjatë heqjes së filtrit.

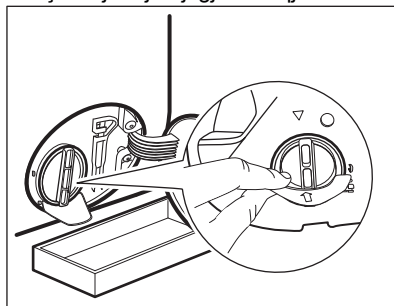

4. Rrotullojeni filtrin 180 gradë në drejtim të kundërt të akrepave të orës për ta hapur, pa e hequr. Lëreni ujin të dalë.

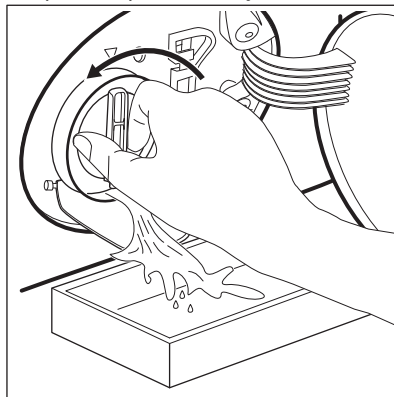

5. Kur ena të jetë mbushur plot me ujë, kthejeni filtrin në vend dhe boshtaiseni enën.

6. Përsëritni hapat 4 dhe 5 derisa uji të ndalojë daljen.
7. Rrotullojeni filtrin në drejtim të kundërt të akrepave të orës për ta çmontuar.

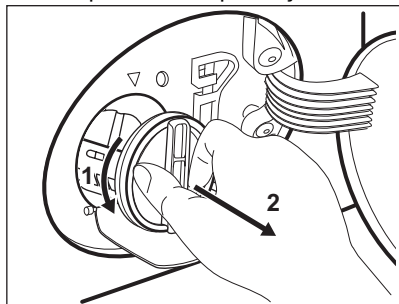

8. Nëse është e nevojshme, hiqni pushin dhe objektet nga foleja e filtrit.
9. Sigurohuni që helika e pompës të mund të rrotullohet. Nëse nuk rrotullohet, kontaktoni qendrën e autorizuar të shërbimit.

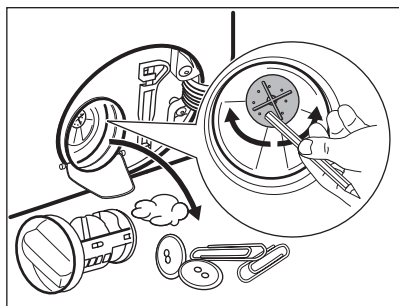

10. Pastroni filtrin poshtë rubinetit të ujit.

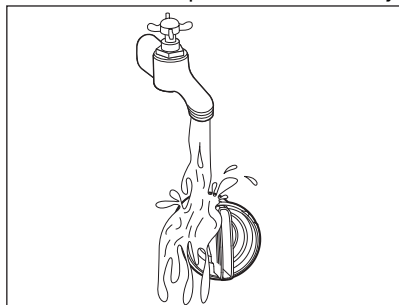

11. Vendoseni sërish filtrin në udhëzuesit e veçantë duke e rrotulluar në drejtim të akrepave të orës. Sigurohuni që filtri të jetë shtrënguar mirë për të shmangur rrjedhjet.

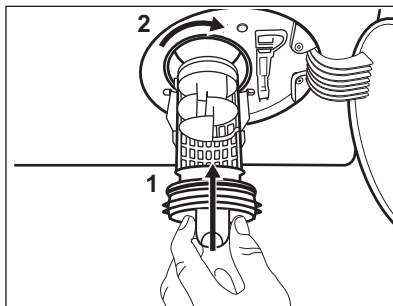

12. Mbyll kapakun e pompës.

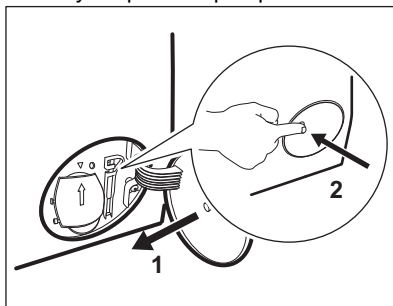

Kur e shkarkoni ujin me procedurën e shkarkimit të emergjencës, ju duhet ta aktivizoni përsëri sistemin e shkarkimit:

- a. Hidhni 2 litra ujë në ndarjen e larjes kryesore të shpërndarësit të detergjentit.
- b. Nisni programin për të derdhur ujin.

16.10 Pastrimi i zorrës së futjes së ujit dhe filtrit të valvulës

Rekomandohet t'i pastroni të dy filtrat e zorrës së hyrjes së ujit dhe të valvulës dy herë në vit për të hequr depozitimet që grumbullohen me kalimin e kohës. Veproni siç përshkruhet në skemat e mëposhtme për të pastruar filtrat:

1. Hiqni zorrën e hyrjes nga rubineti dhe pastroni filtrin.

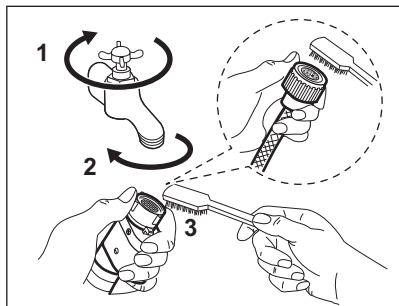

2. Hiqni zorrën e hyrjes nga pajisja duke liruad dadon e fashetës.

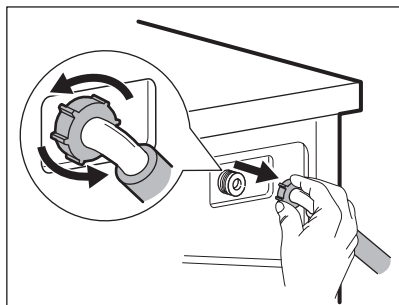

3. Pastroni filtrin e valvulës në pjesën e pasme të pajisjes me furçë.

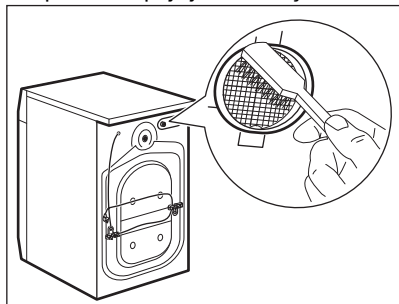

4. Kur e lidhni zorrën me pjesën e pasme të pajisjes, rrotullojeni në të majtë ose të djathtë (jo në pozicion vertikal) në varësi të pozicionit të rubinetit të ujit.

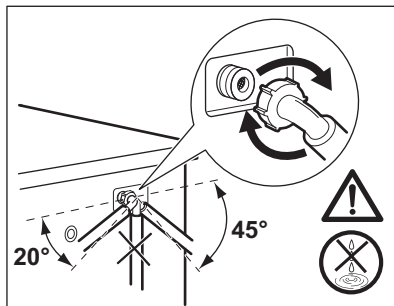

16.11 Shkarkimi i emergjencës

Nëse pajisja nuk mund ta shkarkojë ujin, kryeni të njëjtën procedurë që përshkruhet në paragrafin "Pastrimi i pompës së shkarkimit". Nëse është e nevojshme, pastroni pompën.

Kur e shkarkoni ujin me procedurën e shkarkimit të emergjencës, ju duhet ta aktivizoni përsëri sistemin e shkarkimit:

1. Hidhni 2 litra ujë në folenë e larjes kryesore të folesë së detergjentit.
2. Nisni programin për të shkarkuar ujin.

16.12 Masat paraprake të parandalimit të brymës

Nëse pajisja është e instaluar në një zonë ku temperatura mund të arrijë vlera rreth 0° C ose të bjerë më poshtë, hiqni ujin e mbetur nga zorra e hyrjes së ujit dhe pompa e shkarkimit.

1. Hiqni spinën nga priza elektrike.
2. Mbyllni rubinetin e ujit.
3. Vendosni dy skajet e zorrës së hyrjes së ujit në një enë dhe lëreni ujin të rrjedhë nga zorra.
4. Zbrazeni pompën e shkarkimit. Referojuni procedurës së shkarkimit të emergjencës.
5. Kur pompa e shkarkimit të jetë e zbrazur, vendosni përsëri zorrën e hyrjes së ujit.

⚠ PARALAJMËRIM!

Sigurohuni që temperatura të jetë më e lartë se 0 °C përpara se ta përdorni sërish pajisjen. Prodhuesi nuk mban përgjegjësi për dëme të shkaktuara nga temperaturat e ulëta.

17. ZGJIDHJA E PROBLEMEVE

PARALAJMËRIM!

Referojuni kapitujve për sigurinë.

17.1 Kodet e alarmeve dhe defektet e mundshme

Pajisja nuk fillon ose ndalon gjatë punës. Së pari, përpiquni të gjeni një zgjidhje për problemin (shikoni tabelat).

PARALAJMËRIM!

Çaktivizojeni pajisjen përpara se të kryeni ndonjë kontroll.





Me disa probleme, ekrani tregon një mesazh alarmi dhe butoni Nisja/

Pauza  mund të pulsojë në mënyrë të vazhdueshme:

Problemi	Zgjidhja e mundshme
Kontrolloni që rubineti i ujit të jetë i hapur: Pajisja nuk mbushet siç duhet me ujë.	<ul style="list-style-type: none">• Sigurohuni që rubineti i ujit të jetë i hapur.• Sigurohuni që presioni i furnizimit me ujë të mos jetë shumë i ulët. Për këtë informacion, kontaktoni autoritetin tuaj lokal të ujit.• Sigurohuni që rubineti i ujit të mos jetë bllokuar.• Sigurohuni që tubi i furnizimit të mos ketë përdredhje, dëmtime apo përthyerje.• Sigurohuni që lidhja e tubit të furnizimit me ujë është e saktë.• Sigurohuni që filtri i tubit të furnizimit dhe filtri i valvulës të mos jenë të bllokuar. Shikoni 'Kujdesi dhe pastrimi'.
Kontrolloni që filtri i shkarkimit të mos jetë bllokuar: Pajisja nuk e shkarkon ujin.	<ul style="list-style-type: none">• Sigurohuni që tapa e lavamanit të mos jetë e bllokuar.• Sigurohuni që tubi i shkarkimit të mos ketë përdredhje ose përthyerje.• Sigurohuni që filtri i shkarkimit të mos jetë i bllokuar. Pastroni filtrin, nëse është e nevojshme. Shikoni "Kujdesi dhe pastrimi".• Sigurohuni që lidhja e tubit të shkarkimit të ujit të jetë e saktë.• Cilësoni programin e shkarkimit nëse cilësoni një program pa fazën e shkarkimit. Nëse programi i shkarkimit nuk disponohet në fushën e programeve, ai mund të cilësohet përmes aplikacionit.• Cilësoni programin e shkarkimit nëse cilësoni një opsion që përfundon me ujë në kazan.
Kontrolloni që dera të jetë mbyllur mirë: Dera e pajisjes është e hapur ose nuk është e mbyllur mirë.	<ul style="list-style-type: none">• Sigurohuni që dera të jetë e mbyllur mirë.
Programi do të vazhdojë kur furnizimi me energji të jetë i qëndrueshëm: Furnizimi me energji është i paqëndrueshëm.	<ul style="list-style-type: none">• Prisni derisa furnizimi me energji të jetë i qëndrueshëm.

Nëse ekrani shfaq kode të tjera alarmi, çaktivizoni dhe aktivizoni pajisjen. Nëse problemi vazhdon, kontaktoni me Qendrën e Autorizuar të Shërbimit. Në rast të një problemi tjetër me pajisjen, kontrolloni tabelën e mëposhtme për zgjidhje të mundshme.

Problemi	Zgjidhja e problemit
Programi nuk fillon.	<ul style="list-style-type: none"> Sigurohuni që spina kryesore të jetë e lidhur me prizën e rrejtit. Sigurohuni që dera e pajisjes të jetë mbyllur mirë. Sigurohuni që të mos kenë siguresa të dëmtuara në kutinë e siguresave. Sigurohuni që Nisja/Pauza  të jetë prekur. Nëse është vendosur fillim me vonesë, anuloni cilësimin ose prisni sa të përfundojë numërimi mbrapsht. Çaktivizoni funksionin e bllokimit për fëmijët nëse është i ndezur. Kontrolloni pozicionin e çelësit në programin e përzgjedhur.
Pajisja mbushet me ujë dhe e shkarkon atë menjëherë.	<ul style="list-style-type: none"> Sigurohuni që tubi i shkarkimit të jetë në pozicionin e duhur. Tubi mund të jetë pozicionuar shumë poshtë. Shikoni "Udhëzime instalimi".
Faza e centrifugimit nuk funksionon ose cikli i larjes zgjat më shumë se zakonisht.	<ul style="list-style-type: none"> Vendosni programin e centrifugës. Nëse programi i shkarkimit nuk disponohet në fushën e programeve, ai mund të cilësohet përmes aplikacionit'. Sigurohuni që filtri i shkarkimit të mos jetë i bllokuar. Pastroni filtrin, nëse është e nevojshme. Shikoni "Kujdesi dhe pastrimi". Rregulloni manualisht artikujt në kazan dhe filloni përsëri fazën e centrifugës. Ky problem mund të shkaktohet nga problemet e ekuilibrit.
Ka ujë në dyshe.	<ul style="list-style-type: none"> Sigurohuni që bashkimet e tubave të ujit të jenë të shtrënguar dhe të mos ketë rrjedhje uji. Sigurohuni që tubi i furnizimit me ujë dhe tubi i shkarkimit të mos kenë dëmtime. Sigurohuni që të përdorni detergjentin dhe sasinë e duhur të tij.
Nuk mund të hapni derën e pajisjes.	<ul style="list-style-type: none"> Sigurohuni që të mos jetë zgjedhur një program larjeje që përfundon me ujë në kazan. Sigurohuni që programi i larjes të ketë mbaruar. Vendosni programin e shkarkimit ose të centrifugimit nëse ka ende ujë në kazan. Nëse programet e centrifugimit dhe të shkarkimit nuk disponohen në diskun e programeve, ata mund të vendosen përmes aplikacionit. Sigurohuni që pajisja furnizohet me energji. Ky problem mund të shkaktohet nga një avari e pajisjes. Kontaktoni Qendrën e Autorizuar të Shërbimit. Nëse ju duhet të hapni derën, ju lutemi lexoni me kujdes "Hapja e derës në rast emergjence". Sigurohuni që Regjimi i nisjes në distancë të mos jetë aktivizuar. Çaktivizojeni atë.
Mesazhi "Dështoi lidhja me Wi-Fi tuaj" shfaqet në ekran.	<ul style="list-style-type: none"> Kontrolloni sinjalin e internetit me valë. Kontrolloni rrjetin dhe ruterin e shtëpisë. Rindizeni ruterin. Kontaktoni me ofruesin e shërbimit të internetit me valë nëse ka probleme të tjera me rrjetin e internetit me valë.

Problemi	Zgjidhja e problemit
<p>Aplikacioni nuk mund të lidhet me pajisjen.</p>	<ul style="list-style-type: none"> Kontrolloni sinjalin e e internetit me valë. Kontrolloni nëse pajisja inteligjente është e lidhur me rrjetin e internetit me valë. Kontrolloni rrjetin dhe ruterin e shtëpisë. Rindizeni ruterin. Kontaktimi me ofruesin e shërbimit të internetit me valë nëse ka probleme me rrjetin e internetit me valë. Pajisja, pajisja inteligjente ose të dyja, kanë nevojë të konfigurohen sërish sepse është instaluar një ruter i ri ose konfigurimi i ruterit ka ndryshuar.
<p>Aplikacioni nuk mund të lidhet shpesh me pajisjen.</p>	<ul style="list-style-type: none"> Sigurohuni që sinjali i internetit me valë të arrijë deri te pajisja. Përpiquni ta lëvizni ruterin e shtëpisë sa më pranë pajisjes që të jetë e mundur ose konsideroni blerjen e një pajisjeje përforcuese për rrezin e internetit me valë. Sigurohuni që sinjali i internetit me valë të mos ndërpritet nga mikrovala. Fikni mikrovalën. Shmangni përdorimin e mikrovalës dhe të telekomandës njëkohësisht.
<p>Ekрани tregon . Të gjithë butonat janë joaktive përveç butonit On/Off .</p>	<ul style="list-style-type: none"> Pajisja po shkarkon çdo përditësim të disponueshëm. Prisni derisa procesi i përditësimit të ketë përfunduar. Nëse e çaktivizoni pajisjen gjatë përditësimit, ajo vazhdon kur e aktivizoni pajisjen sërish.
<p>Pajisja bën një zhurmë të pazakontë dhe dridhet.</p>	<ul style="list-style-type: none"> Sigurohuni që niveli i pajisjes të jetë i saktë. Shihoni "Udhëzime instalimi". Sigurohuni që butonat e paketimit dhe/ ose të kalimit të jenë hequr. Shikoni "Udhëzime instalimi". Shtoni më shumë rroba në kazan. Ngarkesa mund të jetë shumë e vogël.
<p>Kohëzgjatja e programit rritet ose ulet gjatë punës së programit.</p>	<ul style="list-style-type: none"> SensiCare System është në gjendje të përshtatë kohëzgjatjen e programit sipas llojit dhe sasisë së rrobave. Referojuni paragrafit "Dallimi i ngarkesës me SensiCare System" në kapitullin "Përdorimi i përditshëm".
<p>Rezultatet e larjes nuk janë të kënaqshme.</p>	<ul style="list-style-type: none"> Rrisni sasinë e detergjentit ose përdorni një detergjent tjetër. Përdorni produkte speciale për të hequr njollat e forta përpara se të lani rrobat. Sigurohuni që të cilësoni temperaturën e saktë. Ulni ngarkesën e rrobave.
<p>Ka shumë shkumë në kazan gjatë ciklit të larjes.</p>	<ul style="list-style-type: none"> Sigurohuni që asnjë lloj tjetër detergjent nuk është hedhur në ndarjen . Në këtë rast, referojuni "Eliminimi i detergjentit ose i aditivëve të tjerë nga ndarja e kripës". Sigurohuni që të mos jetë hedhur kripë në ndarjen . Nëse ndodh, zhvilloni një cikël shpëlarjeje ose drejtojeni përsëri ciklin e larjes.
<p>Konsum i tepërt i kripës.</p>	<ul style="list-style-type: none"> Pakëson sasinë e detergjentit ose numrin e tabletave ose detergjentëve me dozë të vetme.
<p>Kripa nuk konsumohet.</p>	<ul style="list-style-type: none"> Kontrolloni nëse zbutësi i ujit është cilësuar të veprojë gjithashtu gjatë fazës së shpëlarjes. Shikoni "Si të vendosim nivelin e fortësisë së ujit" në kapitullin "Zbutësi i ujit (ColourCare)".
<p>Kripa nuk konsumohet.</p>	<ul style="list-style-type: none"> Pajisja mund të ketë nevojë për rigjenerim të zbutësit të ujit: vini në punë një cikël Cottons ose Synthetics. Referojuni "Rigjenerimi i zbutësit të ujit" në kapitullin "Zbutësi i ujit (ColourCare)".

Problemi

Zgjidhja e problemit

Drita e kazanit nuk ndizet.

- Sigurohuni që llamba LED nuk është djegur. Për ta zëvendësuar, kontaktoni Qendrën e Autorizuar të Shërbimit.

Pas kontrollit, aktivizoni pajisjen. Programi vazhdon nga pika e ndërprerjes.

Nëse problemi ndodh përsëri, kontaktoni Qendrën e Autorizuar të Shërbimit.

Të dhënat e nevojshme për qendrën e shërbimit ndodhen në pllakën e specifikimeve.

17.2 Hapja emergjente e derës

Në rast të shkëputjes së energjisë ose defekteve në funksionim, dera e pajisjes mbetet e kyçur. Programi i larjes vazhdon kur të rikthehet energjia. Nëse në rast defekti dera mbetet e kyçur, mund ta hapni atë duke përdorur funksionin e shkyçjes së emergjencës.

Përpara hapjes së derës:

⚠ KUJDES!

Ka rrezik djegieje! Sigurohuni që temperatura e ujit nuk është tepër e lartë dhe rrobat të mos jenë të nxehta. Nëse nevojitet, prisni derisa të ftohen.

⚠ KUJDES!

Rrezik plagosjeje! Sigurohuni që kazanit të mos rrotullohet. Nëse nevojitet, prisni derisa kazanit të ndalojë së rrotulluari.

i

Sigurohuni që niveli i ujit brenda në kazan të mos jetë shumë i lartë. Nëse nevojitet, kryeni zbrazjen e emergjencës (referojuni “Zbrazja e emergjencës” në kapitullin “Kujdesi dhe pastrimi”).

Për të hapur derën, veproni si më poshtë:

1. Shtypni butonin On/Off ① për të fikur pajisjen.
2. Hiqni spinën e pajisjes nga rrjeti elektrik.
3. Hapni kapakun e filtrit.
4. Tërhiqni një herë poshtë këmbëzën e zhbllokimit të emergjencës. Tërhiqeni një herë poshtë sërish, mbajeni të tendosur dhe, ndërkohë, hapni derën e pajisjes.

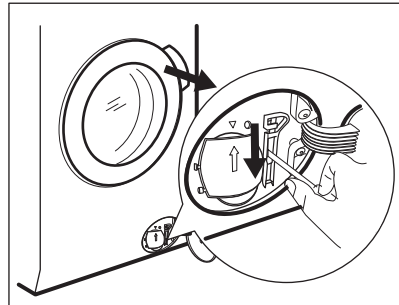

5. Nxirrni rrobat dhe më pas mbyllni derën e pajisjes.
6. Mbyllni kapakun e filtrit.

17.3 Eliminimi i detergjentit ose aditivëve të tjerë nga foleja e kripës



Çdo lloj detergjenti dhe aditivi që është futur pa dashje në folenë ^{Salt} duhet të eliminohet plotësisht.

Nëse ndodh kështu, veproni si më poshtë:

1. Nxirrni sirtarin jashtë.

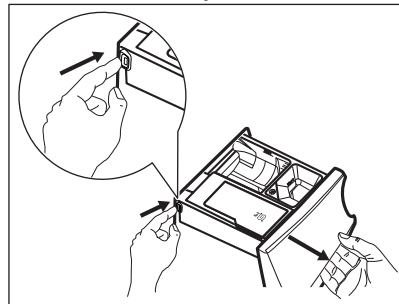

2. Eliminoni çdo gjurmë detergjenti ose aditivi dhe pastrojeni folenë plotësisht.

3. Futeni sirtarin sërish në vend dhe derdhni kripë në folenë .
4. Mbyllni sirtarin.
5. Vini në punë një cikël për larje të pambukta ose sintetike, pa reduktuar

kohën, për të rikthyer funksionin e zbutësit të ujit.

18. VLERAT E KONSUMIT

18.1 Koment



Kodi QR në etiketën e energjisë të dhënë me pajisjen jep një lidhje interneti tek informacioni që lidhet me performancën e pajisjes në databazën e EU EPREL. Ruajeni etiketën e energjisë për referencë së bashku me manualin e përdorimit dhe të gjitha dokumentet e tjera që ofrohen me këtë pajisje.

Të njëjtin informacion mund ta gjeni gjithashtu në EPREL duke përdorur lidhjen <https://eprel.ec.europa.eu>, emrin e modelit dhe numrin e produktit që gjeni në pllakëzën e specifikimeve të pajisjes.



Vlerat dhe kohëzgjatja e programit mund të variojnë në varësi të kushteve të ndryshme (p.sh. temperatura e dhomës, temperatura e ujit dhe presioni, madhësia e ngarkesës dhe lloji i rrobave, tensioni i furnizimit) dhe gjithashtu nëse ndryshoni cilësimin e parazgjedhur të njëjti programi.

18.2 Sipas Rregullores së Komisionit të BE-së 2019/2023

Programi Eco 40-60 ¹⁾	kg	kWh	Litra	hh:mm	% ²⁾	°C	rpm ³⁾
Ngarkesë e plotë	10.0	0.265	71.0	03:55	53.00	25.0	1351
Gjysmë ngarkese	5.0	0.210	53.0	02:50	53.00	25.0	1351
Çerek ngarkese	2.5	0.160	35.0	02:00	54.00	25.0	1351

1) Rezultatet e performancës dhe konsumi i ulët i energjisë garantojnë nga përdorimi i ujit të zbutur. Për ta ruajtur këtë arritje me kalimin e kohës, është thelbësore që të vendosni nivelin e duhur të fortësisë së ujit duke ndjekur udhëzimet e manualit të përdorimit dhe përdorni kripë rregullisht për rigjenerimin e rezinave.

2) Lagështira e mbetur në fund të fazës së centrifugimit. Sa më e lartë të jetë shpejtësia e centrifugimit, aq më e lartë është zhurma dhe aq më e ulët është lagështira e mbetur.

3) Shpejtësia maksimale e centrifugimit.

Konsumi i energjisë në regjime të ndryshme

Fikor (W)	Në gatishmëri (W)	Shtyrja e programit (W)	Gatishmëria në rret (W)
0.50	0.50	4.00	2.00 ¹⁾

Fikur (W)	Në gatishmëri (W)	Shtyrja e programit (W)	Gatishmëria në rrjet (W)
-----------	-------------------	-------------------------	--------------------------

Koha deri në fikje/Regjimi në pritje është maksimumi 15 minuta.

1) Konsumi i energjisë i funksionit të lidhur është rreth 17,5 kWh në vit. Për të shkëputur këtë funksion, ju lutemi shikoni kapitullin "Konfigurimi i lidhjes së Wi-Fi".

18.3 Programet e zakonshme



Këto vlera janë vetëm për qëllim informativ.

Programet	kg	kWh	Litra	hh:mm	% 1)	°C	rpm ²⁾
Cottons ³⁾ 90°C	10.0	3.300	95.0	03:35	52.00	85.0	1400
Cottons 60°C	10.0	2.200	95.0	03:30	52.00	55.0	1400
Cottons ⁴⁾ 20°C	10.0	0.350	95.0	03:10	52.00	20.0	1400
Synthetics 40°C	5.0	0.950	65.0	02:45	35.00	40.0	1200
Delicates ⁵⁾ 30°C	2.0	0.350	55.0	01:05	35.00	30.0	1200
Wool 30°C	3.0	0.500	80.0	01:15	30.00	30.0	1200

1) Lagështira e mbetur në fund të fazës së centrifugimit. Sa më e lartë të jetë shpejtësia e centrifugimit, aq më e lartë është zhurma dhe aq më e ulët është lagështia e mbetur.

2) Treguesi i referencës së shpejtësisë së centrifugimit.

3) E përshtatshme vetëm për larjen e tekstileve me ndotje të madhe.

4) I përshtatshëm për të larë rroba të pambukta, sintetike dhe të përziera me pak ndotje.

5) Gjithashtu vepron si cikël i larjes së shpejtë për rrobat e ndotura pak.

19. UDHËZUES I SHPEJTË

19.1 SmartSelect



SmartSelect ju udhëzon të kurseni energji, kohë dhe ujë.
Skanoni kodin QR për të mësuar më shumë.

Përdorimi i përditshëm

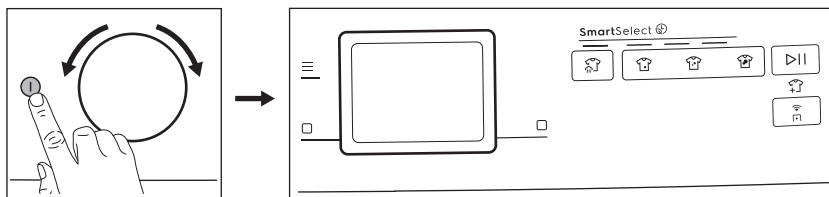

- Futeni spinën në prizë.
- Hapni rubinetin e ujit.
- Shtypni butonin **On/Off** (1) për të ndezur pajisjen.
- Rrotulloni çelësin e programeve për të vendosur programin e dëshiruar.
- Vendosni opsionet e dëshiruara duke takuar butonat korrespondues të tasteve.



Lejoni që funksioni SmartSelect (+) t'ju udhëzojë për të kursyer energji dhe ujë. Opsionet Extra Light (☀) dhe Light (☀) mund të përdoren shumicën e kohës. Përdorni Steam Refresh (☁) për të shmangur larjen dhe rifreskoni rrobat vetëm me avull.

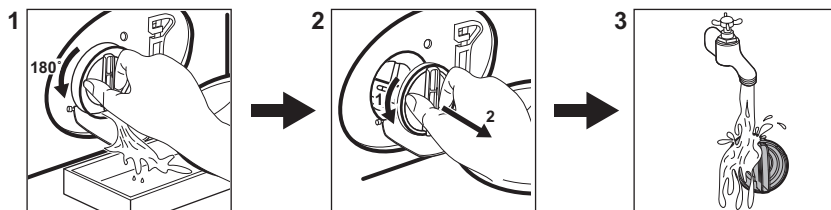

- Vendosni artikujt në kazan, një nga një, pa tejkuluar peshën maksimale të sugjeruar. Mbyllni derën dhe sigurohuni që të mos mbeten rroba ndërmjet guarnicionit dhe derës.
- Dërdhni detergjentin dhe çdo trajtim tjetër në ndarjen përkatëse të folesë së detergjentit.
- Për të nisur programin, prekni butonin **Nisja/Pauza** (▶ ||).
- Pajisja ndizet.
- Në përfundim të programit, hiqni rrobat.
- Shtypni butonin **On/Off** (1) për të fikur pajisjen.

19.2 Pastrimi i filtrit të pompës së shkarkimit



Pastrojeni filtrin rregullisht dhe, veçanërisht, nëse shfaqet kodi **E20** në ekran.

19.3 Programet

Programet	Ngarkesa	Përshkrimi i produktit
Eco 40-60	10.0 kg	Cikli i ulët i energjisë për të pambuktat. Ul temperaturën dhe zgjat kohën për të arritur rezultate të mira larjeje.
UltraQuick 39min	8.0 kg	Artikuj të pambuktë dhe sintetikë. Ky program siguron performancë të mirë brenda një kohe të shkurtër. <div style="border: 1px solid black; padding: 5px; margin-top: 10px;"> <p> Kohëzgjatja standarde e programit është krijuar për një ngarkesë rrobash prej 5 kg. Nëse lani një ngarkesë më të vogël apo më të madhe, koha e larjes zvogëlohet ose rritet automatikisht duke siguruar rezultate të përkryera.</p> </div>
Cottons	10.0 kg	Të pambukta të bardha dhe me ngjyra. Ideale për ndotje normale dhe të rëndë.
Synthetics	5.0 kg	Artikuj sintetikë ose tekstile të përziera.
Delicates	2.0 kg	Tekstile delikate të tilla si akrilike, viskoze, poliestër.
Wool/Silk 	3.0 kg	Të leshta që lahen me lavatriçe, të leshta që lahen me dorë dhe tekstile delikate.
Rapid 20min	3.0 kg	Artikujt e pambuktë dhe sintetikë me pak ndotje ose të veshura një herë.
Sportswear	5.0 kg	Veshje sportive, fibra sintetike si poliestër, përzierje poliesteri/elastan, poliamid. I përshtatshëm për të hequr djersën dhe ndotjet e trupit nga veshjet teknike sportive.
Jeans	4.0 kg	Rroba prej xhinsi dhe artikuj të trikotuar.
Outdoor	2.0 kg ¹⁾ 1.0 kg ²⁾	Rroba sportive moderne që vishen jashtë.
Down Jackets	2.0 kg	Një batanije sintetike, rroba me mbushje, jorganë, xhupa me pupla.
Hygiene	10.0 kg	Artikuj të bardhë të pambuktë. Ky program heq më shumë se 99,99% të baktereve dhe viruseve ³⁾ Ai gjithashtu siguron zvogëlimin e duhur të alergjenëve.
Silk	0.5 kg	Program special për rroba mëndafshi dhe sintetike të përziera.
Duvet	3.0 kg	Mbulesat sintetike apo të mbushura me pupla dhe push, rrobat me astar, jorganët.
Machine Clean	-	Cikli i mirëmbajtjes për pastrimin e kazanit.
Spin/Drain	10.0 kg	Për të centrifuguar rrobat dhe për të shkarkuar ujin e kazanit. Të gjitha tekstilet, përveç të leshtave dhe tekstileve delikate.

Programet	Ngarkesa	Përshkrimi i produktit
Rinse	10.0 kg	Të gjitha tekstilet, përveç të leshtave dhe tekstileve shumë delikate. Program për të shpëlarë dhe për të centrifuguar.

1) Programi i larjes.

2) Programi i larjes dhe faza e papërshkueshmërisë nga uji.

3) Të testuara për Staphylococcus aureus, Enterococcus faecium, Candida albicans, Pseudomonas aeruginosa dhe MS2 Bacteriophage në testin e jashtëm të kryer nga Swisstest Testmaterialien AG në 2021 (Raporti i Testit Nr. 202120117).

19.4 Programe të tjera

Programet	Ngarkesa	Përshkrimi i produktit
Towels	4.0 kg	Peshqirë pambuku dhe robdëshambër. Ideale për ndotje normale dhe të rëndë.
Training Gear	1.0 kg	Sugjerohet për ngarkesë të vogël të përbërë nga veshje sportive dhe fitnesi.
Soccer/Rugby	5.0 kg	Veshje futbollit dhe regbi me përzierje poliestër, poliestër/elastan, materiale poliamide dhe mikrofibra. Cikli special i krijuar për njolla të freskëta me fazë të integruar të paralarjes.
Skiing Gear	2.0 kg	E përkryer për veshje të rënda si xhaketa skish dhe rroba malore.
Running Shoes	1.0 kg	Dizenjuar për atlete, programi i larjes së butë.
AntiAllergy Vapour	10.0 kg	Artikuj të bardhë të pambuktë. Ky program me avull ndihmon në heqjen e mikrobeve dhe baktereve.
Pet Hair	2.0 kg	Program larjeje i përshtatur për heqjen e qimeve të kafshëve shtëpiake nga sendet
Pillow	3.0 kg	Disenjuar për të tharë 2 jastëkë divanesh ose 1 jastëk krevati. Rekomandohet të lani jastëkët e krevatit me këllëf jastëku vet. Për t'u përditësuar me disa tregues për dimensionet.
Baby	4.0 kg	Cikël delikat i përshtatshëm për rrobat e bebeve.
Linen	2.0 kg	Cikli i veçantë delikat i përshtatur për artikujt me fije liri/liri të bardhë ose me ngjyrë.
Curtains	2.0 kg	Program special për perde.
BedLinen XL	4.5 kg	Cikli i larjes për tre komplete çarçafësh, njëri prej të cilëve mund të jetë me madhësi të dyfishtë.
Easy Iron	4.5 kg	Artikuj sintetikë që kërkojnë larje delikate.
1 Item Fast	0.5 kg	Artikull pambuku dhe sintetik i ndotur pak.
Steam Refresh	2.0 kg	Program me avull për të pambuktat, sintetiket dhe rrobat delikate.
Steam Cashmere	2.0 kg	Programet e avullit për të leshtat dhe kashmiri.
Business Shirts	2.0 kg	Këmisha pambuku dhe të përziera pambuku, normalisht të ndotura me fund me avull për të lehtësuar hekurosjen. Kur programi të ketë mbaruar, hiqni menjëherë veshjen në një varëse rrobash për tharje në ajër për rezultatet më të mira.

Mbushja e pajisjes deri në kapacitetin maksimal që tregohet për secilin prej

programeve ndihmon në reduktimin e konsumit të energjisë dhe ujit.

Detergjentet e përshtatshme për programet e larjes

Programi	Pluhur universal ¹⁾	Lëng universal	Lëng për rroba me ngjyra	Delikate të leshhta	Special
Towels	▲	▲	▲	--	--
Training Gear	--	▲	▲	--	▲
Soccer/Rugby	--	▲	▲	--	▲
Skiing Gear	--	▲	▲	--	▲
Running Shoes	--	--	--	▲	▲
AntiAllergy Vapour	▲	▲	--	--	▲
Pet Hair	▲	▲	▲	--	--
Pillow	--	--	--	▲	▲
Baby	--	--	--	▲	▲
Linen	--	--	--	▲	▲
Curtains	--	▲	▲	--	--
BedLinen XL	--	▲	▲	--	--
Easy Iron	--	--	--	▲	▲
1 Item Fast	--	▲	▲	--	▲
Business Shirts	▲	▲	▲	--	--

¹⁾ Në temperaturë më të lartë se 60 °C rekomandohet përdorimi i detergjentit pluhur.

▲ = Rekomandohet
 -- = Nuk rekomandohet

19.5 Lloji dhe sasia e detergjentit.

- Përdorni vetëm detergjente dhe trajtime të tjera të prodhuara posaçërisht për lavatrice. Së pari, ndiqni këto rregulla të përgjithshme:
 - detergjentë pluhur (gjithashtu tableta dhe detergjentë me doza të vetme) për të gjitha llojet e pëlhurës, me përjashtim të delikateve. Preferohen detergjente pluhur që përmbajnë zbardhues për higjienizimin e të bardhave dhe rrobave të palara,
 - detergjentet lëngje (gjithashtu detergjentë me dozë të vetme), mundësisht për programe me temperatura të ulëta të larjes (60°C

maksimumi) për të gjitha llojet e pëlhurave ose të posaçme vetëm për të leshatat.

- Mos përzieni lloje të ndryshme detergjentësh.
- Përdorni më pak detergjent, nëse:
 - po lani një sasi të vogël rrobash,
 - rrobat nuk janë shumë të ndotura,
 - formohet shumë shkumë gjatë larjes.
- Kur përdorni tableta ose pods të detergjentit, gjithmonë futini brenda në kazan, jo në sirtarin e detergjentit dhe ndiqni rekomandimet e prodhuesit.

Detergjenti i pamjaftueshëm mund të shkaktojë:

- rezultate të pakënaqshme larjeje,
- ngarkesa e larjes bëhet gri,
- rroba me yndyrë,
- myk në pajisje.

Detergjenti i tepërt mund të shkaktojë:

- prodhim të tepërt shkume,
- efekt larjeje të reduktuar,
- shpëlarje të pamjaftueshme,
- ndikim më të madh në mjedis.

19.6 Programi i pastrimit periodik

Pastrimi periodik ndihmon në zgjatjen e jetëgjatësisë së pajisjes.

Pas çdo cikli, mbajeni derën dhe folenë e detergjentit paksa të hapur që të ketë qarkullim të ajrit dhe që të thani lagështirën brenda pajisjes.

Nëse pajisja nuk do të përdoret për një kohë të gjatë: mbyllni rubinetin e ujit dhe shkëputni pajisjen nga rrjeti elektrik.

Programi tregues i pastrimit periodik:

Heqja e çmërsit	Dy herë në vit
Larja e mirëmbajtjes	Një herë në muaj
Pastrimi i guarnicionit të derës	Çdo dy muaj
Pastrimi i kazanit	Çdo dy muaj
Pastrimi i folesë së detergjentit dhe folesë së kripës	Dy herë në vit
Pastrimi i filtrit të pompës së shkarkimit	Dy herë në vit
Pastrimi i tubit të hyrjes së ujit dhe filtrit të valvulës	Dy herë në vit

Kontrollojeni kazanin rregullisht për të kontrolluar për çmërs. Rekomandojmë të përdorni një cikël me kazanin bosh dhe një produkt të heqjes së çmërsit herë pas here.

Heqja e objekteve të huaja



Sigurohuni që xhepat të jenë bosh dhe të gjitha elementet e lira të jenë lidhur përpara se të vini në punë ciklin.

Hiqni çdo objekt të huaj (si p.sh. kapëse metalike, kopsa, monedha etj.) që mund të gjeni në guarnicionin e derës, filtra dhe kazan. Nëse është e nevojshme, kontaktoni me Qendrën e Autorizuar të Shërbimit.

Guarnicioni i derës

Kjo pajisje është projektuar me **sistem shkarkues me vetëpastrim**, që i lejon fibrat e lehta të pushtit që bien nga rrobat të shkarkohen jashtë bashkë me ujin. Kontrolloni rregullisht guarnicionin dhe, nëse është e nevojshme, pastrojeni siç përshkruhet në skemën e mëposhtme. Monedhat, kopsat, objektet e tjera të vogla mund të mblidhen në përfundim të ciklit.

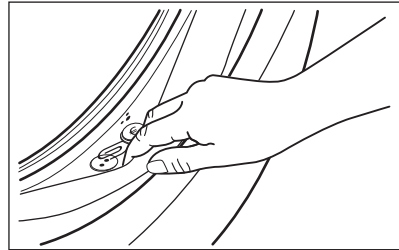

Pastrojeni kur nevojitet, duke përdorur agjent pastues me krem amoniaku pa gërvishur sipërfaqen e izolimit.

Nëse është e nevojshme, hiqni pushin dhe objektet nga foleja e filtrit.

19.7 Lidhja e pajisjes me Wi-Fi

Ndezja e Wi-Fi



Si e paracaktuar nga fabrika, funksionaliteti Wi-Fi është i fikur.

Takoni butonin On/Off¹ për disa sekonda për të aktivizuar pajisjen.

Për të lidhur pajisjen me një rrjet Wi-Fi, takoni dhe mbani butonin e tastit Regjimi i nisjes në distancë² për 5 sekonda. Gjithashtu është e mundshme të aktivizoni Wi-Fi nga menyja e cilësimeve.

Gjatë kësaj faze, ekrani tregon imazhin e vogël të Wi-Fi³ dhe mesazhin "**Duke filluar...**". Pas pak shfaqet mesazhi **Gati për t'u lidhur**" dhe imazhi i vogël Wi-Fi⁴.

Lidhja e pajisjes tuaj



Përpara sesa të vazhdonin me hapat e tjera, sigurohuni se App është shkarkuar e konfiguruar dhe pajisja juaj e zgjuar është lidhur me rrjetin e shtëpisë tuaj. Referojuni paragrafit "Instalimi dhe konfigurimi i aplikacionit".

Hapni App nga pajisja juaj e zgjuar dhe ndiqni udhëzimin e shfaqur për të shtuar pajisjen tuaj.

Gjatë fazës së shoqërizimit, App mund të ridrejtojë te cilësimet Wi-Fi të pajisjes së zgjuar për të zgjedhur rrjetin e shtëpisë dhe të kërkojë që të futni fjalëkalimin e Wi-Fi për të lidhur pajisjen.

Pas fazës **Po lidhet...**, nëse përfundon me sukses, shfaqet mesazhi "**Lidhja u krye me sukses**". Përndryshe, shfaqet mesazhi "**Nuk mund të lidhet**".

Pasi të jetë lidhur, takimi në butonin Regjimi i nisjes në distancë^{Wi-Fi} do t'u lejojë përdoruesve të jenë në gjendje të nisnin ciklet nga larg në App.

Lidhja automatikisht në rrjetin e regjistruar

Pasi pajisja të jetë konfiguruar me sukses dhe të jetë lidhur në rrjetin e shtëpisë, sa herë

që të ndizet, do të përpiqet të lidhet me rrjetin automatikisht. Nuk do të ketë asnjë tingull kur lidhja me Wi-Fi është e suksesshme.

Lidhja me një rrjet të ndryshëm (Rihapja e pikës së aksesit)

Çdo herë që përdoruesi takon dhe mban butonin e tastit Regjimi i nisjes në distancë^{Wi-Fi} për 5 sekonda, pika e aksesit do të hapet dhe transmetohet. Kredencialet e rrjetit të ri të marrë në këtë pikë do të mbivendosen ndaj kredencialeve të ruajtura më parë dhe pastaj pajisja lidhet me rrjetin Wi-Fi të ri.

Referojuni pjesës "Lidhni pajisjen tuaj" për të kryer lidhjen.

Fikja e Off Wi-Fi

Nëse përdoruesi vendos të mos e lidhë më pajisjen me Wi-Fi, mund të takojë dhe të mbajë butonin e tastit Regjimi i nisjes në distancë^{Wi-Fi} për 10 sekonda dhe pajisja do të rivendoset dhe fiket. Gjithashtu është e mundshme të çaktivizoni Wi-Fi nga menyuja e cilësimeve.

Pas konfirmimit të rivendosjes, ekrani tregon mesazhin "**Rrjeti është rivendosur**" dhe Wi-Fi është off.

20. ÇËSHTJE QË LIDHEN ME AMBIENTIN

Ricikloni materialet me simbolin . Vendoseni ambalazhin te kontejnerët e riciklimit nëse ka. Ndhmoni në mbrojtjen e mjedisit dhe shëndetit të njerëzve dhe në riciklimin e mbetjeve të pajisjeve elektrike dhe

elektronike. Mos hidhni pajisjet e shënuara me simbolin  e mbeturinave shtëpiake. Ktheni produktin në pikën lokale të riciklimit ose kontaktoni me zyrën komunale.

Dobro došli u Electrolux! Hvala vam što ste odabrali naš uređaj.



Nastojimo biti održivi te smanjujemo uporabu papira te su svi korisnički priručnici dostupni na internetu. Pristupite svom potpunom korisničkom priručniku na electrolux.com/manuals



Savjeti o korištenju, rješavanju problema, brošure i informacije o servisu i popravcima dostupni su na electrolux.com/support



Kupite dodatnu opremu, potrošni materijal i originalne rezervne dijelove za svoj uređaj na electrolux.com/shop

Zadržava se pravo na izmjene.

SADRŽAJ

1. SIGURNOSNE INFORMACIJE.....	61
2. SIGURNOSNE UPUTE.....	63
3. OPIS PROIZVODA.....	65
4. TEHNIČKI PODACI.....	67
5. POSTAVLJANJE.....	67
6. UPRAVLJAČKA PLOČA I SMARTSELECT.....	71
7. BROJČANIK I TIPKE.....	72
8. PRVO POKRETANJE.....	74
9. PRIJE PRVE UPOTREBE.....	75
10. OMEKŠIVAČ VODE (COLOURCARE).....	76
11. PROGRAMI.....	79
12.  WI-FI - POSTAVLJANJE VEZE.....	88
13. OPCIJE.....	90
14. POSTAVKE.....	94
15. SVAKODNEVNA UPORABA.....	96
16. ČIŠĆENJE I ODRŽAVANJE.....	100
17. RJEŠAVANJE PROBLEMA.....	106
18. VRIJEDNOST POTROŠNJE.....	111
19. BRZI VODIČ	112
20. BRIGA ZA OKOLIŠ.....	118

1. SIGURNOSNE INFORMACIJE



Prije početka postavljanja i korištenja ovog uređaja pažljivo pročitajte isporučene upute.

Proizvođač nije odgovoran za bilo kakve ozljede ili oštećenje koji su rezultat neispravne ugradnje ili uporabe. Upute uvijek držite na sigurnom i pristupačnom mjestu za buduću uporabu.

1.1 Sigurnost djece i osjetljivih osoba

- Ovaj uređaj mogu koristiti djeca u dobi od 8 godina i starija te osobe smanjenih tjelesnih, osjetilnih ili mentalnih mogućnosti ili osobe koje ne raspolažu iskustvom ili znanjem ako su pod nadzorom osobe odgovorne za njihovu sigurnost i rade po uputama koje se odnose na sigurno korištenje uređaja te razumiju uključene opasnosti.
- Djeca dobi između 3 i 8 godina i osobe s vrlo teškim i složenim invaliditetom moraju se držati podalje od uređaja, osim ako su pod stalnim nadzorom.
- Djecu mlađu od 3 godine treba držati podalje od uređaja, osim ako su pod stalnim nadzorom.
- Djeca bi trebala biti pod nadzorom kako bi se osiguralo da se ne igraju s uređajem.
- Ambalažu držite podalje od djece i zbrinite je na odgovarajući način.
- Držite deterdžente izvan dohvata djece.
- Držite djecu i kućne ljubimce podalje od uređaja kad su vrata otvorena.
- Bez nadzora djeca ne smiju obavljati čišćenje uređaja i korisničko održavanje.

1.2 Opća sigurnost

- Ovaj uređaj namijenjen je isključivo pranju rublja koje se može prati u domaćinstvu.
- Ovaj je uređaj namijenjen za uporabu u kućanstvu i ostalim smještajnim jedinicama u zatvorenom prostoru.
- Ovaj uređaj može se koristiti u uredima, hotelskim sobama, sobama za goste s doručkom, seoskim kućama za goste i drugim sličnim smještajem u kojima takva uporaba ne prelazi (prosječnu) razinu uporabe u domaćinstvu.
- Ne mijenjajte specifikacije ovog uređaja.
- Maksimalna napunjenost uređaja je 10.0 kg. Ne prekoračujte maksimalnu napunjenost za svaki program (pogledajte poglavlje "Programi").

- Radni tlak vode na mjestu ulaska vode s izlaznog priključka mora biti između 0,5 bara (0,05 MPa) i 10 bara (1.0 MPa).
- Ventilacijski otvor u podnožju ne smije biti prekriven tepihom, prostirkom ili bilo kojom podnom oblogom.
- Uređaj mora biti priključen na vodovod pomoću novih isporučenih kompleta crijeva ili drugih novih kompleta crijeva isporučenih od strane ovlaštenog servisnog centra.
- Stari kompleti crijeva ne smiju se ponovno koristiti.
- Ako je mrežni kabel za napajanje oštećen, mora ga zamijeniti proizvođač, ovlašteni servisni centar ili kvalificirane osobe kako bi se izbjegao strujni udar.
- Prije svakog postupka održavanja, isključite uređaj i iskopčajte utikač iz utičnice.
- Za čišćenje uređaja nemojte koristiti raspršivače s vodom pod visokim tlakom i/ili paru.
- Očistite uređaj vlažnom krpom. Koristite samo neutralne deterdžente. Nikada ne koristite abrazivna sredstva, abrazivne spužvice za ribanje, otapala ili metalne predmete.

2. SIGURNOSNE UPUTE

2.1 Postavljanje



Ugradnja mora biti u skladu s odgovarajućim nacionalnim propisima.

- Uklonite sve ambalaže i transportne vijke, uključujući gumeni umetak s plastičnim odstojnikom.
- Transportne vijke čuvajte na sigurnom mjestu. Ako ćete uređaj u budućnosti premještati, morat ćete ih ponovno pričvrstiti kako biste blokirali bubanj i spriječili unutarnje oštećivanje.
- Prilikom pomicanja uređaja uvijek budite pažljivi jer je uređaj težak. Uvijek nosite zaštitne rukavice i zatvorenu obuću.
- Slijedite upute za postavljanje isporučene s uređajem.
- Ne postavljajte i ne koristite oštećeni uređaj.
- Uređaj ne postavljajte ili ne upotrebljavajte na mjestima gdje temperatura može biti niža od 0 °C ili gdje je izložen vremenskim utjecajima.
- Površina na podu na koju će se postaviti uređaj mora biti ravna, stabilna, otporna na toplinu i čista.
- Provjerite cirkulira li zrak između uređaja i poda.
- Nakon što se uređaj postavi u konačan položaj, libelom provjerite je li uređaj ispravno niveliran. Ako nije, podesite nožice.
- Uređaj ne postavljajte izravno iznad podnog odvoda.
- Ne prskajte vodom po uređaju i ne izlažite ga pretjeranoj vlazi.
- Uređaj ne postavljajte na mjesta gdje se vrata uređaja ne mogu potpuno otvoriti.
- Ispod uređaja ne stavljajte zatvoreni spremnik za prikupljanje vode koja možda curi. Kontaktirajte ovlašteni servisni centar

kako biste provjerili koji se pribor može upotrijebiti.

2.2 Električni priključak

UPOZORENJE!

Rizik od požara i strujnog udara.

- UPOZORENJE: Ovaj je uređaj dizajniran za ugradnju / spajanje na priključak za uzemljenje u zgradi.
- Uvijek koristite pravilno montiranu utičnicu sa zaštitom od strujnog udara.
- Provjerite jesu li parametri na natpisnoj pločici kompatibilni s električnim vrijednostima mrežnog napajanja.
- Ne koristite adaptere s više utičnica i produžne kabele.
- Pazite da ne oštetite utikač i kabel napajanja. Ako je potrebno zamijeniti električni kabel, to mora izvršiti ovlašteni servisni centar.
- Utikač kabela napajanja uključite u utičnicu tek po završetku postavljanja. Provjerite postoji li nakon montaže pristup utikaču.
- Kabel napajanja ili utikač ne dodirujte vlažnim rukama.
- Ne povlačite kabel napajanja kako biste izvukli utikač iz utičnice. Uvijek uhvatite i povucite utikač.

2.3 Priključak vode

- Ulazna voda ne smije prelaziti 25 °C.
- Ne oštećujte crijeva za vodu.
- Prije spajanja na nove cijevi, cijevi koje se nisu koristile dulje vrijeme, gdje su izvedeni popravci ili su ugrađeni novi uređaji (vodomjeri itd.), pustite da voda teče dok ne postane čista i bistra.
- Uvjerite se da nema vidljivih curenje vode tijekom i nakon prve uporabe uređaja.
- Nemojte koristiti produžno crijevo ako je ulazno crijevo prekratko. Kontaktirajte ovlašteni servisni centar za zamjenu crijeva za dovod.
- Kad raspakirate uređaj, moguće je da voda poteče iz crijeva za odvod. To je zato jer se uređaj u tvornici testira uz uporabu vode.
- Crijevo za odvod možete produžiti na najviše 400 cm. Kontaktirajte ovlašteni

servisni centar za drugo crijevo za odvod i produžetak.

- Provjerite postoji li pristup slavini nakon postavljanja.

2.4 Primjena

UPOZORENJE!

Opasnost od ozljeda, električnog udara, požara, opekline ili oštećenja uređaja.

- Slijedite sigurnosne upute na pakiranju deterdženta.
- Ne stavljajte zapaljive proizvode ili mokre predmete sa zapaljivim proizvodima u uređaj, blizu uređaja ili na uređaj.
- Ne perite tkanine koje su jako zaprljane uljem, mašću ili drugim masnim tvarima. To može oštetiti gumene dijelove uređaja. Prethodno ručno očistite takve tkanine prije nego što ih stavite u uređaj.
- Ne upotrebljavajte mirise za rublje kako biste izbjegli opasnost od oštećenja plastičnih i gumenih dijelova uređaja.
- Ne dodirujte staklena vrata tijekom rada programa. Staklo može postati vruće.
- Obavezno uklonite sve metalne predmete iz rublja.

2.5 Unutarnje osvjetljenje

UPOZORENJE!

Opasnost od povrede.

- Vidljivo LED zračenje, ne gledajte izravno u žaruljicu.
- Za zamjenu unutarnjeg osvjetljenja obratite se ovlaštenom servisu.

2.6 Servis

- Za popravak uređaja obratite se ovlaštenom servisnom centru. Koristite samo originalne rezervne dijelove.
- Imajte na umu da samostalni ili neprofesionalni popravak može imati sigurnosne posljedice i može poništiti jamstvo.
- Slijedeći rezervni dijelovi bit će dostupni 10 godina nakon ukidanja modela: motor i četkice motora, prijenos između motora i bubnja, crpke, amortizeri i opruge, bubanj, remenica bubnja i povezani kuglični

ležajevi, grijači i grijaći elementi, uključujući toplinske pumpe, cijevi i slična oprema, uključujući crijeva, ventile, filtre i aquastop sustav, tiskane pločice, elektroničke zaslone, tlačne sklopke, termostate i senzore, softver i firmware, uključujući softver za resetiranje, vrata, šarke i brtve, ostale brtve, sklop za zaključavanje vrata, plastične periferne jedinice kao što su spremnici deterđženata. Trajanje u vašoj zemlji može biti dulje. Za više informacija posjetite našu internetsku stranicu.

- Imajte na umu da su neki od tih rezervnih dijelova dostupni samo profesionalnim serviserima i da nisu svi rezervni dijelovi relevantni za sve modele.
- Što se tiče žarulje(a) unutar ovog proizvoda i rezervnih žarulja koje se prodaju zasebno: Ove žarulje namijenjene su da izdrže ekstremne fizičke uvjete u kućanskim uređajima, poput temperature,

vibracija, vlage ili namijenjene su signalizaciji informacija o radnom stanju uređaja. Nisu namijenjene za druge primjene i nisu pogodne za osvjetljenje u kućanstvu.

2.7 Odlaganje

UPOZORENJE!

Opasnost od ozljeda ili gušenja.

- Iskopčajte uređaj iz električne iz vodovodne mreže.
- Odrežite električni kabel za napajanje u blizini uređaja i bacite ga.
- Uklonite bravu na vratima kako biste spriječili zatvaranje djece ili kućnih ljubimaca u bubnju.
- Uređaj odložite u otpad u skladu s lokalnim propisima za odlaganje električne i elektroničke opreme (WEEE).

3. OPIS PROIZVODA

3.1 Posebne značajke

Vaša nova perilica rublja zadovoljava sve moderne zahtjeve za učinkoviti tretman rublja s malom potrošnjom vode, energije i deterđženta i pravilnom njegovom tkanine.

- Ovaj **interaktivni dinamički zaslon** čini postavku i uporabu uređaja neposrednijim i ugodnijim.
- **Wi-Fi veza i daljinsko pokretanje** omogućuju vam pokretanje ciklusa, interakciju s perilicom i provjeru statusa ciklusa pranja na daljinskom upravljaču.
- **SteamCare sustav**, zahvaljujući **Para - kašmir** i **Parno osvježavanje** programima nudi savršeno rješenje za osvježavanje i najosjetljivijih odjevnih predmeta bez pranja. Koristite delikatni miris koji je ekskluzivno osmislio **Electrolux** i dodajte ugodni miris "tek oprane" odjeće za uklanjanje neugodnih mirisa i nabora.
- **ColourCare tehnologija** djeluje kao **omekšivač vode** i uklanja oštre minerale iz ulazne vode i opskrbljuje mekom vodom za pranje. Pranjem nakon pranja

sprječava se krutost tkanine, skupljanje i blijeđenje boje.

- **UltraCare tehnologija** dizajnirana je kako bi zaštitila vlakna tkanine zahvaljujući različitim fazama prije miješanja koje najprije otapaju deterđžent, a zatim omekšivač tkanine u vodi prije nego što se raspodijele u rublje. Tako je svako vlakno dosegnuto i zbrinuto.
- Para brzo i jednostavno osvježava odjeću. Nježni programi pare uklanjaju neugodne mirise i smanjuju nabore na suhim tkaninama tako da im je potrebno malo glačanja. Ova **Steam Antcrease opcija**, završava svaki ciklus blagom parom koja opušta vlakna i smanjuje gužvanje tkanine. Glačanje će biti lakše!
- **SensiCare System** otkriva količinu napunjenosti rubljem koja određuje trajanje programa u 30 sekundi. Program pranja prilagođen je napunjenosti rubljem i vrsti tkanine bez utroška više vremena, energije i vode nego što je potrebno.

3.2 Pregled uređaja

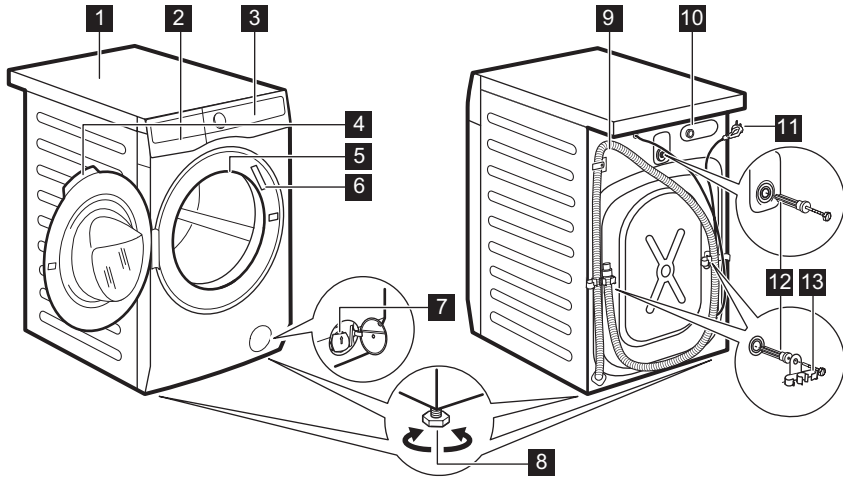

- 1 Radna ploča
- 2 Spremnik za deterdžent
- 3 Upravljačka ploča
- 4 Ručica na vratima
- 5 Unutarnje svjetlo
- 6 Natpisna pločica
- 7 Filtar odvodne pumpe

- 8 Nožica za niveliranje uređaja
- 9 Odvodno crijevo
- 10 Priklučak dovodnog crijeva
- 11 Kabel za napajanje
- 12 Transportni vijci
- 13 Nosač crijeva

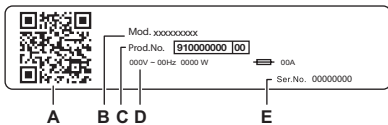

Na natpisnoj pločici stoji:

- A. QR kod
- B. Naziv modela
- C. Broj proizvoda
- D. Električne klase
- E. Serijski broj

Skenirajte **QR kod** pomoću kamere kako biste preuzeli našu aplikaciju iz trgovine aplikacija na svojem pametnom uređaju i slijedite potrebne korake. Registrirajte proizvod i iskoristite ga na najbolji mogući način.

- Pristup pojedinostima vašeg uređaja, dokumentaciji i artiklima o načinu korištenja najboljih značajki (Korisnički priručnik također je dostupan na electrolux.com/manuals)
- Pronađite savjete o korištenju, rješavanju problema, informacije o servisu i popravcima (također dostupne na electrolux.com/support)
- Kupite pribor, potrošni materijal i originalne rezervne dijelove za vaš uređaj (također dostupno na electrolux.com/shop)

4. TEHNIČKI PODACI

Dimenzije	Širina / Visina / Ukupna dubina	59.7 cm /84.7 cm /63.6 cm
Električni priključak	Napon	230 V
	Ukupna snaga	2100 W
	Osigurač	10 A
	Frekvencija	50 Hz
Razina zaštite od prodora krutih čestica i vlage osigurana je zaštitnim poklopcem, osim ako niskonaponska oprema nema zaštitu od vlage		IPX4
Tlak dovoda vode	Najniže Maksimalno	0,5 bara (0,05 MPa) 10 bara (1,0 MPa)
Dovod vode ¹⁾		Hladna voda
Maksimalno punjenje	Pamuk	10.0 kg

1) Crijevo za dovod vode spojite na slavinu s 3/4" navojem.

5. POSTAVLJANJE

⚠ UPOZORENJE!

Pogledajte poglavlja sa sigurnosnim uputama.

5.1 Raspakiranje

1. Otvorite vrata. Uklonite sve predmete iz bubnja.

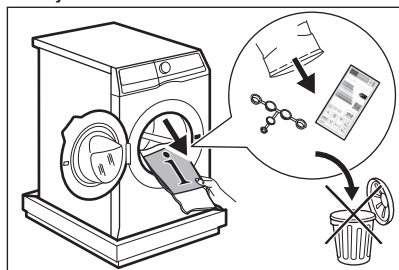

Pribor isporučen s uređajem može se razlikovati ovisno o modelu.

2. Stavite element pakiranja na pod iza uređaja i pažljivo ga položite na stražnju stranu. Skinite zaštitu od stiropora s dna.

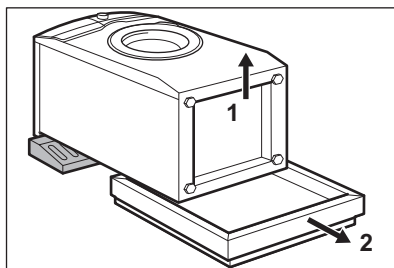

⚠ OPREZ!

Ne spuštajte perilicu rublja na prednju stranu.

3. Vratite uređaj u uspravan položaj. Skinite kabel napajanja i crijevo za odvod s držača crijeva.

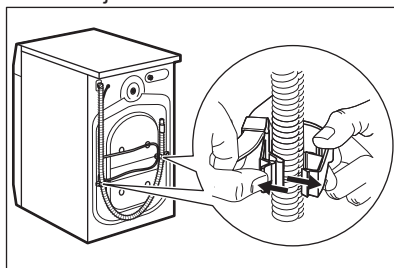



Moguće je da voda poteče iz crijeva za odvod. To je zato što je perilica rublja testirana u tvornici.

- Izvadite tri vijka za prijevoz i izvucite plastične odstojnike.

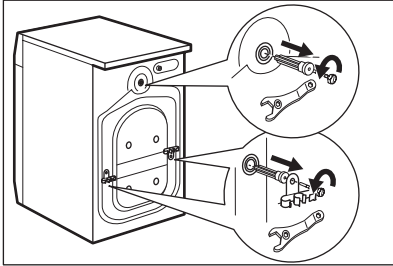

Preporučujemo da ambalažu i transportne vijke sačuvate u slučaju prijevoza uređaja.

- Stavite plastične čepove, koji se nalaze u vreći s priručnikom, u rupe.

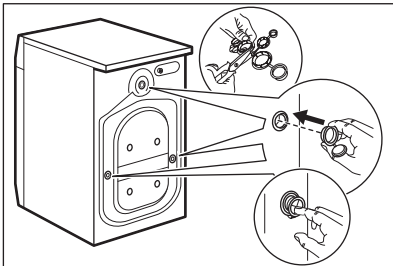

5.2 Informacije za instalaciju

Pozicioniranje i izravnavanje

Uređaj podesite na ispravan način kako biste spriječili vibracije, buku i pomicanje uređaja tijekom rada.

- Ugradite aparat na ravni tvrdi pod. Uređaj mora biti stabilan i pravilno niveliran. Pazite da uređaj ne dodiruje zid ili druge jedinice i pobrinite se da ispod uređaja cirkulira zrak.
- Otpustite ili zategnite nožice da biste podesili razinu. Sve nožice moraju čvrsto ležati na podu.

⚠ UPOZORENJE!

Ne stavljajte karton, drvo ili ekvivalentne materijale ispod nožica uređaja kako biste podesili razinu.

Ulazno crijevo

⚠ OPREZI!

Provjerite da crijeva nisu oštećena i da nema curenja na spojevima. Nemojte koristiti produžno crijevo ako je ulazno crijevo prekratko. Kontaktirajte servisni centar za informacije o zamjeni dovodnog crijeva.

- Crijevo za dovod vode priključite na stražnju stranu uređaja, ako je potrebno. Obično je već instalirano u tvornici.

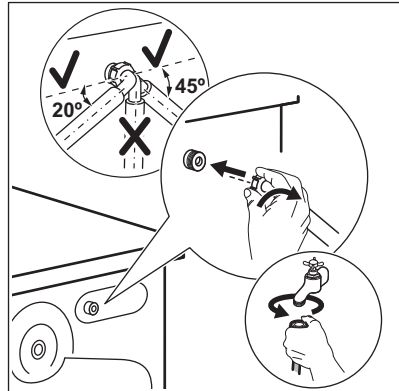

- Namjestite ga prema lijevo ili desno ovisno o položaju slavine za vodu. Uvjerite se da crijevo za dovod nije u okomitom položaju.
- Ako je potrebno, otpustite maticu kako bi sjela u ispravan položaj.
- Neki modeli mogu imati dovodno crijevo s uređajem za zaustavljanje vode. To sprječava bilo kakva curenje vode iz crijeva zbog prirodnog starenja. Odjeljak u prozorčiću pokazuje ovu grešku A. Ako se to dogodi, zatvorite slavinu i kontaktirajte ovlaštenu servisni centar za informacije o zamjeni crijeva.

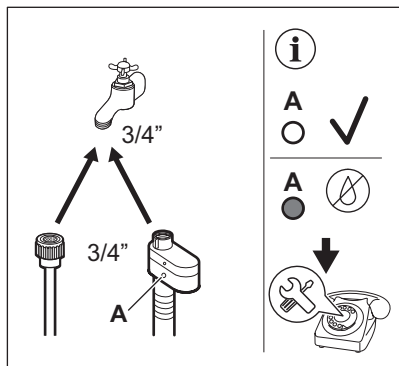

5. Spojite drugi kraj crijeva za dovod HladNE vode na slavinu hladne vode s navojem 3/4".

! UPOZORENJE!

Ulazna voda ne smije prelaziti 25 °C.

Odvodnja vode

Odvodno crijevo treba biti na visini ne manjoj od 60 cm i ne većoj od 100 cm.

i

Odvodno crijevo možete produžiti na najviše 400 cm. Kontaktirajte ovlaštene servisni centar za kupnju drugog odvodnog crijeva i produžetka.

Moguće je povezati odvodno crijevo na različite načine:

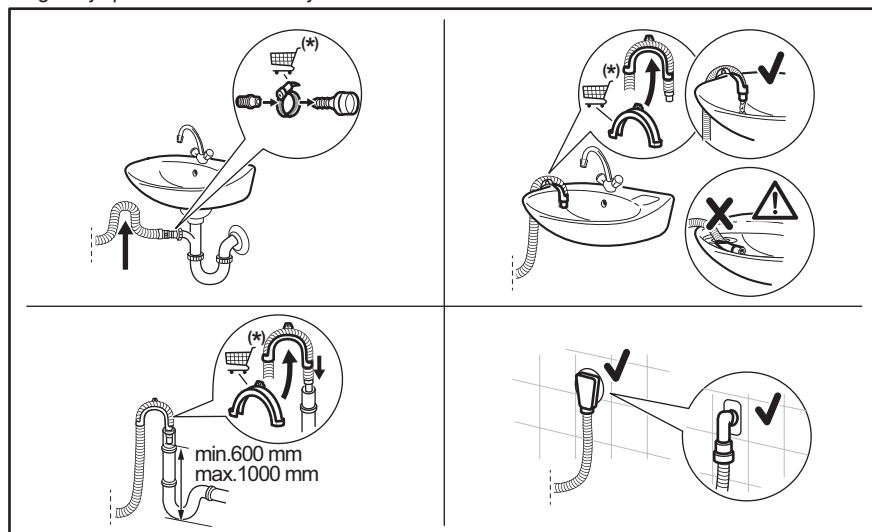

* Rezervni dijelovi podložni su promjeni bez prethodne obavijesti.

Provjerite da se crijevo za odvod vode nalazi na povišenom dijelu kako bi se spriječilo da ostaci hrane iz sudopera ulaze u uređaj.

Spojite odvodno crijevo na sifon i pričvrstite ga obujmicom. Provjerite da se crijevo za odvod vode nalazi na povišenom dijelu kako bi se spriječilo da ostaci hrane iz sudopera ulaze u uređaj.

Namjestite crijevo izravno na ugrađenu cijev za ispuštanje u zidu prostorije i pritegnite stezaljkom.

Bez plastične vodilice crijeva, na sifon sudopera - Stavite odvodno crijevo u otvor i zategnite ga stezaljkom.

Odvodno crijevo može se saviti u obliku slova U i postaviti oko plastične vodilice. Na rubu

sudopera - Pričvrstite vodilicu na slavinu ili na zid.



Provjerite da se plastična vodilica ne može pomicati kada uređaj ispušta vodu, a kraj odvodnog crijeva nije uronjen u vodu. Može doći do povrata prljave vode u uređaj.

Dodatnu opremu kupujte kod ovlaštenog dobavljača.

Na cijev vertikale s otvorom za odvod - Umetnite odvodno crijevo izravno u odvodnu cijev ili cijev vertikale



Kraj odvodne cijevi se treba stalno ventilirati, tj. unutrašnji promjer odvodnog kanala (min. 38 mm min. 1.5") mora biti širi od vanjskog promjera odvodnog crijeva.

5.3 Postavljanje na drveni pod

Ako uređaj postavljate na drveni pod, pripazite da koristite ploče za pričvršćivanje za učvršćivanje nožica uređaja.

Pažljivo pročitajte upute isporučene s priborom.

5.4 Električni priključak

Na kraju postavljanja možete priključiti mrežni utikač u utičnicu.

Na natpisnoj pločici i u poglavlju „Tehnički podaci” navedene su potrebne električne vrijednosti. Provjerite jesu li kompatibilne s mrežnim napajanjem.

Provjerite može li vaša kućna električna instalacija podnijeti maksimalno potrebno opterećenje, uzimajući u obzir i sve druge uređaje koji mogu biti u upotrebi.

Spojite uređaj na uzemljenu utičnicu.

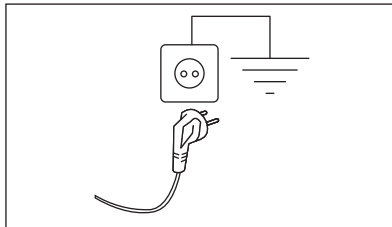

Kabel električnog napajanja nakon postavljanja uređaja mora biti lako dostupan.

Za bilo kakve električne radove potrebne za postavljanje ovog uređaja obratite se našem ovlaštenom servisnom centru.

Proizvođač ne prihvaća nikakvu odgovornost za štetu ili ozljede zbog nepoštivanja gornjih sigurnosnih mjera opreza.

6. UPRAVLJAČKA PLOČA I SMARTSELECT

6.1 Opis upravljačke ploče

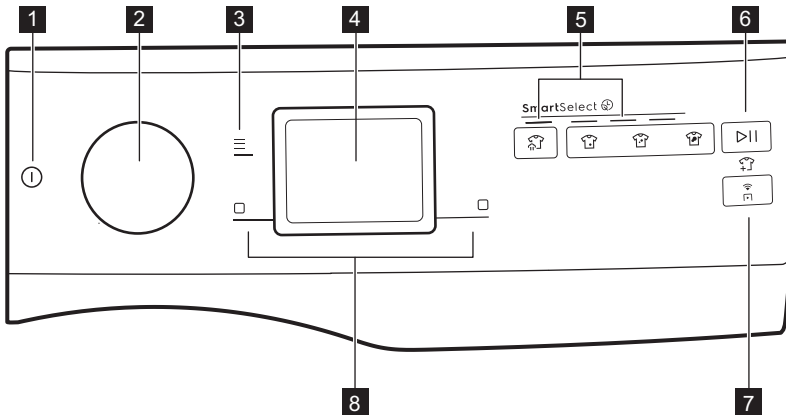

- 1 On/Off dodirni gumb
- 2 Programator
- 3 Izbornik dodirni gumb
- 4 Zaslou
- 5 SmartSelect tipka za pranje osjetljiva na dodir:
 - Parno osvježavanje dodirni gumb
 - Jako lagano tipka osjetljiva na dodir za razinu zaprljanosti
 - Svijetlo tipka osjetljiva na dodir za razinu zaprljanosti
 - Uobičajeno tipka osjetljiva na dodir za razinu zaprljanosti
- 6 Start/Pauza tipka osjetljiva na dodir i dodavanje simbola za odjeću
- 7 Način Daljinsko pokretanje dodirni gumb
- 8
 - Desna tipka
 - Lijeva tipka

6.2 SmartSelect

SmartSelect je nova i jedinstvena značajka koja korisniku omogućuje odabir ispravnih postavki pranja na temelju razine zaprljanosti tkanina, pazeći na odjeću i poboljšavajući korisničko iskustvo.

Temperatura pranja prilagođava se svakoj SmartSelect razini u skladu s odabranim ciklusom kako bi se osigurala najbolja učinkovitost, bez potrebe za ručnom promjenom temperature.



Za više detalja pogledajte SmartSelect poglavlje „Brojčanici i gumb”.

6.3 SmartLeaf feedback

SmartLeaf povratne informacije pokazuju koliko je energetski učinkovit program temeljen na potrošnji energije.















Postoje tri različite razine SmartLeaf povratnih informacija koje su označene ikonom lista:

1. Ako list nije osvijetljen znači da označava prosječnu razinu potrošnje.

2. Jedna  ikona lista označava dobru razinu potrošnje.

3. Ikonu  s dva lista označavaju najbolju razinu potrošnje.

6.4 Legenda glavnih simbola

Oznaka	Opis	Oznaka	Opis
	Pretrpanje indikator.		Indikator zadržavanja ispiranja.
	Dodatno ispiranje indikator.		Omiljeni indikator.
	Para indikator.		Steam Antirease indikator.
	Indikator Wi-Fi veze.		SmartLeaf indikator.
	Završetak u indikator.		Mirno indikator.
	Roditeljska zaštita indikator.		Indikator za zaključana vrata.
	Indikator obavijesti.		Pokazatelj čišćenja bubnja.

7. BROJČANIK I TIPKE

7.1 On/Off

Pritisnite i kratko zadržite ovaj gumb nekoliko sekundi za uključivanje ili isključivanje uređaja. Namjenski zvučni signal pri uključivanju ili isključivanju uređaja uključuje se svjetlo i zaslon, a Start/Pauza pulsiranje gumba.



Zadani odabrani program prilikom uključivanja uređaja uvijek je program Eco 40-60, također i nakon aktiviranja iz stanja mirovanja.

7.2 Programator

Okretanjem programatora moguće je odabrati željeni program.

Kretanje kroz programe

Na zaslonu, okretanjem brojčanika, vidi se nekoliko točaka koje predstavljaju dostupne programe.

- Okretanjem udesno ili ulijevo može se doći do spremljenih programa ili se kretati kroz cijeli popis.

Programs

Main

- Okrenite brojčanik na lijevo dok se ne prikaže četvrta točka u odnosu na posljednji korišteni program.

Last used

Sports
---□-----

- Dalje okrenite birač na lijevo za prikaz, od točke jedan do tri, Favoriti programe za spremanje ili već spremljene.

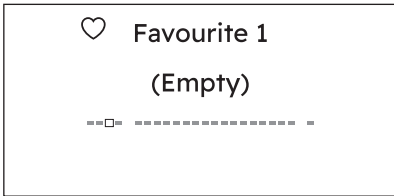

- Okrenite brojačnik na desno za pomicanje kroz cijeli popis programa do kraja, što predstavlja pristup dodatnom popisu programa.

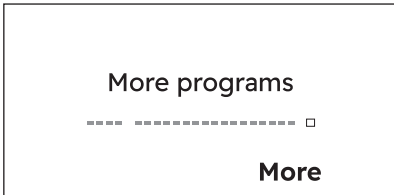

Dodirnite desnu tipku  pored Više naznake da biste ušli u popis dodatnih programa. Navigiranje ovim popisom radi baš kao i navigacija glavnim popisom.

- Za povratak na glavni popis, okrenite okretni gumb ulijevo kako biste dostigli Povratak na glavni popis položaj i pritisnite lijevu tipku  pored <Nazad oznake.



U ovom prikazu posljednja točka predstavlja položaj popisa za ponovno postavljanje.

7.3 Izbornik

Dodirnite  gumb za ulazak unutar opcije Izbornik.

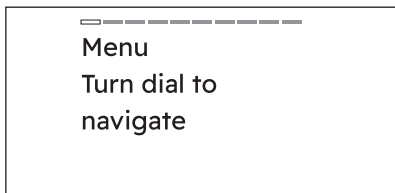



Okrenite programator za navigaciju. Za uključivanje/isključivanje opcije dodirnite dodirni gumb desne tipke.

Za izlazak iz Izbornik  korisnik mora:

- ponovno pritisnite gumb izbornika;
- pritisnite gumb SmartSelect;
- pritisnite gumb daljinskog upravljača;
- pričekajte da istekne 10 sekundi.

7.4 Desna/lijeva tipka

Dvije tipke  gumbi nalaze se desno i lijevo na zaslonu.

Dodirnite desnu tipku  kako biste pokrenuli radnju koja se pojavljuje u desnom donjem dijelu zaslona (npr. podešavanje brzine centrifuge, aktiviranje ili deaktiviranje spremnika za automatsko doziranje, povratak u izbornik,...).

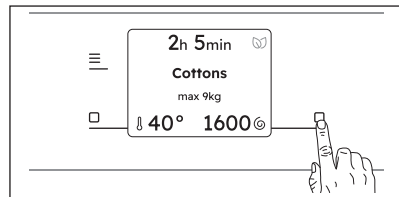

Dodirnite lijevu tipku  kako biste pokrenuli radnju koja se pojavljuje u lijevom donjem dijelu zaslona (npr. podešavanje temperature, aktiviranje ili deaktiviranje opcije,...)

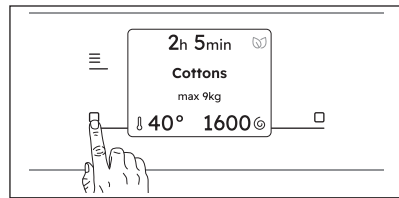

7.5 Način Daljinsko pokretanje

Brzim dodirom ovog gumba  uključuje se funkcija Daljinsko pokretanje koja vam omogućuje da daljinski pokrenete, pauzirate i zaustavite uređaj.

Uključivanje Način Daljinsko pokretanje funkcije će se zaključati vrata i uređaj će se postaviti u stanje pripravnosti.

Za izlaz iz ovog stanja ponovno dodirnite gumb i isključite ga.

7.6 Start/Pauza

Za pokretanje, pauziranje uređaja ili prekidanje pokrenutog programa, dodirnite gumb Start/Pauza .



Poruka na zaslonu informira vas da se ciklus može pauzirati kako biste dodali ili uklonili odjeću. Pročitajte odjeljak "Otvaranje vrata - dodavanje odjeće" za više detalja.

7.7 SmartSelect

Pranje

Ova nova značajka osmišljena je kako bi korisnika usmjerila ka tome da uštedi energiju, vrijeme i vodu poboljšavajući njegu tkanina i doživljaj korisnika.

Za svaki ciklus pranja moguće je imati različita trajanja i potrošnju na temelju razine zaprljanosti rublja.



Za svaki program uređaj predlaže zadanu razinu zaprljanosti s određenom temperaturom. Ako ručno promijenite temperaturu, razina zaprljanosti može se promijeniti.

Postoje četiri moguće opcije:

1. Parno osvježavanje

S ovom razinom SmartSelect korisnik odabire program Parno osvježavanje. Može smanjiti nabore i lagane mirise te će osvježiti odjeću koja ne treba pranje. Višestrukim dodiranjem na ikoni omogućuje se upravljanje trima različitim trajanjem ciklusa.

2. Jako lagano

Ova se opcija preporučuje za vrlo malo prljavu odjeću, bez vidljivih mrlja. Preporučena temperatura je 20 °C.

3. Svijetlo

Ova je opcija idealna za svakodnevno lagano zaprljanu odjeću s malim mrljama, na primjer, znojenom. Preporučena temperatura je 30 °C.

Lagana razina zaprljanosti ona je koja se najčešće koristi u zadanoj postavci.

4. Uobičajeno

Ova se opcija preporučuje za normalnu/ jako zaprljanu odjeću, s, na primjer, za prolivenom hranom ili blatom.

Za uključivanje jedne od ovih opcija okrenite programator na željeni program. Uključuje se indikatorsko svjetlo zadane razine zaprljanosti.

Za promjenu dodirnite odgovarajuću ikonu.



Za uključivanje jedne od ovih opcija okrenite programator na željeni program. Uključuje se indikatorsko svjetlo zadane razine zaprljanosti.

Za promjenu dodirnite odgovarajuću ikonu.

Svaka razina SmartSelect  može izmijeniti temperaturu, brzinu centrifuge i trajanje odabranog ciklusa.



Ako određena razina zaprljanosti nije dostupna, pritiskom na nju stvara se pogreška, dvostruki zvučni signal i simbol dva puta trepere.

8. PRVO POKRETANJE

Svaki put kada uključite uređaj, na dodirnom zaslonu pojavljuje se početni zaslon.

Prilikom prvog uključivanja uređaja, nakon početnog zaslona, bit ćete vođeni kroz postupak početnog postavljanja.

8.1 Upoznajte svoj uređaj

Prilikom prvog uključivanja uređaja, zaslon će vas provesti kroz neke informacije vezane uz uređaj.

Ako korisnik ovo preskoči tijekom prvog uključivanja, prikazat će se ponovno prilikom sljedećeg uključivanja nakon početnog pokretanja. Ako je korisnik po drugi put pritisnuo preskakanje, više se neće prikazivati.

8.2 Postavljanje jezika

Kako biste pronašli željeni jezik pomičite se kroz popis jezika okretanjem gumba i odaberite ga pritiskom desne tipke.

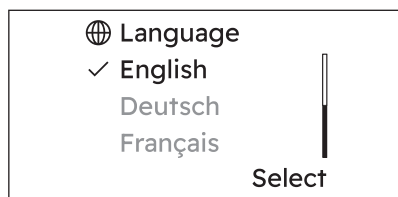

8.3 Tvrdoća vode

Zaslon predlaže da postavite ispravnu razinu tvrdoće vode kako biste poboljšali rezultate pranja.

Pojavljuje se sljedeći prozor:

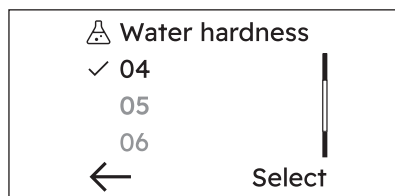

Zakrenite gumb kako biste odabrali ispravnu razinu i dodirnite desnu tipku za potvrdu zadane postavke.

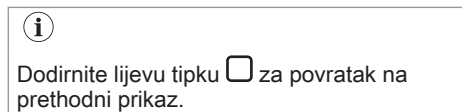

9. PRIJE PRVE UPOTREBE





Tijekom ugradnje ili prije prve uporabe u uređaju možete primijetiti nešto vode. To je preostala voda koja je ostala u uređaju nakon punog funkcionalnog testiranja u tvornici kako bi se osiguralo da se uređaj isporučuje kupcima u besprijekornom stanju i da nema razloga za zabrinutost.

1. Provjerite jesu li svi transportni vijci uklonjeni iz uređaja.
2. Provjerite je li električna energija dostupna i slavina za vodu otvorena.
3. Provjerite ima li soli u odjeljku označenom

s  postavite odgovarajuću razinu

tvrdće vode. Pogledajte "Kako postaviti razinu tvrdoće vode".

4. Ulijte 2 litre vode u odjeljak za deterđent označen sa .
5. Ulijte malu količinu deterđenta u odjeljak označen sa .
6. Postavite i pokrenite program za pamučno rublje na najvišoj temperaturi bez rublja u bubnju.

Na taj način se uklanja sva moguća prljavština s bubnja i kadice.

10. OMEKŠIVAČ VODE (COLOURCARE)

10.1 Uvod

Voda sadrži oštre minerale. Što je sadržaj ovih minerala veći, to je voda tvrđa.

Tvrda voda može smanjiti učinkovitost deterdženta, smanjiti mekoću tkanina i pridonijeti skupljanju i blijeđenju boja.

Ovaj je uređaj opremljen omekšivačem vode koji omogućuje točno omekšavanje vode kako bi se očuvao integritet tkanine, jasnoća boje i osiguralo dobro pranje pri niskoj temperaturi.

Omekšivač vode treba prilagoditi tvrdoći vode u vašem dovodu vode. Ispravna postavka omogućuje postizanje najboljih rezultata pranja i maksimalnu zaštitu rublja.

Za ispravno postavljanje omekšivača vode pogledajte "Kako postaviti razinu tvrdoće vode".



Kada prvi put uključite uređaj, dodirni zaslon predlaže različite postavke: jedna od njih je Tvrdoća vode razina.

10.2 Kako postaviti razinu Tvrdoća vode i uključiti Omekšivač vode

Uređaj vam omogućuje odabir između 7 razina koje odgovaraju 7 različitih područja tvrdoće vode.

Ovisno o zemlji, tvrdoća vode izražava se u ekvivalentnim skalama: npr. francuski stupnjevi (°f), njemački stupnjevi (°d), engleski stupnjevi (°e), mmol/l i ppm.

Ako je potrebno, obratite se lokalnom distributeru vode kako biste provjerili tvrdoću vode u svom području.

Provjerite u tablici "Razine tvrdoće vode" koja je odgovarajuća razina.

Podešavanje razine tvrdoće vode:

1. Pritisnite tipku **On/Off**  na nekoliko sekundi kako biste uključili uređaj.
2. Okrećite programator kroz popis programa do kraja da pronađete **Postavke**.

Machine Settings



Edit

3. Dodirnite Uredi, desnu tipku , za ulazak u popis postavki.
4. Pomićite se po popisu da biste pronašli **Tvrdoća vode**.



Water hardness





✓ 04

05

06



Select

5. Dodirnite Uredi, desnu tipku , za ulazak u popis postavki. Za odabir željene razine:
 - Dodirnite lijevu tipku  pored  indikatora kako biste smanjili tvrdoću.
 - Dodirnite desnu tipku  pored  indikatora kako biste povećali tvrdoću.
6. Okrenite programator za još jedan položaj kako biste pronašli postavku Omekšivač vode

Machine settings

Water softener

Wash 

Edit

7. Dodirnite Uredi, desnu tipku , za ulazak u popis postavki.
8. Okrenite programator da biste vidjeli opcije:
 - **Isključeno** : za isključivanje omekšivača vode.
 - **Pranje** : omekšivač vode djeluje samo tijekom faze pranja. Ova postavka zadovoljava većinu uvjeta upotrebe.
 - **Pranje + Ispiranje**: ako je ulazna voda posebno tvrda (razine **6** i **7**),

preporučujemo postavljanje omekšivača vode i tijekom faze ispiranja radi očuvanja mekoće tkanine.

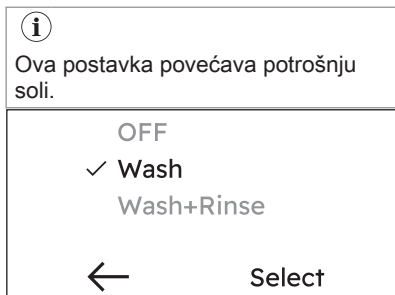

9. Dodirnite desnu tipku , Odaberi, kako biste potvrdili.
10. Dodirnite lijevu tipku , ←, za prikaz prethodnog prikaza.

Razine tvrdoće vode

Razine	Razine kao što je naznačeno na testeru ¹⁾	Raspon tvrdoće vode				
		°f (Francuski stupnjevi)	°d (Njemački stupnjevi)	°e (Engleski stupnjevi)	mmol/l	ppm
1	C01	≤5	≤3	≤ 4	≤0,5	≤ 50
2	C02	6 - 13	4 - 7	5 - 9	0.6 - 1.3	60 - 130
3	C03	14 - 21	8 - 11	10 - 15	1.4 - 2.1	140 - 210
4 ²⁾	C04	22 - 29	12 - 16	16 - 20	2.2 - 2.9	220 - 290
5	C05	30 - 37	17 - 20	21 - 26	3.0 - 3.7	300 - 370
6	C06	38 - 45	21 - 25	27 - 32	3.8 - 4.5	380 - 450
7	C07	≥46	≥26	≥33	≥4,6	≥460

1) Ako je isporučen s uređajem.

2) Tvornička postavka, koja može zadovoljiti većinu uvjeta upotrebe.

10.3 Dopunite sol

Funkcija omekšavanja vode djeluje pomoću posebnih smola prisutnih u uređaju.

Za regeneraciju smola i njihovu spremnost za omekšavanje vode, umetnite posebnu sol u

odjeljak :

1. Otvorite spremnik za deterdžent.

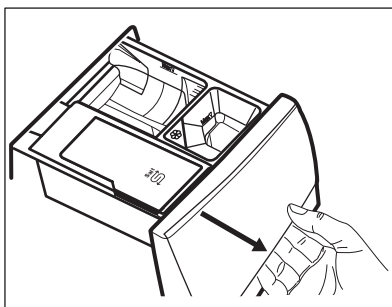

2. Otvorite spremnik .

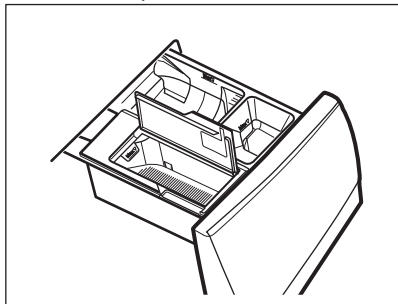

3. Sipajte posebnu sol.

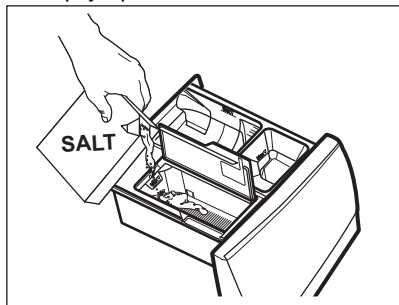

4. Zatvorite spremnik za sol i dozator za deterdžent.



Redovito provjeravajte ima li dovoljno soli.

Spremnik  može sadržavati oko 600 g soli, dovoljno za oko dva mjeseca ako je postavljena zadana razina tvrdoće vode (C04), a omekšivač vode se aktivira samo tijekom faze pranja. Različita tvrdoća vode ili različite postavke mogu povećati ili smanjiti potrošnju soli. Pogledajte "Kako postaviti razinu tvrdoće vode" i "Kako postaviti omekšivač vode i tijekom faze ispiranja".

Na zaslonu se prikazuje poruka **Dopunite sol** na kraju ciklusa, kada je odjeljak  treba napuniti solju, čak i ako ostane malo soli.

 **UPOZORENJE!**

Sol stavite samo u spremnik .

 **UPOZORENJE!**

Ne stavljajte ništa u odjeljak . Ako se bilo koji drugi deterdžent/dodatak sipa u ovaj spremnik, pogledajte "Uklanjanje deterdženta ili drugih dodataka iz spremnika za sol" u poglavlju "Rješavanje problema".



Koristite samo posebnu sol za perilice posuđa i/ili perilicu rublja. Odgovarajuća sol može se naručiti s web stranice! Druge vrste soli manje su učinkovite i tijekom vremena mogu trajno oštetiti tehnologiju za omekšavanje vode.

 **UPOZORENJE!**

Ne koristite sitnu sol!



Uređaj radi iskorištavajući svoj puni potencijal soli. Dopunjavanje soli kad uređaj zahtijeva održavanje učinkovitosti sustava za omekšavanje. Ako uređaj dugo vremena koristite bez soli, nakon punjenja soli funkcija omekšivača vode potpuno će se povratiti nakon nekoliko dugih ciklusa pranja.

10.4 Obnavljanje omekšivača vode

Nakon nekoliko ciklusa, uređaju će možda trebati obnoviti omekšivač vode.

Ako je dostupno na uređaju, proces obnavljanja automatski se osigurava kada se rutinski izvode programi kao što su Pamuk i Sintetika, čak i ako se vrijeme trajanja programa smanji jednim dodiranjem tipke Završetak u.

Ostali programi mogu se automatski obnoviti ako to dopuštaju postavke i uvjeti.





Ako obično koristite vrlo kratke cikluse, proces obnavljanja se možda neće provesti: možete vidjeti da se sol nije koristila jer se koristi samo tijekom faze obnavljanja.

Kako biste osigurali proces obnavljanja, **pokrenite program Pamuk ili Sintetika jednom tjedno ili najmanje svaka dva tjedna.**

11. PROGRAMI

11.1 Grafikon programa

Programi pranja

Program	Opis programa
Programi pranja	
Eco 40-60	Niskoenergetski ciklus za pamučne predmete perive na 40 ili 60 °C. Nije moguće aktivirati nijednu opciju. Smanjuje temperaturu i produljuje vrijeme za postizanje dobrih rezultata pranja. 1)
UltraQuick 39min	Pamuk i tkanine od miješanih sintetičkih vlakana. Idealno za svakodnevno pranje rublja u kratkom vremenu, za bolju održavanje odjeće i dobro čišćenje već na 30 °C. <div style="border: 1px solid black; padding: 5px; margin-top: 10px;">  <p>Trajanje standardnog programa razvijeno je na uzorku od 5 kg rublja. Ako perete manju ili veću količinu rublja, vrijeme pranja se automatski smanjuje ili povećava.</p> </div>
Pamuk	Bijeli i šareni pamuk postojanih boja. Uobičajeno i jako zaprljano.
Sintetika	Sintetički ili predmeti od miješane tkanine. Uobičajeno zaprljani predmeti.
Osjetljivo	Osjetljive tkanine poput akrila, viskoze i miješanih tkanina koje zahtijevaju nježnije pranje. Normalno zaprljano.
Vuna/Svila 	Vuneni predmeti perivi u perilici, vuneni predmeti koji se peru ručno i ostale tkanine sa simbolom „ručno pranje”. 2)
Brzi 20 min	Pamučne i sintetičke tkanine lagano zaprljane ili nošene samo jednom.
Sportska odjeća	Sportska odjeća, sintetička vlakna poput poliester, mješavina poliester/elastana, poliamida. Prikladno za uklanjanje znoja i tjelesnih nečistoća sa tehničke sportske odjeće.
Jeans	Odjeća od traperu uobičajeno prljava. Ovaj program vrši blagu fazu ispiranja, namijenjenu za jeans, koja smanjuje izbljeđivanje i ne uzrokuje stvaranje mrlja od ostataka praška za pranje na vlaknima.

Program	Opis programa
Outdoor odjeća	<div data-bbox="372 177 1028 279" style="border: 1px solid black; padding: 5px;"> <p style="text-align: center;">i</p> <p>Ne koristite omekšivač rublja i pazite da u spremniku za deterđent nema ostataka omekšivača.</p> </div> <p>Odjeća za boravak na otvorenom, tehničke, sportske tkanine, vodootporne i dišuće jakne, nepropusne jakne s odvojitivim flisom ili unutarnjom izolacijom.</p> <p>Ovaj program može se koristiti i kao ciklus za obnavljanje vodootpornosti, posebno prilagođen za tretiranje odjeće s impregnacijom. Da biste izvršili ciklus vraćanja vodootpornosti, postupite na sljedeći način:</p> <ul style="list-style-type: none"> - deterđent za pranje uspite u odjeljak - u pretinac ladice za omekšivač rublja ulijte posebno sredstvo za obnavljanje vodootpornosti tkanine - smanjite količinu rublja na 1 kg <p>Da biste dodatno poboljšali proces obnavljanja vodootpornosti, rublje sušite u sušilici rublja postavljanjem programa sušenja na otvorenom (ako je dostupan i ako etiketa na odjeći dopušta sušenje u sušilici rublja).</p>
Pernate jakne	<p>Posebni program za jednu pernatu jaknu ili poplun, također sa sintetičkim punjenjem. Za proizvode koji su napunjeni prirodnim perjem i paperjem koristite tekući deterđent za vunu. Ako informacije na etikati proizvoda dozvoljavaju, obavite cijeli ciklus pranja i sušenja kako biste sačuvali izgled i toplinsku funkcionalnost.</p>
Hygiene	<p>Certificirano Swisstatestom, kombinira ciklus pranja i paru za uklanjanje više od 99,99 % bakterija i virusa* iznad 60°C. 3) Pelud i alergeni također se smanjuju zbog higijenskog čišćenja odjeće nakon svakog pranja.</p>
Svila	<p>Svila koja se može prati u perilici i ručno te ostale osjetljive tkanine. Pokreti bubnja tako su nježni da je moguće tretiranje čak i jako osjetljivu odjeću.</p>
Popluni	<p>Posebni program za pokrivače s ispunom od sintetike ili perja i paperja, poplun, prekrivač za krevet i slično. Koristite tekući deterđent za osjetljive tkanine, poput deterđenta za vunu.</p>
Čišćenje uređaja	<p>Ciklus održavanja s vrućom vodom za čišćenje i osvježavanje bubnja i uklanjanje ostataka koji bi mogli stvoriti neugodan miris. Prije pokretanja ovog ciklusa, iz bubnja uklonite sve predmete. Tijekom pranja pretinca dozato- ra deterđenta, stavite poklopac pretinca u gornji položaj. Tijekom pranja pretinca ulijte šalicu izbjeljivača na bazi klora ili sredstva za čišćenje perlice rublja. NE koristite oba sredstva zajedno.</p> <div data-bbox="372 1078 1028 1206" style="border: 1px solid black; padding: 5px;"> <p style="text-align: center;">i</p> <p>Nakon čišćenja bubnja pokrenite daljnji ciklus ispiranja s praznim bubnjem i bez deterđenta kako biste uklonili sve ostatke izbjeljivača.</p> </div>
Ožimanje/ispust	<p>Sve tkanine, osim vunениh i vrlo osjetljivih tkanina. Za centrifugiranje rublja i izbacivanje vode iz bubnja.</p>

Program	Opis programa
Ispiranje	Sve tkanine, osim vunelih i vrlo osjetljivih tkanina. Program za ispiranje i centrifugiranje rublja. Zadana brzina centrifuge ista je kao i ona koja se koristi za programe za pamuk. Brzinu centrifuge smanjite u skladu s vrstom punjenja. Po potrebi postavite opciju Dodatno ispiranje kako biste dodali ispiranja. S malom brzinom centrifuge, uređaj provodi nježna ispiranja kratkim centrifugama.

- 1) Prema EU uredbi 2019/2023, ovaj program na 40°C može očistiti uobičajeno prijavu pamučno rublje, za koje je deklarirano da se može prati pri 40°C ili 60°C, u istom ciklusu. Za postignutu temperaturu u rublju, trajanje programa i ostale podatke, pogledajte poglavlje „Vrijednosti potrošnje”.
- 2) Tijekom ovog ciklusa bubanj se polako okreće kako bi osigurao nježno pranje. Može se činiti da se bubanj ne okreće ili se ne okreće pravilno, ali to je normalno za ovaj program.
- 3) Testirano na *Staphylococcus aureus*, *Enterococcus faecium*, *Candida albicans*, *Pseudomonas aeruginosa* i MS2 Bacteriophage u vanjskom ispitivanju provedenom od strane Swissatest Testmaterialien AG 2021. godine (izvješće o ispitivanju br. 202120117).

Temperatura programa, maksimalna brzina centrifuge i maksimalna količina punjenja

Program	Zadana temperatura Raspon temperature	Referentna brzina cen- trifuge Raspon brzina centri- fuge	Maksimalno punje- nje
Eco 40-60	1) 2)	1400 o/min 1400 o/min - 400 o/min	10.0 kg
UltraQuick 39min	30 °C 60 °C - Hladno	1400 o/min 1400 o/min - 400 o/min	8.0 kg
Pamuk	40 °C 90 °C – Hladno	1400 o/min 1400 o/min - 400 o/min	10.0 kg
Sintetika	30 °C 60 °C - Hladno	1200 o/min 1200 o/min - 400 o/min	5.0 kg
Osjetljivo	30 °C 40 °C - Hladno	800 o/min 1200 o/min - 400 o/min	2.0 kg
Vuna/Svila 	40 °C 40 °C - Hladno	1200 o/min 1200 o/min - 400 o/min	3.0 kg
Brzi 20 min	20 °C 20 °C - Hladno	1200 o/min 1400 o/min - 400 o/min	3.0 kg
Sportska odjeća	30 °C 60 °C - Hladno	1200 o/min 1200- 400 o/min	5.0 kg
Jeans	30 °C 40 °C - Hladno	800 o/min 1200 o/min - 400 o/min	4.0 kg
Outdoor odjeća	30 °C 40 °C - Hladno	1200 o/min 1200 o/min - 400 o/min	2.0 kg ³⁾ 1.0 kg ⁴⁾
Pernate jakne	30 °C 40 °C - Hladno	1200 o/min 1200 - 400 o/min	2.0 kg
Hygiene	60 °C	1400 o/min 1400 o/min - 400 o/min	10.0 kg

Program	Zadana temperatura Raspon temperature	Referentna brzina cen- trifuge Raspon brzina centri- fuge	Maksimalno punje- nje
Svila	30 °C	800 o/min 800 o/min - 400 o/min	0.5 kg
Popluni	30 °C 40 °C - Hladno	800 o/min 800 - 400 o/min	3.0 kg
Čišćenje uređaja	60 °C	1200 o/min 1200 o/min - 400 o/min	-
Ožimanje/ispust	-	1400 o/min 1400 o/min - 400 o/min	10.0 kg
Ispiranje	-	1400 o/min 1400 o/min - 400 o/min	10.0 kg

1) Temperatura ovog programa nije vidljiva na zaslonu i automatski se postavlja.

2) U skladu s Uredbom Komisije EU 2019/2023, ovaj program na 40 °C može oprati uobičajeno prljavo pamučno rublje, za koje je deklarirano da se može prati na 40 °C ili 60 °C, u istom ciklusu.



Za postignutu temperaturu u rublju, trajanje programa i ostale podatke, pogledajte poglavlje "Vrijednosti potrošnje".

Najefikasniji programi u pogledu potrošnje energije su općenito oni koji se izvode pri nižim temperaturama i dulje traju.

3) Program pranja.

4) Program pranja i faza postizanja vodootpornosti.

Kompatibilnost opcija programa











Opcije se ne mogu odabrati sa svim programima pranja, jedna opcija može isključiti drugu. U tom slučaju uređaj vam ne dopušta da zajedno postavljate nekompatibilne postavke. Provjerite jesu li zaslon i tipke za programiranje čisti i suhi.



Kad postavite program pranja i uđete u Izbornik na zaslonu se prikazuju dostupne opcije.

Roditeljska zaštita i **Završetak** u mogu se odabrati u svim programima.

	Eco 40-60	UltraQuick 39min	Pamuk	Sintetika	Osjetljivo	Vuna/Svila	Brzi program 20 min	Sportska odjeća	Jeans	Outdoor odjeća	Pernate jakne	Hygiene	Svila	Popluni	Čišćenje uređaja	Ožimanje/ispust	Ispiranje
 Brzina centrifuge	■	■	■	■	■	■	■	■	■	■	■	■	■	■	■	■	■
 Zadržavanje vode	■	■	■	■	■	■		■	■	■	■	■					■
 Bez centrifuge																■1)	■
 Pretpranje			■	■				■									
 Dodatno ispiranje		■	■	■	■			■	■	■	■	■					■
 Steam Anti-crease		■	■	■				■	■			■					
 Mirno			■	■	■			■	■								
 Završetak u	■	■	■	■	■	■	■	■	■	■	■	■	■	■	■	■	■

1) Ako postavite opciju Bez centrifuge, uređaj će samo izbacivati vodu.

Prikladni deterdženti za programe pranja

Program	Univerzalni deterdžent u prahu ¹⁾	Univerzalni tekući deterdžent	Tekući deterdžent za obojeno rublje	Deterdžent za osjetljivo rublje i vunu	Posebni
Eco 40-60	▲	▲	▲	--	--
Pamuk	▲	▲	▲	--	--
Sintetika	▲	▲	▲	--	--
Osjetljivo	--	--	--	▲	▲
Vuna/Svila	--	--	--	▲	▲

Program	Univerzalni deterđžent u prahu ¹⁾	Univerzalni tekući deterđžent	Tekući deterđžent za obojeno rublje	Deterđžent za osjetljivo rublje i vunu	Posebni
Brzi 20 min	--	▲	▲	--	--
Sportska odjeća	--	▲	▲	--	▲
Jeans	--	--	▲	▲	▲
Outdoor odjeća	--	--	--	▲	▲
Pernate jakne	--	▲	▲	--	▲
Hygiene	▲	▲	--	--	▲
Svila	--	--	--	▲	▲
Popluni	--	--	--	▲	▲
Tenisice za trčanje	--	▲	▲	--	--
Dlaka ljubimaca	▲	▲	▲	--	--
Dječja odjeća	▲	▲	▲	--	--
Posteljina	--	▲	▲	--	--
Zavjese	--	▲	▲	--	--
Poslovne košulje	▲	▲	▲	--	--

1) Pri temperaturi višoj od 60 °C preporučuje se uporaba deterđženta u prahu.

▲ = Preporučeno

-- = Nije preporučeno

11.2 Više programa

Programi pranja

Program	Opis programa
Programi pranja	
Ručnici	Pamučni ručnici i ogrtači. Idealno za normalno i teško zaprljanje.
Trening oprema	Preporučuje se za mala punjenja sastavljena od sportske i odjeće za fitness.
Rugbi oprema	Odjeća za nogomet i ragbi od poliester, poliester/elastana, poliamida i mikrovlakana. Poseban ciklus namijenjen za svježe mrlje s integriranom fazom pretpiranja.
Oprema za skijanje	Savršeno za teške odjevne predmete kao što su skijaške jakne i odjeća za planinarenje.
Tenisice za trčanje	Namijenjen za tenisice, program nježnog pranja.
Anti-alergijski para	Bijelo pamučno rublje. Ovaj program pranja visokih performansi u kombinaciji s parom, uklanja više od 99,99% bakterija i virusa ¹⁾ održavanje temperature iznad 60 °C tijekom faze pranja; s dodatnim djelovanjem na vlakna zahvaljujući fazi s parom, poboljšana faza ispiranja osigurava pravilno uklanjanje ostataka deterđženta i mikroorganizama. Ovaj program osigurava i pravilno smanjenje peludi/alergenih.

Program	Opis programa
Dlaka ljubimaca	Program pranja prilagođen uklanjanju dlaka kućnih ljubimaca iz predmeta
Jastuci	Osmišljena za sušenje 2 jastuka za sofe ili 1 jastuka za krevet. Preporučuje se pranje jastuka za krevet s vlastitom jastučnicom. Treba ga ažurirati uz određene naznake dimenzija.
Dječja odjeća	Specijalni brzi ciklus za odjeću za bebe s dobrom učinkovitošću pranja i ispiranja.
Posteljina	Poseban ciklus za osjetljivo rublje namijenjen za bijelo ili šareno rublje od lana/lanenih vlakana.
Zavjese	Poseban program za zavjese. Faza pretpranja automatski započinje ²⁾ .
Posteljina XL	Ciklus pranja za tri kompleta posteljina, od kojih jedan može biti dvostruke veličine.
Lako glačanje	Pamuk, sintetika i miješane tkanine koje zahtijevaju nježno pranje. Uobičajeno i malo zaprljano ³⁾ .
Brzi 0,5 kg	Malo zaprljani pamučni i sintetički predmeti.
Parno osvježavanje	Pamuk, sintetika i kombinirani materijali. Posebni parni ciklus bez pranje koji se može koristiti kao priprema suhog rublja za glačanje ili osvježavanje jednom nošene odjeće. Ovaj program smanjuje gužvanje, mirise i opušta vlakna. Ne koristite nikakav deterdžent.
Para - kašmir	Vuna i kašmir. Kratki program za osvježavanje ručno perivih predmeta od vune i kašmira, bez pranja. Prilikom tretiranja manjih punjenja, trajanje programa može se dodatno smanjiti uporabom opcije Završetak u.
Poslovne košulje	Uobičajeno zaprljane pamučne i košulje od miješanog pamuka, uz završetak s parom radi lakšeg glačanja. Za najbolje rezultate, odmah raširite rublje na vješalicu kad program završi kako bi se osušilo na zraku.

1) Ispitan na *Staphylococcus aureus*, *Enterococcus faecium*, *Candida albicans*, *Pseudomonas aeruginosa* i MS2 Bacteriophage u vanjskom ispitivanju provedenom od strane Swisstest Testmaterialien AG 2021. godine (izvješće o ispitivanju br. 202120117).

2) Nemojte koristiti bilo koji deterdžent za fazu pretpranja za ispiranje samo s vodom.

3) Kako bi se smanjilo gužvanje, ovaj ciklus regulira temperaturu vode i provodi program nježnog pranja i centrifugiranja. Uređaj dodaje nekoliko ispiranja.

Temperatura programa, maksimalna brzina centrifuge i maksimalna količina punjenja

Program	Zadana temperatura Raspon temperature	Referentna brzina centrifuge Raspon brzina centrifuge	Maksimalno punjenje
Ručnici	40 °C 90 °C – Hladno	1400 o/min 1400 o/min - 400 o/min	4.0 kg
Trening oprema	30 °C 40 °C - Hladno	1200 o/min 1200 o/min - 400 o/min	1.0 kg
Rugbi oprema	40 °C 60 °C - Hladno	1200 o/min 1200 o/min - 400 o/min	5.0 kg
Oprema za skijanje	30 °C 40 °C - Hladno	1200 o/min 1200 o/min - 400 o/min	2.0 kg

Program	Zadana temperatura Raspon temperature	Referentna brzina cen- trifuge Raspon brzina centri- fuge	Maksimalno punje- nje
Tenisice za trčanje	30 °C 40 °C - Hladno	1000 o/min 1000 o/min - 400 o/min	1.0 kg
Anti-alergijski para	60 °C	1400 o/min 1400 o/min - 400 o/min	10.0 kg
Dlaka ljubimaca	30 °C 60 °C - Hladno	1200 o/min 1200 o/min - 400 o/min	2.0 kg
Jastuci	30 °C 40 °C - Hladno	800 o/min 800- 400 o/min	3.0 kg
Dječja odjeća	30 °C 60 °C - Hladno	1400 o/min 1400 o/min - 400 o/min	4.0 kg
Posteljina	30 °C 40 °C - Hladno	1200 o/min 1200 o/min - 400 o/min	2.0 kg
Zavjese	30 °C 40 °C - Hladno	800 o/min 1200 - 400 o/min	2.0 kg
Posteljina XL	30 °C 60 °C - Hladno	1200 o/min 1200 o/min - 400 o/min	4.5 kg
Lako glačanje	40 °C 60 °C - Hladno	800 o/min 800 o/min - 400 o/min	4.5 kg
Brzi 0,5 kg	20 °C 20 °C - Hladno	1200 o/min 1400 - 400 o/min	0.5 kg
Parno osvježavanje	-	-	2.0 kg
Para - kašmir	-	-	2.0 kg
Poslovne košulje	30 °C 60 °C - Hladno	1400 o/min 1400 o/min - 400 o/min	2.0 kg

Kompatibilnost opcija programa











Opcije se ne mogu odabrati sa svim programima pranja, jedna opcija može isključiti drugu. U tom slučaju uređaj vam ne dopušta da zajedno postavljate nekompatibilne postavke. Provjerite jesu li zaslon i tipke za programiranje čisti i suhi.



Kad postavite program pranja i uđete u **Izbornik** , na zaslonu se prikazuju dostupne opcije.

 **Roditeljska zaštita** i  **Završetak** u mogu se odabrati u svim programima.

	Ručnici	Trening oprema	Rugbi oprema	Oprema za skijanje	Tenisice za trčanje	Anti-alergijski para	Diaka ljubimaca	Jastuci	Dječja odjeća	Posteljina	Zavjese	Posteljina XL	Lako glačanje	Brzi 0,5 kg	Parno osvježavanje	Para - kašmir	Poslovne košulje
 Brzina centrifuge	■	■	■	■	■	■	■	■	■	■	■	■	■	■			■
 Zadržavanje vode	■	■		■	■	■	■		■	■	■		■				■
 Mirno	■	■			■		■			■	■						
 Bez centrifuge															■	■	
 Pretpranje	■	■			■	■	■						■				
 Dodatno ispiranje	■	■	■	■	■	■	■		■	■	■	■	■				■
 Steam Anti-crease	■	■				■	■		■	■		■	■		■	■	
 Završetak u	■	■	■	■	■	■	■	■	■	■	■	■	■	■	■	■	■

11.3 Programi Para

Programi Para se mogu koristiti za smanjenje nabora i uklanjanje mirisa na odjeći (poput pamuka, sintetike, miješanih tkanina, uključujući osjetljive tkanine) koje je potrebno samo na kratko osvježiti, izbjegavajući pranje.

Vlakna tkanine su opuštena i nakon toga glačanje je lakše. Kad je ciklus završen, brzo izvadite rublje iz bubnja.

NEMOJTE postavljati ovaj način rada sa sljedećom vrstom odjeće:

- Predmeti koji nisu prikladni za sušenje u sušilici.

- Predmeti s oznakom "Samo kemijsko čišćenje".



Ne koristite nikakav deterđent! Programi Para ne uklanjaju posebno intenzivne mirise i ne provode nikakav higijenski ciklus. Nakon tretiranja parom rublje može biti vlažno. Objesite odjevne predmete na nekoliko minuta.

Miris (Electrolux Steam Fragrance)

Electrolux Steam Fragrance omogućuje osvježavanje čak i vaše osjetljive odjeće uklanjajući nabor i dodavanjem svježine nježnim mirisom koji je ekskluzivno osmislio tvrtka **Electrolux**. Osvježavanjem odjeće parom umjesto izvođenjem punih ciklusa pranja vaša će odjeća dulje izgledati kao nova. Možete čak i sigurno koristiti miris s programima kašmir i para - ako su dostupni - za osjetljive tkanine poput kašmira i vune. Kada tretirate manje rublja, smanjite dozu mirisa i trajanje ciklusa: u samo petnaest minuta vaša će odjeća povratiti taj osjećaj "tek opranog".

Pažljivo pročitajte upute isporučene s mirisom.

NIKAKO:

- Odjeću tretiranu mirisom sušiti u sušilici. Njegova korist bi isparila.
- Koristiti miris za različite namjene od ovdje opisanih.
- Koristiti miris na novim odjevnim predmetima. Nova odjeća može sadržavati ostatke završnih spojeva koji s njim nisu kompatibilni.



Miris je dostupan u **Electrolux** web-trgovini ili kod ovlaštenog zastupnika.

11.4 Woolmark Premium Wool Care - zeleni



Ciklus pranja vune na ovom uređaju je testirala i odobrila tvrtka Woolmark za pranje odjeće od vune s oznakom „hand wash“ (ručno pranje) uz uvjet da je rublje oprano u skladu s uputama na etiketi odjeće i onima koje je izdao proizvođač ove perilice rublja. M2304

12. 📶 WI-FI - POSTAVLJANJE VEZE

Ovo poglavlje opisuje kako spojiti pametni uređaj na Wi-Fi mrežu i povezati ga s mobilnim uređajima.

Ovom funkcijom možete primati obavijesti, kontrolirati i nadzirati vaš uređaj sa svojih mobilnih uređaja.

Funkcija Wi-Fi je isključena kao tvornički zadana postavka.

Za povezivanje uređaja kako biste uživali u cijelom nizu potrebnih značajki i usluga potrebno vam je:

- Kućna bežična mreža s internetskom vezom.
- Mobilni uređaj spojen na bežičnu mrežu.

Frekvencija	2,412 - 2,472 GHz za europsko tržište
Protokol	IEEE 802,11b/g/n
Maksimalna snaga	<20 dBm
Šifriranje	WPA, WPA2, WPA3

Parametri Wi-Fi modula

12.1 QR kod na natpisnoj pločici

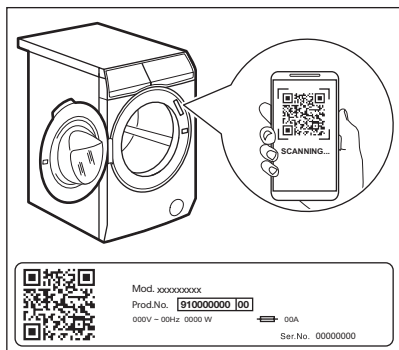

QR kod može se koristiti na dva načina:

- Skenirajte QR kod putem ugrađene aplikacije kamere kako biste preuzeli našu aplikaciju iz trgovine App Store na svojem pametnom uređaju i slijedite potrebne korake.
- Uparivanje pametnog uređaja s uređajem radi jednostavnijeg postupka. Skenirajte QR kod skenerom QR koda ugrađenim u našu aplikaciju.

12.2 Instalacija i konfiguracija Aplikacija



Aplikacija omogućava vam da kontrolirate pranje vašeg rublja putem mobilnog uređaja. Sadrži veliki broj programa, korisnih značajki i informacija o proizvodima koji su savršeno prilagođeni uređaju. Kroz aplikaciju možete odabrati programe koji su već dostupni na upravljačkoj ploči uređaja i također otključati dodatne programe dostupne samo s mobilnog uređaja. Dodatni se programi mogu mijenjati tijekom vremena, zajedno s novim verzijama aplikacije. To je prilagođena njega rublja - sve s vašeg mobilnog uređaja.

Prilikom povezivanja uređaja s aplikacijom, stanite blizu njega sa svojim mobilnim uređajem.

Provjerite je li vaš mobilni uređaj povezan s bežičnom mrežom.

1. Idite na App Store na vašem pametnom uređaju ili skenirajte QR kod (*vidi odlomak 'QR kod na nazivnoj pločici'*).
2. Preuzmite i instalirajte našu aplikaciju.
3. Pokrenite aplikaciju. Odaberite državu i jezik i prijavite se s vašom adresom e-pošte i lozinkom. Ako nemate račun, kreirajte novi račun slijedeći upute u Aplikacija.
4. Slijedite upute u aplikaciji za registraciju i konfiguraciju uređaja.

12.3 Wi-Fi veza uređaja



Uključivanje Wi-Fi-ja



Prema tvornički zadanim postavkama, Wi-Fi značajka je isključena.

Dodirnite gumb On/Off  na nekoliko sekundi kako biste uključili uređaj.

Za povezivanje uređaja na Wi-Fi mrežu dodirnite i držite Način Daljinsko pokretanje  gumb na 5 sekundi. Također je moguće omogućiti Wi-Fi iz izbornika postavki.

Tijekom ove faze na zaslonu se prikazuje ikona  Wi-Fi i poruka „**Pokretanje...**”. Nakon nekog vremena pojavljuju se poruka „**Spremno za povezivanje**” i ikona .

Povezivanje uređaja



Prije nastavka u sljedećim koracima, provjerite je li Aplikacija preuzet i konfiguriran te je li vaš pametni uređaj povezan na kućnu mrežu. Pogledajte odlomak "Instaliranje i konfiguriranje aplikacije".

Otvorite Aplikacija iz pametnog uređaja i slijedite prikazane upute za dodavanje uređaja.

Tijekom faze uparivanja, Aplikacija može se preusmjeriti na postavke Wi-Fi pametnog uređaja kako bi odabrao kućnu mrežu i potreban je unos Wi-Fi lozinke za povezivanje uređaja.

Nakon faze **Spajanje...**, ako je uspješno završena, prikazuje se poruka „**Povezivanje uspješno**”. U suprotnom se prikazuje poruka „**Ne može se spojiti**”.

Nakon povezivanja, dodirni gumba Način Daljinsko pokretanje  uključeno, korisnici će moći daljinski pokrenuti cikluse na Aplikacija.

Automatska veza s registriranom mrežom
Nakon što se uređaj uspješno postavi i registrira u kućnu mrežu, svaki put kada se uključi, pokušat će se automatski povezati na mrežu. Neće se oglasiti zvukom kada je Wi-Fi veza uspješna.

Povezivanje na drugu mrežu (ponovno otvaranje pristupne točke)

Svaki put kad korisnik dodirne i zadržite gumb Način Daljinsko pokretanje  na 5 sekundi, pristupna točka će se otvoriti i emitirati. Nove vjerodajnice mreže koje su primljene u tom trenutku prepisat će prethodno pohranjene vjerodajnice i uređaj se zatim povezati s novom Wi-Fi mrežom.

Pogledajte odjeljak "Povezivanje uređaja" za uspostavljanje veze.

Isključivanje Wi-Fi-ja

Ako korisnik odluči da više ne povezuje uređaj s Wi-Fi mrežom, dodirne i 10 sekundi zadrži gumb Način Daljinsko pokretanje , uređaj se resetira i isključi. Također je moguće onemogućiti Wi-Fi iz izbornika postavki.

Nakon potvrde resetiranja, na zaslonu se prikazuje poruka „**Mreža je resetirana**” i Wi-Fi je isključen.

12.4 Bežično ažuriranje

Aplikacija može predložiti ažuriranje vašeg uređaja.

Ako program radi, aplikacija će pokazati obavijest da će se ažuriranje pokrenuti na kraju programa.

Tijekom ažuriranja na zaslonu uređaja prikazuje se poruka.

Tijekom ažuriranja nemojte isključiti uređaj ili ga iskopčati iz utičnice.

Uređaj će se moći ponovno koristiti na kraju ažuriranja bez ikakve obavijesti o uspješnom ažuriranju.

Ako dođe do pogreške, uređaj će na zaslonu prikazati poruku: jednostavno pritisnite bilo koju tipku ili okrenite programator kako biste se vratili na normalnu uporabu.

12.5 Wi-Fi Always On (uvijek uključeno)

Funkcija Wi-Fi Always On dostupna je u aplikaciji.

Uz ovu funkciju uređaj je povezan na mrežu čak i kada je uređaj isključen.

Indikator  se povremeno uključuje i isključuje.

Uređaj je moguće uključiti pritiskom na gumb On/Off  ili putem aplikacije.





Funkcija Wi-Fi Always On može utjecati na potrošnju energije.

13. OPCIJE

13.1 Dodatne opcije

Za svaki je program dostupno nekoliko dodatnih opcija. Provjerite kompatibilnost u odjeljku tablice programa.



Dodirnite tipku On/Off  da biste uključili uređaj i okrenite programator za postavljanje željenog programa.

Dodirnite meku tipku **Izbornik**  biste pristupili opcijama.



Nakon 10 sekundi neaktivnosti na zaslonu se prikazuje početni zaslon s odabranim programom.

13.2 Opcije tipki

Nakon odabira programa moguće je promijeniti zadane postavke Temperatura  i Centrifuga .

Za promjenu **Temperatura**  dodirnite lijevu tipku  :

- Zadana prikazana temperatura smanjit će se na minimalnu očekivanu za odabrani ciklus.
- Nastavite pritiskati i slijed će se nastaviti od maksimalne očekivane temperature.



Ako postavka Temperatura  nije dostupna, led lampica lijeve tipke bit će isključena.

Za promjenu **Centrifuga**  dodirnite desnu tipku  :

- Zadana prikazana centrifuga smanjit će se na minimalnu očekivanu za odabrani ciklus.
- Nastavite pritiskati i slijed će se nastaviti od maksimalne očekivane centrifuge.



Ako je dostupna samo jedna opcija, led lampica desne tipke bit će isključena.

13.3 Trajno Pretpranje

Ovu opciju koristite za dodavanje faze predpranja na 30° C prije faze pranja.

Ova se opcija preporučuje za jako prljavo rublje, osobito ako sadrži pijesak, prašinu, blato i druge čvrste čestice.

Dodirnite **Izbornik**  tipku, okrećite programator sve dok se na zaslonu ne prikaže Pretpranje opcija.

Za **aktivaciju/deaktivaciju** ove opcije:

- Dodirnite desnu tipku  i odgovarajući indikator će se uključiti/isključiti.



Pretpranje ostaje aktivan i nakon isključivanja i uključivanja stroja i postavljen prema zadanim postavkama u programu, ako je dostupno. Opcija može produljiti trajanje programa.

13.4 Trajno Dodatno ispiranje

Pomoću ove opcije možete dodati nekoliko ispiranja odabranim programima pranja i optimizirati distribuciju omekšivača rublja i poboljšati mekoću tkanine. Preporučuje se kada koristite omekšivač rublja.

Korisno za osobe alergične na deterđente i u područjima s mekanom vodom..

Dodirnite **Izbornik**  tipku, okrećite programator sve dok se na zaslonu ne prikaže Dodatno ispiranje opcija.

Za **aktivaciju/deaktivaciju** ove opcije:

- Dodirnite desnu tipku  i odgovarajući indikator će se uključiti/isključiti.



Dodatno ispiranje ostaje aktivan i nakon isključivanja i uključivanja stroja i postavljen prema zadanim postavkama u programu, ako je dostupno. Opcija može produljiti trajanje programa.

13.5 Steam Antcrease

Ova opcija dodaje parnu fazu nakon koje slijedi pokret protiv nabora na kraju programa pranja. Djelovanje pare smanjuje gužvanje tkanine i olakšava glačanje.

Dodirnite **Izbornik**  tipku, okrećite programator sve dok se na zaslonu ne prikaže Steam Antcrease opcija.

Za **aktivaciju/deaktivaciju** ove opcije:

- Dodirnite desnu tipku  i odgovarajući indikator će uključiti On/Off.



Ova opcija može produljiti trajanje programa.

Prekidanje Steam Antcrease faze:

- Dodirnite gumb On/Off  na nekoliko sekundi kako biste isključili uređaj.
- Okrenite programator u drugi položaj.

13.6 Mirno

S ovom opcijom srednja i završna faza centrifuge su potisnute i program završava s vodom u bubnju. Time se smanjuje gužvanje.

Vrata ostaju blokirana, a bubanj se redovito okreće kako bi se smanjilo gužvanje rublja. Morate ispustiti vodu kako biste otključali vrata.

Budući da je program vrlo tih, pogodan je za korištenje u noćnim satima kada su dostupne jeftinije tarife električne energije. U nekim programima ispiranja se izvode s više vode.

Dodirnite **Izbornik**  tipku, okrećite programator sve dok se na zaslonu ne prikaže Mirno opcija.

Za **aktivaciju/deaktivaciju** ove opcije:

- Dodirnite desnu tipku  i odgovarajući indikator će se uključiti/isključiti.

Ako dodirnete tipku Start/Pauza uređaj izvršava samo fazu ispuštanja vode.



Uređaj automatski isprazni vodu nakon otprilike 18 sati.

13.7 Završetak u

Pomoću ove opcije možete postaviti vrijeme do završetka odabranog ciklusa.



Predloženo vrijeme završetka programa uvijek je dulje od trajanja programa.



Za **uključivanje** ove opcije:

- Dodirnite **Izbornik**  tipku, okrećite programator sve dok se na zaslonu ne prikaže Završetak u opcija.



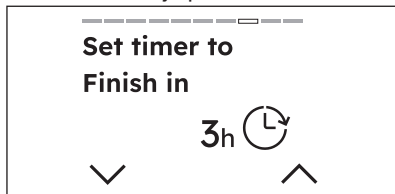

- Ovu opciju možete uključiti pritiskom desne tipke . Zaslون prikazuje sate vremena do kraja počevši od 3 sata.

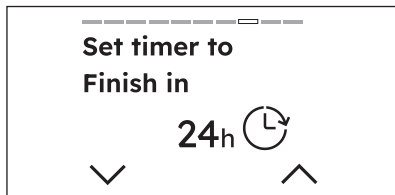

- Pritiskom desne tipke  pored , moguće je produljiti vrijeme za jedan sat sa svakim dodiranjem, do maksimalno 24 sata.



- Ako želite smanjiti vrijeme, dodirnite lijevu tipku  pored , trajanje će se smanjiti za jedan sat sa svakim dodiranjem.
- Nakon odabira željenog tajmera pričekajte 3 sekunde i bit ćete preusmjereni na početni zaslon gdje ćete na vrhu zaslona moći vidjeti odbrojavanje.

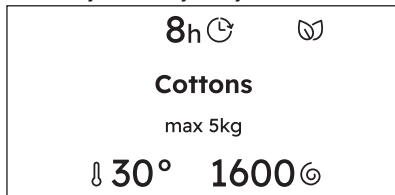

Uređaj zadržava odabir ove opcije nakon što ga isključite.

Za **uklanjanje** Završetak u opcije.:

- Pomaknite se kroz Izbornik  do Završetak u opcije.
- Skratite vrijeme pritiskom lijeve tipke, sve dok se na zaslonu ne prikaže Isključeno

13.8 Roditeljska zaštita

Pomoću ove opcije možete spriječiti da djeca slučajno uključe uređaj.

Za **uključivanje** ove opcije:

- Dodirnite **Izbornik**  tipku, okrećite programator sve dok se na zaslonu ne prikaže Roditeljska zaštita opcija.



- Ovu opciju možete uključiti dodiranjem desne tipke .
- Nakon što ste aktivirali opcije, tipke i dodirni zaslon su deaktivirani. Moguće je isključiti uređaj pomoću On/Off gumba.
- Prije nego pritisnete gumb Start/Pauza uređaj ne može započeti s radom.

Na sredini zaslona se prikazuje ikona Roditeljska zaštita.

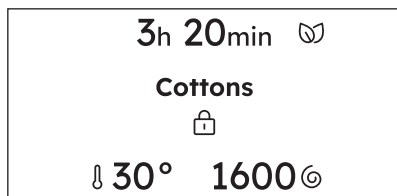

Uređaj zadržava odabir ove opcije nakon što ga isključite.

Za **isključivanje** ove opcije:

- Držite desnu tipku  na 3 sekunde. Prikazuje se odbrojavanje.

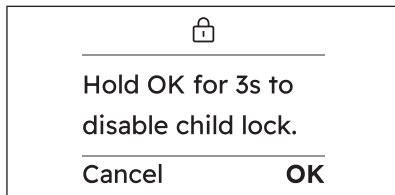

Kad je opcija isključena, zaslon prikazuje informacije kao i prije uključivanja,

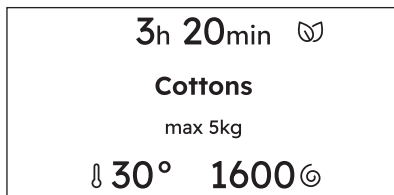

13.9 Favoriti

Kako postaviti omiljeni ciklus

Mogu se spremi do tri omiljena ciklusa.



Omiljeni ciklusi prema zadanim postavkama nisu spremljeni.

Dodirnite **Izbornik** tipku, okrećite programator sve dok se na zaslonu ne prikaže Favoriti opcija.

Za **spremanje** omiljenog ciklusa:

- Odaberite jedno od tri prazna polja dodiranjem desne tipke .
- Nakon dvije sekunde, zaslon će prikazati odabrani ciklus kao omiljeni, prepoznatljiv po srcu na vrhu zaslona.



Kada želite spremiti sljedeći omiljeni ciklus, prvo prazno mjesto bit će automatski označeno.

Kako zamijeniti omiljeni ciklus

Omiljene cikluse je moguće **zamijeniti**:

- Okrenite programator za odabir jednog od tri polja koja će se zamijeniti novim.
- Potvrdite odabir dodiranjem desne tipke.

- Nakon dvije sekunde, zaslon će prikazati odabrani ciklus kao omiljeni, prepoznatljiv po srcu na vrhu zaslona. Omiljeni ciklus ne možete **izbrisati** na uređaju.



Za brisanje omiljenih ciklusa potrebno je obaviti vraćanje uređaja na tvorničke postavke ili putem aplikacije.

Kako pristupiti omiljenom ciklusu

Za pristup omiljenim ciklusima s popisa programa okrenite programator ulijevo.



Ako su polja zauzeta, prikazat će se prvi omiljeni ciklus, zatim drugi, i na kraju treći.



Ako su polja prazna, prikazat će se prijedlog kako spremi novi omiljeni.

14. POSTAVKE

14.1 Postavke

U ovom odlomku objašnjene su glavne postavke uređaja.

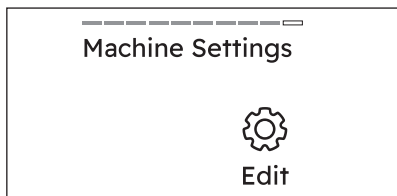

Dodirnite desnu tipku, Uredi , za pristup postavkama.



Nakon 10 sekundi neaktivnosti na zaslonu se prikazuje početni zaslon s odabranim programom.

14.2 Jezik postavljanje

Jezik **zaslona možete promijeniti** pomicanjem kroz popis okretanjem gumba kako biste pronašli željeni jezik.

- Odaberite dodirnom desne tipke
- Vratite se ← na prethodni prikaz dodirnom lijeve meke tipke . Dodirnite Izbornik meku tipku da biste otvorili prikaz glavnog izbornika.



Okretanjem gumba odabrani jezik bit će istaknut na zaslonu.

14.3 Wi-Fi

S ovom opcijom uređujete Wi-Fi postavke.

Dodirnite desnu tipku za pristup postavkama. Možete:

- Omogućite Wi-Fi mrežu.
- Povezivanje s drugom Wi-Fi mrežom
- Onemogućite Wi-Fi mrežu.



Za dodatne pojedinosti pogledajte poglavlje „Wi-Fi - Postavljanje povezivanja”

14.4 AutoDose

Pomoću ove opcije moguće je urediti AutoDose postavke.

Dodirnite desnu meku tipku za pristup postavkama.





Za više pojedinosti pogledajte poglavlje "AutoDose Tehnologija (autodoziranje)".

14.5 Tvrdoća vode

S ovom postavkom možete promijeniti razinu Tvrdoća vode.

Za **izmjenu** razine:

- Dodirnite lijevu tipku pored  indikatora kako biste smanjili tvrdoću.
- Dodirnite desnu tipku pored  indikatora kako biste povećali tvrdoću.

Okrećite programator za pomicanje na sljedeću postavku.





Dostupno je sedam razina tvrdoće vode.

14.6 Omekšivač vode

S ovom postavkom možete promijeniti opciju Omekšivač vode.

- Dodirnite desnu tipku za uređivanje opcije.
- Okrenite programator da biste vidjeli opcije:
 - a. Isključeno
 - b. Pranje
 - c. Pranje + Ispiranje
- Odaberite željenu razinu dodirrom desne tipke .





Vratite se  na prethodni prikaz dodirrom lijeve meke tipke . Dodirnite Izbornik meku tipku  da biste otvorili prikaz glavnog izbornika.

14.7 Oglašava se gumb

Ovom postavkom možete isključiti zvuk gumba.

Za **uključivanje/isključivanje** zvukova:

- Dodirnite desnu tipku i odgovarajući indikator će se Uključiti /Isključiti .
- Okrećite programator za pomicanje na sljedeću postavku.



Zvuk On/Off  gumba ne može se isključiti



14.8 Upozorenje za završetak

S ovom postavkom možete promijeniti Upozorenje za završetak .

Za **uključivanje/isključivanje ili izmjenu** zvuka:

- Dodirnite desnu tipku za uređivanje opcije.
- Okrenite regulator da biste vidjeli razine:
 - a. Dugo
 - b. Srednje pečeno
 - c. Kratko
 - d. Isključeno
- Dodirnite desnu tipku za odabir željenog zvuka.





Vratite se  na prethodni prikaz dodirrom lijeve meke tipke . Dodirnite Izbornik meku tipku  da biste otvorili prikaz glavnog izbornika.

14.9 Svjetlina zaslona

S ovom postavkom možete promijeniti Svjetlina zaslona.

Za **izmjenu** razine:

- Dodirnite lijevu tipku pored  indikatora kako biste smanjili svjetlinu.
 - Dodirnite desnu tipku pored  indikatora kako biste povećali svjetlinu.
- Okrećite programator za pomicanje na sljedeću postavku.



Dostupno je pet razina svjetline.

14.10 Vodiči

S ovom opcijom možete vidjeti kratka objašnjenja nekih značajki.

Okrenite programator i odaberite dodirrom desne tipke jednu od sljedećih opcija:

- **Uvod** : informacije o upravljačkoj ploči, SmartSelect[®], Programi s parom, Izbornik tipke, Način Daljinsko pokretanje.
- **WiFi** : informacije o uključivanju.



Vratite ← se na prethodni prikaz dodiranjem lijeve tipke

14.11 Sati rada

S ovom postavkom možete vidjeti Sati rada vašeg uređaja.



Broj sati ne briše se putem opcije Postavke se resetiraju na tvorničke postavke

14.12 Postavke se resetiraju na tvorničke postavke

S ovom postavkom uređaj možete vratiti na tvorničke postavke.

1. Dodirnite desnu tipku za ulazak u opcije.
2. Dodirnite lijevu tipku za poništavanje radnje.
3. Dodirnite desnu tipku kako biste potvrdili resetiranje.
Resetiranje će potrajati nekoliko sekundi



Postavke se resetiraju na tvorničke postavke briše trajne opcije i spremljene omiljene programe.

15. SVAKODNEVNA UPORABA



UPOZORENJE!

Pogledajte poglavlja sa sigurnosnim uputama.

15.1 Aktiviranje uređaja

1. Utikač priključite u utičnicu električne mreže.
2. Otvorite slavinu za vodu.
3. Pritisnite tipku On/Off na nekoliko sekundi kako biste uključili uređaj.
Oglašava se kratki zvuk.

15.2 Prije uključjenja uređaja

1. Provjerite je li kabel napajanja uključen u utičnicu.
2. Provjerite je li slavina otvorena.

15.3 Aktiviranje uređaja

Pritisnite gumb On/Off kako biste uključili uređaj. Oglašava se kratki zvuk.

Zadani odabrani program prilikom uključivanja uređaja uvijek je program Eco 40-60, također i nakon aktiviranja iz stanja mirovanja.

Podaci o odabranom programu vidljivi su na zaslonu.

Led dioda gumba Start/Pauza bljeska.

15.4 Postavka programa

Eco 40-60 je zadani program kada je uređaj uključen, program na koji se odnose informacije na energetske oznaci.

1. Okrenite programator i odaberite željeni program.
Nakon nekoliko sekundi na zaslonu se prikazuje sažetak programa sa sljedećim informacijama:

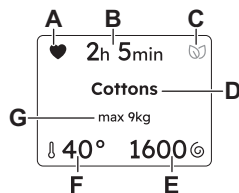

- A. Favoriti, ako je već spremljen.
- B. Trajanje programa
- C. SmartLeaf
- D. Odabrani program
- E. Centrifuga brzina
- F. Temperatura
- G. Maksimalno punjenje programa.



Također, dodatne opcije, ako su aktivirane, bit će vidljive na zaslonu.

Dodirnite različite razine zaprljanosti





SmartSelect  s desne strane upravljačke ploče.

Program Parno osvježavanje se može odabrati na području SmartSelect.



Svaki put kada odaberete drugu SmartSelect  razinu, ona će biti vidljiva 2 sekunde na položaju 7.

Također možete:

1. dodirnuti lijevu tipku  za promjenu **Temperatura** .
2. dodirnuti desnu tipku  za promjenu **Centrifuga**  brzine.
3. dodirnuti **Izbornik**  za ulazak u dodatne dostupne opcije i postaviti jednu ili više njih.

15.5 Umetanje rublja

- Otvorite vrata uređaja.
- Prije nego što ih stavite u uređaj, protresite predmete.
- Stavite rublje u bubanj, jedan po jedan predmet.

Pripazite da bubanj ne pretrpate rubljem.

- Dobro zatvorite vrata.

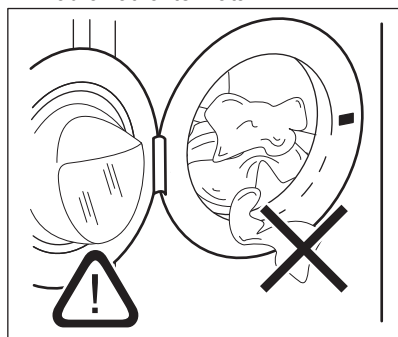

OPREZ!

- Pazite da između brtve i vrata ne ostane rublje. Postoji opasnost od curenja vode ili oštećenja rublja.
- Pranje jako nauljenih, masnih mrlja ili uporaba mirisa može uzrokovati oštećenja gumenih dijelova uređaja.

15.6 Punjenje deterdženta i dodataka



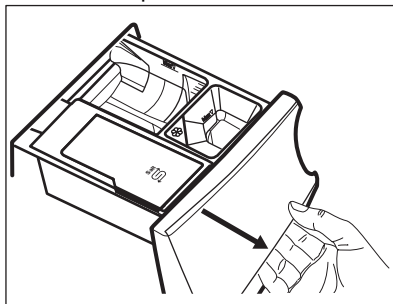

Preporučujemo da ne prelazite maksimalnu navedenu razinu (**MAX**).

1. Otvorite spremnik za deterdžent.

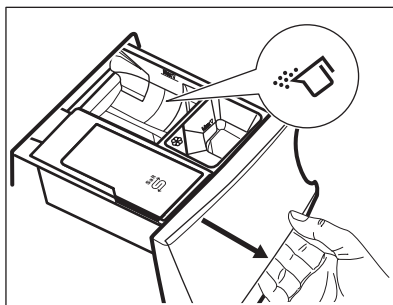

2. Stavite deterdžent u prahu u spremnik . Ako koristite tekući deterdžent, pogledajte "Punjenje tekućeg deterdženta".



3. Ako želite, stavite omekšivač rublja u spremnik .

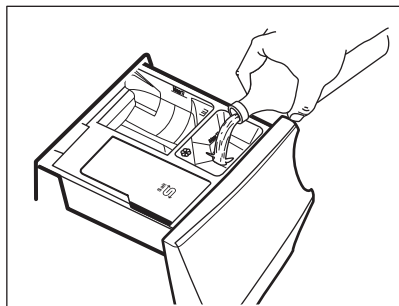

4. Zatvorite spremnik za deterdžent.

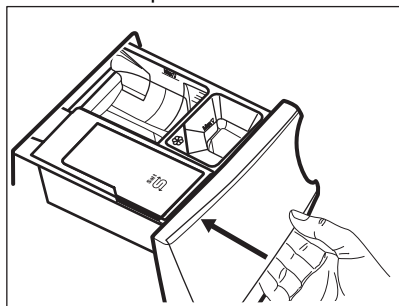

Punjenje tekućeg deterdženta

1. Umetnite odgovarajući spremnik za tekući deterdžent.

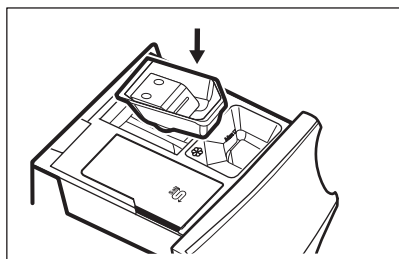

2. Ulijte tekući deterdžent u spremnik .

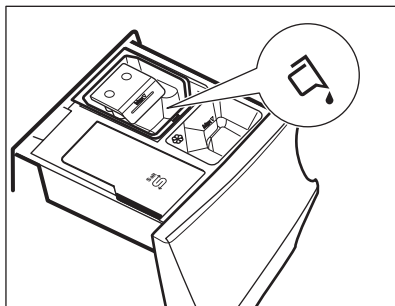

3. Zatvorite spremnik za deterdžent.

15.7 Pokretanje programa

Za pokretanje programa dodirnite gumb Start/Pauza .

Povezani indikator prestaje blinkati i ostaje uključen.

Program se pokreće, vrata su zaključana. Na zaslonu se prikazuje pokazatelj .



Crpka za izbacivanje može raditi kratko prije nego što uređaj napuni vodu.

15.8 Detekcija SensiCare System punjenja



Trajanje programa na zaslonu odnosi se na **srednje/veliko opterećenje**.

Nakon dodira gumba Start/Pauza , pokazatelj maksimalnog normiranog punjenja se isključuje, SensiCare System započinje detekciju punjenja rublja:

1. Uređaj detektira opterećenje u prvih 30 sekundi.
2. Ako je otkriveno preopterećenje, upozorenje se prikazuje 30 sekundi prije nego se zaslon prebaci na prethodni prikaz.
3. Tijekom ove faze bubanj se kratko okreće.
4. Trajanje programa može se prilagoditi na odgovarajući način i može se produžiti ili skratiti. Nakon dodatnih 30 sekundi, započinje punjenje vode.

Na kraju detekcije punjenja, **u slučaju preopterećenja bubnja**, moguće je pauzirati uređaj i ukloniti višak odjeće.

Kad izvadite višak rublja, ponovno dodirnite gumb Start/Pauza  za ponovni početak programa. Faza SensiCare može se ponoviti do tri puta (vidi točku 1).

Važno! Ako se količina rublja ne smanji, program pranja svakako započinje, bez obzira na prepunjenost. U tom slučaju, neće biti moguće jamčiti najbolje rezultate pranja.





Otprilike 20 minuta nakon početka programa, trajanje programa može se ponovno prilagoditi ovisno o kapacitetu tkanine za upijanje vode.





SensiCare System nije dostupan sa svim programima kao što su :Vuna/Svila, Ispiranje, te programi s kratkim trajanjem.

15.9 Prekid programa i promjena opcija

Kada program radi, možete mijenjati **samo neke** opcije:

1. Dodirnite gumb Start/Pauza . Odgovarajući indikator bljeska.
2. Promijenite opcije. Informacije prikazane na zaslonu se mijenjaju u skladu s tim.
3. Ponovno dodirnite gumb Start/Pauza . Program pranja se nastavlja.

15.10 Otkazivanje pokrenutog programa

1. Za poništavanje programa i isključivanje uređaja pritisnite tipku On/Off .
2. Ponovno pritisnite tipku On/Off  za uključivanje uređaja. Sada možete postaviti novi program pranja.



Ako je faza SensiCare već odrađena i punjenje vode je već započelo, novi program započinje **bez ponavljanja faze SensiCare**. Voda i deterđent se ne izbacuju kako bi se spriječio gubitak. Na zaslonu je prikazano maksimalno trajanje programa, koje se ažurira oko 20 minuta nakon početka novog programa.

15.11 Otvaranje vrata - dodavanje rublja



Ako je poruka na zaslonu koja vas obavještava da možete dodati ili ukloniti odjeću, uvijek možete otvoriti vrata.

Dok radi program ili odgoda početka, vrata uređaja su zaključana. Na zaslonu se prikazuje pokazatelj .



Ako su temperatura i razina vode u bubnju preveliki, a bubanj se i dalje vrti, ne biste trebali otvoriti vrata.

Za dodavanje ili uklanjanje odjeće:

1. Dodirnite gumb Start/Pauza . Odgovarajući indikator zaključanih vrata na zaslonu  se isključi.
2. Otvorite vrata uređaja. Ako je potrebno, dodajte ili uklonite odjeću. Zatvorite vrata i dodirnite gumb Start/Pauza . Program ili odgoda početka se nastavlja.

15.12 Kraj programa

Po završetku programa, uređaj se automatski zaustavlja. Akustični signali se oglašavaju (ako su aktivni). Na zaslonu se prikazuje Gotovo, dovršeni redak postupka i poruka Uklanjanje odjeće.

Isključuje se indikator gumba Start/Pauza .

Vrata se otključavaju i indikator  se isključuje.

1. Pritisnite tipku On/Off  kako biste isključili uređaj.

Pet minuta nakon završetka programa, funkcija uštede energije automatski deaktivira uređaj.



Kada ga ponovno uključite, uređaj kao zadani program predlaže Eco 40-60. Okrenite programator kako biste odabrali novi ciklus.

2. Izvadite rublje iz uređaja.
3. Provjerite je li bubanj prazan.
4. Vrata i spremnik deterdženta ostavite odškrinute kako biste spriječili stvaranje plijesni i nastanak neugodnih mirisa.

15.13 Ispuštanje vode nakon završetka ciklusa

Ako ste odabrali program ili opciju koja ne izbacuju vodu nakon zadnjeg ispiranja, program je dovršen, ali:

- Faza povlačenja prikazana je na zaslonu i vrata su zaključana .
- Indikator gumba Start/Pauza počinje treperiti.
- Bubanj se i dalje okreće u pravilnim razmacima kako bi se spriječilo gužvanje rublja.
- Vrata ostaju blokirana.
- Da biste otvorili vrata, morate ispustiti vodu.

15.14 Stand-by funkcija

Funkcija načina pripravnosti automatski isključuje uređaj kako bi smanjila potrošnju energije kad:

- uređaj ne upotrebljavate 5 minuta ako nijedan program nije pokrenut. Za ponovno uključivanje uređaja, pritisnite gumb On/Off .
- 5 minuta nakon završetka programa pranja. Za ponovno uključivanje uređaja, pritisnite gumb On/Off . Zadani odabrani program, nakon što ponovno aktivirate uređaj iz stanja pripravnosti, uvijek je Eco 40-60. Okrenite programator kako biste odabrali novi ciklus.



Ako podesite program ili opciju koji završavaju s vodom u bubnju, funkcija načina pripravnosti **ne isključuje** uređaj kako bi vas podsjetila da ispraznite vodu.



Ako je uključena funkcija Wi-Fi Always On, samo se indikator povremeno uključuje i isključuje.

16. ČIŠĆENJE I ODRŽAVANJE



UPOZORENJE!

Pogledajte poglavlja sa sigurnosnim uputama.

16.1 Periodični raspored čišćenja

Periodično čišćenje pomaže produžiti vijek trajanja vašeg uređaja.

Nakon svakog ciklusa, vrata i spremnik za deterdžent malo otvorite kako bi zrak cirkulirao i kako bi se osušila vlaga unutar uređaja.

Ako se uređaj ne koristi dulje vrijeme: zatvorite slavinu za vodu i isključite uređaj iz utičnice.

Okvirni raspored periodičnog čišćenja:

Uklanjanje kamenca	Dva puta godišnje
Pranje za održavanja	Jednom mjesečno
Čišćenje brtve vrata	Svaka dva mjeseca
Čišćenje bubnja	Svaka dva mjeseca
Čišćenje spremnika za deterdžent i odjeljka za sol	Dva puta godišnje
Očistite filtar pumpe za odvod vode	Dva puta godišnje
Očistite filtar crijeva za dovod vode i filtar ventila	Dva puta godišnje

16.2 Uklanjanje stranih predmeta



Prije pokretanja ciklusa pranja, provjerite jesu li džepovi prazni i svi labavi dijelovi vezani. Pogledajte "Punjenje rublja" u poglavlju "Savjeti i preporuke".

Uklonite sve strane predmete (poput metalne kopče, dugmadi, kovanica itd.) koje biste mogli pronaći u brtvi vrata, filterima i bubnju. Pogledajte odjeljke "Brtva vrata s dvostrukim jezičcom", "Čišćenje bubnja", "Čišćenje pumpe za izbacivanje vode" i "Čišćenje filtra crijeva za dovod vode i filtra ventila". Ako je potrebno, kontaktirajte ovlaštene servisni centar.

16.3 Vanjsko čišćenje

Uređaj čistite samo blagim sapunom i toplom vodom. Potpuno osušite sve površine.

Nemojte koristiti spužvice za ribanje ili bilo kakav materijal koji stvara ogrebotine.

OPREZ!

Ne koristite alkohol, otapala ili kemijske proizvode.

OPREZ!

Metalne površine nemojte čistiti deterdžentom na bazi klora.

16.4 Uklanjanje kamenca



Ako redovito upotrebljavate sol za aktiviranje tehnologije SoftWater Technology, postupak uklanjanja kamenca opisan u ovom odlomku nije potreban.



Ako je voda u vašem području tvrda ili srednje tvrda, preporučujemo korištenje omekšivača vode za perilice rublja (povremeno uklanjanje kamenca).

Redovito pregledavajte bubanj kako biste provjerili ima li kamenca.



Uvijek se pridržavajte uputa na pakiranju proizvoda.

16.5 Pranje za održavanja

Ponovljena i duga uporaba programa s niskom temperaturom i kratkih programa može uzrokovati naslage deterdženta, dlačica, rast bakterija i stvaranje biofilma unutar bubnja i kade. To može dovesti do neugodnog mirisa i plijesni.

Za uklanjanje tih naslaga i čišćenje unutarnjeg dijela uređaja, redovito obavljajte pranje za redovito održavanje (najmanje jednom mjesečno):

1. Izvadite svo rublja iz bubnja.
2. Pokrenite program za pamuk s najvišom temperaturom s malom količinom praška za pranje rublja ili, ako je moguće, pokrenite program Čišćenje uređaja.

16.6 Brtva vrata

Ovaj je uređaj dizajniran **sasamočištećim odvodnim sustavom**, koji omogućuje da se lagana pahuljasta vlakna koja padnu s odjeće isprazne vodom. Redovito provjeravajte brtvu i ako je potrebno, očistite je kako je opisano na sljedećem dijagramu. Na kraju ciklusa mogu se pronaći kovanice, dugmadi i drugi sitni predmeti.

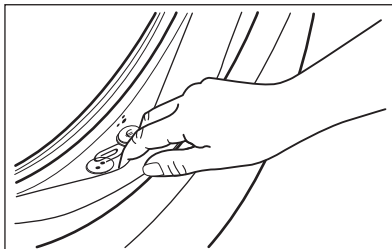

Očistite je po potrebi koristeći kremu za čišćenje na bazi amonijaka bez grabanja po površini brtve.



Uvijek se pridržavajte uputa na pakiranju proizvoda.

16.7 Čišćenje bubnja

Redovito provjeravajte bubanj kako biste spriječili neželjene naslage.

Naslage hrđe u bubnju mogu biti posljedica hrđanja stranih tijela u vodi za pranje ili iz slavine koja sadrži željezo

Očistite bubanj posebnim sredstvom za čišćenje nehrđajućeg čelika.



Uvijek se pridržavajte uputa na pakiranju proizvoda.

Nemojte čistiti bubanj kiselinama za skidanje vodenog kamenca, sredstvima za skidanje hrđe koja sadrže klor, željeznom ili čeličnom vunom.

Za detaljno čišćenje:

1. Očistite bubanj posebnim sredstvom za čišćenje nehrđajućeg čelika.



Uvijek se pridržavajte uputa na pakiranju proizvoda.

2. Izvadite svo rublje iz bubnja.
3. Dodajte ručno malu količinu deterdženta u prahu ili određeni proizvod u prazan bubanj, kako biste isprali sve preostale ostatke.



S vremena na vrijeme, na kraju ciklusa na zaslonu se može prikazati ikona : to je preporuka za provođenje "čišćenja bubnja". Nakon što se čišćenje bubnja obavi, poruka nestaje.

16.8 Očistite dozator za deterdžent i odjeljak za sol



Prije čišćenja, osigurajte da su svi pretinci prazni.

Kako biste spriječili moguće naslage osušenog deterdženta ili omekšivača tkanine i/ili stvaranja plijesni u pretincu za deterdžent, i/ili onečišćenje soli u odjeljku za sol, svaka dva mjeseca provedite sljedeći postupak

čišćenja, kako je navedeno u slijedećim dijagramima:

1. Otvorite pretinac. Pritisnite kvačicu kao što je prikazano na slici i izvucite ladicu.

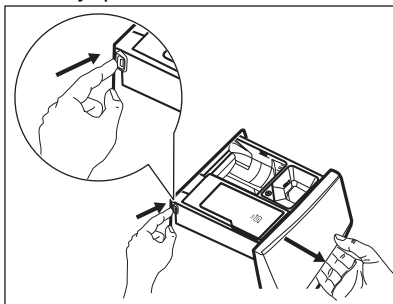

2. Izvadite umetak za omekšivač i, ako je umetnut, spremnik za tekući deterdžent.

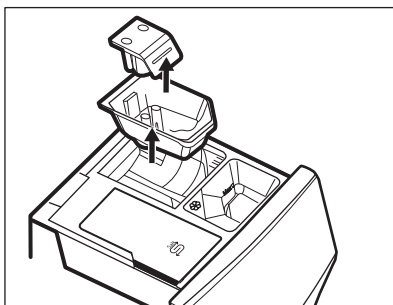
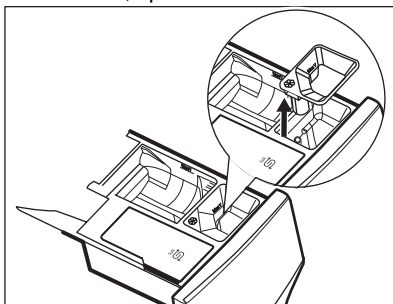

3. Operite ladicu i sve umetke pod tekućom vodom.

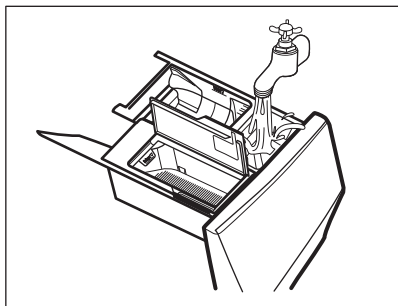

4. Uvjerite se da su svi ostaci deterdženta uklonjeni s prijenosnika deterdženta. Koristite krpu.

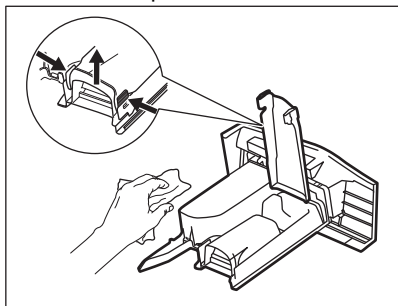

5. Pobrinite se da su sve naslage deterdženta iz gornjeg i donjeg dijela udubljenja uklonjene. Malom četkicom očistite udubljenje.

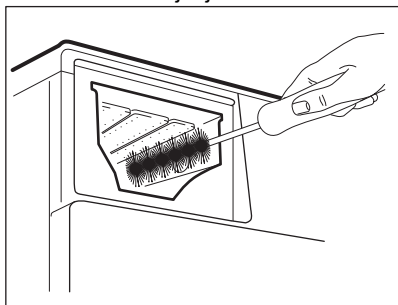

6. Umetnite pretinac za deterdžent u vodilice i zatvorite ga. Obavite program ispiranja bez rublja u bubnju.

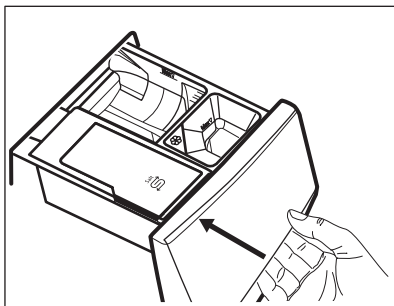

16.9 Čišćenje odvodnog filtra pumpe

⚠ UPOZORENJE!

Iskopčajte električni utikač iz utičnice.



Redovito pregledavajte filter pumpe za izbacivanje vode kako biste se uvjeralili da je čist.

Očistite odvodni filter pumpe ako:

- Uređaj ne izbacuje vodu.
- Bujanj se ne okreće.
- Uređaj proizvodi neobičan zvuk zbog začepljenja odvodne pumpe.
- Pojavljuje se poruka Provjerite da odvodni filter nije začepljen.

⚠ UPOZORENJE!

- Ne uklanjajte filter dok uređaj radi.
- Ne čistite odvodnu pumpu ako je voda u uređaju vruća. Pričekajte dok se voda ohladi

Postupite kao što je opisano u dijagramima koji slijede za čišćenje filtra pumpe:

1. Otvorite poklopac pumpe.

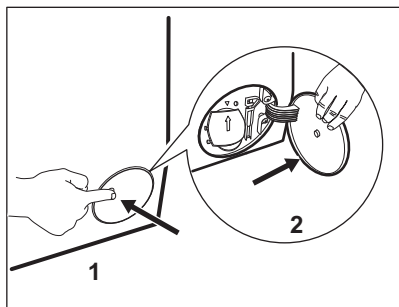

2. Postavite prikladnu posudu ispod pristupa pumpi za odvod vode koja isteče.
3. Otvorite poklopac prema dolje. Uvijek držite krpu u blizini kako biste obrisali svu prolivenu vodu dok skidate filter.

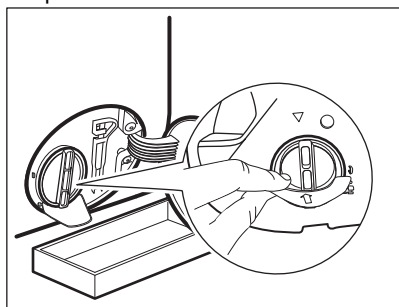

4. Okrenite filter za 180 stupnjeva suprotno od smjera kazaljki na satu i otvorite ga, bez skidanja. Pustite da voda isteče.

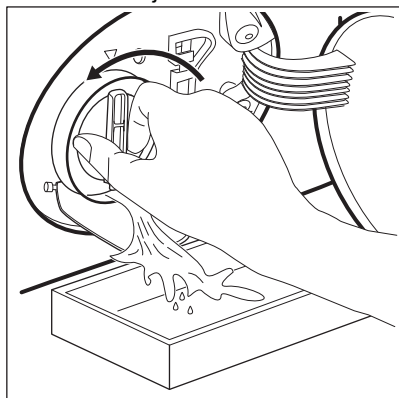

5. Kad je posuda puna vode, ponovno zavijte filter natrag i ispraznite spremnik.
6. Ponovite korake 4 i 5 dok voda ne prestane izlaziti.

7. Okrenite filter u smjeru suprotnom od kazaljki na satu i skinite ga.

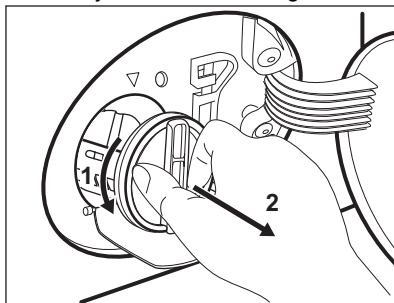

8. Ako je potrebno, uklonite nečistoće i predmete iz udubine filtra.
9. Provjerite može li se propeler pumpe okretati. Ako ne može, kontaktirajte ovlaštenu servisni centar.

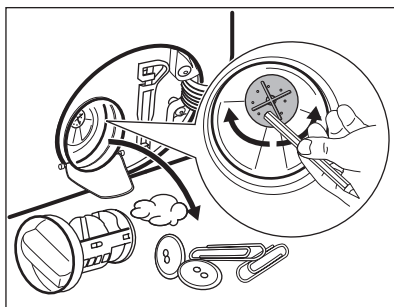

10. Očistite filter pod mlazom vode.

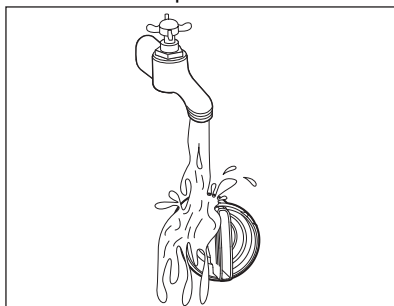

11. Vratite filter natrag u posebne vodilice, okrećući ga u smjeru kazaljki na satu. Provjerite jeste li filter ispravno pritegnuli kako biste izbjegli curenje.

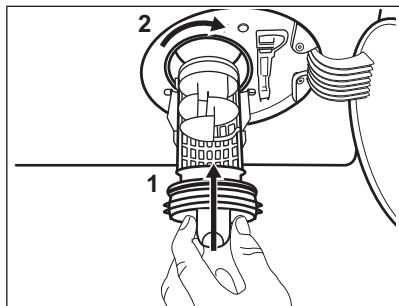

12. Zatvorite poklopac pumpe.

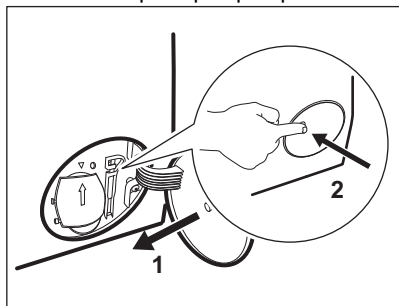

Kada ispuštate vodu primjenom postupka za ispuštanje vode u nuždi, morate ponovno aktivirati sustav za izbacivanje vode:

- a. Ulijte 2 litre vode u prelinac glavnog pranja u spremniku za deterdžent.
- b. Pokrenite program za izbacivanje vode.

16.10 Čišćenje filtra crijeva za dovod vode i filtra ventila

Preporučuje se čišćenje filtera dovodnog crijeva i ventila dvaput godišnje kako bi se uklonile sve eventualne naslage nakupljene tijekom vremena. Postupite kao što je opisano u dijagramima koji slijede za čišćenje filtera:

1. Skinite crijevo za dovod vode s slavine i očistite filter.

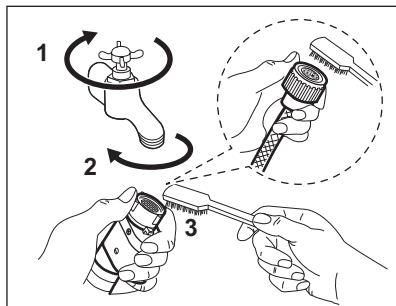

2. Otpustite prstenastu maticu i izvadite crijevo za dovod vode iz uređaja.

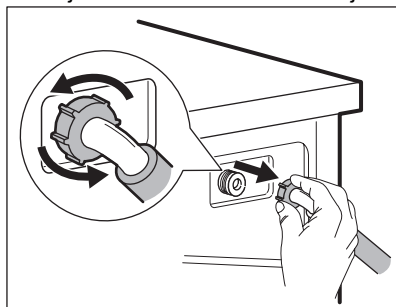

3. Očistite filter ventila sa stražnje strane uređaja četkicom za zube.

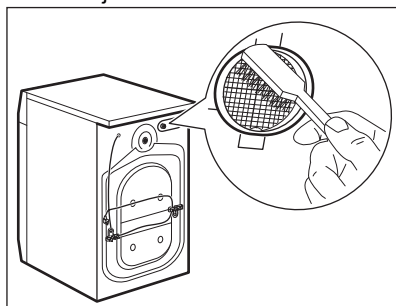

4. Kada ponovno priključite cijev na stražnji dio uređaja, okrenite je ulijevo ili udesno (ne u okomitom položaju) ovisno o položaju slavine za vodu.

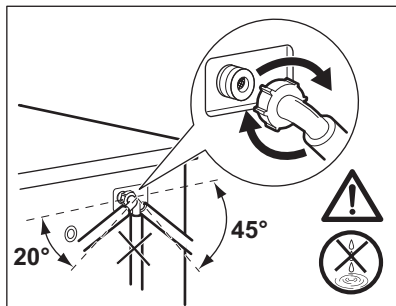

16.11 Izbacivanje vode u nuždi

Ako uređaj ne može izbaci vodu, obavite isti postupak opisan u odjeljku "Čišćenje odvodne pumpe". Po potrebi očistite pumpu.

Kada ispuštate vodu primjenom postupka za ispuštanje vode u nuždi, morate ponovno aktivirati sustav za izbacivanje vode:

1. Ulijte 2 litre u odjeljak za glavno pranje u spremniku za deterdžent.
2. Pokrenite program za izbacivanje vode.

16.12 Sprječavanje stvaranjainja

Ako se uređaj postavi u području u kojem temperatura može dosegnuti oko 0° C ili pasti ispod toga, ispraznite preostalu vodu iz crijeva za dovod vode i pumpe za izbacivanje vode.

1. Utikač izvucite iz utičnice električne mreže.
2. Zatvorite slavinu.
3. Oba kraja crijeva za dovod vode stavite u posudu i pustite da voda isteče iz crijeva.
4. Ispraznite odvodnu pumpu. Pogledajte postupak za izbacivanje vode u nuždi.
5. Kad se odvodna pumpa isprazni, ponovno postavite crijevo za dovod vode.

⚠ UPOZORENJE!

Prije nego ponovno koristite uređaj, provjerite je li temperatura u prostoriji viša od 0 °C. Proizvođač nije odgovoran za oštećenja uzrokovana niskim temperaturama.

17. RJEŠAVANJE PROBLEMA

⚠ UPOZORENJE!

Pogledajte poglavlja sa sigurnosnim uputama.

17.1 Šifre alarma i mogući kvarovi

Uređaj se ne pokreće ili se zaustavlja tijekom rada. Najprije pokušajte pronaći rješenje problema (pogledajte tablice).

⚠ UPOZORENJE!

Prije bilo kakve provjere, isključite uređaj.

S nekim problemima, na zaslonu se prikazuje poruka alarma, a gumb

Start/Pauza  **može neprestano bljeskati:**

Problem

Moguća rješenja

Provjerite je li ulazna slavina vode otvorena:

Uređaj se ne puni pravilno vodom.

- Provjerite je li slavina za vodu otvorena.
- Provjerite da tlak u dovodu vode nije prenizak. Za ove informacije obratite se lokalnoj vodnoj upravi.
- Provjerite da slavina za vodu nije začepljena.
- Provjerite da dovodno crijevo nije prignječeno, oštećeno ili savijeno.
- Provjerite jesu li priključci crijeva za dovod vode ispravni.
- Provjerite da filter dovodnog crijeva i filter ventila nisu začepljeni. Pogledajte poglavlje "Održavanje i čišćenje".

Provjerite da odvodni filter nije začepljen:

Uređaj ne izbacuje vodu.

- Pazite da otvor omivaonika nije začepljen.
- Provjerite da odvodno crijevo nije nagnječeno ili savijeno.
- Provjerite da odvodni filter nije začepljen. Očistite filter, ako je potrebno. Pogledajte poglavlje "Održavanje i čišćenje".
- Provjerite je li priključak odvodnog crijeva ispravan.
- Postavite program sa izbacivanjem vode ako ste postavili program bez faze izbacivanja vode. Ako program za izbacivanje vode nije dostupan na programu, može se postaviti putem aplikacije.
- Postavite program sa izbacivanjem vode ako ste postavili opciju koja završava vodom u kadi.

Provjerite jesu li vrata dobro zatvorena:

Vrata uređaja su otvorena ili nisu ispravno zatvorena.

- Provjerite jesu li vrata uređaja ispravno zatvorena.

Program će se nastaviti kad napajanje postane stabilno:

Napajanje je nestabilno.



- Pričekajte dok se napajanje ne stabilizira.



Ako se na zaslonu prikazuju drugi kodovi alarma, isključite i uključite uređaj.

Ako se problem ne ukloni, kontaktirajte ovlašteni servisni centar.

U slučaju različitog problema s uređajem u tablici ispod potražite moguća rješenja.

Problem	Moguća rješenja
Program se ne pokreće.	<ul style="list-style-type: none">• Provjerite je li kabel napajanja uključen u utičnicu.• Provjerite jesu li vrata uređaja zatvorena.• Provjerite da nema oštećenih osigurača u kutiji s osiguračima.• Provjerite jeste li dotaknuli Start/Pauza • Ako je postavljena odgoda početka, poništite postavku ili pričekajte završetak odbrojavanja.• Isključite funkciju Child Lock ako je uključena.• Provjerite položaj tipke na odabranom programu.
Uređaj se puni vodom a potom odmah izbacuje vodu.	<ul style="list-style-type: none">• Provjerite nalazi li se odvodno crijevo u ispravnom položaju. Crijevo je možda prenisko postavljeno. Pogledajte poglavlje "Upute za postavljanje".

Problem	Moguća rješenja
Faza centrifugiranja ne radi ili ciklus pranja traje dulje od uobičajenog.	<ul style="list-style-type: none"> • Postavite program centrifuge. Ako program za izbacivanje vode nije dostupan u odabiru programa, može se postaviti putem aplikacije. • Provjerite da odvodni filter nije začepljen. Očistite filter, ako je potrebno. Pogledajte poglavlje "Održavanje i čišćenje". • Ručno podesite stvari u bubanj i ponovno pokrenite fazu centrifuge. Ovaj problem može biti uzrokovan problemima s balansiranjem.
Na podu ima vode.	<ul style="list-style-type: none"> • Provjerite jesu li spojnice crijeva za vodu pritegnute i da nema curenja vode. • Provjerite da na crijevu za dovod i odvod vode nema oštećenja. • Obavezno koristite ispravni deterdžent i točnu količinu.
Vrata uređaja ne mogu se otvoriti.	<ul style="list-style-type: none"> • Pobrinite se da nije odabran program pranja koji završava s vodom u bubnju. • Provjerite je li program pranja završen. • Postavite program za izbacivanje vode ili centrifuge ako u bubnju ima vode. Ako program centrifuge ili za izbacivanje vode nije dostupan na programatoru, može se postaviti u aplikaciji. • Provjerite prima li uređaj struju. • Ovaj problem može biti uzrokovan kvarom uređaja. Kontaktirajte ovlaštenu servisnu centar. Ako trebate otvoriti vrata, pažljivo pročitajte "Otvaranje vrata u nuždi". • Provjerite da Način Daljinsko pokretanje nije uključen. Isključite ga.
Poruka "Povezivanje na WiFi nije uspjelo" se pojavljuje na zaslonu.	<ul style="list-style-type: none"> • Provjerite bežični signal. • Provjerite kućnu mrežu i usmjernik. • Ponovno pokrenite usmjernik. • Ako se problemi s bežičnom mrežom i dalje javljaju, obratite se davatelju bežičnih usluga.
Aplikacija se ne može povezati s uređajem.	<ul style="list-style-type: none"> • Provjerite bežični signal. • Provjerite je li vaš pametni uređaj spojen na bežičnu mrežu. • Provjerite kućnu mrežu i usmjernik. • Ponovno pokrenite usmjernik. • Ako postoje problemi s bežičnom mrežom, obratite se davatelju bežičnih usluga. • Uređaj, pametni uređaj ili oboje treba ponovno konfigurirati jer je instaliran novi usmjernik ili je promijenjena konfiguracija usmjernika.
Aplikacija se često ne može povezati s uređajem.	<ul style="list-style-type: none"> • Provjerite dolazi li bežični signal do uređaja. Pokušajte premjestiti kućni usmjernik što je moguće bliže uređaju ili razmislite o kupnji bežičnog pojačivača dometa. • Uvjerite se da se bežični signal ne ometa mikrovalna pećnica. Isključite mikrovalnu pećnicu. Izbjegavajte istovremeno korištenje mikrovalne pećnice i daljinskog upravljača.
Na zaslonu se prikazuje  . Sve su tipke neaktivne, osim tipke On/Off  .	<ul style="list-style-type: none"> • Uređaj preuzima sva dostupna ažuriranja. Pričekajte dok se proces ažuriranja ne završi. Ako tijekom ažuriranja isključite uređaj, ono se nastavlja kad ga ponovno uključite.

Problem	Moguća rješenja
Uređaj proizvodi neobičan zvuk i vibrira.	<ul style="list-style-type: none"> • Provjerite je li uređaj ispravno niveliran. Pogledajte poglavlje "Upute za postavljanje". • Obavezno uklonite ambalažu i/ili transportne vijke. Pogledajte poglavlje "Upute za postavljanje". • Dodajte više rublja u bubanj. Količina je možda premala.
Trajanje programa se povećava ili smanjuje tijekom izvođenja programa.	<ul style="list-style-type: none"> • SensiCare System može podesiti trajanje programa prema vrsti i količini napunjenosti rubljem. Pogledajte "SensiCare System detakcija punjenja" u poglavlju "Svakodnevna uporaba".
Rezultati pranja nisu zadovoljavajući.	<ul style="list-style-type: none"> • Povećajte količinu deterdženta ili upotrijebite drugi deterdžent. • Upotrijebite posebne proizvode za uklanjanje tvrdokornih mrlja prije pranja rublja. • Obavezno postavite ispravnu temperaturu. • Smanjite količinu rublja. • Pazite da niste nasuli nijednu drugu vrstu deterdženta u odjeljak . U ovom slučaju pogledajte "Uklanjanje deterdženta ili drugih aditiva iz odjeljka za sol". • Pazite da nije sipana sol u odjeljak . Ako se dogodi, pokrenite ciklus ispiranja ili ponovno pokrenite ciklus pranja.
Previše pjene u bubnju tijekom ciklusa pranja.	<ul style="list-style-type: none"> • Smanjite količinu deterdženta ili broj tableta deterdženata za jednu dozu.
Pretjerana potrošnja soli.	<ul style="list-style-type: none"> • Provjerite je li omekšivač vode podešen da djeluje i tijekom faze ispiranja. Pogledajte "Kako postaviti razinu tvrdoće vode" u poglavlju "Omekšivač vode" (ColourCare)".
Sol se nije koristila.	<ul style="list-style-type: none"> • Uređaj će možda trebati obnavljanje omekšivača vode: pokrenite a a Pamuk ili a Sintetika ciklus. Pogledajte "Obnavljanje omekšivača vode" u poglavlju "Omekšivač vode (ColourCare)".
Svjetlo bubnja ne svijetli.	<ul style="list-style-type: none"> • Provjerite da LED žarulja nije pregorila. Za zamjenu, kontaktirajte ovlašteni servisni centar.

Nakon provjere, uključite uređaj. Program se nastavlja iz točke u kojoj je prekinut.

Ako se problem ponovi, kontaktirajte ovlašteni servisni centar.

Podaci potrebni za servisni centar nalaze se na natpisnoj pločici.

17.2 Otvaranje vrata u hitnom slučaju

U slučaju nestanka struje ili neispravnog rada vrata uređaja ostaju zaključana. Program pranja se nastavlja nakon što se napajanje uspostavi. Ako vrata ostanu zaključana u slučaju kvara, možete ih otvoriti pomoću funkcije otključavanja u nuždi.

Prije otvaranja vrata:

OPREZ!

Opasnost od opekline! Pazite da temperatura vode nije previsoka i da rublje nije vruće. Ako je potrebno, pričekajte dok se ne ohlade.

⚠ OPREZ!

Opasnost od povrede! Provjerite da se bubanj ne okreće. Ako je potrebno, pričekajte dok se bubanj ne prestane okretati.



Provjerite da razina vode u bubnju nije previsoka. Ako je potrebno, nastavite s pražnjenjem u nuždi (pogledajte “Pražnjenje u nuždi” u poglavlju “Čišćenje i održavanje”).

Za otvaranje vrata postupite na sljedeći način:

1. Za isključivanje uređaja pritisnite tipku On/Off ①.
2. Iskopčajte električni utikač iz utičnice.
3. Otvorite poklopac filtra.
4. Jednom povucite okidač za otvaranje u nuždi prema dolje. Ponovo ga povucite prema dolje, držite ga zategnutim i u međuvremenu otvorite vrata uređaja.

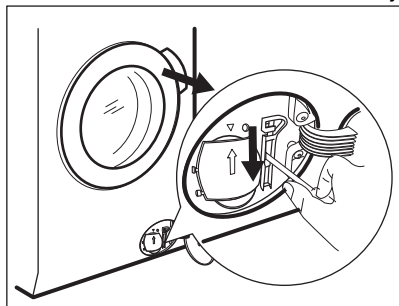

5. Izvadite rublje, a zatim zatvorite vrata uređaja.
6. Zatvorite poklopac filtra.

17.3 Uklanjanje deterdženta ili drugih dodataka iz spremnika za

sol 

Bilo koja vrsta deterdženta ili dodataka

nenamjerno stavljena u spremnik  mora se u potpunosti ukloniti.

Ako se to dogodi, postupite kako slijedi:

1. Izvucite ladicu.

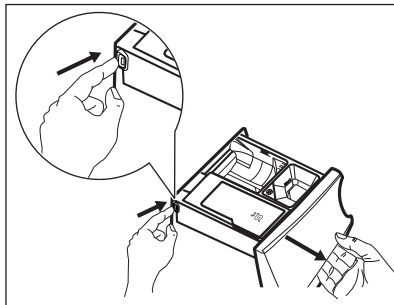

2. Uklonite sve tragove deterdženta ili dodataka pa potpuno očistite spremnik.
3. Vratite ladicu natrag i uspite sol u spremnik .
4. Zatvorite ladicu.
5. Pokrenite ciklus za pamuk ili sintetiku, bez smanjenja vremena, za vraćanje funkcije omekšivača vode.

18. VRIJEDNOS POTROŠNJE

18.1 Komentar



QR kod na energetskej naljepnici isporučenoj s uređajem pruža internetsku poveznicu do podataka koji se odnose na performanse uređaja u EU EPREL bazi podataka. Energetsku naljepnicu čuvajte za referencu zajedno s korisničkim priručnikom i svim ostalim dokumentima koji se isporučuju s ovim uređajem.

Iste informacije poput naziva modela i broja proizvoda, koje se nalaze na natpisnoj pločici uređaja, moguće je pronaći i u EPREL-u pomoću poveznice <https://eprel.ec.europa.eu>.



Vrijednosti i trajanje programa mogu se razlikovati ovisno o različitim uvjetima (npr. sobna temperatura, temperatura vode i tlak, količina punjenja i vrsta rublja, napon napajanja), kao i o promjenama zadanih postavki programa.

18.2 Prema Uredbi Komisije EU 2019/2023

Eco 40-60 program 1)	kg	kWh	Litre	hh:mm	% 2)	°C	o/min ³)
Puna perilica	10.0	0.265	71.0	03:55	53.00	25.0	1351
Polovica punjenja	5.0	0.210	53.0	02:50	53.00	25.0	1351
Četvrtina punjenja	2.5	0.160	35.0	02:00	54.00	25.0	1351

1) Rezultati rada i niska potrošnja energije zajamčeni su korištenjem omekšane vode. Da biste to postignuće održali tijekom vremena, najvažnije je podesiti pravu razinu tvrdoće vode slijedeći upute za uporabu i redovito koristiti sol za obnavljanje smola.

2) Preostala vlaga na kraju faze centrifuge. Što je veća brzina centrifuge, veća je buka i niža je preostala vlaga.

3) Maksimalna brzina centrifuge.

Potrošnja energije u različitim načinima rada

Isključeno (W)	Stanje pripravnosti (W)	Odgodeno po- kretanje (W)	Pripravnost na mreži (W)
0.50	0.50	4.00	2.00 ¹⁾

Vrijeme do isključenja / Stanja pripravnosti je maksimalno 15 minuta.

1) Potrošnja energije povezane funkcije je približno 17,5 kWh godišnje. Da biste isključili ovu funkciju, pogledajte poglavlje "Wi-fi - podešavanje povezivanja".

18.3 Uobičajeni programi



Ove vrijednosti su samo indikativne.

Program	kg	kWh	Litre	hh:mm	% 1)	°C	o/min ²⁾
Pamuk ³⁾ 90 °C	10.0	3.300	95.0	03:35	52.00	85.0	1400
Pamuk 60 °C	10.0	2.200	95.0	03:30	52.00	55.0	1400
Pamuk ⁴⁾ 20 °C	10.0	0.350	95.0	03:10	52.00	20.0	1400
Sintetika 40 °C	5.0	0.950	65.0	02:45	35.00	40.0	1200
Osjetljivo ⁵⁾ 30 °C	2.0	0.350	55.0	01:05	35.00	30.0	1200
Vuna 30 °C	3.0	0.500	80.0	01:15	30.00	30.0	1200

1) Preostala vlaga na kraju faze centrifuge. Što je veća brzina centrifuge, veća je buka i niža je preostala vlaga.

2) Referentni pokazatelj brzine centrifuge.

3) Prikladno za pranje jako zaprljanog tekstila.

4) Pogodno za pranje malo zaprljanog pamuka, sintetike i mješane tkanine.

5) Također se vrši kao brzi ciklus pranja za malo zaprljano rublje.

19. BRZI VODIČ

19.1 SmartSelect



SmartSelect  znači uštedu energije, vremena i vode.
Skenirajte QR kod kako biste saznali više.

Svakodnevna uporaba

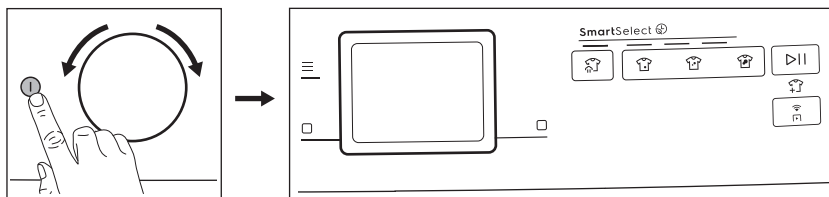



- Utikač priključite u utičnicu električne mreže.
- Otvorite slavinu za vodu.
- Pritisnite tipku **On/Off**  kako biste uključili uređaj.
- Okrenite programator i odaberite željeni program.
- Postavite željene opcije dodirnom na odgovarajuće gumbе.



Pustite da vas funkcija SmartSelect  vodi prema uštedi energije i vode.

Opcije **Jako lagano**  i **Svijetlo**  mogu se koristiti tijekom vremena.

Koristite **Parno osvježavanje** , kako biste izbjegli pranje i osvježavanje odjeće samo s parom.

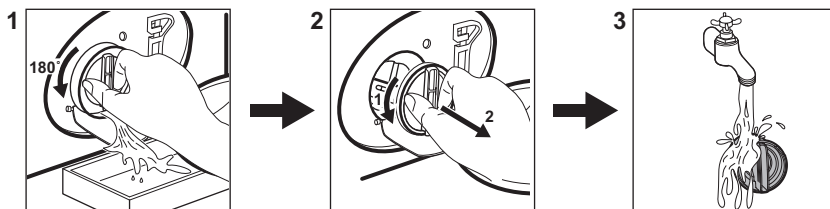

- Stavite rublje u bubanj, jedan po jedan komad, bez prekoračenja maksimalnog preporučenog punjenja. Zatvorite vrata i provjerite da između brtve i vrata nema rublja.
- Ulijte deterđent i ostala sredstva u odgovarajuće pretince spremnika za deterđent.
- Za pokretanje programa, dodirnite gumb **Start/Pauza** .
- Uređaj počinje raditi.
- Na kraju programa, izvadite rublje.
- Pritisnite tipku **On/Off**  za isključivanje uređaja.

19.2 Čišćenje odvodnog filtra pumpe



Redovito čistite filtar, a posebno ako se na zaslonu pojavi šifra alarma **E20**.

19.3 Programi

Programi	Količina punjenja	Opis proizvoda
Eco 40-60	10.0 kg	Niska potrošnja energije za pamuk. Smanjuje temperaturu i produkuje vrijeme za postizanje dobrih rezultata pranja.
UltraQuick 39min	8.0 kg	Pamučne i sintetičke stvari. Ovaj program osigurava dobre rezultate pranja u kratkom vremenu. <div style="border: 1px solid black; padding: 5px; margin-top: 10px;"> <p> Trajanje standardnog programa razvijeno je na uzorku od 5 kg rublja. Ako perete manje ili više rublja, vrijeme pranja automatski se smanjuje ili povećava i osigurava savršene rezultate.</p> </div>
Pamuk	10.0 kg	Bijele i obojene pamučne tkanine. Idealno za normalno i teško zaprljanje.
Sintetika	5.0 kg	Sintetički ili predmeti od miješane tkanine.
Osjetljivo	2.0 kg	Osjetljive tkanine poput akrila, viskoze, predmeti od poliestera.
Vuna/Svila 	3.0 kg	Vuneni predmeti perivi u perilici, vuneni predmeti koji se peru ručno i osjetljivi predmeti.
Brzi 20 min	3.0 kg	Pamučni i sintetički malo zaprljani predmeti ili predmeti nošeni samo jednom.
Sportska odjeća	5.0 kg	Sportska odjeća, sintetička vlakna poput poliestera, mješavina poliester/elastana, poliamida. Prikladno za uklanjanje znoja i tjelesnih nečistoća s tehničke sportske odjeće.
Jeans	4.0 kg	Odjeća od trapera i predmeti od džerseja.
Outdoor odjeća	2.0 kg ¹⁾ 1.0 kg ²⁾	Moderna sportska odjeća za boravak na otvorenom.
Pernate jakne	2.0 kg	Sintetički pokrivač za jednu osobu, podstavljena odjeća, popluni, jakne s perjem.
Hygiene	10.0 kg	Bijelo pamučno rublje. Ovaj program uklanja više od 99,99% bakterija i virusa ³⁾ . Također osigurava i pravilno smanjenje peludi/alerгена.
Svila	0.5 kg	Poseban program za predmete od svile i miješane sintetike.
Popluni	3.0 kg	Pokrivači s ispunom od sintetike ili perja, podstavljena odjeća, popluni.
Čišćenje uređaja	-	Ciklus održavanja za čišćenje bubnja.
Ožimanje/ispust	10.0 kg	Za centrifugiranje rublja i izbacivanje vode iz bubnja. Sve tkanine, osim vunениh i osjetljivih tkanina.

Programi	Količina punjenja	Opis proizvoda
Ispiranje	10.0 kg	Sve tkanine, osim vunenih i vrlo osjetljivih tkanina. Program za ispiranje i centrifugiranje.

1) Program pranja.

2) Program pranja i faza postizanja vodootpornosti.

3) Ispitan na Staphylococcus aureus, Enterococcus faecium, Candida albicans, Pseudomonas aeruginosa i MS2 Bacteriophage u vanjskom ispitivanju provedenom od strane Swisstest Testmaterialien AG 2021. godine (Test Report br. 202120117).

19.4 Više programa

Programi	Količina punjenja	Opis proizvoda
Ručnici	4.0 kg	Pamučni ručnici i ogrtači. Idealno za normalno i teško zaprljanje.
Trening oprema	1.0 kg	Preporučuje se za mala punjenja sastavljena od sportske i odjeće za fitnes.
Rugbi oprema	5.0 kg	Odjeća za nogomet i ragbi od poliestera, poliester/elastana, poliamida i mikrovlakana. Poseban ciklus namijenjen za svježe mrlje s integriranom fazom pretpranja.
Oprema za skijanje	2.0 kg	Savršeno za teške odjevne predmete kao što su skijaške jakne i odjeća za planinarenje.
Tenisice za trčanje	1.0 kg	Namijenjen za tenisice, program nježnog pranja.
Anti-alergijski para	10.0 kg	Bijelo pamučno rublje. Ovaj program rada s parom pomaže u uklanjanju mikroba i bakterija.
Dlaka ljubimaca	2.0 kg	Program pranja prilagođen uklanjanju dlaka kućnih ljubimaca iz predmeta
Jastuci	3.0 kg	Osmišljena za sušenje 2 jastuka za sofe ili 1 jastuka za krevet. Preporučuje se pranje jastuka za krevet s vlastitom jastučnicom. Treba ga ažurirati uz određene naznake dimenzija.
Dječja odjeća	4.0 kg	Ciklus Osjetljivo pogodan za odjeću za bebe.
Posteljina	2.0 kg	Poseban ciklus za osjetljivo rublje namijenjen za bijelo ili šareno rublje od lana/lanenih vlakana.
Zavjese	2.0 kg	Poseban program za zavjese.
Posteljina XL	4.5 kg	Ciklus pranja za tri kompleta posteljina, od kojih jedan može biti dvostruke veličine.
Lako glačanje	4.5 kg	Sintetički predmeti koji se trebaju nježno prati.
Brzi 0,5 kg	0.5 kg	Malo zaprljani pamučni i sintetički predmeti.
Parno osvježavanje	2.0 kg	Program s parom za pamučne, sintetičke i osjetljive predmete.
Para - kašmir	2.0 kg	Program s parom za vunu i kašmir.
Poslovne košulje	2.0 kg	Uobičajeno zaprljane pamučne i košulje od miješanog pamuka, uz završetak s parom radi lakšeg glačanja. Za najbolje rezultate, odmah raširite rublje na vješalicu kad program završi kako bi se osušilo na zraku.

Punjenje uređaja do **maksimalnog kapaciteta naznačenog za svaki program**

pomaže u smanjenju potrošnje energije i vode.

Prikladni deterdženti za programe pranja

Program	Univerzalni deterdžent u prahu ¹⁾	Univerzalni tekući deterdžent	Tekući deterdžent za obojeno rublje	Deterdžent za osjetljivo rublje i vunu	Posebni
Ručnici	▲	▲	▲	--	--
Trening oprema	--	▲	▲	--	▲
Rugbi oprema	--	▲	▲	--	▲
Oprema za skijanje	--	▲	▲	--	▲
Tenisice za trčanje	--	--	--	▲	▲
Anti-alergijski para	▲	▲	--	--	▲
Dlaka ljubimaca	▲	▲	▲	--	
Jastuci	--	--	--	▲	▲
Dječja odjeća	--	--	--	▲	▲
Posteljina	--	--	--	▲	▲
Zavjese	--	▲	▲	--	--
Posteljina XL	--	▲	▲	--	--
Lako glačanje	--	--	--	▲	▲
Brzi 0,5 kg	--	▲	▲	--	▲
Poslovne košulje	▲	▲	▲	--	--

¹⁾ Pri temperaturi višoj od 60 °C preporučuje se uporaba deterdženta u prahu.

▲ = Preporučeno

-- = Nije preporučeno

19.5 Vrsta i kvaliteta deterdženta.

- Koristite samo sredstva za pranje i druga sredstva posebno namijenjena uporabi u perilici rublja. Prvo, slijedite ova općenita pravila:
 - deterdženti u prahu (također tablete i deterdženti za jednu dozu) za sve vrste tkanina, osim osjetljivih. Preferirajte deterdžente u prahu koji sadrže izbjeljivač za izbjeljivanje i dezinfekciju rublja,
 - tekući deterdženti (deterdženti za jednu dozu), po mogućnosti za programe pranja na nižim

temperaturama (maks. 60 °C) za sve vrste tkanina ili posebne samo za vunene tkanine.

- Ne miješajte različite vrste deterdženata.
- Upotrijebite manje deterdženta ako:
 - perete malu količinu rublja,
 - rublje je neznatno zaprljano,
 - se stvara prevelika količina pjene tijekom pranja.
- Kada koristite tablete ili kapsule za pranje rublja, umetnite ih u bubanj, a ne u spremnik za deterdžent i slijedite preporuke proizvođača.

Nedovoljno deterdženta može uzrokovati:

- nezadovoljavajući rezultate pranja,
- rublje u pranju postaje sivo,
- masna odjeća,
- stvaranje plijesni u uređaju.

Previše deterđenta može uzrokovati:

- stvaranje pjene,
- smanjen učinak pranja,
- neadekvatno ispiranje,
- veći utjecaj na okoliš.

19.6 Periodični raspored čišćenja

Periodično čišćenje pomaže produžiti vijek trajanja vašeg uređaja.

Nakon svakog ciklusa, vrata i spremnik za deterđent malo otvorite kako bi zrak cirkulirao i kako bi se osušila vlaga unutar uređaja.

Ako se uređaj ne koristi dulje vrijeme: zatvorite slavinu za vodu i isključite uređaj iz utičnice.

Okvirni raspored periodičnog čišćenja:

Uklanjanje kamenca	Dva puta godišnje
Pranje za održavanja	Jednom mjesečno
Čišćenje brtve vrata	Svaka dva mjeseca
Čišćenje bubnja	Svaka dva mjeseca
Čišćenje spremnika za deterđent i odjeljka za sol	Dva puta godišnje
Očistite filtar pumpe za odvod vode	Dva puta godišnje
Očistite filtar crijeva za dovod vode i filtar ventila	Dva puta godišnje

Redovito pregledavajte bubanj kako biste provjerili ima li kamenca. Preporučujemo povremeno pokretanje ciklusa s praznim bubnjem i proizvodom za uklanjanje kamenca.

Uklanjanje stranih predmeta



Prije pokretanja ciklusa pranja, provjerite jesu li džepovi prazni i svi labavi dijelovi vezani.

Uklonite sve strane predmete (poput metalne kopče, dugmadi, kovanica itd.) koje biste mogli pronaći u brtvi vrata, filtrima i bubnju. Ako je potrebno, kontaktirajte ovlaštenu servisnu centar.

Brtva vrata

Ovaj je uređaj dizajniran **sasamočistećim odvodnim sustavom**, koji omogućuje da se lagana pahuljasta vlakna koja padnu s odjeće isprazne vodom. Redovito provjeravajte brtvu i ako je potrebno, očistite je kako je opisano na sljedećem dijagramu. Na kraju ciklusa mogu se pronaći kovanice, dugmadi i drugi sitni predmeti.

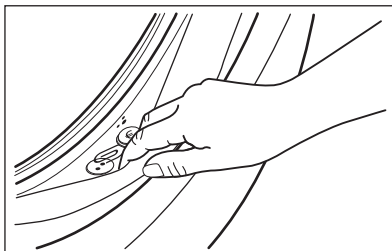

Očistite je po potrebi koristeći kremu za čišćenje na bazi amonijaka bez grabanja po površini brtve.

Ako je potrebno, uklonite nečistoće i predmete iz udubine filtra.

19.7 Wi-Fi veza uređaja

Uključivanje Wi-Fi-ja



Prema tvornički zadanim postavkama, Wi-Fi značajka je isključena.

Dodirnite gumb On/Off na nekoliko sekundi kako biste uključili uređaj.

Za povezivanje uređaja na Wi-Fi mrežu dodirnite i držite Način Daljinsko pokretanje gumb na 5 sekundi. Također je moguće omogućiti Wi-Fi iz izbornika postavki.

Tijekom ove faze na zaslonu se prikazuje ikona Wi-Fi i poruka „**Pokretanje...**”. Nakon nekog vremena pojavljuju se poruka „**Spretno za povezivanje**” i ikona .

Povezivanje uređaja



Prije nastavka u sljedećim koracima, provjerite je li Aplikacija preuzet i konfiguriran te je li vaš pametni uređaj povezan na kućnu mrežu. Pogledajte odlomak "Instaliranje i konfiguriranje aplikacije".

Otvorite Aplikacija iz pametnog uređaja i slijedite prikazane upute za dodavanje uređaja.

Tijekom faze uparivanja, Aplikacija može se preusmjeriti na postavke Wi-Fi pametnog uređaja kako bi odabrao kućnu mrežu i potreban je unos Wi-Fi lozinke za povezivanje uređaja.

Nakon faze **Spajanje...**, ako je uspješno završena, prikazuje se poruka „**Povezivanje uspješno**“. U suprotnom se prikazuje poruka „**Ne može se spojiti**“.

Nakon povezivanja, dodirrom gumba Način Daljinsko pokretanje^{Wi-Fi} uključeno, korisnici će moći daljinski pokrenuti cikluse na Aplikacija.

Automatska veza s registriranom mrežom

Nakon što se uređaj uspješno postavi i registrira u kućnu mrežu, svaki put kada se

uključi, pokušat će se automatski povezati na mrežu. Neće se oglasiti zvukom kada je Wi-Fi veza uspješna.

Povezivanje na drugu mrežu (ponovno otvaranje pristupne točke)

Svaki put kad korisnik dodirne i zadrži gumb Način Daljinsko pokretanje^{Wi-Fi} na 5 sekundi, pristupna točka će se otvoriti i emitirati. Nove vjerodajnice mreže koje su primljene u tom trenutku prepisat će prethodno pohranjene vjerodajnice i uređaj se zatim povezati s novom Wi-Fi mrežom.

Pogledajte odjeljak "Povezivanje uređaja" za uspostavljanje veze.

Isključivanje Wi-Fi-ja

Ako korisnik odluči da više ne povezuje uređaj s Wi-Fi mrežom, dodirne i 10 sekundi zadrži gumb Način Daljinsko pokretanje^{Wi-Fi}, uređaj se resetira i isključi. Također je moguće onemogućiti Wi-Fi iz izbornika postavki.

Nakon potvrde resetiranja, na zaslonu se prikazuje poruka „**Mreža je resetirana**“ i Wi-Fi je isključen.

20. BRIGA ZA OKOLIŠ

Reciklirajte materijale sa simbolom . Ambalažu za recikliranje odložite u prikladne spremnike. Pomozite u zaštiti okoliša i ljudskog zdravlja, kao i u recikliranju otpada od električnih i elektroničkih uređaja. Uređaje

označene simbolom  ne bacajte zajedno s kućnim otpadom. Proizvod odnesite na lokalno reciklažno mjesto ili kontaktirajte nadležnu službu.

Добре дојдовте во Electrolux! Ви благодариме што го избравте нашиот апарат.



Во нашите напори да бидеме одржливи, ги намалуваме хартиените средства и ги даваме целосните кориснички прирачници на интернет. Пристапете му на вашиот целосен кориснички прирачник на electrolux.com/manuals



Добијте совети за користење, брошури, водич за решавање проблеми, информации за сервисирање и поправка на electrolux.com/support



Купувајте додатоци, потрошни материјали и оригинални резервни делови за вашиот апарат на electrolux.com/shop

Можноста за промени е задржана.

СОДРЖИНА

1. БЕЗБЕДНОСНИ ИНФОРМАЦИИ.....	119
2. БЕЗБЕДНОСНИ УПАТСТВА.....	121
3. ОПИС НА ПРОИЗВОДОТ.....	124
4. ТЕХНИЧКИ ПОДАТОЦИ.....	126
5. МОНТАЖА.....	126
6. КОНТРОЛНА ПЛОЧА И SMARTSELECT.....	130
7. БИРАЊЕ И КОПЧИЊА.....	131
8. ПОСТАВУВАЊЕ ЗА ПРВПАТ.....	134
9. ПРЕД ПРВА УПОТРЕБА.....	135
10. ОМЕКНУВАЧ ЗА ВОДА (COLOURCARE).....	135
11. ПРОГРАМИ.....	139
12.  WI-FI – ПОВРЗУВАЊЕ СО ПОСТАВКАТА.....	148
13. ОПЦИИ.....	151
14. ПОСТАВКИ.....	155
15. СЕКОЈДНЕВНА УПОТРЕБА.....	157
16. НЕГА И ЧИСТЕЊЕ.....	162
17. РЕШАВАЊЕ НА ПРОБЛЕМИ.....	168
18. ПОТРОШУВАЧКИ ВРЕДНОСТИ.....	173
19. КРАТКО УПАТСТВО.....	175
20. ГРИЖА ЗА ОКОЛИНАТА.....	181

1. БЕЗБЕДНОСНИ ИНФОРМАЦИИ



Пред започнување на монтажата и употребата на овој апарат, внимателно прочитајте ги доставените упатства.

Производителот не сноси одговорност за повреда или штета кои се резултат на неправилна монтажа или

употреба. Секогаш чувајте ги упатствата на сигурно и безбедно место за подоцнежна употреба.

1.1 Безбедност на деца и ранливи лица

- Овој апарат може да го користат деца над 8 години и лица со намалени физички, сетилни или ментални способности или лица без искуство и знаење доколку тоа го прават под надзор или доколку им биле дадени упатства како безбедно да го употребуваат апаратот, и доколку ги разбираат опасностите поврзани со него.
- Апаратот не смее да биде во дофат на деца меѓу 3 и 8 годишна возраст и лица со многу обемни и сложени пречки во развојот освен ако не се под постојан надзор.
- Апаратот не смее да биде во дофат на деца помали од 3 години освен ако не се под постојан надзор.
- Децата треба да бидат под надзор да не играат со апаратот.
- Држете ја амбалажата подалеку од деца и фрлете ја соодветно.
- Чувајте ги сите детергенти настрана од дофат на деца.
- Држете ги децата и миленичињата подалеку од апаратот кога вратата е отворена.
- Децата не треба да го чистат или да го оддржуваат апаратот без надзор.

1.2 Општа безбедност

- Овој апарат е наменет само за перење алишта од домашен тип, кои се перат само со машина.
- Уредот е наменет да го користи едно домаќинство во домашни услови во затворен простор.
- Уредот може да се користи во канцеларии, хотелски соби, гостилници, фарми со гостилници и други слични сместувања каде неговото користење не надминува (просечно) ниво на користење во домаќинство.
- Не менувајте ја спецификацијата на овој апарат.

- Максималната количина на полнење на апаратот е 10.0 кг.. Не ја надминувајте максималната количина на полнење на секоја програма (погледнете во поглавјето „Табела со програми“).
- Притисокот на водата при работа кај точката на влез на водата од доводот мора да биде меѓу 0,5 bar (0,05 МПа) и 10 bar (1,0 МПа).
- Отворите за вентилација во основата не смеат да бидат попречени од таписон, килим или било каков покривач за под.
- Апаратот мора да биде поврзан со водоводната мрежа со помош на добиениот комплет на црева, или нов комплет од црева кои ќе ги добиете од Овластениот сервисен центар.
- Старите комплекти црева не смеат повторно да се користат.
- Доколку се оштети кабелот за напојување, тој треба да биде заменет од страна на производителот, негов овластен сервисен центар или слично квалификувани лица за да се избегне електрична опасност.
- Пред секое одржување, исклучете го апаратот и извадете го штекерот за струја од приклучницата.
- Не користете вода во спреј со висок притисок и/или на пара за чистење на уредот.
- Чистете го апаратот со влажна крпа. Користете само неутрални детергенти. Не користете абразивни производи, абразивни сунѓери за чистење, растворувачи или метални предмети.

2. БЕЗБЕДНОСНИ УПАТСТВА

2.1 Монтажа



Монтажата мора да биде направена во согласност со важечките државни закони.

- Извадете ја целата амбалажа и транспортните зартки вклучувајќи ја и пластичната четка со пластичен разделувач.
- Чувајте ги транспортните штрафови на сигурно место. Ако апаратот ќе се премести во иднина тие мора да бидат заштрафени за да се заклучи

барабанот и да се спречи внатрешно оштетување.

- Секогаш внимавјте кога го пренесувате апаратот затоа што е тежок. Секогаш носете заштитни ракавици и приложените обувки.
- Следете ги инструкциите за монтирање дадени со апаратот.
- Немојте да монтирате ниту да користите оштетен апарат.
- Не монтирајте го и не користете го апаратот на места каде што температурата е пониска од 0°C или каде што е изложен на атмосферски влијанија.
- Вклучете ја рерната.
- Проверете дали има циркулација на воздух меѓу апаратот и подот.
- Кога апаратот е поставен во неговата постојана позиција, проверете дали е правилно порамнет со помош на либела. Ако не е, приспособете ги ногарките додека не се порамни.
- Немојте да го монтирате апаратот директно над одводот на подот.
- Не прскајте вода на апаратот и не го изложувајте на претерана влажност.
- Не монтирајте го апаратот на места каде што вратата на апаратот не може целосно да се отвори.
- Не ставајте затворен сад под апаратот за собирање вода во случај на протекување. Контакттирајте со Овластениот сервисен центар за да проверите кои додатоци можат да се користат.

2.2 Поврзување на струјата

ПРЕДУПРЕДУВАЊЕ!

Ризик од пожар и струен удар.

- ПРЕДУПРЕДУВАЊЕ: Овој апарат е дизајниран да биде монтиран / поврзан со приклучок за заземјување во зградата.
- Секогаш користете правилно монтиран штекер отпорен на струјни удари.
- Проверете дали параметрите на плочката со спецификации се компатибилни со електричната моќност на мрежата на електрична енергија.

- Не користете адаптери со повеќе приклучоци и продолжни кабли.
- Погрижете се да не ги оштетите приклучокот за струја и кабелот. Доколку кабелот за струја на апаратот треба да се замени, тоа мора да го направи нашиот Овластен сервисен центар.
- Поврзете го приклучокот за струја со штекерот на крајот од монтажата. Проверете дали приклучокот за струја е пристапен по монтирањето.
- Не допирајте го кабелот за струја или приклучокот со влажни раце.
- Не влечете го кабелот за да го исклучите апаратот од струја. Секогаш повлекувајте го приклучокот за струја.

2.3 Поврзување за довод на вода

- Доводната вода не треба да биде потопла од 25 °C.
- Не ги оштетувајте цревата за вода.
- Пред да ги поврзете новите црева, цревата кои не биле користени подолг период, каде се направила некаква поправка или биле ставени нови уреди (мерачи за вода итн.), оставете ја водата да тече се додека не стане чиста и бистра.
- Проверете дали има видливи протекувања на вода за време или после првата работа на апаратот.
- Не користете продолжено црево ако доводното црево е кратко. Јавете се во овластениот сервисен центар за замена на доводното црево.
- Кога го отпакувате апаратот, можно е од цреводот за цедење да истече вода. Ова е заради тестирањето на апаратите со вода во самата фабрика.
- Можете да го продолжите одводното црево за максимум 400 см. Јавете се во овластениот сервисен центар за да добиете друго одводно црево и продолжеток.
- Проверете дали има пристап до чешмата по монтирањето.

2.4 Употреба

ПРЕДУПРЕДУВАЊЕ!

Опасност од повреда, струен удар, пожар, изгореници или оштетување на апаратот.

- Следете ги безбедносните упатства на пакувањето на детергентот.
- Не ставајте запаливи производи или предмети кои се мокри заедно со запаливи производи во апаратот, или во негова близина.
- Немојте да перете многу валкани такини, масни или други замастени материјали. Може да ги оштети гумените делови на апаратот. Исперете ги претходно рачно пред да ги ставите во апаратот.
- Не користете мириси за алишта за перење за да избегнете ризик од оштетување на пластичните и гумените делови на апаратот.
- Не допирајте го стаклото на вратата додека програмата е во функција. Стаклото може да биде жешко.
- Проверете дали сите метални предмети се извадени од алиштата.

2.5 Внатрешна светилка

ПРЕДУПРЕДУВАЊЕ!

Постои ризик од повреда.

- Видливо ЛЕД-зрачење, не гледајте директно во зракот.
- За да го замените внатрешното светло, контактирајте со Овластениот сервисен центар.

2.6 Сервис

- За да го поправите апаратот, контактирајте со овластениот сервисен центар. Користете само оригинални резервни делови.
- Треба да знаете дека само-поправката или непрофесионалната поправка може да имаат последици врз безбедноста и може да ја направи гаранцијата неважечка.
- Следниве резервни делови се достапни најмалку 10 години откако ќе биде

прекинато производството на моделот: мотор и моторни четки, предавател помеѓу мотор и барабан, пумпи, пригушувачи и амортизери, барабан, лопатки за барабан и соодветни лагери, грејачи и грејни елементи, вклучително и топлински пумпи, цевки и слична опрема, вклучувајќи црева, вентили, филтри и аквастопи, печатени плочи, електронски дисплеи, прекинувачи за притисок, термостати и сензори, софтвер и фирмвер, вклучително и софтвер за ресетирање, врата, шарки за врати и заптивки, други заптивки, склопки за заклучување на вратите, пластични периферни уреди како што се диспензери за детергент. Времетраењето може да биде подолго во вашата земја. За повеќе информации, посетете ја нашата веб-страница.

- Треба да знаете дека некои од овие резервни делови се достапни само кај професионални сервисери, и дека не сите резервни делови се релевантни за сите модели.
- Во однос на светилите во внатрешноста на овој производ и резервните светилки што се продаваат посебно: Овие светилки се предвидени да издржат екстремни физички услови во апаратите за домаќинство, како што се температура, вибрации, влажност или се предвидени за давање сигнали за работната состојба на апаратот. Тие не се предвидени да се користат за други намени и не се погодни за осветлување простории во домот.

2.7 Расходување

ПРЕДУПРЕДУВАЊЕ!

Ризик од повреда или задушување.

- Исклучете го апаратот од струја и вода.
- Извадете го електричниот кабел блиску до апаратот и фрлете го.
- Извадете ја кваката на вратата за да спречите затварање на деца или миленици во барабанот.
- Фрлете го апаратот во согласност со условите за фрлање на Искористена

3. ОПИС НА ПРОИЗВОДОТ

3.1 Специјални карактеристики

Вашата нова машина за перење ги исполнува сите современи барања за делотворен третман на алиштата со мала потрошувачка на вода, енергија и детергент, и со соодветна грижа за ткаенините.

- **Интерактивниот динамичен екран** го прави поставувањето и употребата на апаратот понепосредно и попријатно.
- **Поврзување преку Wi-Fi и Вклучување од далечина** ви овозможуваат да вклучите циклус, да комуницирате со вашата машина за перење и да го проверувате статусот на циклусот на перење со контрола од далечина.
- **SteamCare Системот**, благодарение на **Steam Cashmere** и **Steam Refresh** програмите нуди совршено решение за освежување дури и кај најделикатните алишта без перење. Употребете го овој нежен мирис направен специјално од **Electrolux** за да додаде пријатно чувство на „тукушто испраните“ алишта за да ги извадете непријатните мириси и ефектот на набори.
- Технологијата **ColourCare работи** како **омекнувач на вода** и ги отстранува тврдите материјали од водата на доводот и обезбедува омекната вода за перење. Спречени се повторните

перења, тврдоста на алиштата, набирањето и бледеењето на бојата.

- **UltraCare Технологијата** е направена за да ги штити влакната на ткаенините благодарение на различните фази пред мешање кои прво го раствораат детергентот, а потоа омекнувачот на ткаенини во водата пред да се распределат на алиштата за перење. На тој начин се стига до секое влакно од ткаенината и истото се третира.
- Пареа за брз и лесен начин на освежување на алиштата. Нежните програми со пареа ги отстрануваат миризбите и ја намалуваат истутканоста на сувите ткаенини, така што треба малку енергија за да се испеглаат. Опција **Steam Antcrease**, го завршува секој циклус со нежна пареа што ги опушта влакната и го намалува туткањето на ткаенината. Пеглањето ќе биде полесно!
- **SensiCare System** ја открива количината алишта и го дефинира траењето на програмата во рок од 30 секунди. Програмата за перење е направена според видот алишта за перење и типот на ткаенина, а тоа значи перење за пократко време и со помала потрошувачка на енергија и вода од тоа што е потребно.

3.2 Преглед на апаратот

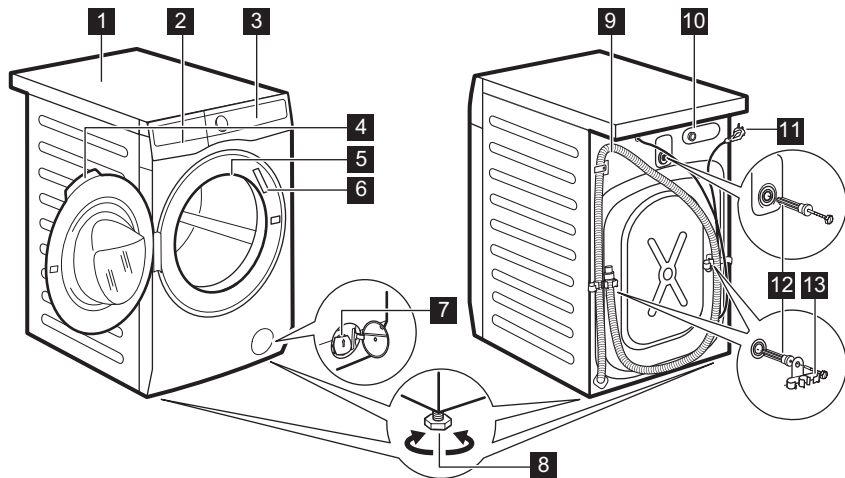

- | | |
|------------------------------------|--|
| 1 Работна површина | 8 Ногарки за ливелирање на апаратот |
| 2 Дозер за детергент | 9 Одводно црево |
| 3 Контролна плоча | 10 Поврзување на доводното црево |
| 4 Рачка на вратата | 11 Кабел за струја |
| 5 Внатрешна светилка | 12 Завртки за превоз |
| 6 Плочка со спецификации | 13 Потпора на црево |
| 7 Филтер на одводната пумпа | |

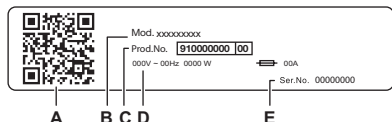

Плочката со спецификации содржи:

- A. QR-код
- B. Име на модел
- C. Број на производ
- D. Електричен напон
- E. Сериски број

Скенирајте го **QR-кодот** со камера за да ја преземете нашата апликација од App Store на вашиот pameten уред и следете ги бараните чекори. Регистрирајте го вашиот производ и извлечете го максимумот од него.

- Пристапете до деталите, документацијата и напишете за вашиот апарат за тоа како да ги користите најдобрите функции (Упатство за употреба исто така е достапно на electrolux.com/manuals)
- Добијте совети за користење, решавање проблеми, информации за сервисирање и поправка (достапни и на electrolux.com/support)
- Купете додатоци, потрошен материјал и оригинални резервни делови за вашиот апарат (достапни и на electrolux.com/shop)

4. ТЕХНИЧКИ ПОДАТОЦИ

Димензија	Ширина/ Висина/ Вкупна длабочина	59.7 см /84.7 см /63.6 см
Поврзување на струјата	Напон Вкупна моќност Осигурувач Фреквенција	230 V 2100 W 10 A 50 Hz
Ниво на заштита од навлегување цврсти честички и влага дава заштитниот капак освен кога нисконапонската опрема нема заштита од влага		IPX4
Притисок на доводот на вода	Минимално Максимум	0,5 bar (0,05 MPa) 10 bar (1.0 MPa)
Снабдување со вода ¹⁾		Ладна вода
Максимално полнење	Памук	10.0 кг.

1) Поврзете го доводното црево со славина за вода со 3/4" навој.

5. МОНТАЖА

⚠ ПРЕДУПРЕДУВАЊЕ!

Видете во поглавјата за заштита и сигурност.

5.1 Отпакување

1. Отворете ја вратата. Извадете ги сите предмети од барабанот.

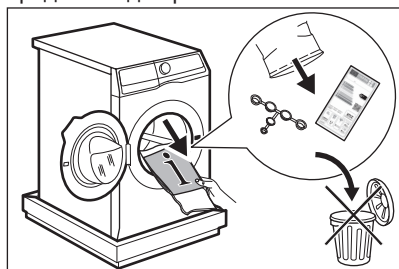

Додатоците доставени со апаратот може да се разликуваат во зависност од моделот.

2. Ставете го елементот за пакување на подот зад апаратот и внимателно спуштете го на неговата задна страна. Извадете ја заштитата од стиропор од долниот дел.

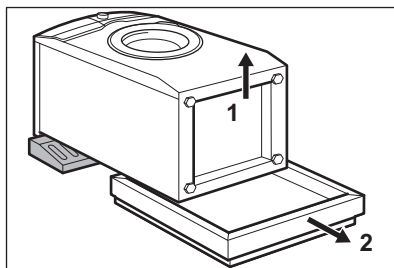

⚠ ВНИМАНИЕ!

Не легнувајте ја машина за перење на предната страна.

3. Вратете го апаратот во исправена позиција. Извадете го кабелот за струја и одводното црево од држачите за црева.

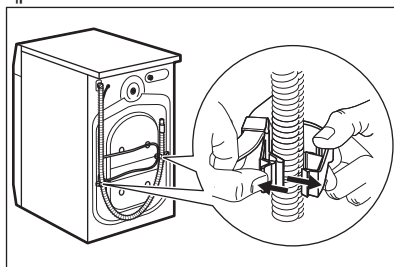



Од цревето за цедење може да истече вода. Тоа е затоа што машината за перење е тестирана во фабриката.

4. Извадете ги трите завртки за транспорт и извадете ги пластичните разделувачи.

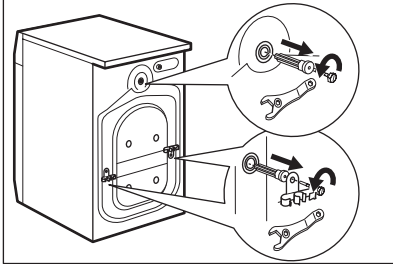

Ви препорачуваме да ги зачувате и пакувањето и завртките за транспорт бидејќи ќе ви требаат во случај да го преместувате апаратот.

5. Во отворите, поставете ги пластичните капачиња што ќе ги најдете во кесата со упатството за употреба.

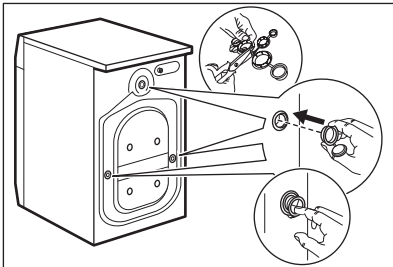

5.2 Информации за монтажа

Поставување и нивелирање

Прилагодете го точно апаратот за да спречете вибрации, бука и движење на апаратот кога работи.

1. Монтирајте го апаратот на рамен тврд под. Апаратот мора да биде нивелиран и стабилен. Проверете дали апаратот го

допира сидот или други уреди и дали доволно проток на воздух под апаратот.

2. Разлабавете или затегнете ги ногарките за да го приспособите нивелирањето. Сите ногарки мора да останат цврсти на подот.

ПРЕДУПРЕДУВАЊЕ!

Не ставајте картон, дрво или слични материјали под ногарките на апаратот за да го нивелирате.

Доводно црево

ВНИМАНИЕ!

Проверете дали цревата се оштетени или дали има протекување кај спојките. Не користете продолжено црево ако доводното црево е кратко. Јавете се во сервисниот центар за информации за замена на доводното црево.

1. Доколку е потребно, поврзете го доводното црево за вода со задниот дел на апаратот. Обично, тоа е веќе инсталирано во фабриката.

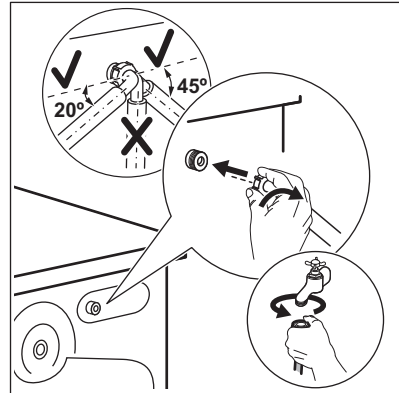

2. Поставете ги кон лево или кон десно, во зависност од положбата на славината за вода. Погрижете се доводното црево да биде во вертикална положба.
3. Ако е потребно, разлабавете го прстенот за да го поставите во точната положба.
4. Некои модели може да содржат доводно црево со уред за запирање на

водата. Ова спречува истекување на вода во цревето поради неговата природна истрошеност. Сектор во прозорецот ја покажува оваа грешка А. Ако се појави ова, затворете ја славината и контактирајте го овластениот сервисен центар за информации за замена на цревето.

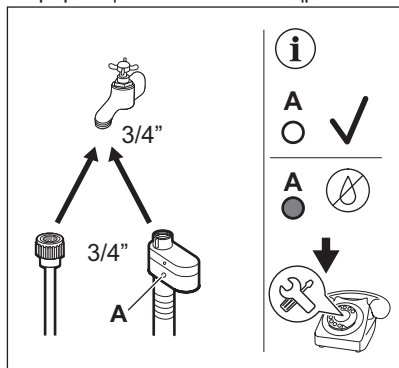

5. Поврзете го другиот крај на доводното црево за ЛАДНА вода со славината за ладна вода со 3/4" навој.

⚠ ПРЕДУПРЕДУВАЊЕ!

Доводната вода не треба да биде потопла од 25 °С.

Одвод за вода

Одводното црево треба да биде поставено на висина не помала од 60 см и не поголема од 100 см.



Можете да го продолжите одводното црево за максимум 400 см. Контактирајте со овластениот сервисен центар за да го купите другото одводно црево и продолжетокот.

Одводното црево може да се поврза на различни начини:

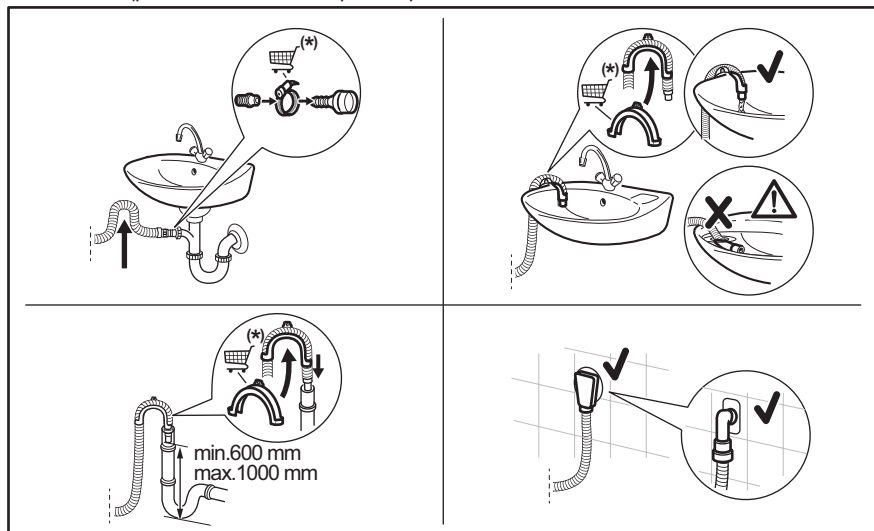

* Предмет на промена на резервни делови без најава.

Одводното црево треба да има направено јамка за да го спречи прелевањето на честички од мијалникот во апаратот.

Поврзете го одводното црево со сливникот и прицврстете го со стега. Одводното црево треба да има направено јамка за да

го спречи прелевањето на честички од мијалникот во апаратот.

Поставете го цреводот директно во вградена одводна цевка во сидот во собата и прицврстете го со стега.

Без водилката за пластично црево до сливникот на мијалникот - Ставете го цреводот за цедење во сливникот и зацврстете со стега.

Одводното црево може да се свитка во форма на буквата У и да се стави околу пластичниот водич. На работ на лавабо - Прицврстете го наведувачот на славината за вода или на сидот.



Проверете дали пластичниот водич се движи кога апаратот цеди и дали крајот на цреводот за цедење не е потопен во вода. Може да дојде до враќање на нечистата вода назад во апаратот.
Купувајте додатоци од овластен добавувач.

Со исправена цевка со отвор за вентил - Вметнете го одводното црево директно во цевката за цедење или исправената цевка



Крајот на одводното црево секогаш мора да биде вентилирано, т.е. внатрешниот пречник на одводната цевка (мин. 38 мм - мин. 1.5") мора да биде поголем од надворешниот дијаметар на цреводот за цедење.

5.3 Монтирање на дрвен под

Ако го монтирате апаратот на дрвен под, погрижете се да користите прицврстувачки плочи за да ги прицврстите ногарките на апаратот.

Прочитајте го внимателно упатството дадено со додатоците.

5.4 Поврзување на струја

На крајот на монтажата, можете да го поврзете приклучникот на мрежата со штекерот.

На плочката со спецификации и во поглавјето „Технички податоци“ се наведени неопходните електрични спецификации. Осигурете се дека тие се компатибилни со напојувањето.

Проверете дали вашата домашна електрична инсталација може да го поднесе потребното максимално оптоварување, притоа земајќи ги предвид исто така и останатите користени уреди.

Поврзете го апаратот со заземјена приклучница.

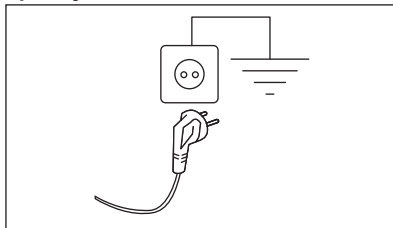

По монтажата на уредот, кабелот за напојување мора да биде лесно достапен.

За каква било електрична работа потребна за монтажа на овој апарат, контактирајте со нашиот Овластен сервисен центар.

Производителот не прифаќа одговорност за штети или повреди кои настанале поради неусогласеност со горенаведените мерки за претпазливост.

6. КОНТРОЛНА ПЛОЧА И SMARTSELECT

6.1 Опис на контролната плоча

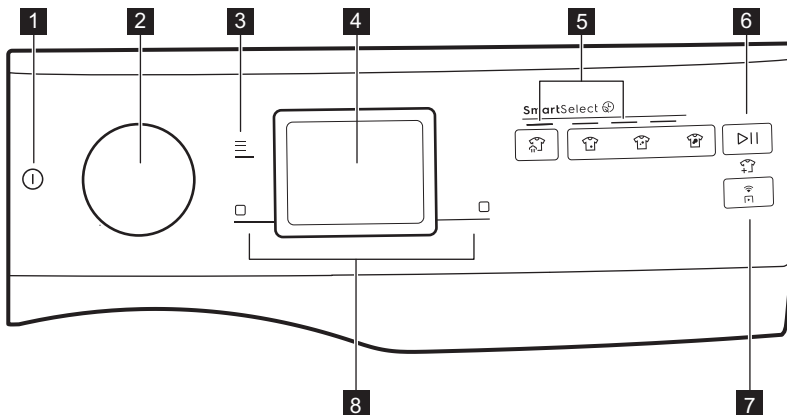





1 Вклучено/Исклучено копче на допир ①



2 Копче за програмирање

3 Копче на допир Мени ≡

4 Екран

5 Копче на допир за перење SmartSelect 

- Steam Refresh копче на допир 
- Копче на допир Extra Light за ниво на извалканост 
- Копче на допир Light за ниво на извалканост 
- Копче на допир Normal за ниво на извалканост 

6 Копче на допир Почеток/Пауза  и симбол за додавање алишта 

7 Режим на далечински почеток копче на допир 

- 8
- Десно софтверско копче
 - Лево меко копче

6.2 SmartSelect

SmartSelect е нова и уникатна функција што му овозможува на корисникот да ги избере точните поставки за перење врз основа на нивото на извалканост на ткаенините, грижејќи се за облеката и подобрувајќи го корисничкото искуство.

Температурата на перење се приспособува за секое ниво на SmartSelect според избраниот циклус за да обезбеди најдобра изведба, без потреба од рачно менување на температурата.





За повеќе детали, погледнете го делот SmartSelect во поглавјето „Бирач и копчиња“.

6.3 SmartLeaf feedback















Повратните информации за SmartLeaf покажуваат колку е енергетски ефикасна програмата, врз основа на потрошувачката на енергија.

Постојат три различни нивоа на SmartLeaf повратни информации означени со икона со лист:

1. Без осветлен лист означува просечно ниво на потрошувачка.
2. Икона со еден лист  означува добро ниво на потрошувачка на енергија.

3. Икона со два листа  означува најдобро ниво на потрошувачка.

6.4 Легенда на главните симболи

Симбол	Опис	Симбол	Опис
	Показно светло Предперење.		Показно светло за задржано плакнење.
	Показно светло Дополнително плакнење.		Показател за „Омилена“.
	Показно светло Steam.		Показател за Steam Antcrease.
	Показател за Wi-Fi врска.		Показно светло SmartLeaf.
	Показно светло Заврши за.		Показно светло Бесшумно.
	Показно светло Брава за деца.		Показател за заклучена врата.
	Показател за известување.		Показно светло за чистење на барабан.

7. БИРАЊЕ И КОПЧИЊА

7.1 Вклучено/Исклучено

Притиснете и држете го кратко ова копче неколку секунди, за да вклучите или исклучите апаратот. Наменски звук на звонење при вклучување или исклучување на апаратот, вклучени светла и екран и пулсира лед копчето Почеток/Пауза.



Стандардната избрана програма, при вклучувањето на машината, е секогаш програмата Eco 40-60, исто така и по будењето од мирување.

7.2 Копче за програмирање

Со ротирање на копчето за програми, можно е да се избере саканата програма.

Навигација низ програмите

На екранот, со вртење на бирачот, видливи се неколку точки што ги претставуваат достапните програми.

- Со вртење надесно или налево, може да стигнете до зачуваните програми или да се движите низ целиот список.

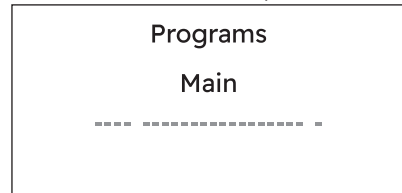

- Свртете го бирачот налево додека не се прикаже четвртата точка која се однесува на последната користена програма.

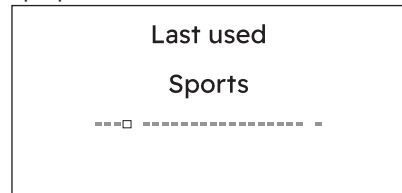

- Свртете го бирачот уште налево за да ги видите, од точката еден до три,

програмите Омилени што треба да се зачуваат или веќе се зачувани.

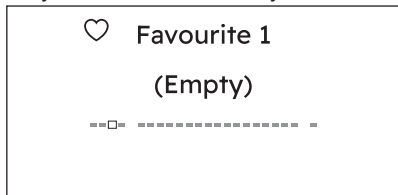

- Свртете го бирачот надесно за да се движите низ целиот список со програми додека не се достигне последната посебна точка, којашто претставува пристап до дополнителниот список со програми.

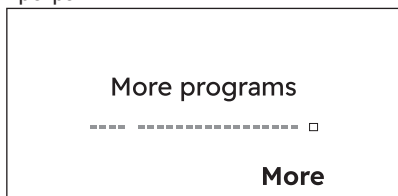

Допрете го десното софтверско копче до показателот Повеќе за да влезете во списокот на дополнителни програми. Навигацијата на овој список функционира исто како и навигацијата на главниот список.

- За да се вратите на главниот список, свртете го бирачот налево во позицијата Назад на главниот список и притиснете го левото меко копче до показателот <Назад.

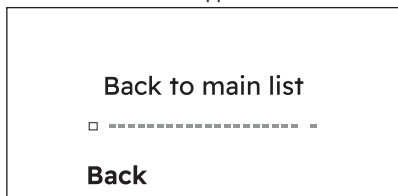

Во овој приказ, последната точка ја претставува позицијата за ресетирање на списокот.

7.3 Мени

Допрете го копчето за да влезете во опцијата Мени.

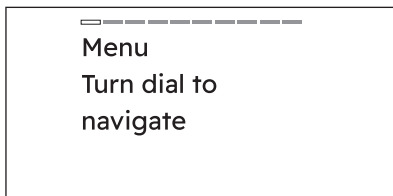

Свртете го бирачот за навигација. За да активирате/деактивирате опција, допрете го десното софтверско копче на допир.

За да излезе од Мени , корисникот треба:

- да го притисне копчето за мени повторно;
- да го притисне копчето SmartSelect;
- да притисне копчето за далечински управувач;
- да почека да поминат 10 секунди.

7.4 Десни/леви софтверски копчиња

Двете софтверски копчиња се наоѓаат десно и лево на екранот.

Допрете го десното софтверско копче за да го поттикнете дејството што се појавува на десниот долен дел од екранот (на пр., приспособете ја брзината на центрифугата, активирајте или деактивирајте го садот за автоматско дозирање, вратете се во менито итн.).

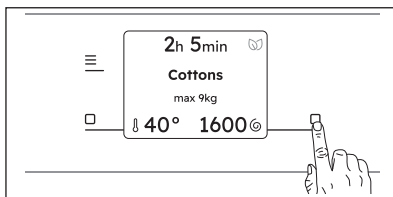

Допрете го левото софтверско копче за да го поттикнете дејството што се појавува на левиот долен дел од екранот (на пр., приспособете ја температурата, активирајте или деактивирајте опција итн.).

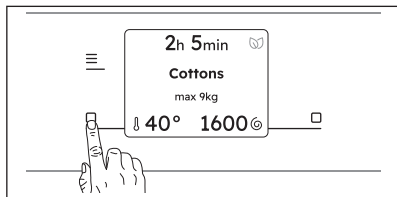

7.5 Режим на далечински почеток



Брзото допирање на ова копче  ја активира функцијата Далечинско вклучување што ви овозможува далечински да го вклучите, паузирате и запрете апаратот.

Со активирање на функцијата Режим на далечински почеток ќе се заклучи вратата и машината преминува во состојба на подготвеност.

За да излезете од оваа состојба, повторно допрете го копчето и исклучете го.

7.6 Почеток/Пауза

Допрете го копчето Почеток/Пауза  за вклучување, паузирање на апаратот или прекинување на програмата во тек.



Поракa на екранот ве известува дека циклусот може да паузира за додавање или отстранување облека. Прочитајте го делот „Отворање на вратата - Додавање алишта“ за повеќе детали.

7.7 SmartSelect

Перење

Оваа нова функција е создадена за да го води корисникот да заштеди енергија, време и вода, со цел да се подобри грижата за ткаенините и искуството на потрошувачите.

За секој циклус на перење, можно е да има различно времетраење и потрошувачка, врз основа на нивото на извалканост на алиштата.



За секоја програма, апаратот предлага стандардно ниво на извалканост со одредена температура. Ако ја промените температурата рачно, нивото на извалканост може да се промени.

Постојат четири можни опции:

1. Steam Refresh

Со ова SmartSelect ниво корисникот избира програма Steam Refresh. Може да ги намали наборите и благите миризби и ќе ја освежи облеката што не треба да се пере.

Повеќекратното допирање на иконата овозможува управување со три различни траења на циклуси.

2. Extra Light

Оваа опција се препорачува за многу малку извалкана облека, без видливи дамки. Предложената температура е 20°C.

3. Light

Оваа опција е идеална за секојдневна лесно извалкана облека, со мали дамки на пример пот. Предложената температура е 30°C.

Нивото на малку извалкани алишта е она што најмногу се користи во стандардната поставка.

4. Normal

Оваа опција се препорачува за нормална/многу извалкана облека, на пример со извалканост со храна или кал.

За да активирате една од овие опции, свртете го тркалцето за да ја изберете саканата програма. Стандардното светло за ниво на извалканост е вклучено.

За да го промените, допрете на соодветната икона.



За да активирате една од овие опции, свртете го тркалцето за да ја изберете саканата програма. Стандардното светло за ниво на извалканост е вклучено.

За да го промените, допрете на соодветната икона.

Секое ниво SmartSelectTM може да ја измени температурата, брзината на центрифугата и времетраењето на програмата на избраниот циклус.



Ако одредено ниво на извалканост не е достапно, со притискање ќе се генерира грешка, двоен звучен сигнал и симболот трепка двапати.

8. ПОСТАВУВАЊЕ ЗА ПРВПАТ

Секој пат кога го вклучувате апаратот, се појавува Почетниот екран на екранот на допирање.

Кога ќе го вклучите апаратот за првпат, по Почетниот екран ќе биде водени низ процедурата за иницијално поставување.

8.1 Откријте го вашиот апарат

Првиот пат кога ќе го вклучите апаратот, екранот се води низ некои информации поврзани со апаратот.

Ако корисникот ги прескокнал при првото вклучување, ќе се прикажат повторно при следното вклучување по стартувањето.

Ако корисникот ги прескокне по вторпат, не се прикажуваат веќе.

8.2 Поставување на јазикот

Лизгајте низ списокот со јазици така што ќе го вртите копчето за да го најдете саканиот јазик, а изберете го со притискање на десното софтверско копче.

 Language

✓ English

Deutsch

Français

Select 

8.3 Тврдост на водата

Екранот предлага да го поставите соодветното ниво на тврдост на водата за да ги подобрите резултатите од перењето.

Ќе се појави следниот прозорец:

 Water hardness

✓ 04

05

06



Select 

Свртете го бирачот за да го изберете вистинското ниво и допрете на десното меко копче за да ја потврдите стандардната поставка.



Допрете на левото софтверско копче за да се вратите на претходниот приказ.



9. ПРЕД ПРВА УПОТРЕБА



За време на монтажата или пред првата употреба, може да видите малку вода во апаратот. Тоа е преостаната вода останата во апаратот после комплетниот функционален фабрички тест за да се осигураме дека апаратот е испорачан на клиентите во совршена работна состојба и дека нема никаква основа за грижа.

1. Проверете дали сите транспортни завртки се извадени од апаратот.
2. Проверете дали има струја и дали е отворена славината за вода.
3. Проверете дали има сол во преградата обележен со  и поставете го нивото

на соодветната тврдост на водата. Видете во „Како да се постави нивото на тврдост на водата“.

4. Налејте 2 литра вода во преградата за детергент означена со .
- Ова го активира системот за цедење.
5. Налејте мала количина детергент во преградата означена со .
 6. Поставете и стартувајте програма за памук на највисоката температура без алишта во барабанот.
- Ова ја отстранува сета можна нечистотија од барабанот и кадата.

10. ОМЕКНУВАЧ ЗА ВОДА (COLOURCARE)

10.1 Вовед

Водата содржи тврди материјали. Колку е поголема содржината на овие минерали, толку е потврда вашата вода.

Тврдата вода може да ја намали ефикасноста на детергентот, ткаенините да станат помалку меки, да го забрзува смалувањето и обезбојувањето на истите.

Овој апарат е опремен со омекнувач за вода кој ви овозможува да го достигнете вистинското ниво на мекост на водата за да се зачува целината на ткаенината, сјајот на бојата и да осигура добри резултати при перењето на ниска температура.

Омекнувачот за вода треба да се регулира според тврдоста на водата на водата од вашиот довод. Точна поставка овозможува најдобри резултати при перењето и максимална заштита на алиштата.

За точна поставка на омекнувачот на вода, ве молиме погледајте во „Како да се постави нивото на тврдост на водата“.



Кога за првпат го вклучувате апаратот, екранот на допир Ви предлага различни поставки: една од нив е нивото Тврдост на водата.

10.2 Како да го поставиш нивото Тврдост на водата и да вклучиш Омекнувач на вода

Апаратот ви овозможува да одберете помеѓу 7 нивоа кои одговараат на 7 различни дијапазони на тврдост на водата.

Во зависност од земјата, тврдоста на водата се изразува во еквивалентни размери: на пр., француски степени (°f), германски степени (°d), англиски степени (°e), mmol/l и ppm.

Контактирајте со локалното водостопанство за да ја дознаете тврдоста на водата во вашата област.

Проверете во табелата „Нивоа на тврдост на водата“ за да видите кое е вашето соодветно ниво.

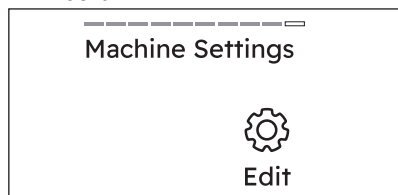

За да го поставите омекнувачот на вода:

1. Притиснете го копчето **Вклучено/Исклучено**  неколку секунди за да го вклучите апаратот.
2. Свртете го бирачот низ листата со програми до крај за да најдете **Поставки**.

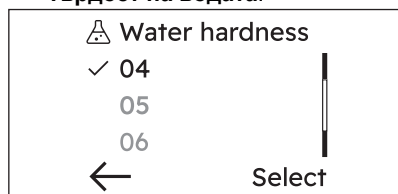

3. Допрете на Уреди, десното меко копче , за да влезете во листата со поставки.
4. Вртете низ листата за да пронајдете **Тврдост на водата**.



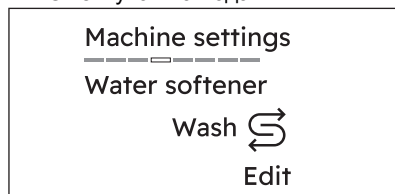

5. Допрете на Уреди, десното меко копче , за да влезете во листата со поставки. За да го изберете саканиот режим:
 - Допрете го левото меко копче до показателот  за да ја намалите тврдоста.
 - Допрете го десното меко копче до показателот  за да ја зголемите тврдоста.

6. Свртете го бирачот една позиција повеќе за да ја најдете поставката Омекнувач на вода

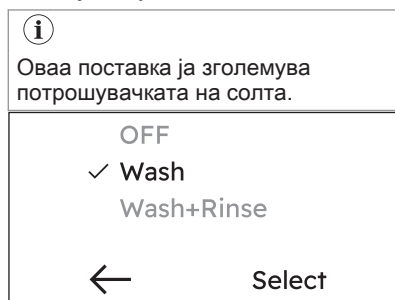

7. Допрете на Уреди, десното меко копче , за да влезете во листата со поставки.
8. Свртете го бирачот за да ги визуелизирате опциите:
 - **ИСКЛУЧИ** : да го исклучите омекнувачот за вода.
 - **Перење** : омекнувачот на вода дејствува само за време на фазата на перење. Оваа поставка ги задоволува повеќето услови за употреба.
 - **Перење + Rinse**: ако водата од доводот е посебно тврда (нивоа **6** и **7**), ви предлагаме да го поставите омекнувачот за вода исто така и за време на фазата на плакнење за да ја зачувате мекоста на ткаенината.



9. Допрете на десното меко копче , Изберете, за да потврдите.
10. Допрете на левото меко копче , , за да се прикаже претходниот приказ.

Нивоа на тврдост на водата

Нивоа	Нивоата се прикажани на тестерот ¹⁾	Опсег на тврдост на водата				
		°f (Француск и степени)	°d (Германск и степени)	°e (Англиски степени)	mmol/l	ppm
1	C01	≤ 5	≤ 3	≤ 4	≤ 0,5	≤ 50
2	C02	6 - 13	4 - 7	5 - 9	0.6 - 1.3	60 - 130
3	C03	14 - 21	8 - 11	10 - 15	1.4 - 2.1	140 - 210
4 ²⁾	C04	22 - 29	12 - 16	16 - 20	2.2 - 2.9	220 - 290
5	C05	30 - 37	17 - 20	21 - 26	3.0 - 3.7	300 - 370
6	C06	38 - 45	21 - 25	27 - 32	3.8 - 4.5	380 - 450
7	C07	≥ 46	≥ 26	≥ 33	≥ 4,6	≥ 460

1) Ако е испорачан со апаратот.

2) Фабричка поставка, може да ги задоволи повеќето услови на користење.

10.3 Наполнете сол

Функцијата за омекнување на водата работи со помош на специјални смоли присутни во апаратот.

За да ги обновите овие смоли и да ги подготвите да ја омекнат водата ставете

специјална сол во преградата .

1. Отворете го дозерот за детергент.

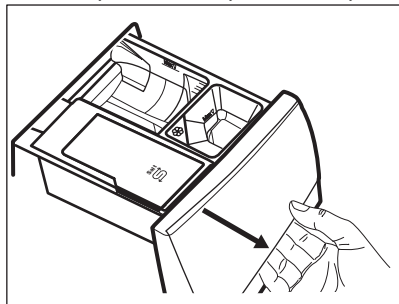

2. Отворете ја преградата .

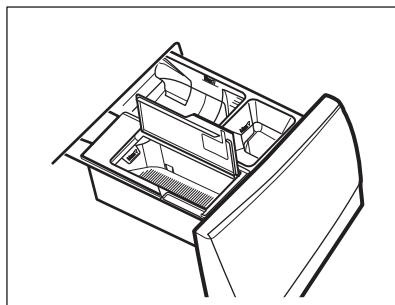

3. Ставете од специјалната сол.

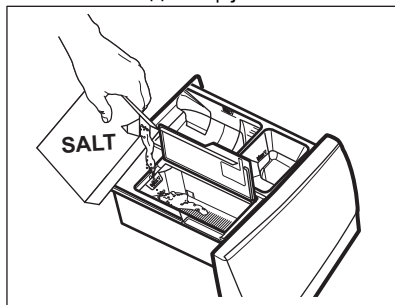

4. Затворете ја преградата за сол и дозерот за детергент.



Редовно проверувајте дали има доволно сол.

Преградата  може да содржи околу 600 g сол што се доволни за околу два месеци ако е поставено стандардното ниво на тврдост на водата (C04) и омекнувачот на водата се активира само за време на миењето. Поинакво ниво на тврдост на вода или различна поставка може да ја зголеми или намали потрошувачката на сол. Погледнете во „Како да го поставите нивото на тврдост на водата“ и „Како да го поставите омекнувачот на водата исто така во текот на фазата на плакнење“.

Екранот ја покажува пораката **Наполнете сол** на крајот на циклусот кога преградата  треба повторно да се наполни со сол, иако во неа има уште малку сол.

ПРЕДУПРЕДУВАЊЕ!

Ставете сол само во преградата .

ПРЕДУПРЕДУВАЊЕ!

Не ставајте ништо друго освен сол во преградата . Ако ненамерно се стави некој друг детергент/адитив во оваа преграда, ве молиме видете во „Отстранување на детергент или други адитиви од преградата за сол“ во поглавјето „Решавање проблеми“.



Користете само специјална сол за машина за миење садови и/или машина за перење. Соодветната сол може да се нарача од веб-страницата! Другите видови сол се помалку ефикасни и со текот на времето може трајно да ја оштетат технологијата за омекнување на водата.

ПРЕДУПРЕДУВАЊЕ!

Не користете обична сол!



Апаратот работи со искористување на неговиот целосен потенцијал со сол. Полнењето сол кога го бара апаратот ја одржува ефикасноста на системот за омекнување. Ако го користите апаратот без сол подолго време, и кога потоа повторно ќе го наполните со сол, функцијата за омекнување на водата целосно се обновува по неколку долги циклуси на перење.

10.4 Регенерација на омекнувач на вода

После неколку циклуси, апаратот може да треба да го регенерира омекнувачот на вода.

Процесот на регенерација автоматски се обезбедува при пуштање програми како што се Cottons и Synthetics рутински, дури и ако времетраењето на програмата е намалено со допирање на копчето Заврши за еднаш.

Другите програми можат автоматски да го извршат процесот на регенерација, кога поставките и условите го дозволуваат тоа.





Ако обично извршувате многу кратки циклуси, процесот на регенерација може да не се случи: може да се види дека солта не е искористена, бидејќи се троши само за време на фазата на регенерација.

За да се уверите дека процесот на регенерација **ја пушта програмата Cottons или Synthetics еднаш неделно или најмалку на секои две недели.**

11. ПРОГРАМИ

11.1 Табела со програми

Програми за перење

Програма	Опис на програмата
Програми за перење	
Eco 40-60	Нискоенергетски циклус за памучни предмети што се перат на 40 или 60°C. Ниту една опција не може да се активира. Ја намалува температурата и го продолжува времето за да се постигнат добри резултати при перењето. ¹⁾
UltraQuick 39min	Памук и мешани ткаенини од синтетика. Идеално е да го измиете дневниот товар за кратко време, за подобра нега на облеката и добро чистење веќе на 30 °C. <div style="border: 1px solid black; padding: 5px; margin-top: 10px;"><p> Стандардното времетраење на програмата е развиено за алишта од 5 кг. Ако перете помало или поголемо полнење, времето на перење автоматски се намалува или зголемува.</p></div>
Cottons	Бели памучни алишта и обоени памучни алишта. Нормална и голема извалканост.
Synthetics	Синтетички алишта или алишта од мешани ткаенини. Нормално извалкани алишта.
Delicates	Чувствителните ткаенини како на пример акрил, вискоза и мешаните ткаенини имаат потреба од нежно перење. Нормално извалкани.
Wool/Silk 	Волна што се пере во машина, волна за рачно перење и други ткаенини со симбол за «рачно перење». ²⁾
Rapid 20min	Памучни и синтетички алишта малку извалкани или носени еднаш.
Sportswear	Спортска облека, синтетички влакна како полиестер, мешавини од полиестер/еластан, полиамид. Погоден за отстранување на потта и нечистиотиите од телото од техничката спортска облека.
Jeans	Тексас облека нормално извалкана. Оваа програма изведува фаза на нежно плакнење, наменета за тексас, што го намалува избледувањето и не предизвикува таложеење остатоци од прашокот за перење на влакната.

Програма	Опис на програмата
Outdoor	<div data-bbox="375 178 1024 279" style="border: 1px solid black; padding: 5px;"> <p>i</p> <p>Не користете омекнувач и погрижете се да нема остатоци од омекнувачот во дозерот за детергент.</p> </div> <p>Парчиња облека за надвор, технички, спортски, водоотпорни и пропустливи палта, јакни со волнена постава што се вади или со внатрешна изолација. Оваа програма, исто така, може да се користи за циклусот за неа на водоотпорни алишта, специјално направен за третирање алишта со облога која одбива вода. За да го изведете циклусот за неа на водоотпорни алишта, постапете на следниот начин: - Ставете го детергентот за перење во преградата за перење. - Истурете специјално средство за неа за водоотпорни ткаенини во преградата на фиоката за омекнувач за ткаенини. - Намалете го полнењето со алишта на 1 кг. За подобрување на работата на средството за неа на водоотпорни алишта, исушете ги алиштата во машина за сушење на алишта со поставката на програмата за сушење Outdoor (ако е достапна и ако на етикетата за грижа за алиштата се дозволува сушење во машина за сушење на алишта).</p>
Down Jackets	<p>Специјална програма за една јакна или јорган од пердуви/перје, или со синтетички полнеж. За производи со природно полнење со пердуви користете течен детергент за волна. Ако е дозволено според етикетата за оддржување, пуштете цел циклус на миење и сушење за да го зачувате изгледот и термалната функционалност.</p>
Hygiene	<p>Сертифициран од Swisstest, комбинира циклус на перење и пареа за отстранување на повеќе од 99,99% бактерии и вируси* над 60°C. 3) Поленот и алергените се намалуваат и за хигиенски чиста облека после секое перење.</p>
Silk	<p>Свила што се пере во машина и на рака и други чувствителни ткаенини. Движењата на барабанот се толку нежни што е можно да ги третираат и многу нежните алишта.</p>
Duvet	<p>Специјална програма за перење синтетичко ќебе или ќебе полнето со пердуви, јорган, прекривка за кревет итн. Користете течен детергент за чувствителни алишта, како што е детергент за волнени алишта.</p>
Machine Clean	<p>Циклус за одржување со жешка вода за чистење и освежување на барабанот и за отстранување остатоци кои може да предизвикаат појава на мирис. Пред да го користите овој циклус, извадете ги сите алишта од барабанот. Во преградата на дозерот за детергент за фазата на перење, ставете го капачето на преградата во исправена позиција. Ставете една чаша варикина со хлор или средство за чистење машина за перење во преградата за време на фазата на перење. НЕ УПОТРЕБУВАЈТЕ ГИ двете заедно.</p> <div data-bbox="375 1232 1024 1359" style="border: 1px solid black; padding: 5px;"> <p>i</p> <p>По чистењето на барабанот, пуштете дополнителен циклус на плакнење со празен барабан и без детергент за да ги исчистите остатоците од варикината.</p> </div>
Spin/Drain	<p>Сите ткаенини, освен волнени и многу чувствителни ткаенини. За центрифугирање на алиштата и за исцедување на водата во барабанот.</p>

Програма	Опис на програмата
Rinse	Сите ткаенини, освен волнени и многу чувствителни ткаенини. Програма за плакнење и центрифугирање на алиштата. Фабричката брзина на центрифугата е онаа што се користи за програми за памучни алишта. Намалете ја брзината на центрифугата во зависност од видот на алишта. Ако е потребно, поставете ја опцијата Дополнително плакнење за да додадете плакнење. Апаратот изведува нежни плакнења со мала брзина на центрифугата и кратко центрифугирање.

- 1) Според регулативата на ЕУ 2019/2023, оваа програма на 40 °C е во можност да исчисти нормално извалкани памучни алишта, кои се перат на 40 °C или 60 °C, заедно во истиот циклус. За постигнатата температура на алиштата, времетраењето на програмата и другите податоци, погледнете во поглавјето „Потрошувачки вредности“.
- 2) За време на овој циклус, барабанот бавно се врти за да обезбеди нежно перење. Може да изгледа како барабанот да не се врти или како да не се врти правилно, но тоа е нормално за оваа програма.
- 3) Тестирано за *Staphylococcus aureus*, *Enterococcus faecium*, *Candida albicans*, *Pseudomonas aeruginosa* и MS2 Bacteriophage при надворешен тест извршен од Swisstest Testmaterialien AG во 2021 година (извештај за тестирање бр. 202120117).

Температура на програма, максимална брзина на центрифуга и максимално полнење

Програма	Стандардна температура Температурен опсег	Референтна брзина на центрифуга Опсег на брзината на центрифугата	Максимално полнење
Eco 40-60	1) 2)	1400 врт/мин 1400 врт/мин - 400 врт/мин	10.0 кг.
UltraQuick 39min	30 °C 60 °C - Студена	1400 врт/мин 1400 врт/мин - 400 врт/мин	8.0 кг.
Cottons	40 °C 90 °C - Студена	1400 врт/мин 1400 врт/мин - 400 врт/мин	10.0 кг.
Synthetics	30 °C 60 °C - Студена	1200 врт/мин 1200 врт/мин - 400 врт/мин	5.0 кг.
Delicates	30 °C 40 °C - Студена	800 врт/мин 1200 врт/мин - 400 врт/мин	2.0 кг.
Wool/Silk 	40 °C 40 °C - Студена	1200 врт/мин 1200 врт/мин - 400 врт/мин	3.0 кг.
Rapid 20min	20 °C 20 °C - Студена	1200 врт/мин 1400 врт/мин - 400 врт/мин	3.0 кг.
Sportswear	30 °C 60 °C - Студена	1200 врт/мин 1200- 400 врт/мин	5.0 кг.
Jeans	30 °C 40 °C - Студена	800 врт/мин 1200 врт/мин - 400 врт/мин	4.0 кг.
Outdoor	30 °C 40 °C - Студена	1200 врт/мин 1200 врт/мин - 400 врт/мин	2.0 кг. 3) 1.0 кг. 4)
Down Jackets	30 °C 40 °C - Студена	1200 врт/мин 1200 - 400 врт/мин	2.0 кг.

Програма	Стандардна температура Температурен опсег	Референтна брзина на центрифуга Опсег на брзината на центрифугата	Максимално полнење
Hygiene	60 °C	1400 врт/мин 1400 врт/мин - 400 врт/мин	10.0 кг.
Silk	30 °C	800 врт/мин 800 врт/мин - 400 врт/мин	0.5 кг.
Duvet	30 °C 40 °C - Студена	800 врт/мин 800 - 400 врт/мин	3.0 кг.
Machine Clean	60 °C	1200 врт/мин 1200 врт/мин - 400 врт/мин	-
Spin/Drain	-	1400 врт/мин 1400 врт/мин - 400 врт/мин	10.0 кг.
Rinse	-	1400 врт/мин 1400 врт/мин - 400 врт/мин	10.0 кг.

- 1) Температурата на оваа програма не е видлива на екранот и таа автоматски се поставува.
- 2) Според прописот на Комисијата на ЕУ 2019/2023 година, оваа програма на 40°C е во можност да исчисти нормално извалкани памучни алишта кои се перат на 40°C или 60°C, заедно во истиот циклус.



За постигнатата температура на алиштата, времетраењето на програмата и другите податоци, погледнете во поглавјето „Потрошувачки вредности“.
Најефикасните програми во однос на потрошувачката на енергија се генерално оние што работат на пониски температури и имаат подолго времетраење.

- 3) Програма за перење.
- 4) Програма за перење и фаза за водоотпорност.

Компатибилност со опции за програми



Опциите не може да се избираат со сите програми за перење, една опција може да исклучи друга. Во овој случај, апаратот не дозволува заедно да ги поставите некомпатибилните поставки.
Осигурете се дека екранот и софтверските копчиња секогаш се чисти и суви.



Кога поставувате програма за перење и влегувате во Мени на екранот се прикажуваат само достапните опции.

Брава за деца и **Заврши за** може да се избираат со сите програми.

	Eco 40-60	UltraQuick 39min	Cottons	Synthetics	Delicates	Wool/Silk	Rapid 20min	Sportswear	Jeans	Outdoor	Down Jackets	Hygiene	Silk	Duvet	Machine Clean	Spin/Drain	Rinse
Брзина на центрифугирање	■	■	■	■	■	■	■	■	■	■	■	■	■	■	■	■	■
Задржано плакнење	■	■	■	■	■	■	■	■	■	■	■	■	■	■	■	■	■
Без центрифуга																■1)	■
Предперење			■	■				■									
Дополнително плакнење	■	■	■	■	■			■	■	■	■	■	■				■
Steam Antcrease	■	■	■	■				■	■			■					
Бесшумно			■	■	■			■	■								
Заврши за	■	■	■	■	■	■	■	■	■	■	■	■	■	■	■	■	■

1) Ако исто така ја поставите опцијата Без Центрифуга, апаратот само ќе цеди.

Погодни детергенти за програмите за перење

Програма	Универзален прашок ¹⁾	Универзална течност	Течност за обоени	Нежни волнени	Специјален
Eco 40-60	▲	▲	▲	--	--
Cottons	▲	▲	▲	--	--
Synthetics	▲	▲	▲	--	--
Delicates	--	--	--	▲	▲
Wool/Silk	--	--	--	▲	▲
Rapid 20min	--	▲	▲	--	--

Програма	Универзален прашок ¹⁾	Универзална течност	Течност за обоени	Нежни волнени	Специјален
Sportswear	--	▲	▲	--	▲
Jeans	--	--	▲	▲	▲
Outdoor	--	--	--	▲	▲
Down Jackets	--	▲	▲	--	▲
Hygiene	▲	▲	--	--	▲
Silk	--	--	--	▲	▲
Duvet	--	--	--	▲	▲
Running Shoes	--	▲	▲	--	--
Pet Hair	▲	▲	▲	--	--
Baby	▲	▲	▲	--	--
Linen	--	▲	▲	--	--
Curtains	--	▲	▲	--	--
Business Shirts	▲	▲	▲	--	--

¹⁾ На температури повисоки од 60°C, се препорачува употреба на детергент во прашок.

▲ = Препорачани

-- = Непрепорачани

11.2 Уште програми

Програми за перење

Програма	Опис на програмата
Програми за перење	
Towels	Памучни крпи и бањарки. Идеален за нормално и многу извалкани алишта.
Training Gear	Се препорачува за мало полнење составено од спортска и фитнес-облека.
Soccer/Rugby	Облека за фудбал и рагби со материјали со полиестер, мешавина од полиестер/еластан, полиамид и микрофибер. Специјален циклус дизајниран за свежи дамки со интегрирана фаза за претходно перење.
Skiing Gear	Совршен за тешки облеку како што се јакни за скијање и планинска облека.
Running Shoes	Дизајниран за патики за трчање, програма за нежно перење.
AntiAllergy Vapour	Бели памучни алишта. Програмата за перење со високи перформанси во комбинација со пареа отстранува над 99,99 % од бактериите и вирусите ¹⁾ Задржувањето на температурата над 60 °C во текот на целата фаза на перење; со дополнителна активност на влакната благодарение на фазата со пареа, засилената фаза на плакнење обезбедува соодветно отстранување на остатоците од детергентот и микроорганизми. Оваа програма обезбедува соодветно намалување на полен/алергени.

Програма	Опис на програмата
Pet Hair	Програма за перење приспособен за отстранување на влакна од домашни миленици од предмети
Pillow	Дизајниран да суши 2 перници за кауч или 1 перница за спиење. Се препорачува перниците за спиење да се перат во сопствената навлака. Да се ажурира со ознака за димензиите.
Baby	Специјален брз циклус за бебешки алишта со добри перформанси за перење и плакнење.
Linen	Специјален циклус за чувствителни алишта за бели или обоени алишта од лен или ленени влакна.
Curtains	Специјална програма за завеси. Фазата на претходно перење се вклучува автоматски ²⁾
BedLinen XL	Циклус на перење за три комплети постелнина, од кои едната може да биде со двојна големина.
Easy Iron	Предмети од памучни, синтетички и мешани ткаенини за кои е потребно нежно перење. Нормално и малку извалкани ³⁾
1 Item Fast	Памучни и синтетички алишта кои се малку извалкани.
Steam Refresh	Памучни алишта, синтетички и мешани алишта. Специјален циклус на пара без перење кој може да се користи за да се подготват вашите исушени алишта за пеглање или за освежување на облека носена еднаш. Програмата ги намалува превиткувањата, мирисите и ги опушта ткенините. Не користете никаков детергент.
Steam Cashmere	Волна и кашмир. Кратка програма за освежување без перење на алишта од волна и кашмир кои се перат рачно. Кога освежувате помала количина на алишта, траењето на програмата може да се намали со помош на опцијата Заврши за.
Business Shirts	Памучни и мешани памучни кошули, нормално извалкани со завршна пара за да се олесни пеглањето. Кога ќе заврши програмата, веднаш извадете ја облеката на закачалка за сушење на воздух за најдобри резултати.

1) Тестирано за Staphylococcus aureus, Enterococcus faecium, Candida albicans, Pseudomonas aeruginosa и MS2 Bacteriophage во надворешни тестови извршени од Swisstest Testmaterialien AG во 2021 година (Извештај од тест бр. 202120117).

2) Не користите детергент за фазата на претходно перење за да исплакнете само со вода.

3) За да се намали туткањето, овој циклус ја регулира температурата на водата и извршува нежно перење и фаза на центрифуга. Апаратот додава плакнења.

Температура на програма, максимална брзина на центрифуга и максимално полнење

Програма	Стандардна температура Температурен опсег	Референтна брзина на центрифуга Опсег на брзината на центрифугата	Максимално полнење
Towels	40 °C 90 °C - Студена	1400 врт/мин 1400 врт/мин - 400 врт/мин	4.0 кг.

Програма	Стандардна температура Температурен опсег	Референтна брзина на центрифуга Опсег на брзината на центрифугата	Максимално полнење
Training Gear	30 °C 40 °C - Студена	1200 врт/мин 1200 врт/мин - 400 врт/мин	1.0 кг.
Soccer/Rugby	40 °C 60 °C - Студена	1200 врт/мин 1200 врт/мин - 400 врт/мин	5.0 кг.
Skiing Gear	30 °C 40 °C - Студена	1200 врт/мин 1200 врт/мин - 400 врт/мин	2.0 кг.
Running Shoes	30 °C 40 °C - Студена	1000 врт/мин 1000 врт/мин - 400 врт/мин	1.0 кг.
AntiAllergy Vapour	60 °C	1400 врт/мин 1400 врт/мин - 400 врт/мин	10.0 кг.
Pet Hair	30 °C 60 °C - Студена	1200 врт/мин 1200 врт/мин - 400 врт/мин	2.0 кг.
Pillow	30 °C 40 °C - Студена	800 врт/мин 800- 400 врт/мин	3.0 кг.
Baby	30 °C 60 °C - Студена	1400 врт/мин 1400 врт/мин - 400 врт/мин	4.0 кг.
Linen	30 °C 40 °C - Студена	1200 врт/мин 1200 врт/мин - 400 врт/мин	2.0 кг.
Curtains	30 °C 40 °C - Студена	800 врт/мин 1200 - 400 врт/мин	2.0 кг.
BedLinen XL	30 °C 60 °C - Студена	1200 врт/мин 1200 врт/мин - 400 врт/мин	4.5 кг.
Easy Iron	40 °C 60 °C - Студена	800 врт/мин 800 врт/мин - 400 врт/мин	4.5 кг.
1 Item Fast	20 °C 20 °C - Студена	1200 врт/мин 1400 - 400 врт/мин	0.5 кг.
Steam Refresh	-	-	2.0 кг.
Steam Cashmere	-	-	2.0 кг.
Business Shirts	30 °C 60 °C - Студена	1400 врт/мин 1400 врт/мин - 400 врт/мин	2.0 кг.

Компатибилност со опции за програми











Опциите не може да се избираат со сите програми за перење, една опција може да исклучи друга. Во овој случај, апаратот не дозволува заедно да ги поставите некомпатибилните поставки.

Осигурете се дека екранот и софтверските копчиња секогаш се чисти и суви.



Кога поставувате програма за перење и влегувате во менито **Мени** , на екранот се прикажуваат само достапните опции.

 **Брава за деца** и  **Заврши за** може да се избираат со сите програми.

	Towels	Training Gear	Soccer/Rugby	Skiing Gear	Running Shoes	AntiAllergy Vapour	Pet Hair	Pillow	Baby	Linen	Curtains	BedLinen XL	Easy Iron	1 Item Fast	Steam Refresh	Steam Cashmere	Business Shirts	
 Брзина на центрифугирање	■	■	■	■	■	■	■	■	■	■	■	■	■	■				■
 Задржано плакнење	■	■		■	■	■	■		■	■	■		■					■
 Бесшумно	■	■			■		■				■							
 Без центрифуга																■	■	
 Предперење	■	■			■	■	■						■					
 Дополнително плакнење	■	■	■	■	■	■	■		■	■	■	■	■					■
 Steam Anticrease	■	■				■	■		■	■		■	■			■	■	
 Заврши за	■	■	■	■	■	■	■	■	■	■	■	■	■	■	■	■	■	■

11.3 Steam програми

Програмите Steam може да се користат за намалување на набори и миризби кај алишта (како памук, синтетика, мешани ткаенини, вклучително и деликатни) кои

само треба да се освежат, за кратко време, избегнувајќи перење.

Влакната на ткаенината се опуштаат и потоа пеглањето станува многу лесно.

Кога ќе заврши циклусот, брзо извадете ги алиштата од барабанот.

НЕ поставувајте го овој режим со следниве видови алишта:

- Алишта што не се погодни за сушење во машина.
- Алишта со етикета „Само за хемиско чистење“.



Не користете никаков детергент! Програмите Steam не отстрануваат особено јака миризба и не прават циклус за дезинфекција. По третманот со пареа, алиштата може да бидат влажни. Прострете ги алиштата неколку минути.

Мирис (Electrolux Steam Fragrance)

Ви Electrolux Steam Fragrance овозможува да ги освежите дури и вашите чувствителни алишта, отстранувајќи ги наборите и додавајќи свежина со нежен мирис развиен ексклузивно од **Electrolux**. Со освежување на облеката со пареа, наместо целосни циклуси на перење, го продолжувате векот на вашата облека.

Можете дури и безбедно да го користите мирисот со програмите Кашмир и Пареа - доколку се достапни - за деликатни ткаенини како кашмир и волна. Кога освежувате помали количини алишта, намалете ја дозата на мирисот и времетраењето на циклусот: за само петнаесет минути, вашата облека ќе го врати чувството на „тукушто испрани“.

Прочитајте го внимателно упатството обезбедено со мирисот.

НЕМОЈТЕ:

- Да ги сушите алиштата кои се освежени со мирис во машина за сушење на алишта. Нивниот мирис ќе испари.
- Користете го овој мирис за други намени од оние кои се опишани тука.
- Користете го мирисот за нови алишта. Новите алишта може да имаат остатоци од мирисот од последното освежување на алиштата и мирисите да си одговараат.



Мирисот е достапен на веб-продавницата на **Electrolux** или кај овластениот дилер.

11.4 Woolmark Premium Wool Care - Зелено



Перењето волна со оваа машина е тестирано и одобрено од компанијата The Woolmark Company за перење облека што содржи волна означена со „рачно перење“ под услов производите да се перат според инструкциите на етикетата на облеката и според инструкциите издадени од производителот на оваа машина за перење. M2304

12. 📶 WI-FI – ПОВРЗУВАЊЕ СО ПОСТАВКАТА

Во ова поглавје е опишан начинот на поврзување на паметниот апарат со безжична мрежа и негово поврзување со мобилни уреди.

Со оваа функционалност, можете да добивате известувања, да ја контролирате и следите машината за перење од вашите мобилни уреди.

Wi-Fi функционалоста е стандардно исклучена како поставка.

За да го поврзете апаратот и да уживате во низата функции и услуги, потребни се следните работи:

- Домашна Wi-Fi (безжична мрежа) со интернет врска.
- Мобилен уред поврзан со Wi-Fi (безжична мрежа).

Параметри на модулот за Wi-Fi	
Фреквенција	2.412 - 2.472 GHz за европски пазар
Протокол	IEEE 802.11b/g/n
Максимално напојување	<20 dBm
Шифрирање	WPA, WPA2, WPA3

12.1 QR-код на плочката за оценување

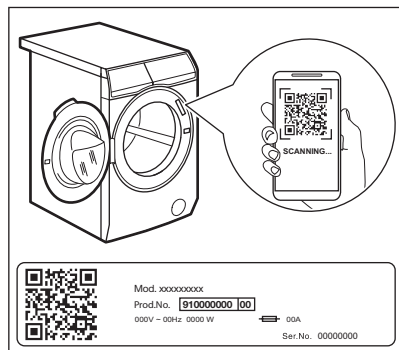

QR-кодот може да се користи на два начини:

- Скенирајте го QR-кодот со вградената апликација за камера за да ја преземете апликацијата од App Store на вашиот pameten уред и следете ги бараните чекори.
- Спарете го pametniот уред со апаратот за да се поедностави процесот. Скенирајте го QR-кодот со нашата вградена апликација за скенирање QR-кодovi.

12.2 Монтирање и конфигурирање на Апликација



Апликација ви овозможува да ги контролирате алиштата преку мобилен уред.

Содржи голем број програми, корисни функции и информации за производот кои се совршено прилагодени за апаратот.

Преку апликацијата, можете да ги изберете веќе достапните програми од контролната плоча на апаратот, плус да ги отклучите дополнителните достапни програми само од мобилен уред.

Дополнителните програми може да се променат со текот на времето заедно со нови верзии на апликацијата. Тоа е персонализирана неџа на алиштата - сето тоа од вашиот мобилен уред.

Кога го поврзувате апаратот со апликацијата, стојте во негова близина заедно со вашиот мобилен уред.

Проверете дали вашиот pameten уред е поврзан со бежичната мрежа.

1. Одете во App Store она вашиот pameten уред или скенирајте го QR-кодот (видете во параграфот „QR-код на плочката со спецификации“).
2. Преземете ја и инсталирајте ја нашата апликација.
3. Стартувајте ја апликацијата. Изберете ги земјата и јазикот и најавете се со вашата е-пошта и лозинка. Ако немате сметка, направете нова, следејќи ги упатствата во Апликација.
4. Следете ги упатствата на апликацијата за регистрирање и конфигурирање на апаратот.

12.3 Поврзување со уред со Wi-Fi Вклучување Wi-Fi



Како фабрички стандардно, функцијата Wi-Fi е исклучена.

Допрете го копчето Вклучено/Исклучено  неколку секунди за да го вклучите апаратот.

За да го поврзете апаратот на Wi-Fi мрежа, допрете го и држете го копчето Режим на далечински почеток  5 секунди. Исто така, можно е да се овозможи Wi-Fi од менито за поставки.

За време на оваа фаза, на екранот се прикажува иконата за Wi-Fi  и пораката „Стартување...“. По некое време се појавува пораката „Подготвено за поврзување“ и иконата .

Поврзување на вашиот уред



Пред да продолжите со следните чекори, проверете дали Апликација е преземена и конфигурирана и дали паметниот уред е поврзан на домашната мрежа. Погледнете го пасусот „Инсталирање и конфигурирање на апликацијата“.

Отворете ја Апликација од вашиот паметен уред и следете ги прикажаните упатства за да го додадете вашиот уред.

За време на фазата на поврзување, Апликација може да ве пренасочи кон поставките за Wi-Fi на паметниот уред за да ја изберете домашната мрежа и да побара да ја внесете лозинката за Wi-Fi за да го поврзе апаратот.

По фазата **Се поврзува...**, ако е успешно завршена, се прикажува пораката „Успешно поврзување“. Во спротивно, се прикажува пораката „**Не може да се поврзе**“.

Откако ќе се поврзете, допирањето на копчето Режим на далечински почеток  ќе им овозможи на корисниците да започнуваат циклуси од далечина на Апликација.

Автоматско поврзување со регистрираната мрежа

Откако апаратот ќе биде успешно поставен и регистриран на домашната

мрежа, секогаш кога ќе се вклучи, ќе се обиде автоматски да се поврзе на мрежата. Нема да има звук кога поврзувањето со Wi-Fi е успешно.

Поврзување на друга мрежа (повторно отворање пристапна точка)

Секогаш кога корисникот ќе го допре и задржи копчето Режим на далечински почеток  за 5 секунди, пристапната точка ќе биде отворена и емитувана. Новите податоци за најавување на мрежата примени во овој момент ќе ги презапишат претходно зачуваните податоци, а апаратот потоа се поврзува на новата Wi-Fi мрежа.

Погледнете во делот „Поврзете го вашиот апарат“ за да го извршите поврзувањето.

Исклучување на Wi-Fi

Ако корисникот одлучи повеќе да не го поврзува апаратот на Wi-Fi, може да го допре и држи копчето Режим на далечински почеток  10 секунди и апаратот ќе се ресетира и ќе се исклучи. Исто така, можно е да се оневозможи Wi-Fi од менито за поставки.

Откако ќе се потврди ресетирањето, на екранот се прикажува пораката „**Мрежата е ресетирана**“ и Wi-Fi е исклучено.

12.4 Безжично ажурирање

Апликацијата (App) може да предложи ажурирање за вашиот апарат.

Ако програмата работи, апликацијата (App) известува дека ажурирањето ќе започне на крајот од програмата.

За време на ажурирањето, апаратот покажува порака на екранот.

Не исклучувајте го и не ја прекинувајте врската со електричната мрежа на апаратот во текот на ажурирањето.

Апаратот ќе може да се користи повторно на крајот од ажурирањето, без известување за успешно ажурирање.

Доколку се појави грешка, апаратот покажува порака на екранот: едноставно притиснете на кое било копче или свртете го тркалцето за да се вратите на нормално користење.

12.5 Секогаш вклучено Wi-Fi

Функцијата „Секогаш вклучено Wi-Fi“ е достапна во апликацијата.

Оваа функција го одржува апаратот поврзан на мрежата дури и кога е исклучен.

Показателот  се вклучува и исклучува наизменично.

Можно е да го вклучите апаратот со притискање на копчето Вклучено/Исклучено  или преку апликацијата.





Функцијата „Секогаш вклучено Wi-Fi“ може да влијае врз потрошувачката на енергија.

13. ОПЦИИ

13.1 Дополнителни опции

Достапни се неколку дополнителни опции за секоја програма. Проверете ја компатибилноста во делот за табела со програми.



Допрете на копчето Вклучено/Исклучено  за да го вклучите апаратот и вклучете го копчето за програми за да ја поставите саканата програма.



Допрете на софтверското копче **Мени**  за да пристапите до опциите.



По 10 секунди неактивност на екранот се прикажува почетниот екран со избраната програма.

13.2 Опции за софтверски копчиња



По изборот на програма, можно е да се промени стандардното Температура  и да се постави Центрифуга .

За да го измените **Температура** , допрете го левото софтверско копче .

- Стандардната прикажана температура ќе се намали на минималната очекувана за избраниот циклус.
- Продолжете со притискање и низата ќе продолжи од максималната очекувана температура.



Ако поставката Температура  не е достапна, светлото на левото софтверско копче ќе биде исклучено.

За да го измените **Центрифуга** , допрете го десното софтверско копче .

- Стандардната прикажана центрифуга ќе се намали на минималната очекувана за избраниот циклус.
- Продолжете со притискање и низата ќе продолжи од максималната очекувана центрифуга.



Ако е достапна само една опција, светлото на десното софтверско копче ќе се исклучи.

13.3 Постојана Предперење

Оваа функција користете ја за да додадете фаза на претперење на 30 °C пред фазата на перење.

Оваа опција се препорачува за многу извалкани алишта, особено ако содржат песок, прашина, кал и други тврди честички.

Допрете на софтверското копче **Мени** , свртете го бирачот сè додека на екранот не се прикаже опцијата Предперење.

За да ја **активирате/деактивирате** оваа опција:

- Допрете го десното софтверско копче и соодветниот показател ќе се вклучи/исклучи.



Предупревање останува активно и по исклучувањето и вклучувањето на машината и поставено стандардно во програмата каде што е достапно. Оваа опција може да го зголеми времетраењето на програмата.

13.4 Постојана Дополнително плакнење

Со оваа опција може да додадете неколку плакнења на избраните програми за перење и да ја оптимизирате дистрибуцијата на омекнувачот и подобрите мекоста на ткаенината. Тоа се предлага кога користите омекнувач за ткаенина.

Корисно за лица алергични на детергенти и во области каде што водата е мека.

Допрете на софтверското копче **Мени**, свртете го бирачот сè додека на екранот не се прикаже опцијата Дополнително плакнење.

За да ја **активирате/деактивирате** оваа опција:

- Допрете го десното софтверско копче и соодветниот показател ќе се вклучи/исклучи.



Дополнително плакнење останува активно и по исклучувањето и вклучувањето на машината и поставено стандардно во програмата каде што е достапно. Оваа опција може да го зголеми времетраењето на програмата.

13.5 Steam Anticrease

Оваа опција додава фаза со пареа проследена со движење против туткање на крајот од програмата за перење. Дејството со пареа го намалува туткањето на ткаенините и го олеснува пеглањето.

Допрете на софтверското копче **Мени**, свртете го бирачот сè додека на екранот не се прикаже опцијата Steam Anticrease.

За да ја **активирате/деактивирате** оваа опција:

- Допрете го десното меко копче и соодветниот показател ќе се Вклучено/Исклучено.



Оваа опција може да го продолжи времетраењето на програмата.

За да ја **прекинете** фазата Steam Anticrease:

- Допрете го копчето Вклучено/Исклучено неколку секунди за да го деактивирате апаратот.
- Завртете го копчето за програмирање во друга позиција.

13.6 Бесшумно

Со оваа опција, центрифугите меѓу фази и завршните центрифуги се откажани и програмата завршува со вода во барабанот. Ова помага да се намали туткањето.

Вратата останува заклучена и барабанот постојано врти за да го намали туткањето. Мора да ја испуштите водата за да ја отклучите вратата.

Бидејќи програмата е многу тивка, погодна е за употреба навечер кога има евтина тарифа на електричната струја. Кај некои програми плакнењата се вршат со повеќе вода.

Допрете на софтверското копче **Мени**, свртете го бирачот сè додека на екранот не се прикаже опцијата Бесшумно.

За да ја **активирате/деактивирате** оваа опција:

- Допрете го десното софтверско копче и соодветниот показател ќе се вклучи/исклучи.

Ако го допрете копчето Почеток/Пауза, апаратот ја пушта само фазата на цедење.



Апаратот ја празни водата автоматски по околу 18 часа.

13.7 Заврши за

Со оваа опција може да го поставите времето за завршување на избраниот циклус.



Предложеното време за завршување е секогаш поголемо од времетраењето на програмата.

За да ја **активирате/деактивирате** оваа опција:

- Допрете на софтверското копче **Мени** , свртете го бирачот сè додека на екранот не се прикаже опцијата Заврши за.



- Оваа опција може да ја активирате со притискање на десното софтверско копче . Екранот ги прикажува часовите на времето до завршување почнувајќи од 3 часа.

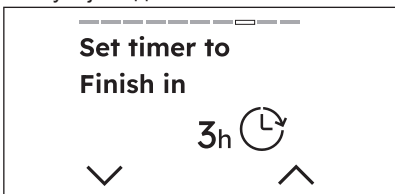

- Со притискање на десното софтверско копче до , можно е да се зголеми времето за еден час со секое допирање, до 24 часа.

Set timer to
Finish in

24h



- Ако сакате да го намалите времето, допрете го левото софтверско копче до , времетраењето ќе се намали за еден час со секое допирање.
- Откако ќе го изберете саканиот тајмер, почекајте 3 секунди и ќе бидете пренасочени на почетниот екран каде што на горниот дел од екранот ќе може да го видите одбројувањето.

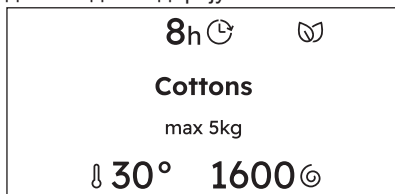

Апаратот продолжува со избирање на оваа опција откако ќе го исклучите.

За да ја **отстраните** опцијата Заврши за:

- Движете се низ Мени до опцијата Заврши за.
- Намалете го времето со притискање на левото софтверско копче сè додека не се прикаже екранот ИСКЛУЧИ

13.8 Брава за деца

Со оваа опција може да спречите децата случајно да ракуваат со апаратот.

За да ја **активирате/деактивирате** оваа опција:

- Допрете на софтверското копче **Мени** , свртете го бирачот сè додека на екранот не се прикаже опцијата Брава за деца.

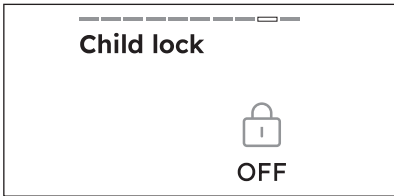

- Може да ја активирате оваа опција со допирање на десното софтверско копче .
- Откако ќе ги активирате, софтверските копчиња за опции и екранот на допир се деактивираат. Апаратот може да го исклучите со помош на копчето Вклучено/Исклучено.
- Пред да го притиснете копчето Почеток/Пауза, апаратот не може да се стартува.

На екранот се прикажува иконата Брава за деца во средината на екранот.

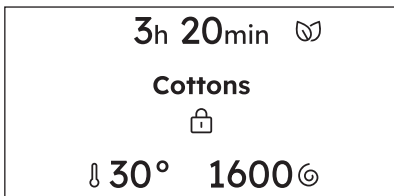

Апаратот продолжува со избирање на оваа опција откако ќе го исклучите.

За да ја **деактивирате** оваа опција:

- Држете го десното софтверско копче 3 секунди. Се пушта одбројување.

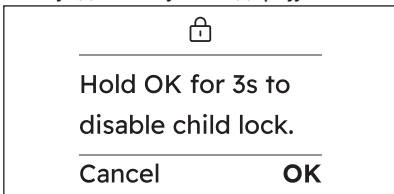

Откако опцијата е деактивирана, екранот ќе ги прикаже информациите како пред активирањето,

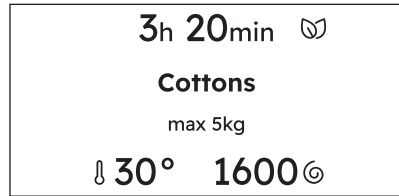

13.9 Омилени

Како да поставите омилен циклус

Може да се зачуваат до три омилени циклуси.



Нема омилени циклуси што се зачувани стандардно.

Допрете на софтверското копче **Мени**, свртете го бирачот сè додека на екранот не се прикаже опцијата Омилени.

За да го **зачувате** вашиот омилен циклус:

- Изберете едно од трите празни полиња со допирање на десното софтверско копче .
- По две секунди, екранот ќе го прикаже избраниот циклус како омилен препознатлив по срце на горниот дел од екранот.



Кога сакате да го зачувате следниот омилен, првиот празен отвор ќе биде означен автоматски.

Како да го замените омилениот циклус

Можно е да се **заменат** омилениите:

- Свртете го бирачот за да изберете едно од трите полиња што ќе се презапишат.
- Потврдете го изборот со допирање на десното софтверско копче.
- По две секунди, екранот ќе го прикаже избраниот циклус како омилен препознатлив по срце на горниот дел од екранот.

Не е можно да го **избришете** омилениот циклус од апаратот.



За да ги избришете омилените, потребно е да извршите фабричко ресетирање на апаратот или преку апликацијата.

Како да пристапите до циклусот „Омилени“

За да пристапите до „Омилени“ од списокот со програми, свртете го бирачот налево.



Ако полињата се зафатени, ќе се прикаже првиот омилен циклус, потоа вториот и на крајот третиот.



Ако полињата се празни, ќе се прикаже предлог како да зачувате нови омилени.

14. ПОСТАВКИ

14.1 Поставки

Во овој пасус се објаснети главните поставки на апаратот.

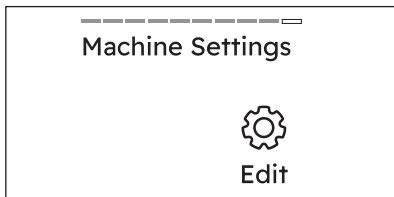

Допрете на десното софтверско копче Уреди за да пристапите до поставките.



По 10 секунди неактивност на екранот се прикажува почетниот екран со избраната програма.

14.2 Поставување на Јазик

Можно е да **го промените јазикот на екранот** со лизгање низ списокот вртејќи го бирачот за да го најдете саканиот јазик.

- Изберете го со допирање на десното софтверско копче
- Вратете се ← на претходниот приказ со допирање на левото софтверско копче . Допрете на софтверското копче Мени за да отидете во приказот на главното мени.



Со вртење на бирачот, избраниот јазик ќе биде нагласен на екранот.

14.3 Wi-Fi

Со оваа опција ги уредувате поставките за Wi-Fi.

Допрете на десното софтверско копче за да пристапите до поставките. Може:

- Овозможете Wi-Fi мрежа.
- Поврзување на друга Wi-Fi мрежа
- Исклучите Wi-Fi мрежа.



За повеќе детали, погледнете во поглавјето „Wi-Fi – Поставување на поврзувањето“

14.4 AutoDose

Со оваа опција е можно да се уредуваат поставките AutoDose.

Допрете на десното софтверско копче за да пристапите до поставката.



За повеќе детали видете во поглавјето „Технологијата AutoDose (Автоматско дозирање)“ .

14.5 Тврдост на водата

Со оваа поставка може да го промените нивото на Тврдост на водата.

За да го **измените** нивото:

- Допрете го левото софтверско копче до показателот \checkmark за да ја намалите тврдоста.
- Допрете го десното софтверско копче до показателот \wedge за да ја зголемите тврдоста.

Свртете го бирачот за да преминете на следната поставка.



Достапни се седум нивоа на тврдост.

14.6 Омекнувач на вода

Со оваа поставка може да ја промените опцијата Омекнувач на вода.

- Допрете го десното софтверско копче за да ја уредите опцијата.
- Свртете го бирачот за да ги визуелизирате опциите:
 - a. ИСКЛУЧИ
 - b. Перење
 - c. Перење + Rinse
- Изберете го саканото ниво со допирање на десното софтверско копче .





Вратете се \leftarrow на претходниот приказ со допирање на левото софтверско копче . Допрете на софтверското копче Мени  за да отидете во приказот на главното мени.

14.7 Звуци на копчињата

Со оваа поставка може да го исклучите звукот на копчињата.

За да ги **вклучите/исклучите** звуците:

- Допрете го десното софтверско копче и соодветниот показател ќе се вклучи /исклучи .

Свртете го бирачот за да преминете на следната поставка.



Звукот на копчето Вклучено/Исклучено  не може да се оневозможи

14.8 Исклучи го предупредувањето

Со оваа поставка може да се промени Исклучи го предупредувањето.

За да го **активирате/деактивирате или измените** звукот:

- Допрете го десното софтверско копче за да ја уредите опцијата.
- Свртете го бирачот за да ги визуелизирате нивоата:
 - a. Долго
 - b. Средно
 - c. Кратко
 - d. Исклучи
- Допрете го десното софтверско копче за да го изберете саканиот звук.



Вратете се \leftarrow на претходниот приказ со допирање на левото софтверско копче . Допрете на софтверското копче Мени  за да отидете во приказот на главното мени.

14.9 Осветленост на екранот

Со оваа поставка може да се промени Осветленост на екранот.

За да го **измените** нивото:

- Допрете го левото софтверско копче до показателот \checkmark за да ја намалите осветленоста.
- Допрете го десното софтверско копче до показателот \wedge за да ја зголемите осветленоста.

Свртете го бирачот за да преминете на следната поставка.



Достапни се пет нивоа на осветленост.

14.10 Водичи

Со оваа опција може да видите кратки објаснувања за некои функции.

Свртете го програматорот и изберете со допирање на десното софтверско копче една од следниве опции:

- **Вовед** : информации за контролната плоча, SmartSelect[®], програмите за пареа, софтверските копчиња Мени, Режим на далечински почеток.
- **WiFi** : информации за започнување.



Вратете се ← на претходниот приказ со допирање на левото софтверско копче .

14.11 Часови на работа

Со оваа поставка може да го прикажете Часови на работа на вашиот апарат.



Поставките се ресетираат на фабрички стандарди не ги брише избројаните часови

14.12 Поставките се ресетираат на фабрички стандарди

Со оваа поставка може да го ресетирате вашиот апарат на фабричките поставки.

1. Допрете на десното софтверско копче за да ја внесете опцијата.
2. Допрете на левото софтверско копче за да ја вратите.
3. Допрете на десното софтверско копче за да го потврдите ресетирањето. Извршувањето на ресетирањето ќе потрае неколку секунди



Поставките се ресетираат на фабрички стандарди ги брише трајните опции и зачуваните омилени.

15. СЕКОЈДНЕВНА УПОТРЕБА

ПРЕДУПРЕДУВАЊЕ!

Видете во поглавјата за заштита и сигурност.

15.1 Вклучување на апаратот

1. Ставете го приклучокот за струја во штекерот.
2. Отворете ја славината за вода.
3. Притиснете го копчето Вклучено/Исклучено  неколку секунди за да го вклучите апаратот. Се огласува краток звучен сигнал.

15.2 Пред активирање на апаратот

1. Проверете дали приклучокот за струја е вклучен во штекерот.

2. Проверете дали е отворена славината за вода.

15.3 Вклучување на апаратот

Притиснете го копчето Вклучено/Исклучено  за да го вклучите апаратот. Се огласува краток звучен сигнал.

Стандардната избрана програма, при вклучувањето на машината, е секогаш програмата Есо 40-60, исто така и по будењето од мирување.

Информациите за избраната програма се видливи на екранот.

Светилката на копчето Почеток/Пауза  трепка.

15.4 Поставување програма

Есо 40-60 е стандардно предложената програма кога апаратот е вклучен, онаа на која се однесуваат информациите на енергетската ознака.

1. Свртете го програматорот за да ја поставите саканата програма. По неколку секунди на екранот се прикажува преглед на програмата со следните информации:

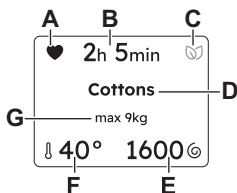

- A. Омилени, ако веќе е зачувана.
- B. Времетраење на програмата
- C. SmartLeaf
- D. Избрана програма
- E. Брзина на Центрифуга
- F. Температура
- G. Максимално оптоварување на програмата.



Исто така, дополнителните опции, доколку се активираат, ќе бидат видливи на екранот.



Допрете на различното ниво на извалканост **SmartSelect** оддесно во контролната плоча.

Steam Refresh програма може да се избере во областа SmartSelect.



Секогаш кога ќе се избере различно ниво на SmartSelect, тоа ќе биде видливо 2 секунди во позицијата 7.

Може и да:

1. Допрете на левото меко копче за да се промени **Температура** .
2. Допрете на десното меко копче за да се промени брзината на **Центрифуга** .

3. Допрете на **Мени**  за да влезете во мениот за дополнителни достапни опции и да поставите една или повеќе од нив.

15.5 Полнење со алишта

- Отворете ја вратата на апаратот.
- Протресете ги алиштата пред да ги ставите во апаратот.
- Ставете ги алиштата во барабанот, еден по еден.

Погрижете се да не ставате многу алишта во барабанот.

- Цврсто затворете ја вратата.

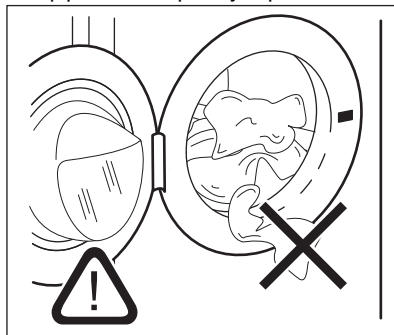

ВНИМАНИЕ!

- Проверете дали има останати алишта меѓу заштитната гума и вратата. Постои ризик од протекување на вода или оштетување на алиштата.
- Перењето на многу мрсни и масни дамки или користење на мирисни парфери може да ги оштети гумените делови од апаратот.

15.6 Ставање детергент и додатоци



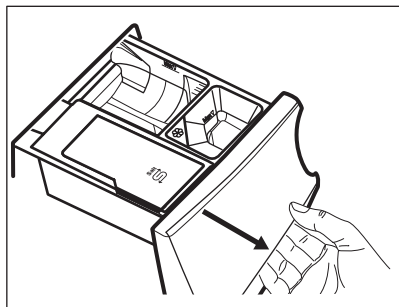

Ви препорачуваме да не го надминувате максималното прикажано ниво (**MAX**).

1. Отворете го дозерот за детергент.

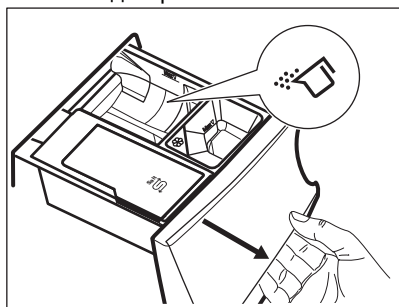

2. Ставете го детергентот во прав во преградата . Ако користите течен детергент, видете во „Полнење на течен детергент“.



3. Ако сакате, ставете и омекнувач за ткаенини во преградата .

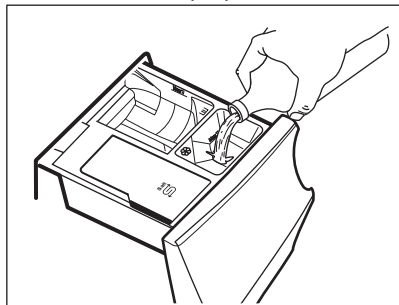

4. Затворете го дозерот за детергент.

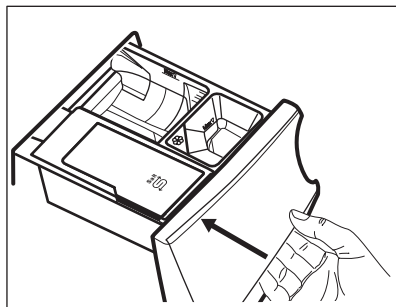

Полнење на течен детергент

1. Ставете го соодветниот сад за течен детергент.

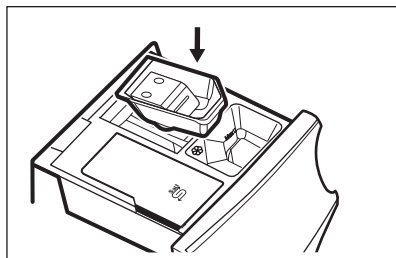

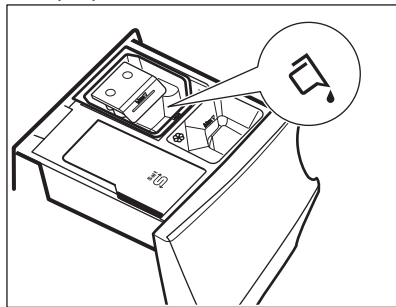

2. Ставете го течниот детергент во преградата .



3. Затворете го дозерот за детергент.

15.7 Почеток на програма

Допрете го копчето Почеток/Пауза  за да започне програмата. Соодветното показно светло престанува да трепка и останува вклучено.

Програмата започнува, вратата е заклучена. На екранот се прикажува показното светло .



Пумпата за цедење може да работи кратко пред да почне апаратот да полни вода.

15.8 SensiCare System детекција на тежина



Времетраењето на програмата на екранот се однесува на **средна/голема тежина**.

По допирањето на копчето Почеток/Пауза , се гасне показното светло за максималната наведена тежина, SensiCare System започнува со детекција на тежината на алиштата:

1. Апаратот ја открива тежината во првите 30 секунди.
2. Ако се открие преоптоварување, се прикажува предупредување 30 секунди пред екранот да се врати на претходниот приказ.
3. За време на оваа фаза, барабанот се движи кратко.
4. Времетраењето на програмата може да се приспособи соодветно, односно може да се зголеми или намали. По дополнителни 30 секунди, започнува полнењето со вода.

На крајот од откривањето на тежината на алиштата, **во случај барабанот да е преоптоварен**, можно е да се паузира апаратот и да се отстрани вишокот облека.

Откако ќе ги извадите вишокот алишта, допрете го копчето Почеток/Пауза  за повторно да ја стартувате програмата. Фазата SensiCare може да се повтори до трипати (видете точка 1).

Важно! Ако не ја намалите количината алишта, програмата за перење сепак ќе започне и покрај преполнувањето. Во овој случај, нема да биде можно да се

гарантираат најдобри резултати од перењето.





По околу 20 минути откако ќе започне програмата, времетраењето на програмата би можело повторно да се приспособи во зависност од капацитетот на апсорпција на вода на ткаенините.



SensiCare System не е достапна со сите програми како што се: Wool/Silk, Rinse, и програмите со краток циклус.



15.9 Прекинување на програмата и менување на опциите

Кога програмата е во тек, можете да смените **само некои** опции:

1. Допрете го копчето Почеток/Пауза . Поврзаното показно светло трепка.
2. Сменете ги опциите. Дадените информации на екранот се менуваат соодветно.
3. Допрете го повторно копчето Почеток/Пауза .

Програмата за перење продолжува.

15.10 Прекинување на тековната програма

1. Притиснете го копчето Вклучено/Исклучено  за да откажете програма или да го исклучите апаратот.
2. Притиснете го повторно копчето Вклучено/Исклучено  за да го вклучите апаратот.

Сега, можете да поставите нова програма за перење.



Ако фазата SensiCare е веќе спроведена и веќе започнало полнењето со вода, новата програма започнува **без повторување на SensiCare фазата**. Водата и детергентот не се цедат за да се избегне отпад. Екранот го прикажува максималното времетраење на програмата, ажурирајќи ја по околу 20 минути по започнувањето на новата програма.

15.11 Отворање на вратата – Додавање алишта

Ако на екранот има порака што ве информира дека можете да додавате или отстранувате облека, секогаш можете да ја отворите вратата.

Додека работи програма или одложеното активирање, вратата на апаратот е заклучена. На екранот се прикажува показното светло .



Доколку температурата и нивото на водата во барабанот се премногу високи и/или барабанот се уште се врти, не треба да ја отворите вратата.

За додавање или вадење алишта:

1. Допрете го копчето Почеток/Пауза . На екранот се исклучува соодветниот показател за заклучена врата.
2. Отворете ја вратата на апаратот. Ако е потребно, додадете или извадете алишта. Затворете ја вратата и допрете го копчето Почеток/Пауза . Програмата или одложеното активирање продолжува.

15.12 Крај на програмата

Кога програмата е завршена, апаратот автоматски запира. Звучните сигнали се во функција (ако се вклучени). На екранот се прикажува Готово, завршената линија на напредок и пораката Отстранете ја облеката.

Показното светло за копчето Почеток/Пауза се гаси.

Вратата се отклучува и показното светло се гаси.

1. Притиснете го копчето Вклучено/Исклучено за да го исклучите апаратот.

По пет минути од завршувањето на програмата, функцијата за штедење енергија автоматски го исклучува апаратот.



Кога повторно ќе го вклучите апаратот, апаратот предлага Есо 40-60 како стандардна програма. Свртите го програматорот за да поставите нов циклус.

2. Извадете ги алиштата од апаратот.
3. Уверете се дека барабанот е празен.
4. Подотворете ги вратата и фиоката за детергент за да спречите мувла и мириси.

15.13 Цедење на водата по завршувањето на циклусот

Ако сте избрале програма или опција што не ја празни водата од последното плакнење, програмата е завршена, но:

- Фазата на цедење е прикажана на екранот и вратата е заклучена .
- Показното светло за копчето Почеток/Пауза започнува да трепка.
- Барабанот продолжува да се врти во редовни интервали за да спречи туткање на алиштата.
- Вратата останува заклучена.
- Мора да ја испуштите водата за да ја отворите вратата.

15.14 Функција за мирување

Функцијата Во мирување автоматски го исклучува апаратот за да ја намали потрошувачката на струја кога:

- Не го користете апаратот 5 минути кога работи програмата.

Притиснете го копчето Вклучено/

Исклучено  за повторно да го вклучите апаратот.

- После 5 минути од крајот на програмата за перење.

Притиснете го копчето Вклучено/

Исклучено  за повторно да го вклучите апаратот.

Стандардната избрана програма, по повторното активирање на апаратот од функцијата мирување е секогаш Есо 40-60.

Свртете го програматорот за да поставите нов циклус.



Ако сте поставиле програма или опција што завршува со вода во барабанот, функцијата Во мирување **не го исклучува** апаратот за да ве потсети да ја испуштите водата.



Ако функцијата „Секогаш вклучено Wi-Fi“ е активна, тогаш само показателот  се вклучува и исклучува наизменично.

16. НЕГА И ЧИСТЕЊЕ



ПРЕДУПРЕДУВАЊЕ!

Видете во поглавјата за заштита и сигурност.

16.1 Распоред за периодично чистење

Периодичното чистење помага во продолжување на животот на вашиот апарат.

После секој циклус, вратата и дозерот за детергент држете ги малку отворени за да добиете циркулација на воздухот и за да се исуши влагата во апаратот.

Ако апаратот не се користи долго време: затворете ја славината за вода и исклучете го апаратот.

Индикативен распоред за периодично чистење:

Отстранување на бигор	Двапати годишно
Перење за одржување	Еднаш месечно
Чистење на лентата на вратата	Еднаш на два месеци
Чистење на барабанот	Еднаш на два месеци
Чистење на дозерот за детергент и преградата за сол	Двапати годишно
Чистење на филтерот за цедење на пумпата	Двапати годишно

Чистење на доводното црево и филтерот на вентилот Двапати годишно

16.2 Вадење на надворешни предмети



Проверете дали џеповите се празни и сите лабави елементи се заврзани пред да пуштите циклус. Видете во „Полнење на алишта“ и „Совети и препораки“.

Отстранете ги сите надворешни предмети (како што се метални клипови, копчиња, монети, итн.) што може да ги најдете во заптивката на вратата, филтрите и барабанот. Погледнете во поглавјата „Заптивка на вратата со двојни стапици“, „Чистење на барабанот“, „Чистење на пумпата за одвод“ и „Чистење на цревод за довод и филтерот на вентилите“. Ако е потребно, контактирајте со Овластен сервисен центар.

16.3 Надворешно чистење

Чистете го апаратот само со сапун и топла вода. Целосно избришете ги сите површини.

Не користете жици за чистење или материјало кои гребат.

⚠ ВНИМАНИЕ!

Не користете алкохол, растворувачи или хемиски производи.

⚠ ВНИМАНИЕ!

Немојте да чистите метални површини со детергент на база на хлор.

16.4 Отстранување на бигор



Ако ја користите редовно солта за да ја активирате Технологијата SoftWater, процедурата за отстранување на бигор опишана во овој параграф не е потребна.



Ако водата во вашата област е тврда или средно тврда, ви препорачуваме да користите омекнувач за вода за машини за перење (повремено отстранување на бигор).

Редовно проверувајте дали има бигор нафатено на барабанот.



Секогаш следете ги упатствата кои може да ги најдете на амбалажата на производот.

16.5 Перење за одржување

Повторливо и пролонгирано користење програми со ниска температура и кратки програми може да предизвика таложување наслаги од детергент, влакненца, развој на бактерии и формирање на биофилм внатре во барабанот и кадата. Ова може да создаде непријатни миризби и влага.

За да ги елиминирате овие наслаги и да ги исчистите внатрешниот дел од апаратот, редовно пуштајте перење за одржување, барем еднаш месечно:

1. Извадете ги сите алишта од барабанот.
2. Пуштете кратка програма за памучни алишта на висока температура со празен барабан и со мала количина

прашок за перење, или ако е достапна, пуштете ја Machine Clean.

16.6 Заптивка за вратата

Овој апарат е дизајниран со **самочистечки систем на цедење**, дозволувајќи лесни влакненца што паѓаат од облеката да се исцедат со водата. Редовно проверувајте ја заптивката и доколку е потребно исчистете ја како што е опишано на следниот дијаграм. Монетите, копчињата, другите мали предмети можат да се обноват на крајот на циклусот.

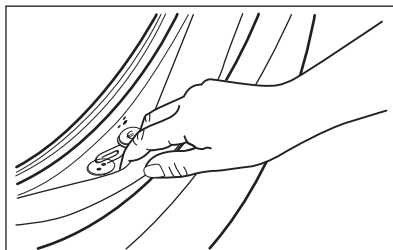

Ако е потребно исчистете го, со помош на средство за чистење со амонијак без да ја изгребите површината на печатот.



Секогаш следете ги упатствата кои може да ги најдете на амбалажата на производот.

16.7 Чистење на барабанот

Редовно проверувајте го барабанот за да спречите формирање несакани наслаги.

Формирањето наслаги во барабанот може да се појави поради 'рѓосано' тело при перењето или заради тоа што водата од водоводот содржи железо

Исчистете го барабанот со специјално средство за не'рѓосувачки челик.



Секогаш следете ги упатставата кои може да ги најдете на амбалажата на производот.

Не чистете го барабанот со средства против бигор што содржат киселина, жица за стружење со хлор или со железна или челична волна.

За темелно чистење:

1. Исчистете го барабанот со специјално средство за не'рѓосувачки челик.



Секогаш следете ги упатставата кои може да ги најдете на амбалажата на производот.

2. Извадете ги сите алишта од барабанот.
3. Додадете рачно мала количина на детергент во прав или специфичниот производ во празниот барабан, за да ги исплакнете сите преостанати остатоци.



Од време на време, на крајот од циклусот екранот може да ја прикаже иконата : тоа претставува совет да направите „чистење на барабанот“. Откако сте го исчистиле барабанот пораката исчезнува.

16.8 Чистење на дозерот за детергент и на садот за сол



Пред да почнете со чистењето, проверете дали сите прегради се празни.

За да спречите таложеење наслаги од исушен детергент, затнување со омекнувач за ткаенини, формирање мувла во фиоката за дозирање детергент и/или акумулација на сол во садот за сол, на секои два месеци спроведувајте ја следната постапка за чистење како што е објаснето на следните дијаграми:

1. Отворете ја фиоката. Притиснете ја рачката надолу како што е опишано на сликата и извлечете ја фиоката надвор.

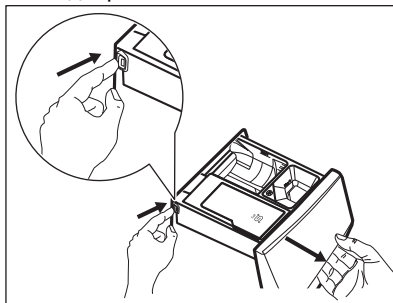

2. Извадете го додатокот за омекнувачот и, ако е ставен, садот за течен детергент.

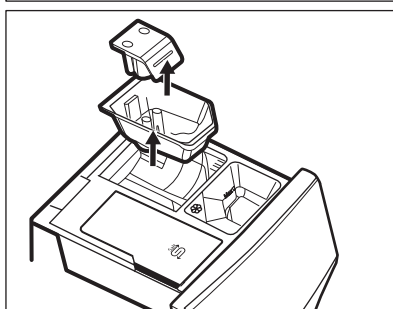
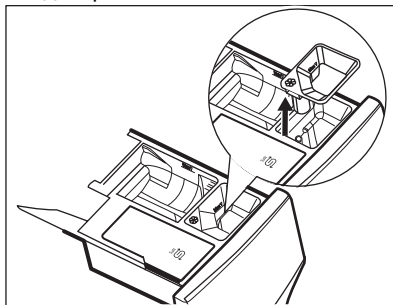

3. Измијте ја фиоката и сите додатоци под млаз вода.

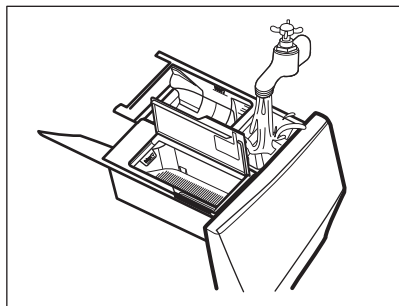

4. Проверете дали сиот талог од детергент е изваден од транспортерот на детергент. Употребете крпа.

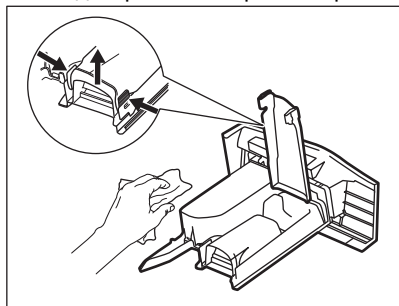

5. Проверете дали остатоците од прашокот за перење се отстранети од горниот и долниот дел на отворот. Употребете мала четка за да го исчистите отворот.

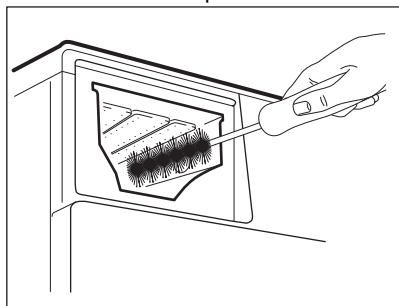

6. Ставете ја фиоката за детергент во шините и затворете ја. Пуштете ја програмата за плакнење без алишта во барабанот.

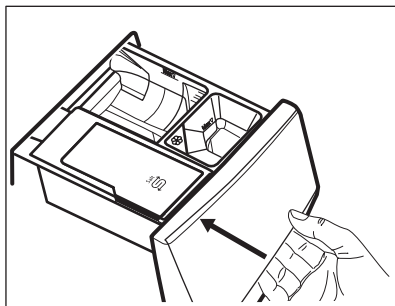

16.9 Чистење на филтерот на одводната пумпа

⚠ ПРЕДУПРЕДУВАЊЕ!

Извадете го приклучокот за струја од штекерот.



Редовно прегледувајте го филтерот на одводната пумпа и проверувајте дали е чист.

Исчистете го филтерот на одводната пумпа ако:

- Апаратот не ја испушта водата.
- Не се врти барабанот.
- Апаратот испушта необичен звук поради блокираната пумпа за испуштање.
- Се појавува порака Проверете дали е затнат филтерот на одводот.

⚠ ПРЕДУПРЕДУВАЊЕ!

- Не отстранувајте го филтерот додека апаратот работи.
- Не чистете ја одводната пумпа ако водата во апаратот е жешка. Почекајте да се излади водата

Постапете како што е опишано во следните дијаграми за да го исчистите филтерот на пумпата:

1. Отворете го капакот на пумпата.

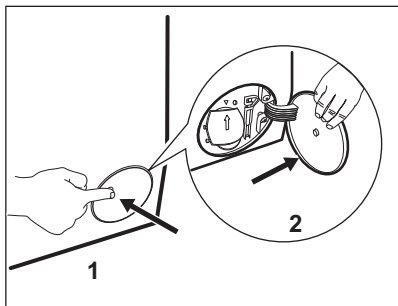

2. Поставете соодветен сад под одводната пумпа за да ја соберете водата што истекува.
3. Отворете ја цевката надолу. Секогаш држете некаква крпа во близина за да ја соберете истурената вода кога го вадите филтерот.

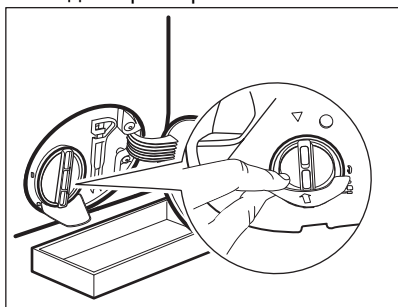

4. Свртете го филтерот за 180 степени налево за да го отворите, без да го извадите. Дозволете да истече водата.

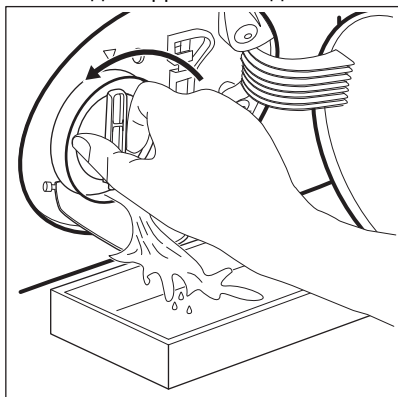

5. Кога садот е полн со вода, вратете го филтерот и испразнете го контејнерот.

6. Повторете ги чекорите 4 и 5 додека не престане да истекува вода.
7. Свртете го филтерот налево и извадете го.

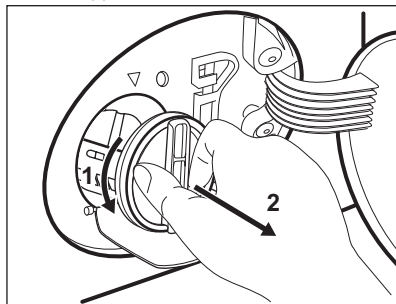

8. Ако е потребно, извадете ги влакненцата и предметите од отворот на филтерот.
9. Проверете дали може да се врти роторот на пумпата. Ако не се врти, контактирајте со Овластениот сервисен центар.

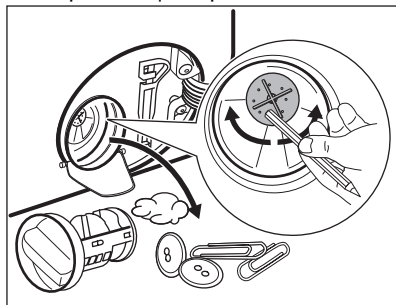

10. Исчистете го филтерот со млаз вода.

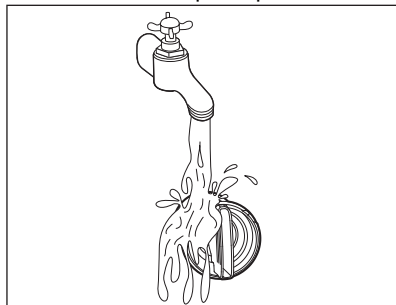

11. Вратете го филтерот назад во посебните водилки вртејќи го надесно. Проверете дали сте го прицврstile правилно филтерот за да спречите истекување.

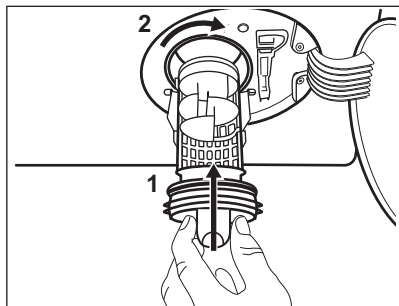

12. Затворете го капакот на пумпата.

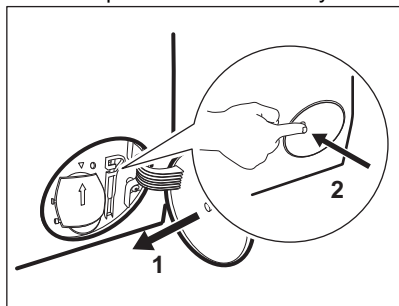

Кога ја цедите водата со помош на постапката за итно цедење, мора повторно да го активирате системот за цедење:

- a. Ставете 2 литри вода во преградата за главно перење на дозерот за детергент.
- b. Започнете ја програмата за испуштање на водата.

16.10 Чистење на доводното црево и филтерот на вентилот

Се препорачува двапати годишно да ги чистите филтрите на доводното црево и вентилот за да ги отстраните нечистотиите што се собираат со текот на времето. Постапете како што е опишано во следните дијаграми за чистење на филтрите:

1. Извадете го доводното црево од славината и исчистете го филтерот.

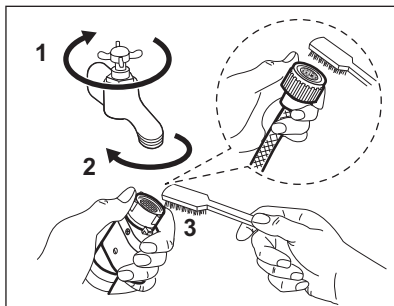

2. Извадете го доводното црево од апаратот олабавувајќи ја прстенестата навртка.

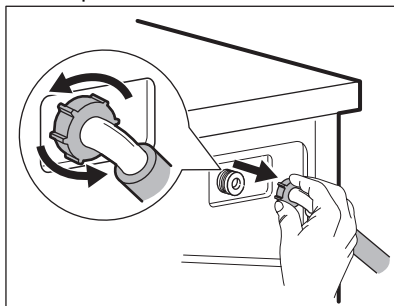

3. исчистете го филтерот на вентилот на задната страна од апаратот со четка.

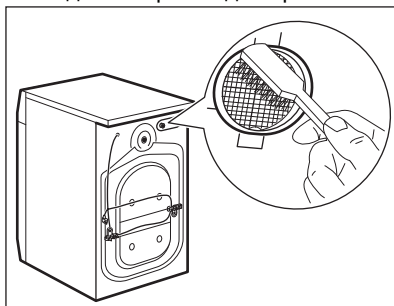

4. Кога повторно ќе го поврзете црево то на задната страна од апаратот, свртете го налево или надесно (не во вертикална положба), во зависност од положбата на славината за вода.

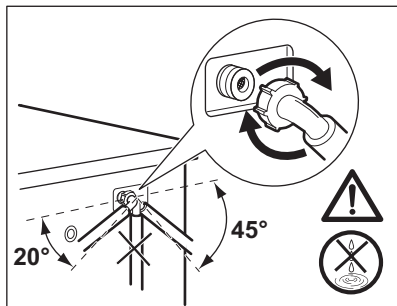

16.11 Цедење во вонредна ситуација

Ако апаратот не може да ја испушти водата, спроведете ја истата процедура опишана во ставот „Чистење на одводниот филтер“. Ако е потребно, исчистете ја пумпата.

Кога ја цедите водата со помош на постапката за итно цедење, мора повторно да го активирате системот за цедење:

1. Ставете 2 литри вода во главната преграда за перење од дозерот за детергент.
2. Стартувајте ја програмата за цедење на водата.

16.12 Заштита од замрзнување

Ако апаратот е монтиран во област каде што температурата може да достигне 0°C или пониска, испуштете ја преостаната вода од доводното црево и од пумпата за цедење.

1. Извадете го приклучокот за струја од штекерот.
2. Затворете ја славината за вода.
3. Ставете ги двата краја на доводното црево во садот и оставете ја водата да истече од цревото.
4. Испразнете ја пумпата. Погледнете ја постапката за итно цедење.
5. Кога ќе се испразни одводната пумпа, вратете го доводното црево назад.

⚠ ПРЕДУПРЕДУВАЊЕ!

Проверете дали температурата е повисока од 0°C пред повторно да го користите апаратот. Производителот не е одговорен за штетите предизвикани од ниска температура.

17. РЕШАВАЊЕ НА ПРОБЛЕМИ

⚠ ПРЕДУПРЕДУВАЊЕ!

Видете во поглавјата за заштита и сигурност.

17.1 Кодови за аларми и можни дефекти

Апаратот не започнува или застанува при работењето. Прво, обидете се да најдете решение за проблемот (погледнете во табелите).

⚠ ПРЕДУПРЕДУВАЊЕ!

Исклучете го апаратот пред да извршите каква било проверка.

Кај некои проблеми, екранот покажува код за аларм и копчето

Почеток/Пауза  може да трепка постојано:





Проблем	Можно решение
<p>Проверете дали е отворена славината за довод на вода: Апаратот не се испушта правилно со вода.</p>	<ul style="list-style-type: none"> Проверете дали славината за вода е отворена. Проверете дали притисокот на водоводната мрежа не е премногу низок. За овие информации, јавете се во локалното претпријатие за водовод. Проверете дали славината за вода е затната. Проверете дали доводното црево е засукано, оштетено или свиткано. Проверете дали доводното црево за вода е правилно поврзано. Проверете дали филтерот на доводното црево и филтерот на вентилот се затнати. Видете го поглавјето „Грижа и чистење“.
<p>Проверете дали е затнат филтерот на одводот: Апаратот не ја испушта водата.</p>	<ul style="list-style-type: none"> Проверете дали чепчето на одводната цевка е затнато. Проверете дали одводното црево е засукано или свиткано. Проверете дали е затнат одводниот филтер. Исчистете го филтерот, ако е неопходно. Видете го поглавјето „Грижа и чистење“. Проверете дали одводното црево за вода е правилно поврзано. Поставете ја програмата за испуштање ако сте поставиле програма без фаза за испуштање. Ако програмата за испуштање не е достапна во бирачот на програми, може да се постави преку апликацијата. Поставете ја програмата за испуштање ако поставите опција којашто завршува со вода во барабанот.
<p>Проверете дали вратата е правилно затворена: Вратата на апаратот е отворена или не е правилно затворена.</p>	<ul style="list-style-type: none"> Проверете дали вратата е правилно затворена.
<p>Програмата ќе продолжи кога ќе се стабилизира електричното напојување: Напојувањето со струја е нестабилно.</p>	<ul style="list-style-type: none"> Почекајте да се стабилизира напојувањето со струја.

Ако екранот прикажува други шифри за аларм, исклучете го и вклучете го апаратот. Ако проблемот продолжи, контактирајте со овластен сервисен центар.

Во случај да имате друг проблем со машината за сушење, проверете ја табелата подолу за можни решенија.

Проблем	Можно решение
Програмата не започнува.	<ul style="list-style-type: none"> Проверете дали електричниот приклучок е поврзан со штекерот за струја. Проверете дали вратата на апаратот е правилно затворена. Проверете дали има оштетен осигурувач во разводната кутија. Погрижете се дека Почеток/Пауза  е допрено. Доколку е поставен одложен почеток, откажете ја поставката или почекајте да заврши одбројувањето. Ако е вклучена функцијата „Брава за деца“, исклучете ја. Проверете ја позицијата на копчето за одбраната програма.
Апаратот се полни со вода и веднаш ја испушта.	<ul style="list-style-type: none"> Проверете дали одводното црево е во правилна положба. Цревото можеби е поставено многу ниско. Видете во „Инструкции за монтажа“.

Проблем	Можно решение
Фазата за центрифугирање не работи или циклусот на перење трае подолго од вообичаено.	<ul style="list-style-type: none"> • Поставете ја програмата за центрифуга. Ако програмата за испуштање не е достапна во бирачот на програми, може да се постави преку апликацијата. • Проверете дали е затнат одводниот филтер. Исчистете го филтерот, ако е неопходно. Видете го поглавјето „Грижа и чистење“. • Рачно наместете ги предметите во барабанот и започнете ја фазата за центрифугирање повторно. Проблемот можеби е предизвикан поради проблеми со рамнотежата.
Има вода на подот.	<ul style="list-style-type: none"> • Проверете дали спојките на цревата за вода се затегнати и дали има истекување на вода. • Проверете дали доводното и одводното црево за вода имаат оштетувања. • Проверете дали го користите правилниот детергент и правилната количина од него.
Не можете да ја отворите вратата на апаратот.	<ul style="list-style-type: none"> • Проверете дали е одбрана програма за перење што завршува со вода во барабанот. • Проверете дали програмата за перење е завршена. • Поставете ја програмата за испуштање или центрифугирање доколку има вода во барабанот. Ако програмите за центрифугирање и испуштање не се достапни во бирачот на програми, може да се постават преку апликацијата. • Проверете дали апаратот прима електрична енергија. • Проблемот можеби е предизвикан од дефект на апаратот. Контакттирајте со овластен сервисен центар. • Ако треба да ја отворите вратата, ве молиме внимателно да го прочитате „Отворање на вратата во итен случај“. • Погрижете се Режим на далечински почеток да не е вклучен. Исклучете го.
Пораката „Не успеа да се поврзе со вашата WiFi-мрежа“ се појавува на екранот.	<ul style="list-style-type: none"> • Проверете го безжичниот сигнал. • Проверете ги домашната мрежа и рутерот. • Рестартирајте го рутерот. • Контакттирајте со операторот за безжична услуга ако и понатаму имате проблеми со безжичната мрежа.
Апликацијата не може да се поврзе со апаратот.	<ul style="list-style-type: none"> • Проверете го безжичниот сигнал. • Проверете дали паметниот уред е поврзан со безжичната мрежа. • Проверете ги домашната мрежа и рутерот. • Рестартирајте го рутерот. • Контакттирајте со операторот за безжична услуга ако имате проблеми со безжичната мрежа. • Апаратот, паметниот уред или и двата треба повторно да се конфигурираат затоа што е инсталиран нов рутер или е променета конфигурацијата на рутерот.

Проблем	Можно решение
Апликацијата честопати не може да се поврзе со апаратот.	<ul style="list-style-type: none"> • Проверете дали безжичниот сигнал стигнува до апаратот. Добижете го домашниот рутер колку што е можно повеќе до апаратот или размислете за купување проширувач на безжичниот опсег. • Проверете дали микробрановата рерна го попречува безжичниот сигнал. Исклучете ја микробрановата рерна. Избегнувајте да ги користите микробрановата рерна и далечинскиот управувач во исто време.
На екранот се прикажува  . Сите копчиња се неактивни со исклучок на копчето за вклучување/исклучување Вклучено/Исклучено  .	<ul style="list-style-type: none"> • Апаратот ги презема достапните ажурирања. Почекајте додека да заврши процесот на ажурирање. Доколку го исклучите апаратот во текот на ажурирањето, тоа продолжува кога повторно ќе го вклучите апаратот.
Апаратот прави невообичаена бучава и вибрира.	<ul style="list-style-type: none"> • Проверете дали апаратот е правилно порамнет. Видете во „Инструкции за монтажа“. • Проверете дали пакувањето и/или завртките за транспорт се отстранети. Видете во „Инструкции за монтажа“. • Додајте уште алишта во барабанот. Полнењето можеби е премало.
Времетраењето на програмата се зголемува или намалува при извршувањето на програмата.	<ul style="list-style-type: none"> • Системот SensiCare System може да го приспособува времетраењето на програмата според типот и количината на алишта за перење. Видете во „SensiCare System детекција на тежина“ во поглавјето „Секојдневна употреба“.
Резултатите од перењето не се задоволителни.	<ul style="list-style-type: none"> • Зголемете ја количината на детергентот или користете различен детергент. • Користете специјални производи за отстранување на тврдокорните дамки пред да ги исперете алиштата. • Проверете дали сте ја поставиле правилната температура. • Намалете го полнењето со алишта. • Погрижете се да нема друг вид детергент во преградата . Во тој случај, видете „Отстранување детергент или други адитиви од преградата за сол“. • Погрижете се да нема истурено сол во преградата . Ако се случи тоа, пуштете циклус за плакнење или повторно пуштете го циклусот за перење.
Премногу пена во барабанот за време на циклусот на перење.	<ul style="list-style-type: none"> • Намалете ја количината на детергент или бројот на таблети или детергенти за една доза.
Преголема потрошувачка на сол.	<ul style="list-style-type: none"> • Проверете дали омекнувачот за вода бил поставен да дејствува и за време на фазата на плакнење. Видете во „Како да го поставите нивото на тврдост на водата“ во поглавјето „Омекнувач на вода (ColourCare)“.
Солта не е потрошена.	<ul style="list-style-type: none"> • На апаратот може му треба регенерација на омекнувач на вода: пуштете циклус Cottons или Synthetics. Видете во „Регенерација на омекнувачот на вода“ во поглавјето „Омекнувач на вода (ColourCare)“.

Проблем	Можно решение
Сијаличката на барабанот не се вклучува.	• Проверете дали е прегорена LED-сијаличката. За да ја замените, контактирајте со овластен сервисен центар.

По проверката, вклучете го апаратот. Програмата продолжува од точката на прекин.

Ако повторно се појави проблемот, контактирајте со овластен сервисен центар.

Потребните податоци за сервисниот центар се на плочката со спецификации.

17.2 Итно отворање на вратата

Во случај на прекин на електричната енергија или прекинување на работата на апаратот вратата останува заклучена. Програмата за перење продолжува со повторното вклучување на електричната енергија. Ако вратата остане заклучена во случај на дефект, можно е да ја отворите со помош на функцијата за итно отклучување.

Пред отворање на вратата:

⚠ ВНИМАНИЕ!

Ризик од изгореници! Проверете дали температурата на водата е многу висока и дали алиштата се жешки. Ако е потребно, почекајте да се изладат.

⚠ ВНИМАНИЕ!

Ризик од повреда! Проверете дали барабанот врти. Ако е потребно, почекајте барабанот да престане да се врти.



Осигурете се дека нивото на водата во барабанот не е многу високо. Ако е потребно, продолжете со итно цедење (видете во «Итно цедење» во поглавјето «Нега и чистење»).

За да ја отворите вратата, постапете на следниов начин:

1. Притиснете на копчето Вклучено/Исклучено  за да го исклучите апаратот.

2. Извадете го приклучокот за струја од штекерот.
3. Отворете го капакот на филтерот.
4. Повлечете го чкрапецот за отклучување во итна состојба надолу еднаш. Повлечете го уште еднаш надолу, држете го затегнето и во меѓувреме, отворете ја вратата на апаратот.

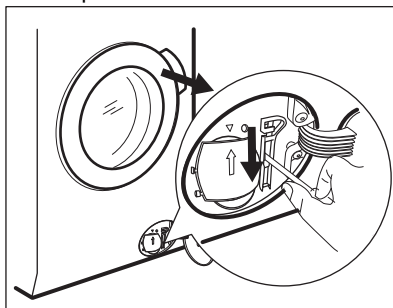

5. Извадете ги алиштата и потоа затворете ја вратата на апаратот.
6. Затворете го капакот на филтерот.

17.3 Отстранување на детергент или други адитиви од садот за сол

сол 

Секаков вид на детергент и адитиви ненамерно истурен во преградата  мора целосно да биде отстранет.

Ако тоа се случи, ве молиме да постапите на следниов начин:

1. Извлечете ја фиоката.

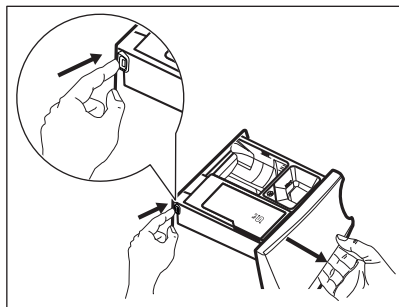

2. Отстранете било каква трага на детергент или адитив и исчистите ја целосно преградата.
3. Вратете ја назад фиоката и ставете сол во преградата .
4. Затворете ја фиоката.
5. Пуштете циклус за памучни алишта или синтетика, без време на скратување, за да се обнови функцијата за омекнување на вода.

18. ПОТРОШУВАЧКИ ВРЕДНОСТИ

18.1 Коментар



На QR-кодот на енергетската етикета која е доставена со апаратот има интернет-врска која води до информациите поврзани со перформансите на апаратот во базата на податоци на ЕУ EPREL (Европска база на податоци за регистрација на производи со енергетска етикета). Чувајте ја енергетската етикета како прирачник заедно со корисничкото упатство и сите други документи испорачани со овој апарат. Истите информации може да се најдат и во EPREL (Европска база на податоци за регистрација на производи со енергетска етикета) на врската <https://eprel.ec.europa.eu> и името на моделот и бројот на производот што ќе ги најдете на плочката со спецификации на апаратот.



Вредностите и времетраењето на програмата може да се разликуваат во зависност од различни услови (на пр. собна температура, температурата на водата и притисокот, големината на полнење и видот на алиштата, напонот на напојување) и исто така ако ја промените стандардната поставка на програмата.

18.2 Според Прописот на Европската Комисија ЕУ 2019/2023

Есо 40-60 програма ¹⁾	кг.	kWh	Литри	чч:мм	% ²⁾	°C	врт/мин ³⁾
Цело полнење	10.0	0.265	71.0	03:55	53.00	25.0	1351
Половина полнење	5.0	0.210	53.0	02:50	53.00	25.0	1351

Есо 40-60 програма 1)	кг.	kWh	Литри	чч:мм	% 2)	°C	врт/мин ³⁾
Четвртина полнење	2.5	0.160	35.0	02:00	54.00	25.0	1351

1) Подобри резултати при работењето и помала потрошувачка на енергија се гарантирани со употреба на омекната вода. За да го зачувате овој резултат подолго време, потребно е да го поставите вистинското ниво на тврдост на водата со тоа што ќе ги следите инструкциите од упатството и ќе користите редовно сол за обнова на смолата.

2) Преостаната влага на крајот на фазата на центрифуга. Колку е поголема брзината на центрифугата, толку е поголема бучавата, а помала е преостанатата влага.

3) Максимална брзина на центрифугата.

Потрошувачка на енергија во различни режими

Исклучено (W)	Во состојба на мирување (W)	Одложено активирање (W)	Вмрежена состојба на мирување (W)
0.50	0.50	4.00	2.00 ¹⁾

Времето до Исклучено/Режим на мирување е максимум 15 минути.

1) Потрошувачката на енергија на поврзаната функција е приближно 17,5 kWh годишно. За да ја исклучите оваа функција, погледнете го поглавјето „Wi-Fi - Поставка на поврзување“.

18.3 Чести програми



Овие вредности се само индикативни.

Програма	кг.	kWh	Литри	чч:мм	% 1)	°C	врт/мин ²⁾
Cottons ³⁾ 90 °C	10.0	3.300	95.0	03:35	52.00	85.0	1400
Cottons 60 °C	10.0	2.200	95.0	03:30	52.00	55.0	1400
Cottons ⁴⁾ 20 °C	10.0	0.350	95.0	03:10	52.00	20.0	1400
Synthetics 40 °C	5.0	0.950	65.0	02:45	35.00	40.0	1200
Delicates ⁵⁾ 30 °C	2.0	0.350	55.0	01:05	35.00	30.0	1200

Програма	кг.	kWh	Литри	чч:мм	% 1)	°C	врт/ мин ²⁾
Wool 30 °C	3.0	0.500	80.0	01:15	30.00	30.0	1200

- 1) Преостаната влага на крајот на фазата на центрифуга. Колку е поголема брзината на центрифугата, толку е поголема бучавата, а помала е преостанатата влага.
- 2) Референтен показател за брзината на центрифугата.
- 3) Погодно е за миење на тешко валкани алишта.
- 4) Соодветно за перење лесно извалкани памучни, синтетички и мешани ткаенини.
- 5) Исто така работи како брз циклус на перење за лесно извалкани алишта.

19. КРАТКО УПАТСТВО

19.1 SmartSelect





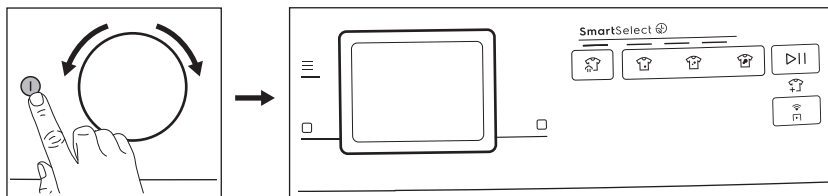

SmartSelect  ве води да заштедите енергија, време и вода.
Скенирајте го QR-кодот за да дознаете повеќе.

Секојдневна употреба





- Ставете го приклучокот за струја во штекерот.
- Отворете ја славината за вода.
- Притиснете го копчето **Вклучено/Исклучено**  за да го вклучите апаратот.
- Свртете го програматорот за да ја поставите саканата програма.
- Поставете ги посакуваните опции со допирање на соодветните копчиња.



Дозволете функцијата SmartSelect  да ве води да заштедите енергија и вода. Опциите Extra Light  и Light  може да се користат најмногу. Користете го Steam Refresh , за да избегнете перење и освежете ја облеката само со пара.

- Ставете ги алиштата во барабанот, едно по друго без да го надмините предложеното максимално полнење. Затворете ја вратата и проверете дали

- има алишта меѓу заштитната гума и вратата.
- Ставете го детергентот и другите средства во соодветната преграда на дозерот за детергент.
- За активирање на програмата, притиснете го копчето **Почеток/Пауза** .

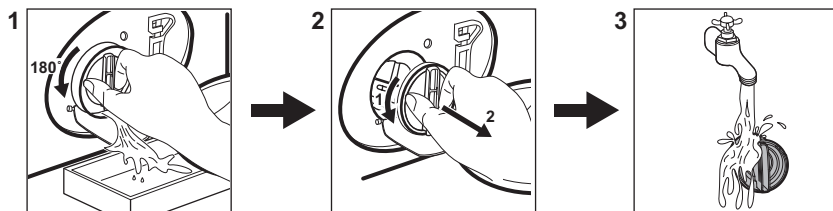

- Апаратот се вклучува.
- На крајот од програмата, извадете ги алиштата.
- Притиснете го копчето **Вклучено/Исклучено**  за да го исклучите апаратот.

19.2 Чистење на одводниот филтер со пумпа



Чистете го филтерот редовно, особено, ако алармот **E20** се појави на екранот.

19.3 Програми

Програми	Полнење	Опис на производот
Eco 40-60	10.0 кг.	Циклус со мала потрошувачка за памучни ткаенини. Ја намалува температурата и го продолжува времето за да се постигнат добри резултати при перењето.
UltraQuick 39min	8.0 кг.	<p>Памучни и синтетички алишта. Оваа програма дава добри резултати при перењето во краток временски период.</p> <div style="border: 1px solid black; padding: 5px;"> <p> Стандардното времетраење на програмата е развиено за алишта од 5 кг. Ако перете помало или поголемо полнење, времето на перење автоматски се намалува или зголемува, обезбедувајќи совршени резултати.</p> </div>
Cottons	10.0 кг.	Програма за бели и обоени памучни ткаенини. Идеален за нормално и многу извалкани алишта.
Synthetics	5.0 кг.	Синтетички алишта или алишта од мешани ткаенини.
Delicates	2.0 кг.	Нежни ткаенини какви што се акрил, вискоза, полиестер.
Wool/Silk 	3.0 кг.	Волна што се пере во машина и волна што се пере на рака и чувствителни алишта.

Програми	Полнење	Опис на производот
Rapid 20min	3.0 кг.	Памучни и синтетички алишта малку извалкани или носени еднаш.
Sportswear	5.0 кг.	Спортска облека, синтетички влакна како полиестер, мешавина од полиестер/еластан, полиамид. Погоден за отстранување на потта и нечистотиите од телото од техничката спортска облека.
Jeans	4.0 кг.	Алишта од деним и трико.
Outdoor	2.0 кг. ¹⁾ 1.0 кг. ²⁾	Модерни спортски алишта за надвор.
Down Jackets	2.0 кг.	Едно синтетичко ќебе, полнети алишта, јоргани, јакни.
Hygiene	10.0 кг.	Бели памучни алишта. Оваа програма отстранува над 99,99 % од бактериите и вирусите ³⁾ Исто така, обезбедува соодветно намалување на алергените.
Silk	0.5 кг.	Специјална програма за свила и мешани синтетички алишта.
Duvet	3.0 кг.	Синтетички или пердуви и надолу полни ќебиња, обложена облека, навлаки.
Machine Clean	-	Циклус за одржување за чистење на барабан.
Spin/Drain	10.0 кг.	За центрифугирање на алиштата и за исцедување на водата во барабанот. Сите ткаенини, освен волнени и многу чувствителни ткаенини.
Rinse	10.0 кг.	Сите ткаенини, освен волнени и многу чувствителни ткаенини. Програма за плакнење и центрифуга.

1) Програма за перење.

2) Програма за перење и фаза за водоотпорност.

3) Тестирано за Staphylococcus aureus, Enterococcus faecium, Candida albicans, Pseudomonas aeruginosa и MS2 Bacteriophage во надворешен тест извршен од Swisstatest Testmaterialien AG во 2021 година (Извештај за тест бр. 202120117).

19.4 Уште програми

Програми	Полнење	Опис на производот
Towels	4.0 кг.	Памучни крпи и бањарки. Идеален за нормално и многу извалкани алишта.
Training Gear	1.0 кг.	Се препорачува за мало полнење составено од спортска и фитнес-облека.
Soccer/Rugby	5.0 кг.	Облека за фудбал и рагби со материјали со полиестер, мешавина од полиестер/еластан, полиамид и микрофибер. Специјален циклус дизајниран за свежи дамки со интегрирана фаза за претходно перење.
Skiing Gear	2.0 кг.	Совршен за тешки облеку како што се јакни за скијање и планинска облека.
Running Shoes	1.0 кг.	Дизајниран за патики за трчање, програма за нежно перење.

Програми	Полнење	Опис на производот
AntiAllergy Vapour	10.0 кг.	Бели памучни алишта. Оваа програма со параа помага за вадење микроби и бактерии.
Pet Hair	2.0 кг.	Програма за перење приспособен за отстранување на влакна од домашни миленици од предмети
Pillow	3.0 кг.	Дизајниран да суши 2 перници за кауч или 1 перница за спиење. Се препорачува перниците за спиење да се перат во сопствената навлака. Да се ажурира со ознака за димензиите.
Baby	4.0 кг.	Посебен циклус погоден за бебешки алишта.
Linen	2.0 кг.	Специјален циклус за чувствителни алишта за бели или обоени алишта од лен или ленени влакна.
Curtains	2.0 кг.	Специјална програма за завеси.
BedLinen XL	4.5 кг.	Циклус на перење за три комплекти постелнина, од кои едната може да биде со двојна големина.
Easy Iron	4.5 кг.	Синтетички алишта што треба внимателно да се перат.
1 Item Fast	0.5 кг.	Памучни и синтетички алишта кои се малку извалкани.
Steam Refresh	2.0 кг.	Програма со параа за памучни, синтетички и нежни алишта.
Steam Cashmere	2.0 кг.	Програма со параа за волна и кашмир.
Business Shirts	2.0 кг.	Памучни и мешани памучни кошули, нормално извалкани со завршна параа за да се олесни пеглањето. Кога ќе заврши програмата, веднаш извадете ја облеката на закачалка за сушење на воздух за најдобри резултати.

Полнењето на апаратот до **максималниот капацитет наведен за секоја програма**

помага да се намали потрошувачката на енергија и вода.

Погодни детергенти за програмите за перење

Програма	Универзален прашок ¹⁾	Универзална течност	Течност за обоени	Нежни волнени	Специјален
Towels	▲	▲	▲	--	--
Training Gear	--	▲	▲	--	▲
Soccer/Rugby	--	▲	▲	--	▲
Skiing Gear	--	▲	▲	--	▲
Running Shoes	--	--	--	▲	▲
AntiAllergy Vapour	▲	▲	--	--	▲
Pet Hair	▲	▲	▲	--	
Pillow	--	--	--	▲	▲
Baby	--	--	--	▲	▲
Linen	--	--	--	▲	▲

Програма	Универзален прашок ¹⁾	Универзална течност	Течност за обоени	Нежни волнени	Специјален
Curtains	--	▲	▲	--	--
BedLinen XL	--	▲	▲	--	--
Easy Iron	--	--	--	▲	▲
1 Item Fast	--	▲	▲	--	▲
Business Shirts	▲	▲	▲	--	--

1) На температури повисоки од 60°C, се препорачува употреба на детергент во прашок.

▲ = Препорачани

-- = Непрепорачани

19.5 Вид на детергент и количина.

- Користете само детергенти и други третмани што се специјално направени за машини за перење. Прво, следете ги овие генерички правила:
 - детергенти во прав (и таблети и детергенти со една доза) за сите видови ткаенини, со исклучок на чувствителни. Подобрo е да користите прашоци за перење кои содржат средство за белење на бели алишта и стерилизација,
 - течни детергенти (и детергенти со една доза), подобро за програми за перење на ниски температури (до 60 °C) за сите видови ткаенини или специјални само за волна.
- Не мешајте различни видови детергенти.
- Користете помалку детергент ако:
 - перете помало полнење,
 - алиштата се малку валкани,
 - има големи количини на пена за време на миењето.
- Кога користите таблети за детергент или капсули, секогаш ставајте ги во барабанот, а не во дозерот за детергент и следете ги препораките на производителот.

Недоволна количина на детергент може да предизвика:

- лоши резултати на перење,
- полнењето со алишта станува сиво,
- валкани алишта,
- мувла во апаратот.

Поголема количина на детергент може да предизвика:

- сапуница,
- намален резултат од перењето,
- нерамномерно плакнење,
- поголемо влијание врз околината.

19.6 Распоред за периодично чистење

Периодичното чистење помага во продолжување на животот на вашиот апарат.

После секој циклус, вратата и дозерот за детергент држете ги малку отворени за да добиете циркулација на воздухот и за да се исуши влагата во апаратот.

Ако апаратот не се користи долго време: затворете ја славината за вода и исклучете го апаратот.

Индикативен распоред за периодично чистење:

Отстранување на бигор	Двапати годишно
Перење за одржување	Еднаш месечно
Чистење на лентата на вратата	Еднаш на два месеци
Чистење на барабанот	Еднаш на два месеци
Чистење на дозерот за детергент и преградата за сол	Двапати годишно
Чистење на филтерот за цедење на пумпата	Двапати годишно
Чистење на доводното црево и филтерот на вентилот	Двапати годишно

Редовно проверувајте дали има бигор нафатено на барабанот. Ви препорачуваме повремено да пуштите циклус со празен барабан и производ за отстранување на бигор.

Вадење на надворешени предмети



Проверете дали џеповите се празни и сите лабави елементи се заврзани пред да пуштите циклус.

Отстранете ги сите надворешни предмети (како што се метални клипови, копчиња, монети, итн.) што може да ги најдете во заптивката на вратата, филтрите и барабанот. Ако е потребно, контактирајте со Овластен сервисен центар.

Заптивка за вратата

Овој апарат е дизајниран со **самочистечки систем на цедење**, дозволувајќи лесни влакненца што паѓаат од облеката да се исцедат со водата. Редовно проверувајте ја заптивката и доколку е потребно чистете ја како што е опишано на следниот дијаграм. Монетите, копчињата, другите мали предмети можат да се обноват на крајот на циклусот.

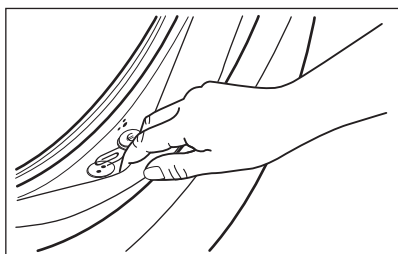

Ако е потребно исчистете го, со помош на средство за чистење со амонијак без да ја избрбете површината на печатот.

Ако е потребно, извадете ги влакненцата и предметите од отворот на филтерот.

19.7 Поврзување со уред со Wi-Fi

Вклучување Wi-Fi



Како фабрички стандардно, функцијата Wi-Fi е исклучена.

Допрете го копчето Вклучено/Исклучено^① неколку секунди за да го вклучите апаратот.

За да го поврзете апаратот на Wi-Fi мрежа, допрете го и држете го копчето

Режим на далечински почеток^① 5 секунди. Исто така, можно е да се овозможи Wi-Fi од менито за поставки.

За време на оваа фаза, на екранот се прикажува иконата за Wi-Fi  и пораката „Стартување...“. По некое време се појавува пораката „Подготвено за поврзување“ и иконата .

Поврзување на вашиот уред



Пред да продолжите со следните чекори, проверете дали Апликација е преземена и конфигурирана и дали паметниот уред е поврзан на домашната мрежа. Погледнете го пасусот „Инсталирање и конфигурирање на апликацијата“.

Отворете ја Апликација од вашиот паметен уред и следете ги прикажаните упатства за да го додадете вашиот уред.

За време на фазата на поврзување, Апликација може да ве пренасочи кон поставките за Wi-Fi на паметниот уред за да ја изберете домашната мрежа и да побара да ја внесете лозинката за Wi-Fi за да го поврзе апаратот.

По фазата **Се поврзува...**, ако е успешно завршена, се прикажува пораката „Успешно поврзување“. Во спротивно, се прикажува пораката „Не може да се поврзе“.

Откако ќе се поврзете, допирањето на копчето Режим на далечински почеток^① ќе им овозможи на корисниците да

започнуваат циклуси од далечина на Апликација.

Автоматско поврзување со регистрираната мрежа

Откако апаратот ќе биде успешно поставен и регистриран на домашната мрежа, секогаш кога ќе се вклучи, ќе се обиде автоматски да се поврзе на мрежата. Нема да има звук кога поврзувањето со Wi-Fi е успешно.

Поврзување на друга мрежа (повторно отворање пристапна точка)

Секогаш кога корисникот ќе го допре и задржи копчето Режим на далечински почеток  за 5 секунди, пристапната точка ќе биде отворена и емитувана. Новите податоци за најавување на мрежата примени во овој момент ќе ги презапишат

претходно зачуваните податоци, а апаратот потоа се поврзува на новата Wi-Fi мрежа.

Погледнете во делот „Поврзете го вашиот апарат“ за да го извршите поврзувањето.

Исклучување на Wi-Fi

Ако корисникот одлучи повеќе да не го поврзува апаратот на Wi-Fi, може да го допре и држи копчето Режим на далечински почеток  10 секунди и апаратот ќе се ресетира и ќе се исклучи. Исто така, можно е да се оневозможи Wi-Fi од менито за поставки.

Откако ќе се потврди ресетирањето, на екранот се прикажува пораката „**Мрежата е ресетирана**“ и Wi-Fi е исклучено.

20. ГРИЖА ЗА ОКОЛИНАТА

Рециклирајте ги материјалите со симболот . Ставете ја амбалажата во соодветни контејнери за да ја рециклирате. Помогнете во заштитата на животната средина и човековото здравје и рециклирајте го отпадот од електрични и електронски апарати. Не фрлајте ги

апаратите озанчени со симболот  во отпадот од домаќинството. Вратете го производот во вашиот локален капацитет за рециклирање или контактирајте ја вашата општинска канцеларија.

Добро дошли у Electrolux! Хвала што сте изабрали наш уређај.



У тежњи да постигнемо еколошку одрживост, смањујемо количину папира и пружамо комплетна корисничка упутства у електронском облику. Комплетно корисничко упутство можете погледати на electrolux.com/manuals



Погледајте савете за коришћење, брошуре и информације за решавање проблема, сервисирање и поправку на electrolux.com/support



Купите прибор, потрошни материјал и оригиналне резервне делове за свој уређај на electrolux.com/shop

Задржано право измена.

САДРЖАЈ

1. БЕЗБЕДНОСНЕ ИНФОРМАЦИЈЕ.....	182
2. БЕЗБЕДНОСНА УПУТСТВА.....	184
3. ОПИС ПРОИЗВОДА.....	187
4. ТЕХНИЧКИ ПОДАЦИ.....	189
5. ИНСТАЛАЦИЈА.....	189
6. КОНТРОЛНА ТАБЛА И SMARTSELECT.....	193
7. БИРАЧИ ПРОГРАМА И ДУГМАД.....	194
8. ПРВО СТАРТОВАЊЕ.....	197
9. ПРЕ ПРВЕ УПОТРЕБЕ.....	198
10. ОМЕКШИВАЧ ВОДЕ (COLOURCARE).....	198
11. ПРОГРАМИ.....	202
12.  ПОДЕШАВАЊИМА WI-FI БЕЖИЧНЕ ВЕЗЕ.....	211
13. ОПЦИЈЕ.....	214
14. ПОДЕШАВАЊА.....	218
15. СВАКОДНЕВНА УПОТРЕБА.....	220
16. НЕГА И ЧИШЋЕЊЕ.....	224
17. РЕШАВАЊЕ ПРОБЛЕМА.....	230
18. ВРЕДНОСТИ ПОТРОШЊЕ.....	235
19. ВОДИЧ ЗА БРЗИ ПОЧЕТАК	237
20. ЕКОЛОШКА ПИТАЊА.....	243

1. БЕЗБЕДНОСНЕ ИНФОРМАЦИЈЕ



Пре него што започнете са инсталацијом и коришћењем овог уређаја, пажљиво прочитајте приложено упутство.

Произвођач није одговоран за било какве повреде или штету које су резултат неисправне инсталације или

употребе. Чувајте упутство за употребу на безбедном и приступачном месту за будуће коришћење.

1.1 Безбедност деце и осетљивих особа

- Овај уређај могу да користе деца старија од 8 година и особе са смањеним физичким, чулним или менталним способностима, као особе којима недостају искуство и знање, уколико им се обезбеди надзор или им се дају упутства у вези са употребом уређаја на безбедан начин и уколико схватају могуће опасности.
- Децу узраста између 3 и 8 година старости, као и особе са веома тешким и сложеним инвалидитетом, треба држати даље од уређаја, осим ако су под сталним надзором.
- Децу млађу од 3 године треба удаљити од уређаја уколико нису под непрекидним надзором.
- Децу треба контролисати како се не би играла са уређајем.
- Држите сву амбалажу даље од деце и одложите је на одговарајући начин.
- Детерџенте држите ван домашаја деце.
- Децу и кућне љубимце држите подаље од уређаја док су његова врата отворена.
- Деца не смеју да обављају чишћење и корисничко одржавање уређаја без надзора.

1.2 Опште мере безбедности

- Овај апарат је само за прање веша домаћег типа који се може прати машински.
- Овај уређај је намењен за употребу у једном домаћинству у затвореним просторима.
- Уређај се може користити у канцеларијама, хотелским собама, пансионима, сеоским туристичким домаћинствима и сличним објектима за смештај где употреба не превазилази (просечан) ниво потрошње по домаћинству.

- Немојте да мењате спецификацију овог уређаја.
- Уређај може да прими највише 10.0 kg веша. Не прекорачујте максималну количину веша за сваки програм (погледајте одељак „Програми”).
- Радни притисак воде на месту где вода улази из излазног прикључка мора бити између 0,5 бара (0,05 МПа) и 10 бара (1,0 МПа).
- Отвори за вентилацију у постољу не смеју бити заклоњени тепихом, простирком или било каквом подном облогом.
- Уређај треба да се повеже на довод воде помоћу новог комплета приложених црева или другог новог комплета црева испорученог од стране овлашћеног сервисног центра.
- Старо црево се не сме поново користити.
- Уколико је кабл за напајање оштећен, њега мора да замени произвођач, одговарајући овлашћени сервисни центар или лица сличне квалификације, како би се избегла електрична опасност.
- Пре било каквог поступка одржавања уређаја, искључите га и извадите утикач кабла за напајање из зидне утичнице.
- Не чистите уређај распршивачима воде нити паром под високим притиском.
- Уређај очистите влажном крпом. Користите искључиво неутралне детерџенте. Немојте користити абразивне производе, абразивне јастучиће за чишћење, раствараче или металне предмете.

2. БЕЗБЕДНОСНА УПУТСТВА

2.1 Инсталирање



Инсталација мора да се обави у складу са важећим националним прописима.

- Уклоните комплетну амбалажу и завртње за транспорт укључујући гумени затварач са пластичним одстојником.
- Држите транзитне завртње на безбедном месту. Ако ће уређај у будућности бити премештан, завртњи морају бити монтирани да би се

блокирао бубањ и тако спречила унутрашња оштећења.

- Увек водите рачуна приликом померања уређаја зато што је тежак. Увек користите заштитне рукавице и затворену обућу.
- Придржавајте се упутстава за монтажу уређаја.
- Немојте да инсталирате или користите оштећен уређај.
- Немојте да инсталирате или користите уређај тамо где температура може да буде нижа од 0 °C или где је изложен временским условима.
- Област пода на којој ће уређај бити монтиран мора бити равна, стабилна, отпорна на топлоту и чиста.
- Уверите се да постоји циркулација ваздуха између уређаја и пода.
- Када се уређај постави у стални положај, уз помоћ либеле проверите да ли је правилно нивелисан. Ако није, подесите ножице док се не изневелише.
- Немојте да инсталирате уређај директно изнад одвода на поду.
- Не прскајте воду по уређају и не излажите га прекомерној влажности.
- Уређај немојте инсталирати на месту на коме врата уређаја не могу до краја да се отворе.
- Немојте да стављате затворену посуду за прикупљање воде која можда цури испод уређаја. Обратите се Овлашћеном сервисном центру како бисте проверили који прибор може да се користи.

2.2 Прикључење на електричну мрежу

УПОЗОРЕЊЕ!

Ризик од пожара и струјног удара.

- УПОЗОРЕЊЕ: Овај уређај је предвиђен за монтажу/прикључивање на проводник земљења зграде.
- Увек користите прописно уграђену утичницу са заштитом од струјног удара.
- Уверите се да су параметри на плочици са техничким карактеристикама компатибилни са одговарајућим

параметрима електричне мреже за напајање.

- Немојте да користите адаптере са више утичница и продужне каблове.
- Проверите да нисте оштетили главно напајање и кабл за напајање. Уколико струјни кабл треба да се замени, то треба да обави наш овлашћени сервисни центар.
- Прикључите главни кабл за напајање на зидну утичницу тек на крају инсталације. Водите рачуна да постоји приступ мрежном утикачу након инсталације.
- Немојте додиривати кабл за напајање нити мрежни утикач влажним рукама.
- Не вуците кабл за напајање како бисте искључили уређај. Кабл искључите тако што ћете извући утикач из утичнице.

2.3 Прикључивање воде

- Температура улазне воде не сме прећи 25°C.
- Немојте оштетити црева за воду.
- Пре прикључења на нове цеви или на цеви које нису коришћене дуже време, или тамо где је вршена поправка или су монтирани нови уређаји (водомери итд.), пустите воду да тече док не буде чиста и бистра.
- Проверите да ли постоји видљиво цурење воде током и након прве употребе уређаја.
- Немојте да користите продужно црево уколико је доводно црево прекинуто. Обратите се овлашћеном сервисном центру да бисте заменили доводно црево.
- Приликом отпакивања уређаја, могуће је да потекне вода из одводног црева. Ово може да се деси због тестирања уређаја водом у фабрици.
- Испусно црево можете продужити до највише 400 cm. За друго испусно црево и наставак обратите се овлашћеном сервисном центру.
- Водите рачуна да постоји приступ славини након инсталације.

2.4 Употреба

УПОЗОРЕЊЕ!

Постоји ризик од струјног удара, пожара, опекотина или оштећења уређаја.

- Поштујте упутства о безбедности са паковања детерџента.
- Запаљиве материје или предмете натопљене запаљивим материјама немојте стављати унутар и поред уређаја или на њега.
- Не перите тканине које су јако запрљане уљем, масноћом или масним супстанцама. То може оштетити гумене делове уређаја. Такве тканине прво оперите ручно па их тек онда убаците у машину.
- Немојте користити парфеме и мирисе за веш како не би дошло до оштећења пластичних и гумених делова уређаја.
- Немојте додиривати стакло на вратима док је програм у току. Стакло може бити вруће.
- Проверите да ли сте извадили све металне предмете из веша.

2.5 Унутрашње осветљење

УПОЗОРЕЊЕ!

Ризик од повреде.

- Светлећа диода зрачи видљиву светлост; немојте гледати директно у зрак светлости.
- Да бисте заменили унутрашње осветљење, контактирајте овлашћени сервисни центар.

2.6 Сервисирање

- Ради оправке уређаја обратите се овлашћеном сервисном центру. Користите само оригиналне резервне делове.
- Имајте на уму да самостална или нестручна поправка може угрозити безбедност и поништити гаранцију.
- Следећи резервни делови доступни су барем 10 година након укидања модела: мотор и четкице мотора;

мењач између мотора и бубња; пумпе; амортизери и опруге; бубањ, носач бубња и његови куглични лежајеви; грејачи и грејни елементи, укључујући и топлотне пумпе; цеви и сродна опрема, као што су црева, вентили, филтери и блокаде; штампана кола; електронски дисплеји; пресостати, термостати и сензори; софтвер и фирмвер, укључујући и софтвер за ресетовање; врата, шарке и заптивке врата; остали заптивачи; склоп браве за врата; пластични додаци, као што су дозатори детерџента. Трајање тог периода може бити дуже у вашој земљи. За више информација посетите наш веб-сајт.

- Имајте на уму да су неки од ових резервних делова доступни само стручним сервисерима и да не одговарају сви резервни делови свим моделима.
- Када се ради о сијалицама унутар производа и резервних делова, сијалице које се продају засебно: Ове сијалице су намењене да издрже екстремне физичке услове у кућним апаратима, као што су температура, вибрације, влага, или су намењене да сигнализирају информације о радном стању уређаја. Нису предвиђене за употребу у другим уређајима и нису погодне за осветљавање просторија у домаћинству.

2.7 Одлагање

УПОЗОРЕЊЕ!

Опасност од повређивања или гушења.

- Искључијте уређај из електричног напајања и са довода за воду.
- Исеците мрежни електрични кабл на месту које је близу уређаја и одложите га.
- Уклоните ручицу од врата да бисте спречили да се деца или кућни љубимци заглаве у бубњу.
- Одложите апарат у складу са важећим прописима за одлагање отпада од електричних и електронских уређаја (WEEE).

3. ОПИС ПРОИЗВОДА

3.1 Специјалне функције

Ваша нова машина за прање веша испуњава све модерне захтеве за ефикасно прање веша уз ниску потрошњу воде, енергије и детерџента уз одговарајућу негу тканина.

- **Интерактивни динамички дисплеј** чини да подешавања и коришћење уређаја буду непосреднији и пријатнији.
- **Wi-Fi веза** и **Даљински старт** вам омогућавају стартовање циклуса, интеракцију са машином за прање веша и проверу статуса циклуса прања на даљинском управљачу.
- **SteamCare Систем**, захваљујући програмима **Steam Cashmere** и **Steam Refresh** нуди савршено решење за освежавање чак и најосетљивије одеће без прања. Користите нежан парфем који је ексклузивно развила компанија **Electrolux** да бисте појачали пријатан осећај „управо опране“ одеће приликом уклањања мириса и набора.
- **Технологија ColourCare** делује као **омекшивач воде** и уклања тешке минерале из воде са довода и шаље меку воду за прање. Након сваког следећег прања, спречавају крутост тканина, скупљање и губитак боје.

- **Технологија UltraCare** је пројектована да заштити влакна тканине захваљујући различитим фазама претходног мешања које растварају прво детерџент, а затим омекшивач тканина у води пре него што се пренесу до веша. Тако се стиже до сваког влакна које се уједно и негује.
- Третирање паром је брз и једноставан начин да освежите одећу. Нежни програми са паром уклањају непријатне мирисе и смањују наборе на сувим тканинама тако да је потребно само мало пеглања.
Опција Steam Anticrease завршава сваки циклус фазом пажљивог испуштања паре која опушта влакна и смањује гужвање тканине. Пеглање ће бити лакше!
- Опција **SensiCare System** детектује количину веша дефинишући трајање програма у року од 30 секунди. Програм прања је у складу са количином веша и типом тканина тако да се не потроши више времена, енергије и воде него што је потребно.

3.2 Приказ уређаја

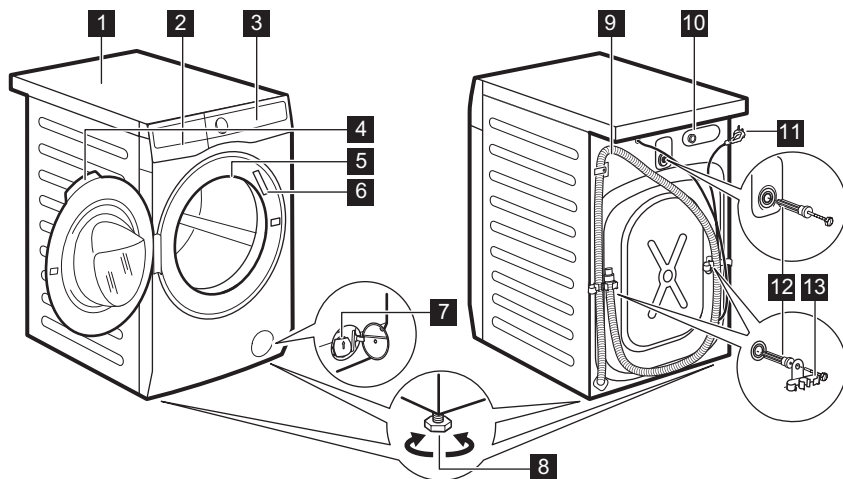

- 1 Радна површина
- 2 Дозатор детерџента
- 3 Командна табла
- 4 Ручица на вратима
- 5 Унутрашње светло
- 6 Пластица са техничким карактеристикама
- 7 Филтер одводне пумпе

- 8 Ногице за нивелисање уређаја
- 9 Одводно црево
- 10 Прикључак црева за довод воде
- 11 Струјни кабл
- 12 Завртњи за транспорт
- 13 Подупирачи за црево

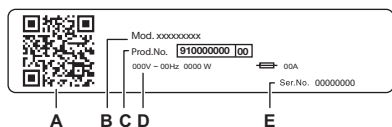

Подаци са плочице са техничким карактеристикама:

- A. QR код
- B. Назив модела
- C. Број производа
- D. Електричне карактеристике
- E. Серијски број

Скенирајте **QR код** помоћу камере да бисте преузели нашу апликацију из продавнице на свом pamетном уређају и следите потребне кораке. Региструјте производ и искористите га на најбољи начин.

- Приступите детаљима о вашем уређају, документацији и чланцима о томе како да користите најбоље функције (Корисничко упутство је такође доступно на electrolux.com/manuals)
- Добијајте савете о коришћењу, решавању проблема, информације о сервису и поправци (такође доступно на electrolux.com/support)
- Купите прибор, потрошну робу и оригиналне резервне делове за ваш уређај (такође доступно на electrolux.com/shop)

4. ТЕХНИЧКИ ПОДАЦИ

Димензије	Ширина/висина/укупна дубина	59.7 cm/84.7 cm/63.6 cm
Прикључење на електричну мрежу	Напон Укупна снага Осигурач Фреквенција	230 V 2100 W 10 A 50 Hz
Заштитни омотач пружа заштиту од продирања чврстих честица и влаге, изузев на местима на којима опрема под ниским напонам нема заштиту од влаге		IPX4
Притисак довода воде	Минимум Максимум	0,5 бара (0,05 МПа) 10 бара (1,0 МПа)
Довод воде ¹⁾		Хладна вода
Максимална количина веша	Памук	10.0 кг

1) Повежите црево за довод воде са славином за воду која има навој димензија 3/4" .

5. ИНСТАЛАЦИЈА

⚠ УПОЗОРЕЊЕ!

Погледајте поглавља о безбедности.

5.1 Распакивање

- Отворите врата. Извадите све предмете из бубња.

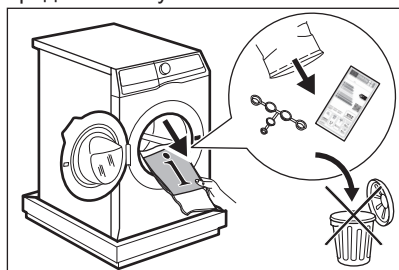

i

Прибор који се испоручује уз уређај може се разликовати у зависности од модела.

- Поставите паковање на под иза уређаја и пажљиво га положите на задњу страну. Уклоните заштиту од стиropора са доње стране уређаја.

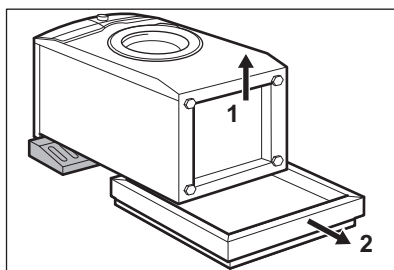

⚠ ОПРЕЗ

Не постављајте машину за веш на предњу страну.

- Вратите уређај натраг у усправан положај. Уклоните кабл за напајање и црево за одвод воде са држача за црево.

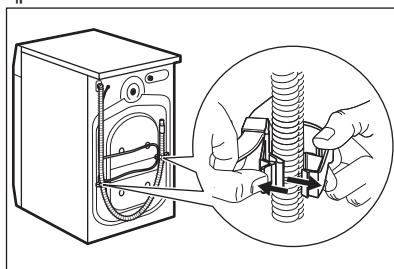



Могуће је да потекне вода из одводног црева. Ово се дешава зато што је веш машина тестирана у фабрици.

- Уклоните три транспортна завртња и извадите пластичне одбојнике.

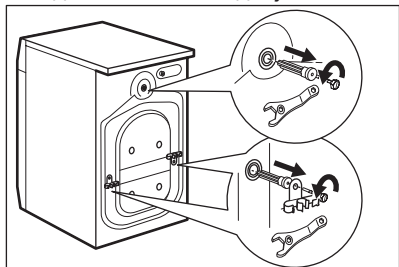

Препоручујемо да сачувате паковање и завртње за транспорт када дође тренутак да померите уређај.

- Ставите пластичне затвараче, који се налазе у торбици са корисничким упутством, у рупе.

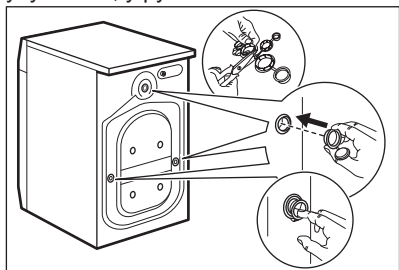

5.2 Информације у вези са инсталацијом

Постављање и нивелисање

Правилно подесите уређај како бисте спречили вибрације, буку и померање апарата током рада.

- Инсталирајте уређај на равnoj тврдој подлози. Уређај мора да буде нивелисан и стабилан. Постарајте се да уређај не додирује зид или друге јединице и да испод уређаја има циркулације ваздуха.

- Олабавите или дотегните ножице да бисте подесили ниво. Све ножице морају чврсто да се ослањају на под.

⚠ УПОЗОРЕЊЕ!

Немојте стављати картон, дрво или сличне материјале испод ножица уређаја да бисте подесили ниво.

Доводно црево

⚠ ОПРЕЗ

Уверите се да нема оштећења на цревима и да нема цурења на спојницама. Немојте да користите продужно црево уколико је доводно црево прекратко. Обратите се овлашћеном сервисном центру ради информација о замени доводног црева.

- Повежите доводно црево за воду на задњу страну уређаја, уколико је потребно. Обично је већ инсталирано у фабрици.

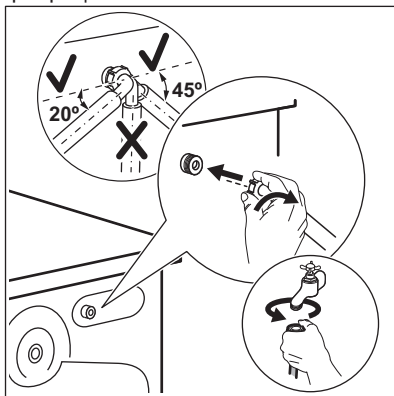

- Поставите га налево или надесно у зависности од положаја славине за воду. Уверите се да доводно црево није у вертикалном положају.
- Ако је потребно, олабавите прстенасти навртан да бисте поставили црево у одговарајући положај.
- Неки модел може да садржи црево за довод са уређајем за заустављање воде. Он спречава било какво цурење из црева услед природног старења. Сектор у оквиру приказује ову грешку А. Ако до тога дође, затворите славину

за воду и обратите се овлашћеном сервисном центру за информације за замену црева.

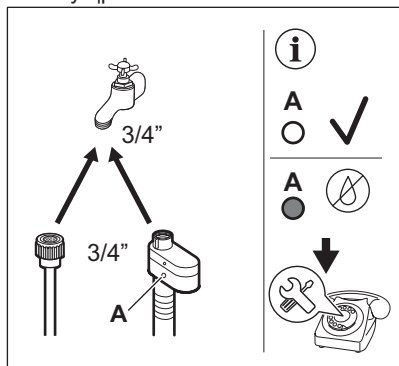

5. Повежите други крај доводног црева за хладну воду на славину за хладну воду са навојем од 3/4".

⚠ УПОЗОРЕЊЕ!

Температура улазне воде не сме прећи 25°C.

Одвођење воде

Одводно црево треба да остане на висини не мањој од 60 см и не већој од 100 см.



Одводно црево можете продужити до највише 400 см. За куповину другог одводног црева и наставка обратите се овлашћеном сервисном центру.

Могуће је повезати одводно црево на различите начине:

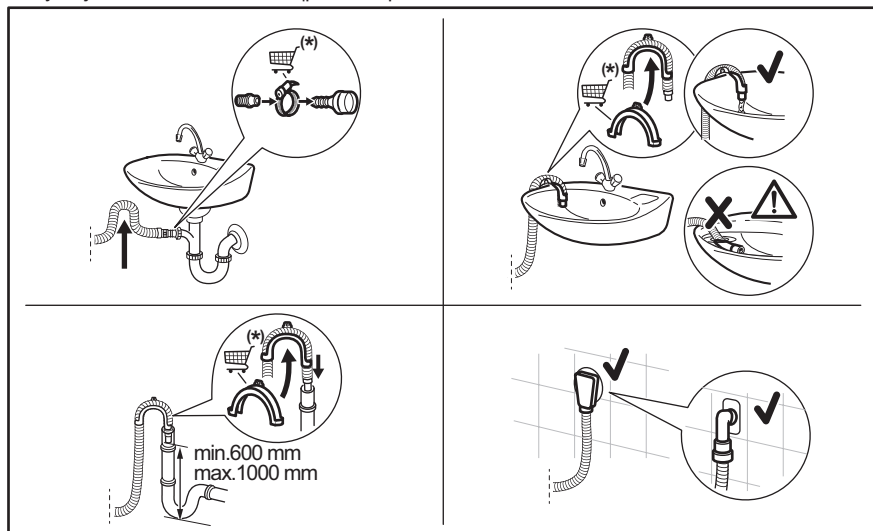

* Подложе промени резервних делова без најаве.

Проверите да ли је одводно црево формирало лук да бисте спречили заостале честице да доспеју из судопере у уређај.

Повежите одводно црево са сливником и затегните га помоћу стеге. Проверите да

ли је одводно црево формирало лук да бисте спречили заостале честице да доспеју из судопере у уређај.

Поставите црево директно у уграђену одводну цев у зиду просторије и затегните га помоћу стеге.

Без пластичне вођице за црево, за сливник испод судопере - Ставите одводно црево у сливник и причврстите га помоћу стеге.

Одводно црево може да се савије у облику латиничног слова У и постави око пластичне вођице. На ивици судопере - причврстите вођицу за славину или за зид.



Постарајте се пластичне вођице не могу да се померају када уређај избацује воду и да крај одводног црева није потопљен у воду. Прљава вода би могла да се врати у уређај. Купите прибор од овлашћеног добављача.

За статичну цев са вентилационим отвором – убаците одводно црево директно у одводну цев или статичну цев



Крај одводног црева мора у сваком тренутку мора да буде проветрен, т.ј. унутрашњи пречник одводне цеви (мин. 38 mm – мин. 1,5") мора да буде већи од спољног пречника одводног црева.

5.3 Монтирање уређаја на дрвеном поду

Ако машину монтирате на дрвеном поду, обавезно користите подметаче како би уређај боље приањао и чврсто стајао на поду.

Пажљиво прочитајте упутства која сте добили уз додатну опрему.

5.4 Прикључење на електричну мрежу

На крају монтаже прикључите главни кабл за напајање у зидну утичницу.

Плочница са техничким карактеристикама и поглавље „Технички подаци“ наводе потребне електричне карактеристике. Проверите да ли су компатибилне са мрежним напајањем.

Проверите да ли ваша кућна електроинсталација може да издржи максимално потребно оптерећење, узимајући у обзир и све друге уређаје који могу бити у употреби.

Прикључите уређај на уземљену утичницу.

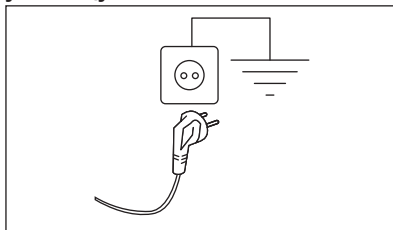

Кабл за напајање мора бити лако доступан након монтаже уређаја.

Обратите се нашем овлашћеном сервисном центру за било какве електричне радове потребне за монтажу овог уређаја.

Произвођач не прихвата никакву одговорност за оштећења или повреде настале услед непоштовања горенаведених мера предосторожности.

6. КОНТРОЛНА ТАБЛА И SMARTSELECT

6.1 Опис командне табле

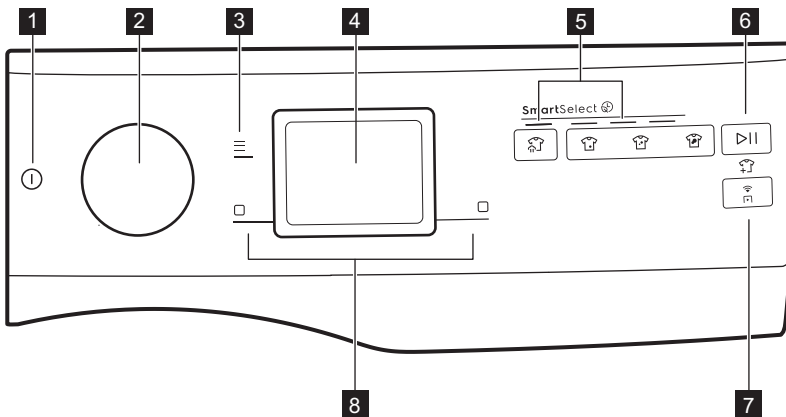

- 1 Сензорски тастер Укључено/Искључено
- 2 Бирач програма
- 3 Сензорски тастер Мени
- 4 Дисплеј
- 5 Сензорски тастер за SmartSelect прање:
 - Сензорски тастер Steam Refresh
 - Сензорски тастер Extra Light за ниво за прљања
 - Сензорски тастер Light за ниво за прљања
 - Сензорски тастер Normal за ниво за прљања
- 6 Сензорски тастер Старт/Пауза и симбол за додавање веша
- 7 Сензорски тастер Режим даљинског старта
- 8
 - Десни софтверски тастер
 - Леви софтверски тастер

6.2 SmartSelect

SmartSelect је нова и јединствена функција која омогућава кориснику да изабере исправна подешавања прања на основу нивоа за прљања тканина, водећи рачуна о одевним предметима и побољшавајући корисничко искуство.

Температура прања се прилагођава сваком SmartSelect нивоу према изабраном циклусу како би се осигурале најбоље перформансе, без потребе за ручном променом температуре.



За више детаља погледајте одељак SmartSelect у поглављу „Бирачи програма и дугме“.

6.3 SmartLeaf feedback















Повратне информације за SmartLeaf показују колико је програм енергетски ефикасан на основу потрошње енергије.

Постоје три различита нивоа повратних информација за SmartLeaf означених иконом листа:

1. Ниједан осветљени лист означава просечан ниво потрошње.
2. Икона једног листа  означава добар ниво потрошње.

3. Икона два листа  означава најбољи ниво потрошње.

6.4 Легенда главних симбола

Симбол	Опис	Симбол	Опис
	Индикатор Претпрање.		Индикатор задржавања испирања.
	Индикатор Додатно испирање.		Индикатор за Омиљено.
	Индикатор Steam.		Индикатор Steam Anticrease.
	Индикатор Wi-Fi везе.		Индикатор SmartLeaf.
	Индикатор Завршетак за.		Индикатор Тихо.
	Индикатор Блокада за безбедност деце.		Индикатор за закључана врата.
	Индикатор обавештења.		Индикатор чишћења бубња.

7. БИРАЧИ ПРОГРАМА И ДУГМАД

7.1 Укључено/Искључено

Притисните и накратко задржите ово дугме неколико секунди да бисте активирали или деактивирали уређај. Наменски цингл се емитује приликом укључивања или искључивања уређаја, светла и дисплеј се укључују и лампица дугмета Старт/Пауза пулсира.



Подразумевани изабрани програм, када је машина укључена, увек је програм Есо 40-60, као и након активирања из режима приправности.

7.2 Бирач програма

Окретањем бирача програма могуће је изабрати жељени програм.

Кретање кроз програме

Окретањем бирача на дисплеју се може видети неколико тачака које представљају доступне програме.

- Окретањем бирача удесно или улево могуће је доћи до сачуваних програма или се кретати кроз целу листу.

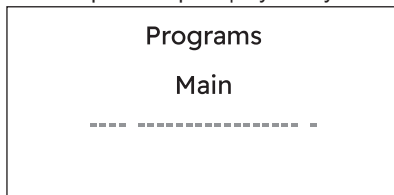

- Окрећите бирач улево док се не прикаже четврта тачка која се односи на последњи коришћени програм.



- Наставите да okreћете бирач улево да бисте видели, од тачке један до три, Омиљено програме који ће бити сачувани или који су већ сачувани.

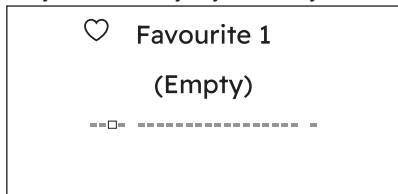

- Okрећите бирач удесно да бисте се кретали кроз целу листу програма док не достигнете последњу одвојену тачку, која представља приступ листи додатних програма.

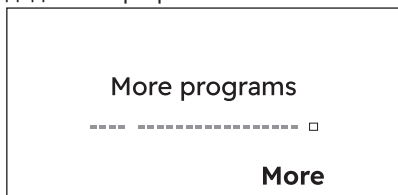

Додирните десни софтверски тастер поред индикатора Више да бисте ушли у листу додатних програма. Кретање кроз ову листу функционише баш као навигација кроз главну листу.

- Да бисте се вратили на главну листу, okreћите бирач улево да бисте дошли до положаја Назад на главну листу и притисните леви софтверски тастер поред индикатора <Назад.

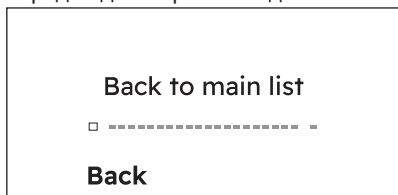

У овом приказу, последња тачка представља положај за ресетовање листе.

7.3 Мени

Додирните дугме да бисте ушли унутар опције Мени.

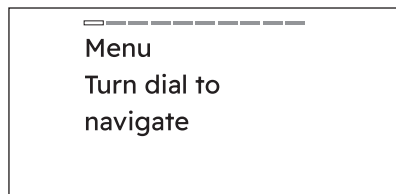

Okрећите бирач да бисте се кретали. Да бисте активирали/деактивирали опцију додирните десно дугме осетљиво на додир са софтверским тастером.

За излаз из Мени корисник треба да:

- Поново притисне дугме менија;
- притисните дугме SmartSelect;
- притисните даљинско дугме;
- сачека да истекне време од 10 секунди.

7.4 Софтверски тастери надесно/налево

Два софтверска тастера налазе се са десне и леве стране дисплеја.

Додирните десни софтверски тастер да бисте затражили радњу која се појављује на екрану са доње десне стране (нпр. подесите брзину центрифуге, активирате или деактивирате резервоар за аутоматско дозирање, вратите се у мени,...).

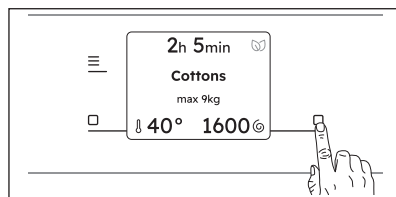

Додирните леви софтверски тастер да бисте затражили радњу која се појављује на екрану са леве доње стране (нпр.

подесите температуру, активирате или деактивирате опцију...)

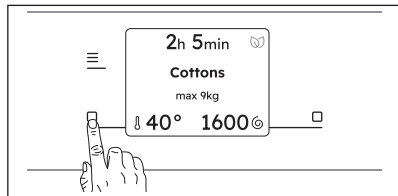

7.5 Режим даљинског старта

Брзи додир овог дугмета  активира функцију „Даљински старт” која вам омогућава да покренете, паузирате и зауставите уређај на даљину.

Активирањем функције Режим даљинског старта закључавају се врата и машина прелази у статус приправности.

Да бисте изашли из овог стања, поново додирните дугме и искључите га.

7.6 Старт/Пауза

Додирните дугме Старт/Пауза  да бисте покренули или паузирали уређај или прекинули програм који се извршава.



Порука на дисплеју вас обавештава да циклус може да се паузира да би се додала или уклонила одећа. За више детаља прочитајте одељак „Отварање врата – додавање одеће”.

7.7 SmartSelect

Прање





Ова нова функција је креирана тако да усмерава корисника да штеди енергију, време и воду, чиме се побољшава нега тканина и искуство потрошача.

За сваки циклус прања могуће је имати различита трајања и потрошњу, на основу нивоa задрљања веша.



За сваки програм уређај предлаже подразумевани ниво задрљања са одређеном температуром. Ако температуру промените ручно, ниво задрљања може да се промени.

Постоје четири могуће опције:

- 1. Steam Refresh **
Са овим нивоом SmartSelect корисник бира програм Steam Refresh. Може да смањи наборе и благо непријатне мирисе и освежиће одећу којој није потребно прање. Вишеструко додиривање иконе омогућава вам да управљате са три различита трајања циклуса.
- 2. Extra Light **
Ова опција се препоручује за веома благо задрљану одећу, без видљивих флека. Предложена температура је 20 °C.
- 3. Light **
Ова опција је идеална за свакодневну благо задрљану одећу, са малим флекама, на пример од зноја. Предложена температура је 30 °C. Ниво благог задрљања је онај који се највише користи у подразумеваном подешавању.
- 4. Normal **
Ова опција се препоручује за уобичајено/веома задрљану одећу, на пример са флекама од хране или блата.

Да бисте активирали једну од ових опција, окрените бирач да бисте изабрали жељени програм. Светло иконе подразумеваног нивоа задрљања је укључено.

Да бисте га променили, додирните повезану икону.



Да бисте активирали једну од ових опција, окрените бирач да бисте изабрали жељени програм. Светло иконе подразумеваног нивоа запрљања је укључено.

Да бисте га променили, додирните повезану икону.

Сваки ниво SmartSelect[®] може да измени температуру, брзину центрифуге и трајање програма изабраног циклуса.



Ако одређени ниво запрљања није доступан, притиском на њега генерисаће се грешка, двоструки бип и симбол који трепери двапут.

8. ПРВО СТАРТОВАЊЕ

Сваки пут када укључите уређај, на екрану осетљивом на додир се појављује екран за стартовање.

Када први пут укључите уређај, после екрана за стартовање, уређај вас води кроз иницијални поступак подешавања.

8.1 Откријте свој уређај

Када први пут укључите уређај, дисплеј води кроз неке информације везане за уређај.

Ако га корисник прескочи током првог укључивања, он ће се поново показати приликом следећег укључивања након покретања. Ако га корисник други пут прескочи, више се не приказује.

8.2 Конфигурација језика

Листајте кроз листу језика окретањем дугмета да бисте пронашли жељени језик и изабрали га притиском на десни софтверски тастер.

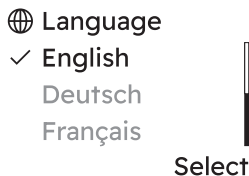

8.3 Тврдоћа воде

Дисплеј предлаже да подесите одговарајући ниво тврдоће воде како би се побољшали резултати прања.

Искочиће следећи прозор:

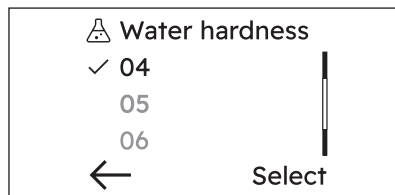

Окрећите дугме да бисте изабрали прави ниво и додирните десни софтверски тастер да бисте потврдили подразумевано подешавање.



Додирните леви софтверски тастер да бисте се вратили на претходни приказ.

9. ПРЕ ПРВЕ УПОТРЕБЕ



Током монтаже или пре прве употребе можда ћете уочити мало воде у уређају. Ово је вода која је преостала у уређају након целокупне провере функционалности уређаја која је спроведена у фабрици како би се обезбедило да уређај који се испоручује купцима буде у савреном радном стању, па стога то није разлог за забринутост.

1. Уверите се да су сви завртњи за пренос уклоњени из уређаја.
2. Уверите се да је електрична енергија доступна и да је славина одвртнута.
3. Уверите се да у одељку означеном са  има соли и да је подешен

одговарајући ниво тврдоће воде.

Погледајте одељак „Како се подешава ниво тврдоће воде“.

4. Сипајте 2 литра воде у одељак за детерџент са ознаком .

Овим се активира систем за одвод.

5. Сипајте малу количину детерџента у одељак са ознаком .

6. Подесите и започните програм за памук при највишој температури без веша у бубњу.

Ово уклања сву могућу прљавштину из бубња.

10. ОМЕКШИВАЧ ВОДЕ (COLOURCARE)

10.1 Увод

Вода садржи тешке минерале. Што је већи садржај минерала, то је вода тврђа.

Тврда вода може умањити ефикасност детерџента, смањити мекоћу тканина и допринети скупљању и изблеђивању боја.

Овај уређај је опремљен омекшивачем за воду који може да обезбеди одговарајући степен омекшавања воде како би се очувао интегритет тканине, светлина боја и осигурале добре перформансе при прању на ниским температурама.

Омекшивач воде треба подесити у складу са тврдоћом воде у вашем водоводу. Правилно подешавање омогућава да се постигну најбољи резултати прања и максимална заштита одеће.

Да бисте правилно подесили омекшивач воде, погледајте одељак „Како се подешава ниво тврдоће воде“.



Када први пут укључите уређај, екран осетљив на додир предлаже различита подешавања: једно од њих је ниво Тврдоћа воде.

10.2 Како подесити ниво Тврдоћа воде и активирати Омекшивач воде

Овај уређај вам омогућава да изаберете неки од 7 нивоа који је у складу са 7 различитих опсега тврдоће воде.

У зависности од земље, тврдоћа воде је изражена у еквивалентним размерама: нпр. француски степени (°f), немачки степени (°d), енглески степени (°e), mmol/l и ppm.

Ако је неопходно, обратите се локалним представницима водовода да бисте сазнали која је тврдоћа воде у вашем крају.

У табели „Нивои тврдоће воде“ проверите који је ниво одговарајући.



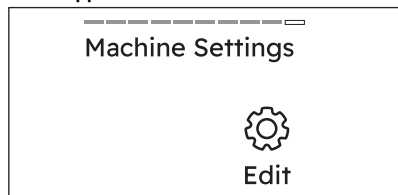

Да бисте подесили ниво тврдоће воде:

1. Притисните дугме **Укључено/Искључено**  на неколико секунди да бисте активирали уређај.
2. Окрећите бирач кроз листу програма до краја да бисте пронашли **Подешавања**.

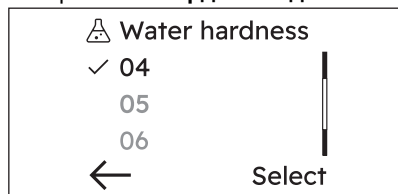



3. Додирните **Измена**, десни софтверски тастер , да бисте ушли у листу подешавања.
4. Прелиставајте листу да бисте пронашли **Тврдоћа воде**.



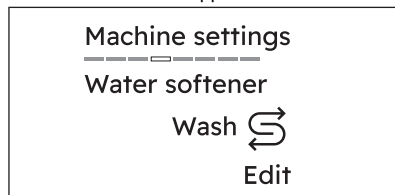

5. Додирните **Измена**, десни софтверски тастер , да бисте ушли у листу подешавања. Да бисте изабрали жељени ниво:
 - Додирните леви софтверски тастер  поред индикатора  да бисте смањили тврдоћу.
 - Додирните десни софтверски тастер  поред индикатора  да бисте повећали тврдоћу.



6. Окрените бирач још једну позицију да бисте пронашли подешавање **Омекшивач воде**

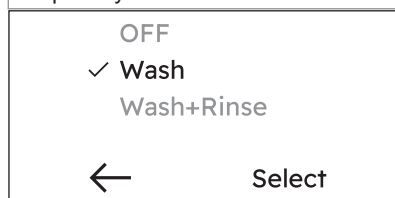
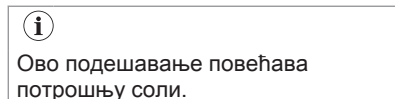

7. Додирните **Измена**, десни софтверски тастер , да бисте ушли у листу подешавања.
8. Окрените бирач да бисте визуелизовали опције:
 - **Искључено** : да бисте деактивирали омекшивач воде.
 - **Прање** : омекшивач воде делује само током фазе прања. Овакво подешавање задовољава већину услова у којима се уређај користи.
 - **Прање + Rinse**: ако је вода из довода нарочито тврда (нивои **6** и **7**), препоручујемо да омекшивач воде подесите и за фазу испирања како би се сачувала мекоћа тканина.



9. Додирните десни софтверски тастер , Изаберите, да бисте потврдили.

10. Додирните леви софтверски тастер ,
, да бисте се вратили на претходни приказ.

Нивои тврдоће воде

Нивои	Нивои као што је приказано на тестеру ¹⁾	Опсег тврдоће воде				
		°f (Францу-ски степе-ни)	°d (Немачки степени)	°e (енглески степени)	mmol/l	ppm
1	C01	≤ 5	≤ 3	≤ 4	≤ 0,5	≤ 50
2	C02	6 - 13	4 - 7	5 - 9	0.6 - 1.3	60 - 130
3	C03	14 - 21	8 - 11	10 - 15	1.4 - 2.1	140 - 210
4 ²⁾	C04	22 - 29	12 - 16	16 - 20	2.2 - 2.9	220 - 290
5	C05	30 - 37	17 - 20	21 - 26	3.0 - 3.7	300 - 370
6	C06	38 - 45	21 - 25	27 - 32	3.8 - 4.5	380 - 450
7	C07	≥ 46	≥ 26	≥ 33	≥ 4,6	≥ 460

1) Ако су испоручени са уређајем.

2) Фабричко подешавање, задовољава већину услова примене.

10.3 Допуните со

Функција омекшивача воде делује путем специјалних смола које су присутне у уређају.

Да би се смоле регенерисале и биле спремне да омекшају воду, сипајте

специјалну со у одељак .

- Отворите поклопац дозатора детерџента.

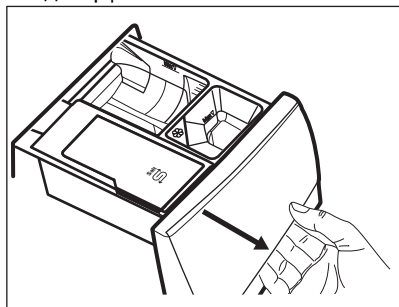

- Отворите одељак .

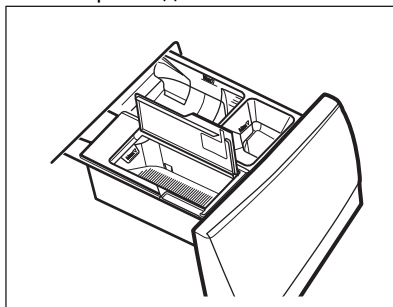

- Сипајте специјалну со.

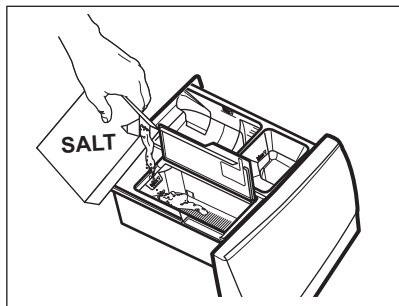

4. Затворите одељак за со и дозатор детерџента.



Редовно проверавајте да ли има довољно соли.

Одељак  може садржати око 600 g соли, што је довољно за око два месеца уколико је подешен подразумевани ниво тврдоће воде (C04) и уколико је омекшивач воде активиран само током фазе прања. Другачији ниво тврдоће воде или другачије подешавање могу повећати или смањити потрошњу соли. Погледајте одељке „Како се подешава ниво тврдоће воде” и „Како да подесите омекшивач воде и током фазе испирања”.

Дисплеј приказује поруку **Допуните со** на крају циклуса када је потребно додати со у одељак , чак и када је преостало још мало соли.

УПОЗОРЕЊЕ!

Сипајте со само у одељак .

УПОЗОРЕЊЕ!

Не сипајте ништа друго осим соли у одељак . Ако се било који други детерџент/адитив нехотице сипа у овај одељак, погледајте одељак „Елиминисање детерџента или других адитива из одељка за со” у поглављу „Решавање проблема”.



Користите само специјалну со за машине за прање судова и/или веша. Одговарајућу со можете наручити са сајта! Друге врсте соли су мање ефикасне и током времена могу довести до трајног оштећења технологије омекшивача воде.

УПОЗОРЕЊЕ!

Немојте користити фину со!



Уређај користи свој пуни потенцијал са сољу. Допуњавањем соли по потреби, уређај одржава ефикасност система омекшавања. Ако током дужег временског периода користите уређај без соли, када се со поново сипа, функција омекшивача воде биће у потпуности обновљена након неколико дугих циклуса прања.

10.4 Регенерација омекшивача воде

Након неколико циклуса, уређај ће можда морати да регенерише омекшивач воде.

Процес регенерације се аутоматски обезбеђује приликом рутинског покретања програма као што су Cottons и Synthetics чак и ако се трајање програма смањи једним додиром дугмета Завршетак за, ако је доступно на уређају.

Други програми могу аутоматски да изврше процес регенерације када подешавања и услови то дозволе.





Ако обично покрећете веома кратке циклусе, можда неће доћи до процеса регенерације: видели бисте да се со не користи, пошто се користи само током фазе регенерације. Да бисте обезбедили процес регенерације **покрните програм Cottons или Synthetics једном недељно или барем сваке две недеље.**

11. ПРОГРАМИ

11.1 Графикон програма

Програми прања

Програм	Опис програма
Програми прања	
Eco 40-60	Циклус ниске енергије за памучне предмете који се перу на 40 °C или 60 °C. Ниједна опција не може да се активира. Смањује температуру и продужава време како би се дошло до добрих резултата прања. ¹⁾
UltraQuick 39min	Памук и мешавина синтетике. Идеално за брзо свакодневно прање, за бољу негу одеће и добро чишћење већ од 30 °C. <div style="border: 1px solid black; padding: 5px;"><p>i</p><p>Стандардно трајање програма је развијено на количини веша од 5 kg. Ако перете мању или већу количину веша, време прања се аутоматски смањује или повећава.</p></div>
Cottons	Бели памук и обојени памук. Нормално и веома запрљан веш.
Synthetics	Синтетика или материјали различитог састава. Нормално запрљан веш.
Delicates	Осетљиве тканине као што су акрил, вискоза и тканине од мешовитих материјала које захтевају нежније прање. Нормалан степен запрљаности.
Wool/Silk 	Вунена одећа која се пере у машини, вунена одећа која се пере ручно и остале тканине са симболом „ручно прање“. ²⁾
Rapid 20min	Памучне и синтетичке тканине са благим степеном запрљаности или носене само једном.
Sportswear	Спортска одећа, синтетичка влакна као што су полиестер, полиестер/еластин мешавине, полиамид. Погодно је за уклањање зноја и телесних прљавштина са техничке спортске одеће.
Jeans	Нормално запрљана тексас одећа. Овај програм обавља фазу пажљивог испирања, намењену стварима од тексаса, чиме се смањује губитак боје и уклања преостали прашак за прање са тканина.

Програм	Опис програма
Outdoor	<div data-bbox="372 177 1024 279" style="border: 1px solid black; padding: 5px;">  <p>Не користите омекшивач тканина и уверите се да нема остатака омекшивача у дозатору детерџента.</p> </div> <p>Одећа коју носимо када изалазимо напоље, радна и спортска одела, водоотпорне јакне и јакне које пропуштају ваздух, као и јакне са поставом од вуне која може да се извади или са унутрашњом поставом. Овај програм може се користити као циклус за обнављање својства водоодбојности одеће и посебно је прилагођен за третирање одеће са хидрофобним слојем. За обављање циклуса за обнављање својства водоодбојности одеће, поступите на следећи начин:</p> <ul style="list-style-type: none"> - Сипајте детерџент за прање у преграду за фазу прања. - Сипајте посебно средство које обнавља својство водоодбојности одеће у преграду за омекшивач тканина. - Смањите количину веша на 1 kg. <p>Да бисте додатно побољшали дејство средства за обнављање својства водоодбојности одеће, одећу осушите у машини за сушење веша тако што ћете подесити програм за сушење напољу (ако је доступан и ако ознака на одећи дозвољава машинско сушење).</p>
Down Jackets	<p>Специјални програм за једну јакну са перјем/паперјем или један јорган, такође са синтетичким пуњењем. За производе пуњене природним перјем и паперјем користите течни детерџент за вуну. Ако ознаке на етикети за негу одеће то дозвољавају, покрените комплетан циклус прања и сушења како бисте сачували изглед и термичку функционалност.</p>
Hygiene	<p>Сертифициван од стране компаније Swisstatet, програм комбинује циклус прања и паре и уклања више од 99,99% бактерија и вируса* на температурама изнад 60 °C. 3) Полен и алергени се такође смањују за хигијенски чисту одећу после сваког прања.</p>
Silk	<p>Свила која може да се пере машински и ручно и друге осетљиве тканине. Окретање бубња је толико нежно да је могуће третирати чак и најосетљивије одевне предмете.</p>
Duvet	<p>Специјални програм за прекривач од синтетике, перја или паперја, јорган, прекривач за кревет и слично. Користите течни детерџент за осетљиво рубље, нпр. детерџент за вуну.</p>
Machine Clean	<p>Циклус одржавања топлем водом за чишћење и освежавање бубња и за уклањање остатака који могу узроковати непријатне мирисе. Пре покретања овог циклуса, уклоните све предмете из бубња. У одељку дозатора детерџента за фазу прања, ставите вратанца одељка у положај навише. Сипајте шољу хлорног избелјивача или средства за чишћење машине за прање веша у одељак за фазу прања. НЕМОЈТЕ да користите оба.</p> <div data-bbox="372 1187 1024 1315" style="border: 1px solid black; padding: 5px;">  <p>Након чишћења бубња, покрените додатни циклус испирања са празним бубњем и без детерџента да бисте уклонили било какве остатке избелјивача.</p> </div>
Spin/Drain	<p>Све тканине, изузев вунених и веома осетљивих тканина. За центрифугирање веша и испуштање воде из бубња.</p>

Програм	Опис програма
Rinse	Све тканине, изузев вунених и веома осетљивих тканина. Програм за испирање и центрифугирање веша. Фабрички подешена брзина центрифуге је она која се користи за програме за памук. Смањите брзину центрифуге тако да одговара врсти веша. Ако је неопходно, подесите опцију Додатно испирање за додатна испирања. При ниској брзини центрифуге уређај врши нежно испирање и скраћује центрифугирање.

- 1) Према Уредби 2019/2023 Комисије ЕУ, овај програм на 40 °С може заједно у истом циклусу да пере нормално запрљан памучни веш декларисан за прање на 40 °С или 60 °С. За достигнуте температуре унутар веша, трајање програма и друге податке, погледајте поглавље „Вредности потрошње”.
- 2) Током овог циклуса бубањ се споро окреће како би се осигурало нежно прање. Може изгледати као да се бубањ не окреће или да се не окреће правилно, али је то нормална појава код овог програма.
- 3) Испитан је за *Staphylococcus aureus*, *Enterococcus faecium*, *Candida albicans*, *Pseudomonas aeruginosa* и бактериофаг MS2 независним тестом који је спровела компанија Swisstest Testmaterialien AG током 2021. године (Извештај о испитивању бр. 202120117).

Температура програма, максимална брзина центрифуге и максимална количина веша

Програм	Подразумевана температура Распон температуре	Референтна брзина центрифуге Опсег брзине центрифуге	Максимална количина веша за прање
Eco 40-60	1) 2)	1400 o/min 1400 o/min - 400 o/min	10.0 kg
UltraQuick 39min	30°C 60°C – Хладно	1400 o/min 1400 o/min - 400 o/min	8.0 kg
Cottons	40°C 90°C – Хладно	1400 o/min 1400 o/min - 400 o/min	10.0 kg
Synthetics	30°C 60°C – Хладно	1200 o/min 1200 o/min - 400 o/min	5.0 kg
Delicates	30°C 40°C – Хладно	800 o/min 1200 o/min - 400 o/min	2.0 kg
Wool/Silk 	40°C 40°C – Хладно	1200 o/min 1200 o/min - 400 o/min	3.0 kg
Rapid 20min	20 °C 20 °C – Хладно	1200 o/min 1400 o/min - 400 o/min	3.0 kg
Sportswear	30°C 60°C – Хладно	1200 o/min 1200–400 o/min	5.0 kg
Jeans	30°C 40°C – Хладно	800 o/min 1200 o/min - 400 o/min	4.0 kg
Outdoor	30°C 40°C – Хладно	1200 o/min 1200 o/min - 400 o/min	2.0 kg ³⁾ 1.0 kg ⁴⁾
Down Jackets	30°C 40°C – Хладно	1200 o/min 1200–400 o/min	2.0 kg
Hygiene	60°C	1400 o/min 1400 o/min - 400 o/min	10.0 kg

Програм	Подразумевана температура Распон температуре	Референтна брзина центрифуге Опсег брзине центри- фуге	Максимална ко- личина веша за прање
Silk	30°C	800 o/min 800 o/min - 400 o/min	0.5 kg
Duvet	30°C 40°C – Хладно	800 o/min 800–400 o/min	3.0 kg
Machine Clean	60°C	1200 o/min 1200 o/min - 400 o/min	-
Spin/Drain	-	1400 o/min 1400 o/min - 400 o/min	10.0 kg
Rinse	-	1400 o/min 1400 o/min - 400 o/min	10.0 kg

- 1) Приликом коришћења овог програма, температура није видљива на дисплеју и аутоматски се подешава.
- 2) Према Уредби бр. 2019/2023 Комисије ЕУ, овај програм на 40 °C може заједно у истом циклусу да пере нормално запрљан памучни веш декларисан за прање на 40 °C или 60 °C.



За достигнуте температуре унутар веша, трајање програма и друге податке, погледајте одељак „Вредности потрошње“.

Најефикаснији програми у погледу потрошње електричне енергије уопштено речено су они који раде на нижим температурама и трају дуже.

- 3) Програм прања.
- 4) Програм прања и фаза обнављања водоотпорности.

Компатибилност програмских опција











Опције не могу да се изаберу са свим програмима прања, одређена опција може да искључи другу. У овом случају, уређај вам не дозвољава да заједно подесите некомпатибилне жељене опције.

Водите рачуна да екран и софтверски тастери буду увек чисти и суви.



Када подесите програм прања и уђете у мени Мени , дисплеј приказује само доступне опције.

Опције **Блокада за безбедност деце** и **Завршетак за** могу да се бирају са свим програмима.

	Eco 40-60	UltraQuick 39min	Cottons	Synthetics	Delicates	Wool/Silk	Rapid 20min	Sportswear	Jeans	Outdoor	Down Jackets	Hygiene	Silk	Duvet	Machine Clean	Spin/Drain	Rinse
 Брзина центрифуге	■	■	■	■	■	■	■	■	■	■	■	■	■	■	■	■	■
 Задржавање испирања	■	■	■	■	■	■		■	■	■	■	■					■
 Без центрифуге																■ ¹⁾	■
 Претпрање			■	■				■									
 Додатно испирање	■	■	■	■	■			■	■	■	■	■					■
 Steam Anti-crease	■	■	■					■	■			■					
 Тихо			■	■	■			■	■								
 Завршетак за	■	■	■	■	■	■	■	■	■	■	■	■	■	■	■	■	■

1) Ако подесите опцију Без центрифуге, уређај само испушта воду.

Одговарајући детерџенти за програме прања

Програм	Универзални прашак ¹⁾	Течност за све тканине	Течност за обојене тканине	Осетљива вуна	Посебан
Eco 40-60	▲	▲	▲	--	--
Cottons	▲	▲	▲	--	--
Synthetics	▲	▲	▲	--	--
Delicates	--	--	--	▲	▲
Wool/Silk	--	--	--	▲	▲
Rapid 20min	--	▲	▲	--	--

Програм	Универзални прашак ¹⁾	Течност за све тканине	Течност за обојене тканине	Осетљива вуна	Посебан
Sportswear	--	▲	▲	--	▲
Jeans	--	--	▲	▲	▲
Outdoor	--	--	--	▲	▲
Down Jackets	--	▲	▲	--	▲
Hygiene	▲	▲	--	--	▲
Silk	--	--	--	▲	▲
Duvet	--	--	--	▲	▲
Running Shoes	--	▲	▲	--	--
Pet Hair	▲	▲	▲	--	--
Baby	▲	▲	▲	--	--
Linen	--	▲	▲	--	--
Curtains	--	▲	▲	--	--
Business Shirts	▲	▲	▲	--	--

1) На температури вишој од 60 °C препоручује се употреба детерџента у прашку.

▲ = Препоручује се

-- = Није препоручено

11.2 Више програма

Програми прања

Програм	Опис програма
Програми прања	
Towels	Памучни пешкири и баде-мантили. Идеално за нормално и веома заправљан веш.
Training Gear	Предложено за малу количину веша сачињену од спортске и фитнес одеће.
Soccer/Rugby	Фудбалска и рагби одећа са полиестером, мешавинама полиестера/еластина, полиамидом и микрофибер материјалима. Специјални циклус осмишљен за свеже флеке са интегрисаном фазом предпрања.
Skiing Gear	Савршено за тешку одећу као што су јакне за скијање и одећа за планинарење.
Running Shoes	Осмишљено за патике за трчање, програм за нежно прање.
AntiAllergy Vapour	Ствари од белог памука. Овај делотворан програм прања у комбинацији са паром уклања више од 99,99% бактерија и вируса ¹⁾ уз одржавање температуре изнад 60°C током читаве фазе прања; уз додатно дејство на влакна захваљујући фази паре, продужена фаза испирања осигурава правилно уклањање остатака детерџента и микроорганизама. Овај програм уз то осигурава правилно смањење полена и алергена.

Програм	Опис програма
Pet Hair	Програм прања прилагођен уклањању длака кућних љубимаца са предмета
Pillow	Осмишљено да осуши 2 јастука за софу или 1 јастук за кревет. Препоручује се прање јастука за кревет сопственом јастучницом. Да бисте били у току са неким индикацијама о димензијама.
Baby	Специјални брзи циклус за одећу за бебе са добрим перформансама прања и испирања.
Linen	Специјални осетљиви циклус прилагођен белим или обојеним ланеним влакнима.
Curtains	Специјални програм за завесе. Фаза претпрања активира се аутоматски. ²⁾
BedLinen XL	Циклус прања за три комплета постељине, од којих један може бити дупле величине.
Easy Iron	Предмети од памука, синтетике и мешовитих тканина који захтевају нежно прање. Нормална и слабо запрљано ³⁾
1 Item Fast	Слабо запрљани памучни и синтетички предмети.
Steam Refresh	Предмети од памука, синтетике и мешавине материјала. Посебан циклус за напаривање без прања који може да се користи за припрему сувог веша за пеглање или за освежавање једном ношене одеће. Овај програм смањује гужвање, мирисе и опушта тканине. Немојте да користите детерџент.
Steam Cashmere	Вуна и кашмир. Кратак програм за освежавање без прања предмета од вуне и кашмира који могу да се перу ручно. Када се третирају мање количине веша, трајање програма може додатно да се скрати помоћу опције Завршетак за.
Business Shirts	Памучне и мешовите памучне кошуље, нормално запрљане са паром на крају како би се олакшало пеглање. Ради најбољих резултата, када се програм заврши одмах извадите одећу на вешалицу за сушење на ваздуху.

1) Испитан је за *Staphylococcus aureus*, *Enterococcus faecium*, *Candida albicans*, *Pseudomonas aeruginosa* и бактериофаг MS2 независним тестом који је спровела компанија Swissstest Testmaterialien AG током 2021. године (Извештај о испитивању бр. 202120117).

2) Немојте да користите детерџент за фазу претпрања за испирање само водом.

3) Да бисте смањили гужвање веша, овај циклус регулише температуру воде и обавља фазу меког прања и центрифуге. Уређај ће аутоматски испрати веш неколико пута.

Температура програма, максимална брзина центрифуге и максимална количина веша

Програм	Подразумевана температура Распон температуре	Референтна брзина центрифуге Опсег брзине центрифуге	Максимална количина веша за прање
Towels	40°C 90°C – Хладно	1400 o/min 1400 o/min - 400 o/min	4.0 kg

Програм	Подразумевана температура Распон температуре	Референтна брзина центрифуге Опсег брзине центри- фуге	Максимална ко- личина веша за прање
Training Gear	30°C 40°C – Хладно	1200 o/min 1200 o/min - 400 o/min	1.0 kg
Soccer/Rugby	40°C 60°C – Хладно	1200 o/min 1200 o/min - 400 o/min	5.0 kg
Skiing Gear	30°C 40°C – Хладно	1200 o/min 1200 o/min - 400 o/min	2.0 kg
Running Shoes	30°C 40°C – Хладно	1000 o/min 1000 o/min - 400 o/min	1.0 kg
AntiAllergy Vapour	60°C	1400 o/min 1400 o/min - 400 o/min	10.0 kg
Pet Hair	30°C 60°C – Хладно	1200 o/min 1200 o/min - 400 o/min	2.0 kg
Pillow	30°C 40°C – Хладно	800 o/min 800–400 o/min	3.0 kg
Baby	30°C 60°C – Хладно	1400 o/min 1400 o/min - 400 o/min	4.0 kg
Linen	30°C 40°C – Хладно	1200 o/min 1200 o/min - 400 o/min	2.0 kg
Curtains	30°C 40°C – Хладно	800 o/min 1200–400 o/min	2.0 kg
BedLinen XL	30°C 60°C – Хладно	1200 o/min 1200 o/min - 400 o/min	4.5 kg
Easy Iron	40°C 60°C – Хладно	800 o/min 800 o/min - 400 o/min	4.5 kg
1 Item Fast	20 °C 20 °C – Хладно	1200 o/min 1400–400 o/min	0.5 kg
Steam Refresh	-	-	2.0 kg
Steam Cashmere	-	-	2.0 kg
Business Shirts	30°C 60°C – Хладно	1400 o/min 1400 o/min - 400 o/min	2.0 kg

Компатибилност програмских опција



Опције не могу да се изаберу са свим програмима прања, одређена опција може да искључи другу. У овом случају, уређај вам не дозвољава да заједно подесите некомпатибилне жељене опције.

Водите рачуна да екран и софтверски тастери буду увек чисти и суви.



Када подесите програм прања и уђете у мени **Мени**, дисплеј приказује само доступне опције.

Опције **Блокада за безбедност деце** и **Завршетак за** могу да се бирају са свим програмима.

	Towels	Training Gear	Soccer/Rugby	Skiing Gear	Running Shoes	AntiAllergy Vapour	Pet Hair	Pillow	Baby	Linen	Curtains	BedLinen XL	Easy Iron	1 Item Fast	Steam Refresh	Steam Cashmere	Business Shirts	
Брзина центрифуге	■	■	■	■	■	■	■	■	■	■	■	■	■	■				■
Задржавање испирања	■	■		■	■	■	■		■	■			■					■
Тихо	■	■			■		■			■	■							
Без центрифуге																■	■	
Претпрање	■	■			■	■	■						■					
Додатно испирање	■	■	■	■	■	■	■		■	■	■	■	■					■
Steam Anti-crease	■	■				■	■		■	■		■	■			■	■	
Завршетак за	■	■	■	■	■	■	■	■	■	■	■	■	■	■	■	■	■	■

11.3 Програми Steam

Програми Steam се могу користити за смањење набора и непријатних мириса на одећи (као што су памук, синтетика, мешовите тканине, укључујући и

осетљиве) коју само треба освежити, за кратко време, избегавајући прање.

Влакна тканине су опуштена и након тога пеглање не захтева нимало напора. Када

се циклус заврши, брзо извадите веш из бубња.

НЕ подешавајте овај програм са следећим типовима веша:

- Тканинама које нису погодне за сушење у машини за сушење.
- Предмети са етикетом „Само хемијско чишћење“.



Не користите детерџент!

Програми Steam не уклањају нарочито интензиван непријатан мирис и не изводе никакав хигијенски циклус. После третмана паром веш може да буде влажан. Окачите веш на неколико минута.

Мирис (Electrolux Steam Fragrance)

Electrolux Steam Fragrance омогућава вам да освежите чак и своју осетљиву одећу, уклањајући наборе и додајући свежину нежним мирисом који је посебно развила компанија **Electrolux**. Освежавањем одеће паром, уместо комплетним циклусима

прања, дуже ћете одржати изглед и осећај нове одеће. Мирис можете безбедно користити чак и са програмима Кашмир и Пара - ако су доступни - за осетљиве тканине као што су кашмир и вуна. Приликом третирања мањег оптерећења смањите дозу мириса и трајање циклуса: за само петнаест минута, ваша одећа ће повратити тај осећај „управо опраног“.

Пажљиво прочитајте упутства која сте добили уз мирис.

НЕМОЈТЕ:

- Машински сушити одећу третирану мирисом. Мирис ће испарити.
- Користити мирис у сврхе другачије од оних које су овде описане.
- Користити мирис на новим предметима. Нови предмети могу да садрже остатке једињења завршне обраде која нису компатибилна са мирисом.



Мирис је доступан у **Electrolux** веб продавници или код овлашћеног продавца.

11.4 Woolmark Premium Wool Care – Зелено



Циклус прања вуне у овој машини тестирала је и одобрила компанија The Woolmark Company за прање одевних предмета који садрже вуну означених етикетом „ручно прање“ уколико се производи перу према упутствима на етикети одевних предмета и онима које је издао произвођач ове машине за прање рубља. M2304

12. 📶 ПОДЕШАВАЊИМА WI-FI БЕЖИЧНЕ ВЕЗЕ

У овом поглављу описано је како можете да повежете паметни уређај са Wi-Fi мрежом и са мобилним уређајима.

Ова функција вам омогућава да добијате обавештења, као и да контролишете и надгледате апарат преко мобилних уређаја.

Вај-фај функционалност је искључена као подразумевано фабричко подешавање.

Да бисте повезали уређај и уживали у целокупном спектру функција и услуга које су вам потребне:

- Бежична мрежа код куће са омогућеном интернет везом.

- Мобилни уређај повезан на бежичну мрежу.

Параметри Wi-Fi модула	
Фреквенција	2,412–2,472 GHz за европско тржиште
Протокол	IEEE 802.11b/g/n
Максимална снага	<20 dBm
Шифровање	WPA, WPA2, WPA3

12.1 QR код на плочици са техничким карактеристикама

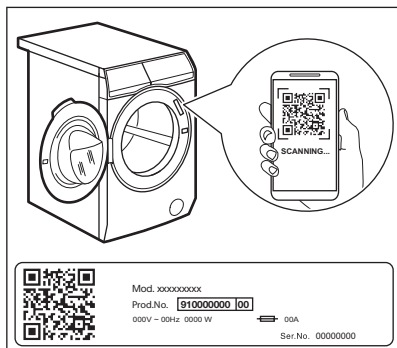

QR код може да се користи на два начина:

- Скенирајте QR код помоћу уграђене апликације камере да бисте преузели нашу апликацију из продавнице апликација на паметном уређају и следите потребне кораке.
- Упаривање паметног уређаја са уређајем ради поједностављивања процеса. Скенирајте QR код помоћу уграђеног скенера QR кодова у нашој апликацији.

12.2 Инсталирање и конфигурирање Апликација



Апликација вам омогућава да помоћу мобилног уређаја управљате процесом прања веша.

Садржи велики број програма, корисних функција и података о производу савршено прилагођених уређају.

Помоћу апликације можете да бирате програме који су вам већ доступни на командној табли уређаја, плус можете да откључате и додатне програме који су доступни само путем мобилног уређаја.

Додатни програми се временом могу мењати уз нове верзије апликације.

То је персонализована нега рубља – и то помоћу вашег мобилног уређаја.

Приликом повезивања уређаја са апликацијом, будите у његовој близини са својим мобилним уређајем.

Уверите се да је мобилни уређај повезан са бежичном мрежом.

1. Идите у продавницу App Store на паметном уређају или скенирајте QR код (*погледајте одељак „QR код на плочици са техничким карактеристикама“*).
2. Преузмите и инсталирајте нашу апликацију.
3. Покрените апликацију. Изаберите државу и језик и пријавите се са својом адресом е-поште и лозинком. Ако немате налог, направите га тако што ћете пратити упутства у Апликација.
4. За регистровање и конфигурирање уређаја, пратите упутства у апликацији.

12.3 Вај-фај веза уређаја



Укључивање Вај-фај мреже



Као подразумевано фабричко подешавање, функција Вај-фај је искључена.

Додирните дугме Укључено/Искључено  на неколико секунди да бисте активирали уређај.

Да бисте повезали уређај са Вај-фај мрежом, додирните и задржите сензорско дугме Режим даљинског старта  на 5 секунди. Такође је могуће омогућити Вај-фај из менија за подешавања.

Током ове фазе, дисплеј приказује Вај-фај икону  и поруку „Покретање...”. Након неког времена појављују се порука „Спремно за повезивање” и икона .

Повезивање вашег уређаја



Пре него што наставите са следећим корацима, уверите се да је Апликација преузета и конфигурирана и да је паметни уређај повезан са кућном мрежом. Погледајте одељак „Инсталирање и конфигурирање апликације”.

Отворите Апликација са паметног уређаја и пратите приказана упутства да бисте додали свој уређај.

Током фазе повезивања, Апликација може да вас преусмери на Вај-фај подешавања паметног уређаја ради избора кућне мреже и од вас затражи да унесете лозинку за Вај-фај ради повезивања уређаја.

Након фазе **Повезивање**, ако се успешно закључи, приказује се порука „**Повезивање успешно**”. У супротном, приказаће се порука „**Повезивање није могуће**”.

Када се изврши повезивање, додиривање сензорског дугмета Режим даљинског старта  ради укључивања омогућиће корисницима да даљински покрену циклусе у Апликација.

Аутоматско повезивање са регистрованом мрежом

Када се уређај успешно подеси и региструје на кућну мрежу, сваки пут када се укључи, покушаће аутоматски да се повеже са мрежом. Када се Вај-фај веза

успешно успостави, неће бити никаквог звука.

Повезивање са другом мрежом (поновно отварање приступне тачке)

Сваки пут када корисник додирне и задржи сензорско дугме Режим даљинског старта  на 5 секунди, приступна тачка ће се отворити и емитовати. Нови пријавни подаци за мрежу примљени у овом тренутку замениће претходно сачуване пријавне податке и уређај се затим повезује са новом Вај-фај мрежом.

Погледајте одељак „Повезивање вашег уређаја” да бисте извршили повезивање.

Искључивање Вај-фај мреже

Ако корисник одлучи да више не повезује уређај са Вај-фај мрежом, може да додирне и задржи сензорско дугме Режим даљинског старта  на 10 секунди и уређај ће се ресетовати и искључити. Такође је могуће онемогућити Вај-фај из менија за подешавања.

Након потврде да је дисплеј успоставио почетне вредности, приказује се порука „**Мрежа је враћена на почетну вредност**” и да је Вај-фај подешен.

12.4 Ажурирање путем интернета

Апликација може да предложи ажурирање вашег уређаја.

Ако програм ради, апликација обавештава да ће се ажурирање покренути на крају програма.

Током ажурирања, уређај приказује поруку на дисплеју.

Током ажурирања, немојте да искључујете уређај или да га искључите из струје.

Уређај ће моћи поново да се користити по завршетку ажурирања, без икаквог обавештења о успешном ажурирању.

Ако дође до грешке, уређај приказује поруку на дисплеју: само притисните било које дугме или окрените дугме за избор да бисте се вратили на нормалну употребу.

12.5 Увек укључен Вај-фај

Функција Увек укључен Вај-фај доступна је у апликацији.

Ова функција одржава уређај повезаним са мрежом чак и када је уређај искључен.

Индикатор  се наизменично укључује и искључује.

Уређај је могуће укључити притиском на дугме Укључено/Искључено  или путем апликације.





Функција Увек укључен Вај-фај може да утиче на потрошњу енергије.

13. ОПЦИЈЕ

13.1 Додатне опције

За сваки програм доступно је неколико додатних опција. Проверите компатибилност у одељку са табелом програма.



Додирните дугме Укључено/Искључено  да бисте укључили уређај и окрените бирач програма на жељени програм.



Додирните софтверски тастер **Мени**  да бисте приступили датим опцијама.



Након 10 секунди неактивности на дисплеју се приказује почетни екран са изабраним програмом.

13.2 Опције софтверског тастера



Након избора програма, могуће је променити и подесити подразумеване вредности Температуре  и Центрифуга .

Да бисте изменили **Температуре**  притисните леви софтверски тастер .

- Приказана подразумевана температура ће се смањити на минимум који се очекује за изабрани циклус.
- Наставите са притискањем и низ ће се наставити од максималне очекиване температуре.



Ако подешавање Температуре  није доступно, ће лампица левог софтверског тастера бити искључена.

Да бисте изменили **Центрифуга**  притисните десни софтверски тастер .

- Приказана подразумевана центрифуга ће се смањити на минимум који се очекује за изабрани циклус.
- Наставите са притискањем и низ ће се наставити од максималне очекиване центрифуге.



Ако је доступна само једна опција, лампица десног софтверског тастера ће бити искључена.

13.3 Трајно Претпрање

Користите ову опцију да бисте додали фазу претпрања на 30 °C пре фазе прања.

Ова опција се препоручује за јако задрљан веш, нарочито ако на њему има песка, прашине, блата и других чврстих честица.

Додирните софтверски тастер **Мени** , окрените бирач док екран не прикаже опцију Претпрање.

Да бисте **активирали/деактивирали** ову опцију:

- Додирните десни софтверски тастер  и релевантни индикатор ће се укључити/искључити.



Претпрање остаје активно и након искључивања и укључивања машине и подразумевано постављени у програму где је доступно. Ова опција може да продужи трајање програма.

13.4 Трајно Додатно испирање

Помоћу ове опције можете да додате неколико испирања у одабране програме прања и оптимизујете дистрибуцију омекшивача тканине и побољшате мекоћу тканине. Ово је препоручљиво када користите омекшивач.

Корисна је за особе алергичне на детерџенте и у областима где је вода мека.

Додирните софтверски тастер **Мени** , окрените бирач док екран не прикаже опцију Додатно испирање.

Да бисте **активирали/деактивирали** ову опцију:

- Додирните десни софтверски тастер и релевантни индикатор ће се укључити/искључити.



Додатно испирање остаје активно и након искључивања и укључивања машине и подразумевано постављени у програму где је доступно. Ова опција може да продужи трајање програма.

13.5 Steam Antcrease

Ова опција додаје фазу паре иза које следе покрети против гужвања на крају програма прања. Дејство паре смањује наборе на тканини и олакшава пеглање.

Додирните софтверски тастер **Мени** , окрените бирач док екран не прикаже опцију Steam Antcrease.

Да бисте **активирали/деактивирали** ову опцију:

- Додирните десни софтверски тастер и релевантни индикатор ће се Укључено/Искључено.



Ова опција може да продужи трајање програма.

Да бисте **прекинули** фазу Steam Antcrease:

- Додирните дугме Укључено/Искључено  на неколико секунди да бисте деактивирали уређај.
- Окрените бирач програма у неки други положај.

13.6 Тихо

Са овом опцијом, прелазна и коначна фаза центрифуге се потискују и програм се завршава са водом у бубњу. Ово помаже да се смањи гужвање.

Врата остају забрављена, а бубањ се редовно окреће да би се смањило гужвање. Морате да испустите воду да бисте откључали врата.

Пошто је програм врло тих, погодан је за употребу у ноћним сатима када је на снази јефтинија тарифа за електричну енергију. У неким програмима испирања се обављају са више воде.

Додирните софтверски тастер **Мени** , окрените бирач док екран не прикаже опцију Тихо.

Да бисте **активирали/деактивирали** ову опцију:

- Додирните десни софтверски тастер и релевантни индикатор ће се укључити/искључити.
- Ако додирнете дугме Старт/Пауза, уређај извршава само фазу испуштања воде.



Уређај аутоматски испушта воду након приближно 18 сати.

13.7 Завршетак за

Помоћу ове опције можете да подесите време завршетка изабраног циклуса.



Предложено време за завршетак је увек веће од трајања програма.

Да бисте **активирали** ову опцију:

- Додирните софтверски тастер **Мени** , окрените бирач док екран не прикаже опцију Завршетак за.

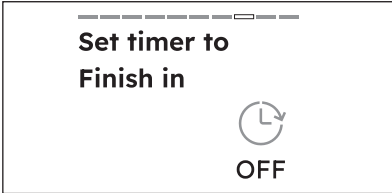

- Ову опцију можете да активирате притиском на десни софтверски тастер . Дисплеј приказује часове до истека времена почевши од 3 часа.

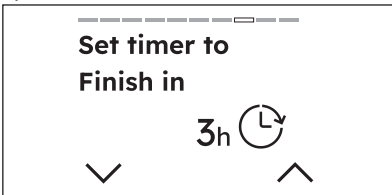

- Притиском на десни софтверски тастер поред , могуће је повећати време за један час при сваком додиру, до 24 часа.



- Ако желите да смањите време додирните леви софтверски тастер поред , трајање ће сваким додиром бити скраћено за један час.
- Када сте изабрали жељени тајмер сачекајте 3 секунде и бићете преусмерени на екран почетне стране где ћете на врху дисплеја моћи да видите одбројавање.

8h 



Cottons

max 5kg

 30°  1600



Уређај задржава избор ове опције након што га искључите.

Да бисте **уклонили** опцију Завршетак за.:

- Крећите се Мени  до опције Завршетак за.
- Скратите време притиском на леви софтверски тастер док дисплеј не прикаже Искључено

13.8 Блокада за безбедност деце



Помоћу ове опције можете спречити да деца случајно рукују уређајем.

Да бисте **активирали** ову опцију:

- Додирните софтверски тастер **Мени** , окрените бирач док екран не прикаже опцију Блокада за безбедност деце.



- Ову опцију можете да активирате тако што ћете додирнути десни софтверски тастер .
- Када активирате опције, софтверски тастери и екран осетљив на додир се деактивирају. Уређај можете да искључите помоћу дугмета Укључено/Искључено.
- Пре него што додирнете дугме Старт/Пауза, уређај не може да се покрене. Дисплеј приказује икону Блокада за безбедност деце на средини дисплеја.

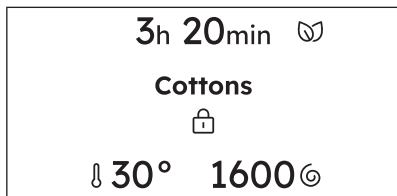

i
Уређај задржава избор ове опције након што га искључите.

Да бисте **деактивирали** ову опцију:

- Држите десни софтверски тастер на 3 секунде. Одбројавање се покреће.

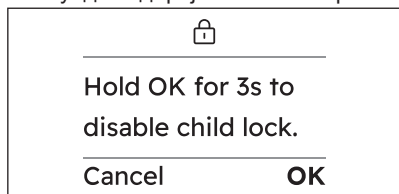

i
Када се опција деактивира, дисплеј ће приказати информације као пре активације,

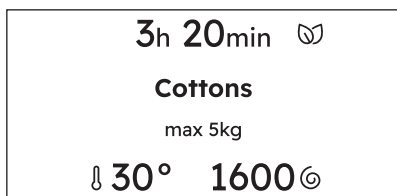

13.9 Омиљено

Како подесити омиљени циклус

Може се сачувати до три омиљена циклуса.

i
Нема подразумевано сачуваних омиљених циклуса.

Додирните софтверски тастер **Мени**, окрените бирач док екран не прикаже опцију Омиљено.

Да бисте **сачували** омиљени циклус:

- Изаберите једно од три празна поља тако што ћете додирнути десни софтверски тастер .
- Након две секунде, дисплеј ће приказати изабрани циклус као омиљени препознатљив по срцу на врху екрана.

i
Када желите да сачувате следећи омиљени циклус, прво празно поље ће бити аутоматски назначено.

Како заменити омиљени циклус

Могуће је **заменити** омиљене циклусе:

- Окрените бирач да бисте изабрали једно од три поља која ће бити замењена.
- Потврдите избор додиром десног софтверског кључа.
- Након две секунде, дисплеј ће приказати изабрани циклус као омиљени препознатљив по срцу на врху екрана.

Није могуће **избрисати** омиљени циклус на уређају.

i
Да би се избрисали омиљени циклус неопходно је извршити ресетовање уређаја или апликације на фабричке вредности.

Како приступити омиљеним циклусима

Да бисте приступили омиљеним циклусима са листе програма, ротирајте бирач са леве стране.

i
Ако су поља заузета биће приказан први омиљени циклус, затим други и на крају трећи.

i
Ако су поља празна, биће приказан предлог како сачувати нове омиљене локације.

14. ПОДЕШАВАЊА

14.1 Подешавања

У овом пасусу су објашњена главна подешавања уређаја.

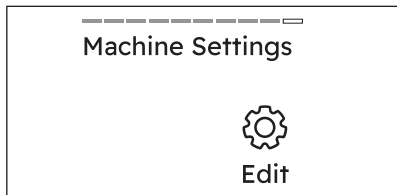



Додирните десни софтверски тастер
Измена да бисте приступили подешавањима.



Након 10 секунди неактивности, дисплеј приказује екран почетне стране са изабраним програмом.

14.2 Конфигурација Језик

Могуће променити језик дисплеја листањем кроз листу ротирајући дугме да бисте пронашли жељени језик.

- Изаберите га тако што ћете додирнути десни софтверски тастер
- Вратите  на претходни приказ тако што ћете додирнути леви софтверски тастер . Додирните софтверски тастер Мени  да бисте видели главни мени.



Окретањем дугмета изабрани језик ће бити истакнут на дисплеју.

14.3 Wi-Fi

Помоћу ове опције уређујете подешавање за Вај-фај.

Додирните десни софтверски тастер да бисте приступили подешавањима. Можете да:

- Омогућите Вај-фај мрежу.
- Повежете са другом Вај-фај мрежом

- Онемогућите Вај-фај мрежу.



За више детаља, погледајте поглавље „Вај-фај – подешавање повезивања”.

14.4 AutoDose

Уз ову опцију можете изменити AutoDose подешавања.

Додирните десни софтверски тастер да бисте приступили конфигурацији.





Више појединости потражите у одељку „AutoDose технологија (аутоматско дозирање)”.

14.5 Тврдоћа воде

Помоћу ове поставке можете да промените ниво Тврдоћа воде.

Да бисте **изменили** ниво:

- Додирните леви софтверски тастер поред индикатора  да бисте смањили тврдоћу.
- Додирните десни софтверски тастер поред индикатора  да бисте повећали тврдоћу.

Окрените бирач да бисте прешли на следеће подешавање.



На располагању је седам нивоа тврдоће.



14.6 Омекшивач воде

Помоћу овог подешавања можете да промените опцију Омекшивач воде.

- Додирните десни софтверски тастер да бисте уредили опцију.
- Окрените бирач да бисте визуелизовали опције:
 - а. Искључено
 - б. Прање

- с. Прање + Rinse
- Изаберите жељени ниво тако што ћете додирнути десни софтверски тастер .





Вратите  на претходни приказ тако што ћете додирнути леви софтверски тастер . Додирните софтверски тастер Мени  да бисте видели главни мени.

14.7 Звук дугмета

Помоћу овог подешавања можете да искључите звук дугмади.

Да бисте **активирали/деактивирали** звукове:

- Додирните десни софтверски тастер  и релевантни индикатор ће се укључити /искључити .

Окрените бирач да бисте прешли на следеће подешавање.



Звукови дугмади Укључено/Искључено  не могу да се онемогуће.



14.8 Крај упозорења

Помоћу ове поставке можете да промените Крај упозорења.

Да бисте **активирали/деактивирали или изменили** звук:

- Додирните десни софтверски тастер  да бисте уредили опцију.
- Окрените бирач да бисте визуелизовали нивое:
 - а. Дуго
 - б. Средња
 - с. Кратко
 - д. Искључено
- Додирните десни софтверски тастер да бисте изабрали жељени звук.







Вратите  на претходни приказ тако што ћете додирнути леви софтверски тастер . Додирните софтверски тастер Мени  да бисте видели главни мени.

14.9 Осветљеност дисплеја

Помоћу ове поставке можете да промените Осветљеност дисплеја.

Да бисте **изменили** ниво:

- Додирните леви софтверски тастер  поред индикатора  да бисте смањили осветљеност.
- Додирните десни софтверски тастер  поред индикатора  да бисте повећали осветљеност.

Окрените бирач да бисте прешли на следеће подешавање.



Доступно је пет нивоа осветљености.



14.10 Смернице

Помоћу ове опције можете видети кратка објашњења неких функција.

Окрените бирач и изаберите тако што ћете додирнути десни софтверски тастер  за једну од следећих опција:

- **Увод** : информације о контролној табли, SmartSelect , програмима паре, Мени софтверским тастерима, Режим даљинског старта.
- **WiFi** : Информације о повезивању.



Вратите се  на претходни приказ тако што ћете додирнути леви софтверски тастер .

14.11 Радни часови

Помоћу овог подешавања можете да прегледате Радни часови вашег уређаја.



Избројани часови нису избрисани од стране Подешавања враћена на подразумевано

14.12 Подешавања враћена на подразумевано

Помоћу ове поставке можете да вратите уређај на фабричка подешавања.

1. Додирните десни софтверски тастер да бисте отворили опцију.

2. Додирните леви софтверски тастер да бисте опозвали радњу.
3. Додирните десни софтверски тастер да бисте потврдили успостављање почетних вредности. Извођење ресетовања ће трајати неколико секунди



Подешавања враћена на подразумевано брише сачуване опције трајних и омиљених опција.

15. СВАКОДНЕВНА УПОТРЕБА



УПОЗОРЕЊЕ!

Погледајте поглавља о безбедности.

15.1 Активирање уређаја

1. Утакните мрежни утикач у зидну утичницу.
2. Одвртните славину за воду.
3. Притисните дугме Укључено/Искључено на неколико секунди да бисте активирали уређај.

Чује се кратак звук.

15.2 Пре активирања уређаја

1. Проверите да ли је мрежни утикач прикључен у мрежну утичницу.
2. Уверите се да је славина за воду отворена.

15.3 Активирање уређаја

Притисните дугме Укључено/Искључено да бисте укључили уређај. Чује се кратак звук.

Подразумевани изабрани програм, када је машина укључена, увек је програм Есо 40-60, као и након активирања из режима приправности.

Информације изабраног програма су видљиве на дисплеју.

Лампица сензорског дугмета Старт/Пауза трепери.

15.4 Подешавање програма

Програм Есо 40-60 је подразумевани предложени програм када је уређај укључен, онај на који се односе информације са енергетске ознаке.

1. Окрените бирач програма да бисте подесили жељени програм. Након неколико секунди дисплеј приказује приказ резимеа програма са следећим информацијама:

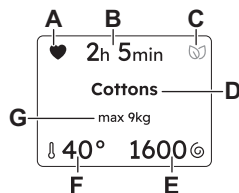

- A. Омиљено, ако је већ сачувано.
- B. Трајање програма
- C. SmartLeaf
- D. Изабрани програм
- E. Брзина Центрифуга
- F. Температуре
- G. Максимална количина веша програма.



Додатне опције, ако се активирају, биће видљиве на дисплеју.





На десној страни контролне табле додирните различити ниво запрљања за **SmartSelect** .

Програм Steam Refresh може да се изабере у области SmartSelect.



Сваки пут када се изабере други ниво SmartSelect биће видљив 2 секунде на позицији 7.

Такође можете да:

1. Додирнете леви софтверски тастер  да бисте променили **Температуре** .
2. Додирнете десни софтверски тастер  да бисте променили брзину за **Центрифуга** .
3. Додирнете **Мени**  да бисте ушли у мени са додатним доступним опцијама и подесили једну или више њих.

15.5 Убацавање веша

- Отворите врата уређаја.
 - Протресите веш пре него што га ставите у уређај.
 - Ставите веш у бубањ, комад по комад.
- Водите рачуна да не ставите превише веша у бубањ.
- Добро затворите врата.

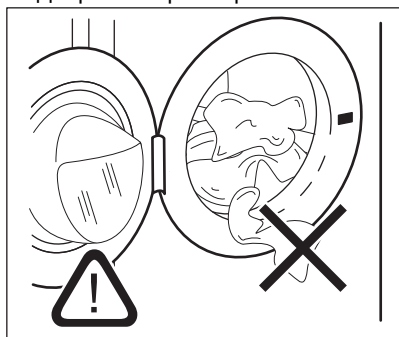

ОПРЕЗ

- Водите рачуна да се веш не заглави између заптивача и врата. Постоји ризик од цурења воде или оштећења веша.
- Прање тканина јако загрљаних уљем и са масним флекама или коришћење парфема може да изазове оштећење гумених делова уређаја.

15.6 Додавање детерџента и адитива



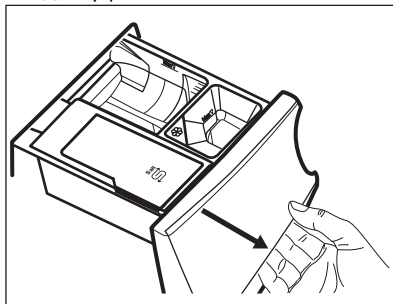

Препоручујемо да не прекорачите максимални назначени ниво (**MAX**).

1. Отворите поклопац дозатора детерџента.

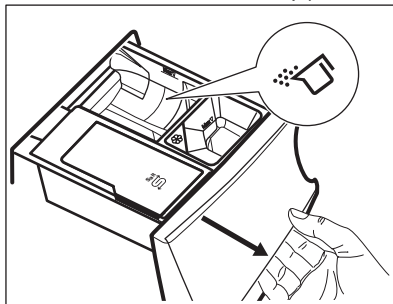

2. Сипајте прашкасти детерџент у преграду . Ако користите течни детерџент, погледајте одељак „Додавање течног детерџента“.



3. По жељи, сипајте омекшивач тканина у одељак .

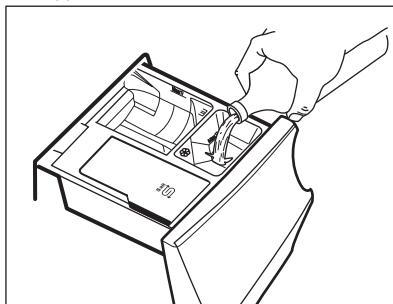

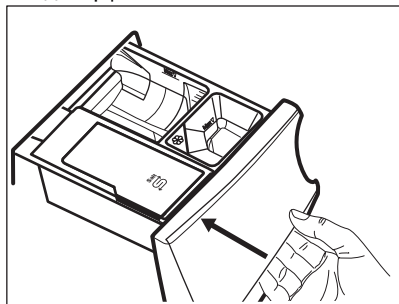

4. Затворите поклопац дозатора детерџента.

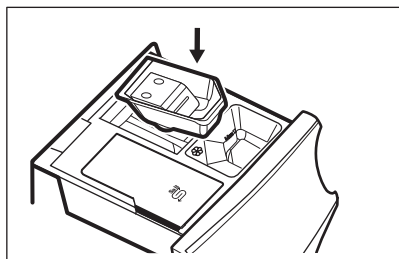

Додавање течног детерџента

1. Ставите одговарајућу посуду за течни детерџент.



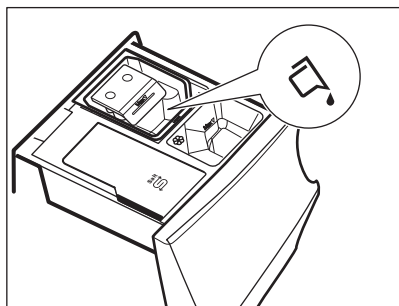

2. Сипајте течни детерџент у преграду .



3. Затворите поклопац дозатора детерџента.

15.7 Покретање програма

Додирните сензорско дугме Старт/Пауза  да бисте покренули програм.

Одговарајући индикатор опције престаје да трепери и остаје укључен. Програм се покреће, а врата се закључавају. На дисплеју се приказује индикатор .



Одводна пумпа може кратко да ради пре него што се уређај напуни водом.

15.8 Детекција количине веша SensiCare System



Трајање програма на дисплеју се односи на **средњу/велику количину веша**.

Након што додирнете сензорско дугме Старт/Пауза  искључује се индикатор максималне декларисане количине веша и SensiCare System почиње детекцију унете количине веша:

1. Уређај детектује количину веша у првих 30 секунди.
2. Ако се открије преоптерећење, упозорење ће се приказивати 30 секунди пре него што дисплеј оде на претходни приказ.
3. Током ове фазе бубањ се накратко окреће.
4. У складу с тим, трајање програма може да се прилагоди, тј. продужи или скрати. Након следећих 30 секунди, почиње пуњење водом.

На крају детекције количине веша ће, у случају преоптерећења бубња, могуће паузирати уређај и уклонити вишак веша.

Након што извадите вишак веша, додирните сензорско дугме Старт/Пауза  да бисте поново покренули програм. Фаза SensiCare може се поновити највише три пута (видети тачку 1).

Важно! Ако се количина веша не смањи, програм прања се покреће без обзира на преоптерећење. У том случају није могуће гарантовати најбоље резултате прања.



Око 20 минута након покретања програма, трајање програма може поново да се прилагоди у зависности од количине воде коју су упиле тканине.



SensiCare System није доступан код свих програма, као што су: Wool/Silk, Rinse и програми са кратким трајањем.

15.9 Прекидање програма и мењање опција

Када је програм покренут, можете да промените **само неке** опције:

1. Додирните сензорско дугме Старт/Пауза▶||.

Одговарајући индикатор трепће.

2. Промените опције. Информације на дисплеју се мењају у складу са тим променама.

3. Поново додирните сензорско дугме Старт/Пауза▶||.

Програм прања се наставља.

15.10 Отказивање текућег програма

1. Притисните дугме Укључено/Искључено① да бисте отказали програм и деактивирали уређај.
2. Поново притисните дугме Укључено/Искључено① да бисте активирали уређај.

Сада можете да подесите нови програм прања.



Ако је већ обављена фаза SensiCare и већ је започело пуњење водом, нови програм започиње **без понављања фазе SensiCare**. Вода и детерџент се не испуштају како би се избегло узалудно трошење. Дисплеј приказује максимално трајање програма, ажурирајући га око 20 минута након започињања новог програма.

15.11 Отварање врата – додавање одевних предмета

Врата машине смете да отворите уколико на дисплеју видите поруку да можете додати или извадити одећу.

Током трајања програма или током одложеног старта врата уређаја су закључана. На дисплеју се приказује индикатор ∞.



Ако су температура и ниво воде у бубњу превисоки и/или се бубањ још увек окреће, не треба да отварате врата.

Да бисте додали или уклонили одевне предмете:

1. Додирните сензорско дугме Старт/Пауза▶||.

На дисплеју се искључује одговарајући индикатор за закључана врата ∞.

2. Отворите врата уређаја. Уколико је неопходно, додајте или извадите одевне предмете. Затворите врата и додирните сензорско дугме Старт/Пауза▶||.

Програм или одложени старт се наставља.

15.12 Крај програма

Када се програм заврши, уређај се аутоматски искључује. Оглашавају се звучни сигнали (уколико су активни). Дисплеј приказује Готово, довршену линију тока и поруку Уклањање одеће.

Искључује се индикатор сензорског дугмета Старт/Пауза▶||.

Врата се откључавају и искључује се индикатор ∞.

1. Притисните дугме Укључено/Искључено① да бисте деактивирали уређај.

Пет минута након завршетка програма, функција за уштеду електричне енергије аутоматски искључује уређај.



Када поново активирате уређај, он предлаже Есо 40-60 као подразумевани програм. Окрените бирач програма да бисте подесили нови циклус.

2. Извадите веш из уређаја.
3. Проверите да ли је бубањ празан.
4. Врата и дозатор детерџента држите отворене да бисте спречили појаву буђи и непријатних мириса.

15.13 Испуштање воде након краја циклуса

Ако сте одабрали програм или опцију која не испушта воду осталу након задњег испирања, програм се завршава, али:

- Фаза испуштања воде се приказује на дисплеју и врата се закључавају
- Индикатор сензорског дугмета Старт/Пауза почиње да трепери.
- Бубањ се још увек окреће у правилним интервалима да би спречио гужвање веша.
- Врата остају блокирана.
- Морате да испустите воду да бисте отворили врата.

15.14 Функција приправности

Режим приправности аутоматски искључује уређај како би се смањила потрошња електричне енергије када:

- Не користите уређај током 5 минута када ниједан програм не ради. Притисните дугме Укључено/Искључено да бисте поново активирали уређај.
- Пет минута после завршетка програма прања. Притисните дугме Укључено/Искључено да бисте поново активирали уређај. Подразумевани изабрани програм, након поновног активирања уређаја из функције приправности је увек Есо 40-60. Окрените бирач програма да бисте подесили нови циклус.



Укљико сте подесили програм или опцију која се завршава са водом која остаје у бубњу, режим приправности **не деактивира** уређај како би вас подсетио да испустите воду.



Ако је функција Увек укључен Вај-фај активна, само се индикатор наизменично укључује и искључује.

16. НЕГА И ЧИШЋЕЊЕ

УПОЗОРЕЊЕ!

Погледајте поглавља о безбедности.

16.1 Распоред периодичног чишћења

Периодично чишћење помаже да се продужи радни век вашег уређаја.

Након сваког циклуса, увек оставите врата машине за прање веша и фиоке за детерџент мало отворене како би ваздух

слободно циркулисао и исушио влагу заосталу унутар уређаја.

Ако се уређај неће користити дуже време: затворите довод воде и искључите уређај из струје.

Оријентациони план периодичног чишћења:

Уклањање каменца	Двапут годишње
Одржавање прањем	Једном месечно

Очистите заптивку врата	Свака два месеца
Очистите бубањ	Свака два месеца
Очистите дозатор детерџента и одељак за со	Двапут годишње
Очистите филтер пумпе за одвод воде	Двапут годишње
Очистите доводно црево и филтер вентила	Двапут годишње

16.2 Уклањање ситних предмета



Уверите се да су џепови празни и да су сви лабави елементи везани пре покретања циклуса. Погледајте одељак „Количина веша” у поглављу „Напомене и савети”.

Уклоните све стране предмете (као што су металне копче, дугмад, новчићи итд.) који могу да упадну у заптивку на вратима, филтере и бубањ. Погледајте одељке „Заптивка за врата са двоусним џепом”, „Чишћење бубња”, „Чишћење одводне пумпе” и „Чишћење доводног црева и филтера вентила”. Уколико је потребно, обратите се овлашћеном сервисном центру.

16.3 Спољашње чишћење

Уређај чистите искључиво благим сапуном и топлим водом. У потпуности осушите све површине.

Не користите јастучиће за рибање и било какав абразивни материјал.

ОПРЕЗ

Немојте да користите алкохол, растварач или хемијске производе.

ОПРЕЗ

Немојте да чистите металне површине детерџентом на бази хлора.

16.4 Уклањање каменца



Ако редовно користите со да бисте активирали технологију SoftWater, није неопходно спроводити поступак за уклањање каменца описан у овом поглављу.



Уколико је вода у вашем подручју тврда или умерено тврда, препоручујемо вам да користите омекшивач воде за машину за прање веша (повремено уклањање каменца).

Редовно контролишите бубањ да бисте спречили стварање каменца.



Увек пратите упутства која се налазе на паковању производа.

16.5 Одржавање прањем

Поновљена и продужена употреба програма на ниским температурама и кратких програма може да доведе до стварања наслага детерџента, талога честица, стварања бактерија и формирања биолошких наслага унутар бубња и корита уређаја. Ово може да створи врло непријатне мирисе и буђ.

Да бисте елиминисали ове насlage и одржавали хигијену у унутрашњости уређаја, обављајте поступак одржавања прањем најмање једном месечно:

1. Извадите сав веш из бубња.
2. Покрените програм за прање памука на највишој температури уз употребу мале количине прашкастог детерџента, ако је доступан, покрените програм Machine Clean.

16.6 Заптивка на вратима

Овај уређај је пројектован тако да има **самочистећи систем одвода** који омогућава да лагане длачице од тканина које отпадне са одеће буду избачене са водом. Редовно проверавајте тунел гуму на вратима и, ако је потребно, очистите је

као што је описано на следећој слици. Новчиће, дугмад и друге ситне предмете можете извадити на крају циклуса.

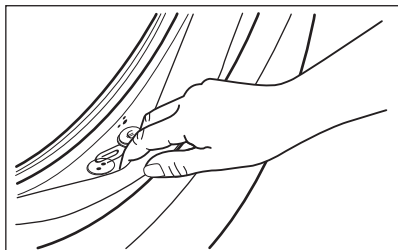

По потреби очистите средством за чишћење на бази амонијака и не гребите површину заптивача.



Увек поштујте упутства која се налазе на паковању производа.

16.7 Чишћење бубња

Редовно контролишите бубањ да бисте спречили стварање нежељеног талога.

Насlage рђе у бубњу могу се јавити услед рђања страног тела приликом прања или од воде из чесме која садржи гвожђе

Очистите бубањ специјалним средствима за нерђајући челик.



Увек пратите упутства која се налазе на паковању производа. Немојте чистити бубањ киселинским производима за уклањање каменца, производима за чишћење који садрже хлор, нити гвозденом или челичном вуном.

За темељно чишћење:

1. Очистите бубањ специјалним средствима за нерђајући челик.



Увек пратите упутства која се налазе на паковању производа.

2. Извадите сав веш из бубња.
3. Ручно додајте малу количину прашкастог детерџента или одређеног

производа у празан бубањ, како би се испрали остаци од ранијих прања.



Повремено, на крају циклуса, дисплеј може да прикаже икону : ово је препорука да се обави циклус „чишћења бубња“. Када се обави чишћење бубња, порука нестане.

16.8 Чишћење дозатора детерџента и одељак за со



Пре чишћења, проверите да ли су сви одељци празни.

Да бисте спречили стварање наслага осушеног детерџента, угрушака омекшивача за веш, формирања буђи у фиоци дозатора детерџента и/или соли у фиоци за со, на свака два месеца пратите следећи поступак чишћења као што је описано на следећим сликама:

1. Отворите фиоку. Притисните бравицу као што је приказано на слици и извучите фиоку.

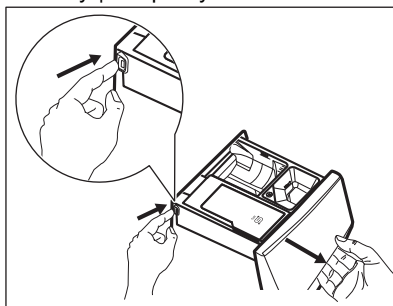

2. Извадите уметак за омекшивач и резервоар за течни детерџент, ако је убачен.

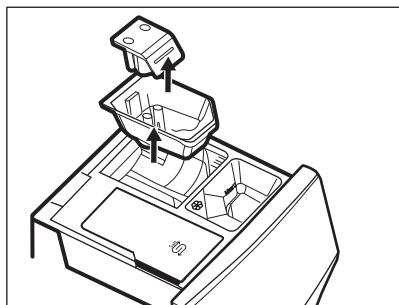
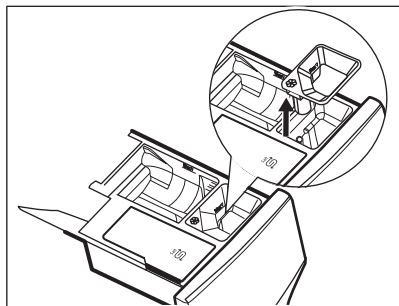

3. Оперите фиоку и све уметке под текућом водом.

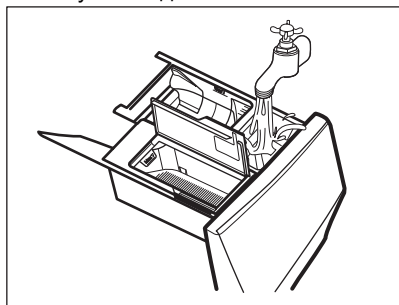

4. Уверите се да је сав остатак детерџента уклоњен из транспортера детерџента. Употребите крпу.

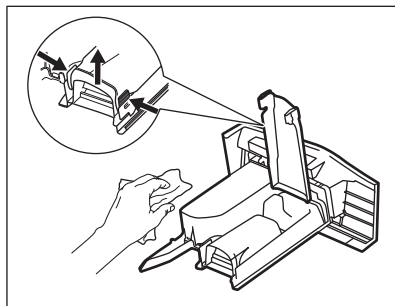

5. Проверите да ли је из горњег и доњег дела лежишта уклоњен сав преостали детерџент. Помоћу мале четке очистите лежиште.

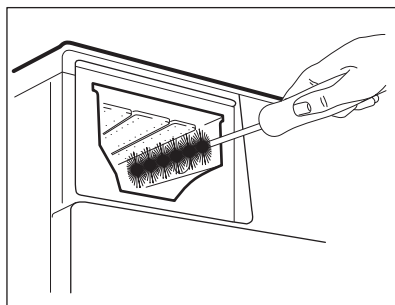

6. Убаците фиоку за детерџент у вођице и затворите је. Покрените програм испирања без веша у бубњу.

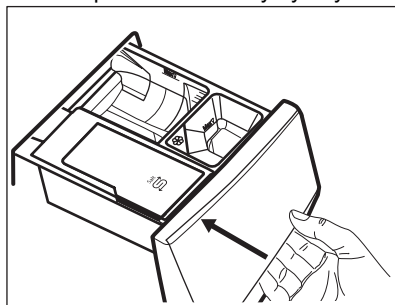

16.9 Чишћење филтера одводне пумпе

⚠ УПОЗОРЕЊЕ!

Ископчајте мрежни утикач из мрежне утичнице.



Редовно проверавајте филтер одводне пумпе и видите да ли је чист.

Очистите филтер одводне пумпе ако је:

- Уређај не испушта воду.
- Бубањ се не окреће.
- Уређај производи чудан звук због тога што је пумпа за одвод блокирана.
- Појављује се порука Проверите да филтер за одвод воде није запушен.

УПОЗОРЕЊЕ!

- Немојте уклањати филтер док је уређај активан.
- Немојте да чистите пумпу ако је вода у уређају врућа. Сачекајте да се вода охлади.

Пратите поступак описан на следећим сликама да бисте очистили филтер пумпе:

1. Отворите поклопац пумпе.

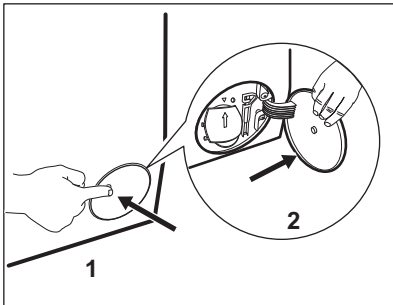

2. Поставите одговарајућу посуду испод приступа одводној пумпи да бисте сакупили воду која истиче.
3. Отворите претинац надоле. Увек држите крпу у близини како бисте обрисали воду која се евентуално проспе док скидате филтер.

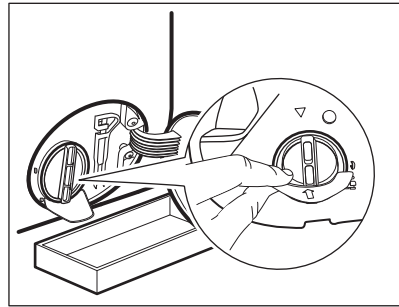

4. Окрените филтер за 180 степени, у смеру супротном од смера кретања казаљке на сату, да бисте га отворили али не и извадили. Пустите да вода истече.

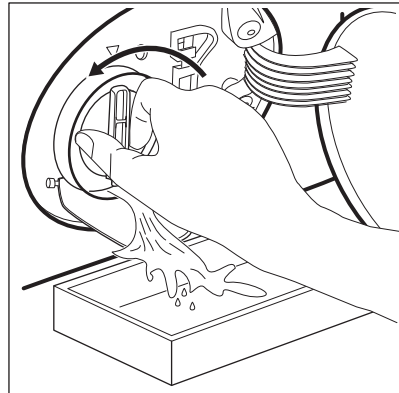

5. Када је чинија пуна воде, заврните поново филтер и испразните посуду.
6. Понављајте кораке 4 и 5 док вода не престане да истиче.
7. Окрените филтер супротно од казаљке на сату како бисте га скинули.

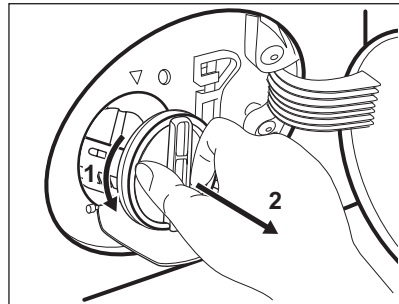

8. Ако је потребно, уклоните честице и предмете из лежишта филтера.

9. Водите рачуна о томе да пропелер пумпе може да се окреће. Уколико се не окреће, контактирајте овлашћени сервисни центар.

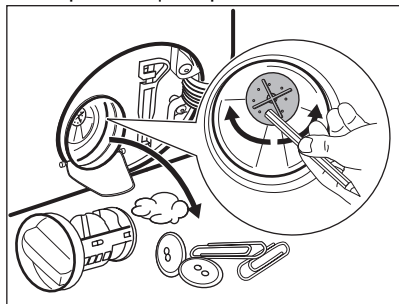

10. Очистите филтер под млазом воде.

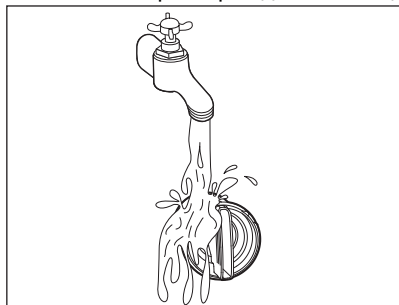

11. Ставите филтер назад у специјалне вођице окрећући га у смеру кретања казаљки на сату. Проверите да ли сте исправно затегли филтер да бисте спречили цурења.

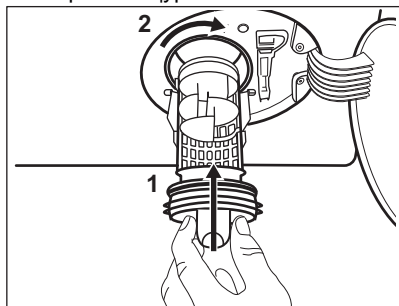

12. Затворите поклопац пумпе.

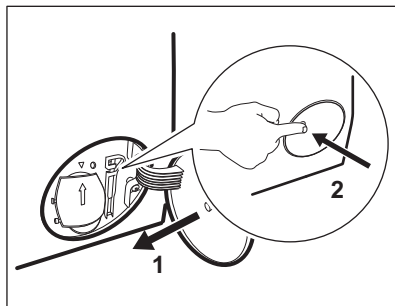

Када испустите воду у складу са процедуром за хитне случајеве, морате поново да активирате систем за одвод:

- a. Сипајте 2 литра воде у преграду за главно прање на дозатору за детерцент.
- b. Покрените програм за испуштање воде.

16.10 Чишћење доводног црева и филтера вентила

Препоручујемо да два пута годишње очистите и филтер доводног црева и филтер вентила како бисте уклонили наслаге које су се сакупиле током времена. Пратите поступак описан на следећим сликама да бисте очистили филтере:

1. Уклоните доводно црево са славине и очистите филтер.

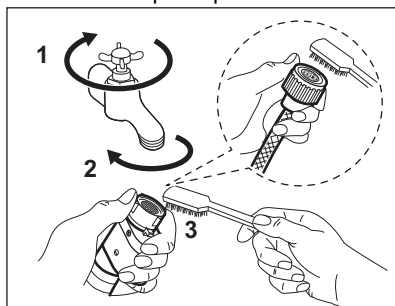

2. Уклоните доводно црево са уређаја тако што ћете олабавити прстенасти навртањ.

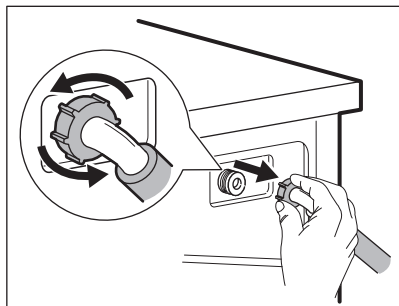

3. Четкицом за зубе очистите филтер вентила са задње стране уређаја.

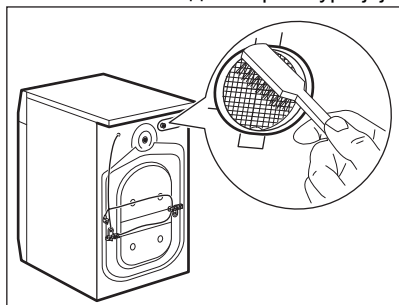

4. Када поново повезујете црево на задњу страну уређаја, окрените га налево или надесно (не у вертикални положај) у зависности од положаја славине за воду.

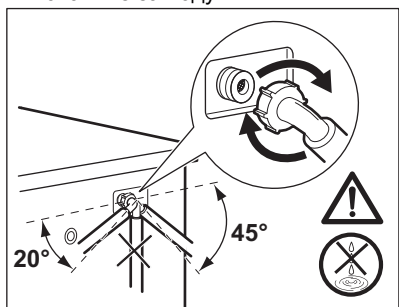

16.11 Хитно испуштање воде

Ако уређај не може да испушта воду, обавите исти поступак описан у одељку „Чишћење одводне пумпе“. Ако је потребно, очистите пумпу.

Када испустите воду у складу са процедуром за хитне случајеве, морате поново да активирате систем за одвод:

1. Сипајте два литра воде у преграду за главно прање на дозатору за детерџент.
2. Покрените програм за испуштање воде.

16.12 Мере опреза против замрзавања

Уколико је уређај инсталиран у просторији где температуре могу да достигну вредност од 0°C или падну испод, уклоните преосталу воду из доводног црева и одводне пумпе.

1. Искључите кабл за напајање из зидне утичице.
2. Заврните славину за воду.
3. Ставите два краја доводног црева у посуду и пустите да вода истече из црева.
4. Испразните одводну пумпу. Прочитајте упутства за хитно испуштање воде.
5. Када се пумпа за одвод испразни, поново монтирајте доводно црево.

⚠ УПОЗОРЕЊЕ!

Уверите се да је температура виша од 0°C пре поновне употребе уређаја. Произвођач није одговоран за оштећења која настану услед ниских температура.

17. РЕШАВАЊЕ ПРОБЛЕМА

⚠ УПОЗОРЕЊЕ!

Погледајте поглавља о безбедности.

17.1 Шифре аларма и могући кварови

Уређај неће да се покрене или се зауставља у току рада. Прво покушајте да пронађете решење проблема (погледајте табеле).

УПОЗОРЕЊЕ!

Искључите уређај са напајања електричном енергијом пре почетка било какве провере.





Код неких проблема, на дисплеју се приказује порука аларма, а дугме  може да трепће непрекидно:

Проблем	Могуће решење
Проверите да ли је славина за довод воде отворена: Уређај се не пуни водом како треба.	<ul style="list-style-type: none">• Уверите се да је славина отворена.• Уверите се да притисак воде није пренизак. За ову информацију се обратите локалној надлежној служби водовода.• Проверите да славина за воду није запушена.• Уверите се да доводно црево није увијено, оштећено или савијено.• Уверите се да је доводно црево за воду правилно повезано.• Уверите се да филтер на доводном цреву и филтер на вентилу нису запушени. Погледајте одељак „Нега и чишћење“.
Проверите да филтер за одвод воде није запушен: Уређај не одводи воду.	<ul style="list-style-type: none">• Проверите да славина на судопери није запушена.• Уверите се да одводно црево није увијено или савијено.• Проверите да филтер за одвод воде није запушен. По потреби, очистите филтер. Погледајте одељак „Нега и чишћење“.• Проверите да ли је одводно црево правилно прикључено.• Подесите програм за испуштање воде, уколико сте претходно подесили програм који нема опцију испуштања воде. Уколико програм за испуштање воде није доступан на бирачу програма, можете га подесити помоћу апликације.• Подесите програм за испуштање воде уколико сте претходно подесили опцију која се завршава са водом у кориту.
Проверите да ли су врата правилно затворена: Врата уређаја су отворена или нису затворена како треба.	<ul style="list-style-type: none">• Проверите да ли су врата уређаја правилно затворена.
Програм ће се наставити када се стабилизује електрично напајање: Напајање је нестабилно.	<ul style="list-style-type: none">• Сачекајте да се напајање не стабилизује.

Уколико се на екрану појаве друге шифре аларма, искључите и поново укључите уређај. Уколико се проблем настави, контактирајте овлашћени сервисни центар.

У случају других проблема са уређајем, погледајте табелу у наставку да бисте пронашли могућа решења.

Проблем	Могуће решење
Програм се не покреће.	<ul style="list-style-type: none"> Проверите да ли је утикач прикључен у зидну утичницу. Проверите да ли су врата уређаја затворена. Проверите да ли у кутији са осигурачима има оштећених осигурача. Уверите се да сте додирнули Старт/Пауза . Ако је подешен одложени старт, откажите одлагање или сачекајте да се заврши одбројавање. Деактивирајте функцију блокаде за безбедност деце ако је укључена. Проверите положај командног дугмета на изабраном програму.
Уређај се испуни водом и одмах крене да је испушта.	<ul style="list-style-type: none"> Проверите да ли се одводно црево налази у добром положају. Црево је можда постављено исувише ниско. Погледајте одељак „Упутство за инсталацију“.
Центрифуга не ради или циклус прања траје дуже него обично.	<ul style="list-style-type: none"> Изаберите програм центрифуге. Уколико програм за испуштање воде није доступан на бирачу програма, можете га подесити помоћу апликације. Проверите да филтер за одвод воде није запушен. По потреби, очистите филтер. Погледајте одељак „Нега и чишћење“. Ручно распоредите веш у машини, а затим поново укључите центрифугу. До оваквог квара може доћи због проблема са равнотежом.
На поду се појавила вода.	<ul style="list-style-type: none"> Проверите се да ли су спојнице на цревима за воду чврсто притегнуте и да на њима нема цурења. Уверите се да на доводном и одводном цреву за воду нема оштећења. Водите рачуна да користите одговарајућу врсту и количину детерџента.
Не можете да отворите врата уређаја.	<ul style="list-style-type: none"> Уверите се да није изабран програм прања који се завршава са водом у кориту машине. Проверите да ли је машина завршила са прањем. Ако још има воде у бубњу, подесите програм за испуштање воде или укључите центрифугу. Уколико центрифуга и програм за испуштање воде нису доступни на бирачу програма, можете их подесити помоћу апликације. Проверите да ли струја долази до уређаја. Овај проблем може бити проузрокован кваром уређаја. Обратите се овлашћеном сервисном центру. Уколико морате да отворите врата, пажљиво прочитајте „Хитно отварање врата“. Уверите се да уређај Режим даљинског старта није активиран. Деактивирајте га.
На екрану се појављује порука „Повезивање на вашу Wi-Fi мрежу није успело“.	<ul style="list-style-type: none"> Проверите бежични сигнал. Проверите кућну мрежу и рутер. Рестартујте рутер. Обратите се вашем добављачу бежичних услуга уколико се проблеми са бежичном мрежом наставе.

Проблем	Могуће решење
Апликација не може да се повеже са уређајем.	<ul style="list-style-type: none"> • Проверите бежични сигнал. • Проверите да ли је ваш паметни уређај повезан са бежичном мрежом. • Проверите кућну мрежу и рутер. • Рестартујте рутер. • Обратите се вашем добављачу бежичних услуга уколико имате проблема са бежичном мрежом. • Овај апарат, паметан уређај или оба треба поново конфигурисати јер је инсталиран нови рутер или је конфигурација рутера промењена.
Апликација често не може да се повеже са уређајем.	<ul style="list-style-type: none"> • Уверите се да бежични сигнал стиже до апарата. Покушајте да померите кућни рутер што је могуће ближе уређају или размотрите куповину појачивача бежичног сигнала. • Уверите се да микроталасна рерна не омета бежични сигнал. Искључите микроталасну рерну. Избегавајте истовремено коришћење микроталасне рерне и даљинског управљача.
Дисплеј приказује  . Сва дугмад су неактивна, осим Укључено/Искључено  .	<ul style="list-style-type: none"> • Уређај преузима доступна ажурирања. Сачекајте да се заврши процес ажурирања. Ако деактивирате уређај током ажурирања, оно ће се наставити када поново активирате уређај.
Уређај производи необичан звук и вибрира.	<ul style="list-style-type: none"> • Проверите да ли је уређај нивелисан. Погледајте одељак „Упутство за инсталирање“. • Проверите да ли су уклоњени сви делови амбалаже и/или транспортни завртњи. Погледајте одељак „Упутство за инсталирање“. • Убаците још веша у машину. Машина можда није довољно напуњена.
Трајање програма се повећава или смањује током извршења.	<ul style="list-style-type: none"> • Функција SensiCare System може да прилагоди трајање програма према типу и количини веша. Погледајте одељак „Детекција унетог веша SensiCare System“ у поглављу „Свакодневна употреба“.
Резултати прања нису задовољавајући.	<ul style="list-style-type: none"> • Повећајте количину детерџента или користите неки други. • Употребите специјална средства за скидање упорних флека пре прања веша. • Проверите да ли сте подесили одговарајућу температуру. • Смањите количину веша. • Уверите се да ниједан други тип детерџента није сипан у одељак . Ако се то десило, погледајте одељак „Елиминисање детерџента или других адитива из одељка за со“. • Уверите се да у одељак  није сипана со. Ако се то десило, покрените један циклус испирања или поновите циклус прања.
Има превише пене у бубњу током циклуса прања.	<ul style="list-style-type: none"> • Смањите количину детерџента или број таблета или појединачних кесица.
Прекомерна потрошња соли.	<ul style="list-style-type: none"> • Проверите да ли је омекшивач воде подешен да делује током фазе испирања. Погледајте одељак „Како се подешава ниво тврдоће воде“ у поглављу „Омекшивач воде (ColourCare)“.

Проблем	Могуће решење
Со се не троши.	<ul style="list-style-type: none"> Уређају је можда потребна регенерација омекшивача воде: покрените циклус Cottons или Synthetics. Погледајте одељак „Регенерација омекшивача воде“ у поглављу „Омекшивач воде (ColourCare)“.
Светло у бубњу се не укључује.	<ul style="list-style-type: none"> Уверите се да LED лампица није прегорела. Ради њене замене, обратите се овлашћеном сервисном центру.

Након провере, активирајте уређај. Програм се наставља од оног места на којем је прекинут.

Уколико се проблем поново јави, контактирајте овлашћени сервисни центар.

Подаци потребни сервисном центру налазе се на плочици са техничким карактеристикама.

17.2 Хитно отварање врата

У случају нестанка струје или квара приликом рада, врата уређаја остају блокирана. Када се струја врати, програм прања се наставља. Ако врата остану блокирана због квара, можете их отворити помоћу функције за откључавање у хитним случајевима.

Пре него што отворите врата:

ОПРЕЗ

Опасност од опекотина! Водите рачуна да температура воде не буде висока и да веш није врео. Ако је неопходно, сачекајте да се веш охлади.

ОПРЕЗ

Опасност од повређивања! Уверите се да се бубањ не окреће. Ако је неопходно, сачекајте да бубањ престане да се окреће.



Водите рачуна да ниво воде унутар бубња није превисок. Ако је неопходно, наставите поступак испуштања воде у хитном случају (погледајте „Хитно испуштање воде“ у поглављу „Нега и чишћење“).

Да бисте отворили врата, поступите на следећи начин:

1. Притисните дугме Укључено/Искључено  да бисте искључили уређај.
2. Ископчајте мрежни утикач из мрежне утичице.
3. Отворите клапну филтера.
4. Повуците окидач за откључавање у хитним случајевима једном надоле. Поново га повуците, држите га напетим и, у међувремену, отворите врата уређаја.

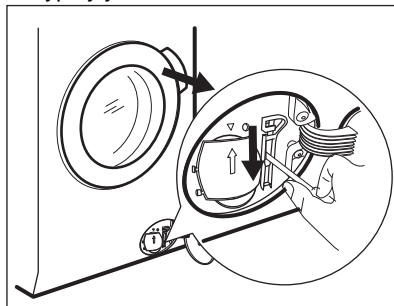

5. Извадите веш и затим затворите врата уређаја.
6. Затворите клапну филтера.

17.3 Елиминисање детерџента или других адитива из одељка за со

Све врсте детерџента и адитива које су ненамерно сипане у одељак  морају се у потпуности уклонити.

Ако се ово деси, поступите на следећи начин:

1. Извуците фиоку.

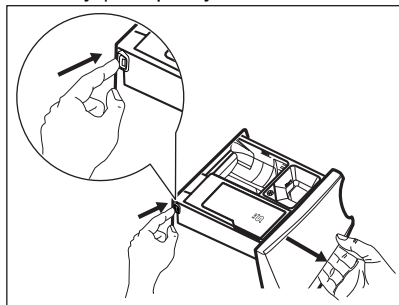

2. Темељно уклоните било какав траг детерџента или адитива и очистите одељак.
3. Вратите фиоку и сипајте со у одељак .
4. Затворите фиоку.
5. Пустите циклус прања памука, без скраћивања времена, да бисте обновили функцију за омекшавање воде.

18. ВРЕДНОСТИ ПОТРОШЊЕ

18.1 Коментар



QR код на енергетској налепници која се испоручује са уређајем наводи веб везу ка информацијама везаним за учинак уређаја у бази података EU EPREL. Сачувајте енергетску налепницу за будуће потребе заједно са упутством за употребу и свим осталим документима који се испоручују са овим уређајем.

Информације наведене у EPREL-у могуће је пронаћи и помоћу везе <https://eprel.ec.europa.eu> и назива модела и броја производа који су наведени на плочици са техничким карактеристикама уређаја.



Вредности и трајање програма зависе од различитих услова (нпр. температура просторије, температура и притисак воде, количина и врста веша, напон), као и ако промените подразумевану вредност неког програма.

18.2 Према Уредби Комисије ЕУ 2019/2023

Програм Есо 40-60 1)	kg	kWh	Литара	hh:mm (час:минут)	% 2)	°C	o/min ³)
Цела количина	10.0	0.265	71.0	03:55	53.00	25.0	1351
Пола количине	5.0	0.210	53.0	02:50	53.00	25.0	1351

Програм 1)	kg	kWh	Литара	hh:mm (час:минут)	% 2)	°C	o/min ³⁾
Четвртина количине	2.5	0.160	35.0	02:00	54.00	25.0	1351

1) Резултати учинка и ниске потрошње енергије гарантовани су употребом омекшне воде. Да би се овакви резултати одржали током времена, неопходно је да редовно подешавате одговарајући ниво тврдоће воде пратећи упутство за употребу као и да редовно користите со за регенерацију смоле.

2) Преостала влажност на крају фазе центрифугирања. Што је већа брзина центрифугирања, већа је бука и мања је преостала влажност.

3) Максимална брзина центрифуге.

Потрошња енергије у различитим режимима

Искључено (W)	У приправности (W)	Одложени старт (W)	У приправности са мрежом (W)
0.50	0.50	4.00	2.00 ¹⁾

Време до искључивања/приправности је највише 15 минута.

1) Потрошња енергије повезаних функција износи око 17,5 kWh годишње. Да бисте искључили ову функцију, погледајте одељак „Вај-фај – Конфигурација бежичне везе“.

18.3 Уобичајени програми



Ове вредности су само оријентационе.

Програм	kg	kWh	Литара	hh:mm (час:минут)	% 1)	°C	o/min ²⁾
Cottons ³⁾ 90 °C	10.0	3.300	95.0	03:35	52.00	85.0	1400
Cottons 60 °C	10.0	2.200	95.0	03:30	52.00	55.0	1400
Cottons ⁴⁾ 20 °C	10.0	0.350	95.0	03:10	52.00	20.0	1400
Synthetics 40 °C	5.0	0.950	65.0	02:45	35.00	40.0	1200
Delicates ⁵⁾ 30 °C	2.0	0.350	55.0	01:05	35.00	30.0	1200

Програм	kg	kWh	Литара	hh:mm (час:ми- нут)	% (1)	°C	o/min ²)
Wool 30 °C	3.0	0.500	80.0	01:15	30.00	30.0	1200

- 1) Преостала влажност на крају фазе центрифугирања. Што је већа брзина центрифугирања, већа је бука и мања је преостала влажност.
- 2) Референтни индикатор брзине центрифуге.
- 3) Погодно за прање јако запрљаних тканина.
- 4) Погодно за прање слабо запрљаних памучних тканина, синтетике и мешаних материјала.
- 5) Има учинак као брзи циклус прања за слабо запрљан веш.

19. ВОДИЧ ЗА БРЗИ ПОЧЕТАК

19.1 SmartSelect





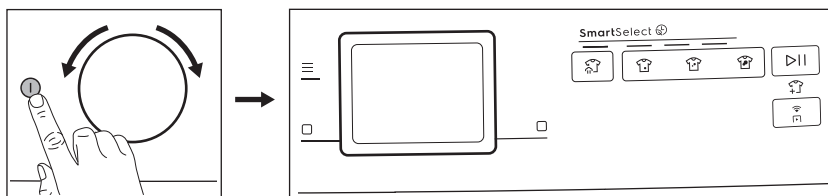

SmartSelect  пружа вам смернице за уштеду енергије, времена и воде.
Скенирајте QR код и сазнајте више.

Свакодневна употреба





- Утакните мрежни утикач у зидну утичницу.
- Одвртите славину за воду.
- Притисните дугме **Укључено/Искључено**  да бисте укључили уређај.
- Окрените бирач програма да бисте подесили жељени програм.
- Подесите жељене опције тако што ћете додирнути одговарајућу сензорску дугмад.



Нека вас функција SmartSelect  усмерава како да уштедите енергију и воду. Опције Extra Light  и Light  могу да се користе већину времена. Користите Steam Refresh , да бисте избегли прање и освежили одећу само паром.

- Ставите веш у бубањ, један по један комад, тако да не прекорачите максималну препоручену количину.

- Затворите врата и водите рачуна да се веш не закачи између заптивке и врата.
- Сипајте детерџент и друго средство за третирање у одговарајућу преграду дозатора детерџента.
 - Да бисте покренули програм, додирните дугме **Старт/Пауза**  .

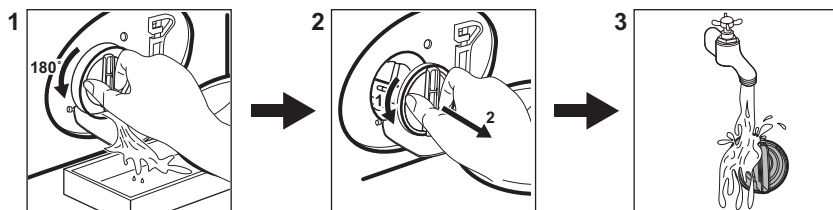

- Уређај почиње да ради.
- По завршетку програма извадите веш.
- Притисните дугме **Укључено/Искључено**  да бисте искључили уређај.

19.2 Чишћење филтера одводне пумпе



Редовно чистите филтер а нарочито ако се на дисплеју појави шифра аларма **E20**.

19.3 Програми

Програми	Количина веша	Опис производа
Есо 40-60	10.0 kg	Циклус ниске потрошње енергије за памук. Смањује температуру и продужава време како би се дошло до добрих резултата прања.
UltraQuick 39min	8.0 kg	Памучни и синтетички веш. Овај програм осигурава добар учинак прања за кратко време.  Стандардно трајање програма је развијено на количини веша од 5 kg. Ако перете мањи или већи оптерећење, време прања аутоматски опада или повећава обезбеђујући савршене резултате.
Cottons	10.0 kg	Беле и обојене памучне тканине. Идеално за нормално и веома запрљан веш.
Synthetics	5.0 kg	Синтетика или материјали различитог састава.
Delicates	2.0 kg	Осетљиве тканине као што су акрил, вискоза и полиестер.
Wool/Silk 	3.0 kg	Вунена одећа која се пере у машини, вунена одећа која се пере ручно и осетљив веш.
Rapid 20min	3.0 kg	Памучне и синтетичке тканине са благим степеном запрљаности или ношене само једном.

Програми	Количина веша	Опис производа
Sportswear	5.0 kg	Спортска одећа, синтетичка влакна као што су полиестер, полиестер/еластин мешавине, полиамид. Погодно је за уклањање зноја и телесних прљавштина са техничке спортске одеће.
Jeans	4.0 kg	Ствари од тексаса и жерсеја.
Outdoor	2.0 kg ¹⁾ 1.0 kg ²⁾	Модерна спортска одећа која се носи на отвореном.
Down Jackets	2.0 kg	Један синтетички прекривач, постављена одећа, јоргани, перјане јакне.
Hygiene	10.0 kg	Ствари од белог памука. Овај програм уклања више од 99,99% бактерија и вируса ³⁾ . Уз то осигурава правилно смањење алергена.
Silk	0.5 kg	Специјални програм за свилу и мешани синтетички веш.
Duvet	3.0 kg	Синтетиком или перјем и паперјем пуњена ћебад, одећа, јоргани.
Machine Clean	-	Циклус одржавања за чишћење бубња.
Spin/Drain	10.0 kg	За центрифугирање веша и испуштање воде из бубња. Све тканине изузев вунених и осетљивих материјала.
Rinse	10.0 kg	Све тканине, изузев вунених и веома осетљивих тканина. Програм за испирање и центрифугирање.

1) Програм прања.

2) Програм прања и фаза обнављања водоотпорности.

3) Испитан је за *Staphylococcus aureus*, *Enterococcus faecium*, *Candida albicans*, *Pseudomonas aeruginosa* и бактериофаг MS2 независним тестом који је спровела компанија Swissstatet Testmaterialien AG током 2021. године (Извештај о испитивању бр. 202120117).

19.4 Више програма

Програми	Количина веша	Опис производа
Towels	4.0 kg	Памучни пешкири и баде-мантили. Идеално за нормално и веома запрљан веш.
Training Gear	1.0 kg	Предложено за малу количину веша сачињену од спортске и фитнес одеће.
Soccer/Rugby	5.0 kg	Фудбалска и рагби одећа са полиестером, мешавинама полиестера/еластина, полиамидом и микрофибер материјалима. Специјални циклус осмишљен за свеже флеке са интегрисаном фазом предпрања.
Skiing Gear	2.0 kg	Савршено за тешку одећу као што су јакне за скијање и одећа за планинарење.
Running Shoes	1.0 kg	Осмишљено за патике за трчање, програм за нежно прање.
AntiAllergy Vapour	10.0 kg	Ствари од белог памука. Овај програм са паром помаже у уклањању клица и бактерија.

Програми	Количина веша	Опис производа
Pet Hair	2.0 kg	Програм прања прилагођен уклањању длака кућних љубимаца са предмета
Pillow	3.0 kg	Осмишљено да осуши 2 јастука за софу или 1 јастук за кревет. Препоручује се прање јастука за кревет сопственом јастучницом. Да бисте били у току са неким индикацијама о димензијама.
Baby	4.0 kg	Циклус за осетљив веш погодан за одећу за бебе.
Linen	2.0 kg	Специјални осетљиви циклус прилагођен белим или обојеним ланеним влакнима.
Curtains	2.0 kg	Специјални програм за завесе.
BedLinen XL	4.5 kg	Циклус прања за три комплета постељине, од којих један може бити дупле величине.
Easy Iron	4.5 kg	Синтетичке тканине захтевају нежно прање.
1 Item Fast	0.5 kg	Слабо запрљани памучни и синтетички предмети.
Steam Refresh	2.0 kg	Програм паре за памучне, синтетичке тканине и осетљиве комаде одеће.
Steam Cashmere	2.0 kg	Програм паре за вуну и кашмир.
Business Shirts	2.0 kg	Памучне и мешовите памучне кошуље, нормално запрљане са паром на крају како би се олакшало пеглање. Ради најбољих резултата, када се програм заврши одмах извадите одећу на вешалицу за сушење на ваздуху.

Пуњење уређаја до **максималног капацитета наведеног за сваки програм**

помаже у смањењу потрошње енергије и воде.

Одговарајући детерџенти за програме прања

Програм	Универзални прашак ¹⁾	Течност за све тканине	Течност за обојене тканине	Осетљива вунa	Посебан
Towels	▲	▲	▲	--	--
Training Gear	--	▲	▲	--	▲
Soccer/Rugby	--	▲	▲	--	▲
Skiing Gear	--	▲	▲	--	▲
Running Shoes	--	--	--	▲	▲
AntiAllergy Vapour	▲	▲	--	--	▲
Pet Hair	▲	▲	▲	--	--
Pillow	--	--	--	▲	▲
Baby	--	--	--	▲	▲
Linen	--	--	--	▲	▲

Програм	Универзални прахак ¹⁾	Течност за све тканине	Течност за обојене тканине	Осетљива вуна	Посебан
Curtains	--	▲	▲	--	--
BedLinen XL	--	▲	▲	--	--
Easy Iron	--	--	--	▲	▲
1 Item Fast	--	▲	▲	--	▲
Business Shirts	▲	▲	▲	--	--

1) На температури вишој од 60 °C препоручује се употреба детерџента у прашку.

▲ = Препоручује се

-- = Није препоручено

19.5 Врста и количина детерџента.

- Користите искључиво детерџенте и друге третмане који су направљени посебно за машину за прање веша. Прво, пратите ова општа правила:
 - детерџенти у прашку (као и таблете и појединачне кесице) за све врсте тканина, осим осетљивих. Радије користите прашкасте детерџенте који садрже избелјивач за бели веш и дезинфекцију веша,
 - течни детерџенти (као и појединачне кесице), по могућству детерџенти за прање свих врста тканина на нижим температурама (макс. 60°C) или специјални детерџенти за прање вуне.
- Не мешајте различите врсте детерџената.
- Користите мање детерџента ако:
 - перете мање количине,
 - веш је мање заплрљан,
 - ствара се велика количина пене током прања.
- Кад користите таблете или кесице детерџента, увек их ставите у бубањ, а не у дозатор детерџента и пратите препоруке произвођача.

Недовољна количина детерџента може проузроковати:

- незадовољавајуће резултате прања,
- да веш постане сив,
- да одећа буде масна,
- буђ у уређају.

Прекомерна количина детерџента може проузроковати:

- пењење,
- смањен ефекат прања,
- недовољно испирање,
- већи утицај на животну средину.

19.6 Распоред периодичног чишћења

Периодично чишћење помаже да се продужи радни век вашег уређаја.

Након сваког циклуса, увек оставите врата машине за прање веша и фиоке за детерџент мало отворене како би ваздух слободно циркулисао и исушио влагу заосталу унутар уређаја.

Ако се уређај неће користити дуже време: затворите довод воде и искључите уређај из струје.

Оријентациони план периодичног чишћења:

Уклањање каменца	Двапут годишње
Одржавање прањем	Једном месечно
Очистите заптивку врата	Свака два месеца
Очистите бубањ	Свака два месеца
Очистите дозатор детерџента и одељак за со	Двапут годишње
Очистите филтер пумпе за одвод воде	Двапут годишње
Очистите доводно црево и филтер вентила	Двапут годишње

Редовно контролишите бубањ да бисте спречили стварање каменца. Препоручујемо да повремено покренете циклус са празним бубњем и производом за уклањање каменца.

Уклањање ситних предмета



Уверите се да су џепови празни и да су сви лабави елементи везани пре покретања циклуса.

Уклоните све стране предмете (као што су металне копче, дугмад, новчићи итд.) који могу да упадну у заптивку на вратима, филтере и бубањ. Уколико је потребно, обратите се овлашћеном сервисном центру.

Заптивка на вратима

Овај уређај је пројектован тако да има **самочистећи систем одвода** који омогућава да лагане длачице од тканина које отпадне са одеће буду избачене са водом. Редовно проверавајте тунел гуму на вратима и, ако је потребно, очистите је као што је описано на следећој слици. Новчиће, дугмад и друге ситне предмете можете извадити на крају циклуса.

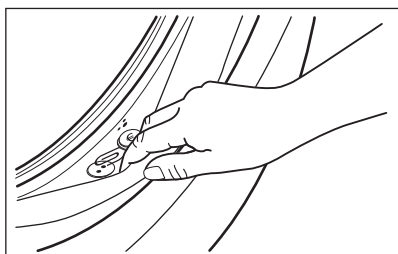

По потреби очистите средством за чишћење на бази амонијака и не гребите површину заптивача.

Ако је потребно, уклоните честице и предмете из лежишта филтера.

19.7 Вај-фај веза уређаја

Укључивање Вај-фај мреже



Као подразумевано фабричко подешавање, функција Вај-фај је искључена.

Додирните дугме Укључено/Искључено на неколико секунди да бисте активирали уређај.

Да бисте повезали уређај са Вај-фај мрежом, додирните и задржите сензорско дугме Режим даљинског старта на 5 секунди. Такође је могуће омогућити Вај-фај из менија за подешавања.

Током ове фазе, дисплеј приказује Вај-фај икону и поруку „Покретање...”. Након неког времена појављују се порука „Спремно за повезивање” и икона .

Повезивање вашег уређаја



Пре него што наставите са следећим корацима, уверите се да је Апликација преузета и конфигурирана и да је паметни уређај повезан са кућном мрежом. Погледајте одељак „Инсталирање и конфигурисање апликације”.

Отворите Апликација са паметног уређаја и пратите приказана упутства да бисте додали свој уређај.

Током фазе повезивања, Апликација може да вас преусмери на Вај-фај подешавања паметног уређаја ради избора кућне мреже и од вас затражи да унесете лозинку за Вај-фај ради повезивања уређаја.

Након фазе **Повезивање**, ако се успешно закључи, приказује се порука „**Повезивање успешно**”. У супротном, приказаће се порука „**Повезивање није могуће**”.

Када се изврши повезивање, додиривање сензорског дугмета Режим даљинског старта ради укључивања омогућиће корисницима да даљински покрену циклусе у Апликација.

Аутоматско повезивање са регистрованом мрежом

Када се уређај успешно подеси и региструје на кућну мрежу, сваки пут када се укључи, покушаће аутоматски да се повеже са мрежом. Када се Вај-фај веза успешно успостави, неће бити никаквог звука.

Повезивање са другом мрежом (поновно отварање приступне тачке)

Сваки пут када корисник додирне и задржи сензорско дугме Режим даљинског старта  на 5 секунди, приступна тачка ће се отворити и емитовати. Нови пријавни подаци за мрежу примљени у овом тренутку замениће претходно сачуване пријавне податке и уређај се затим повезује са новом Вај-фај мрежом.

Погледајте одељак „Повезивање вашег уређаја” да бисте извршили повезивање.

Искључивање Вај-фај мреже

Ако корисник одлучи да више не повезује уређај са Вај-фај мрежом, може да додирне и задржи сензорско дугме Режим даљинског старта  на 10 секунди и уређај ће се ресетовати и искључити. Такође је могуће онемогућити Вај-фај из менија за подешавања.

Након потврде да је дисплеј успоставио почетне вредности, приказује се порука **„Мрежа је враћена на почетну вредност”** и да је Вај-фај подешен.

20. ЕКОЛОШКА ПИТАЊА

Рециклирајте материјале са симболом . Паковање одложите у одговарајуће контејнере ради рециклирања. Помозите у заштити животне средине и људског здравља као и у рециклирању отпадног материјала од електронских и електричних

уређаја. Уређаје обележене симболом  немојте бацати заједно са смећем. Производ вратите у локални центар за рециклирање или се обратите општинској канцеларији.

Pozdravljeni pri podjetju Electrolux! Zahvaljujemo se vam, da ste izbrali našo napravo.



Ker želimo biti trajnostni, zmanjšujemo uporabo papirja in zagotavljamo navodila za uporabo v spletu. Dostopite do svojih celotnih navodil za uporabo na electrolux.com/manuals



Pridobite nasvete glede uporabe, brošure, odpravljanje težav, servisne informacije in informacije glede popravil na electrolux.com/support



Kupite dodatno opremo, potrošno blago in originalne nadomestne dele za vašo napravo pri electrolux.com/shop

Pridržujemo si pravico do sprememb.

KAZALO

1. VARNOSTNE INFORMACIJE	244
2. VARNOSTNA NAVODILA.....	246
3. OPIS IZDELKA.....	248
4. TEHNIČNI PODATKI.....	250
5. NAMESTITEV.....	250
6. UPRAVLJALNA PLOŠČA IN SMARTSELECT.....	254
7. VRTLJIV GUMB IN TIPKE.....	255
8. PRVI ZAGON.....	258
9. PRED PRVO UPORABO.....	258
10. SISTEM ZA MEHČANJE VODE (COLOURCARE).....	259
11. PROGRAMI.....	262
12.  WI-FI – NASTAVITEV POVEZLJIVOSTI.....	272
13. FUNKCIJE.....	274
14. NASTAVITVE.....	278
15. VSAKODNEVNA UPORABA.....	280
16. VZDRŽEVANJE IN ČIŠČENJE.....	284
17. ODPRAVLJANJE TEŽAV.....	290
18. VREDNOSTI PORABE.....	294
19. HITRI VODNIK.....	296
20. SKRB ZA OKOLJE.....	301

1. VARNOSTNE INFORMACIJE



Pred začetkom nameščanja in uporabo te naprave natančno preberite priložena navodila. Proizvajalec ni odgovoren za poškodbe ali škodo, nastalo zaradi nepravilne namestitve ali uporabe. Navodila vedno

shranite na varnem in dostopnem mestu za poznejšo uporabo.

1.1 Varnost otrok in ranljivih oseb

- To napravo lahko otroci od osmega leta naprej ter osebe z zmanjšanimi telesnimi, čutnimi ali razumskimi sposobnostmi ali s pomanjkanjem izkušenj ter znanja uporabljajo le pod nadzorom ali če so dobile ustrezna navodila glede varne uporabe naprave in če se zavedajo nevarnosti, ki obstajajo.
- Otroci med tretjim in osmim letom starosti ter invalidi se napravi ne smejo približevati, če niso pod stalnim nadzorom.
- Otroci, mlajši od treh let, se ne smejo približevati napravi, če niso pod stalnim nadzorom.
- Otroci morajo biti pod nadzorom, da se z napravo ne igrajo.
- Vso embalažo hranite zunaj dosega otrok in jo ustrezno zavrzite.
- Pralna sredstva hranite zunaj dosega otrok.
- Ko so vrata naprave odprta, poskrbite, da so otroci in hišni ljubljenci dovolj oddaljeni od naprave.
- Otroci ne smejo izvajati čiščenja in uporabniškega vzdrževanja naprave, če ni zagotovljen nadzor.

1.2 Splošna varnost

- Ta naprava je namenjena samo za pranje gospodinjskega perila, ki je primerno samo za strojno pranje.
- Ta naprava je namenjena zgolj uporabi v gospodinjstvu v notranjem okolju.
- Ta naprava se lahko uporablja v pisarnah, hotelskih sobah, sobah motelov, kjer nudijo prenočišča z zajtrkom, kmečkih turizmih in drugih podobnih nastanitvenih objektih, kjer takšna uporaba ne presega (povprečnih) ravni domače uporabe.
- Ne spreminjajte specifikacij te naprave.

- Največja količina perila v napravi je 10.0 kg. Ne prekoračite največje količine perila pri posameznem programu (oglejte si poglavje »Programi«).
- Delovni tlak vode na vhodnem mestu vode od priključka za odvod mora biti med 0,5 bara (0,05 MPa) in 10 bari (1,0 MPa).
- Prezračevalnih odprtih na dnu ne sme ovirati preproga, predpražnik ali katera koli druga talna obloga.
- Napravo je treba priključiti na vodovodni sistem z novim priloženim kompletom cevi ali drugimi kompleti cevi, ki jih priskrbi pooblaščen servisni center.
- Za ta namen ne uporabite starih, že uporabljenih kompletov cevi.
- Če je napajalni kabel poškodovan, ga mora zamenjati proizvajalec, pooblaščen servisni center ali druga strokovno usposobljena oseba, da se izognete nevarnosti električnega udara.
- Pred vsakršnim vzdrževanjem izklopite napravo in iztaknite vtič iz vtičnice.
- Za čiščenje naprave ne uporabljajte visokotlačnega vodnega pršca in/ali pare.
- Očistite napravo z vlažno krpo. Uporabljajte samo nevtralna čistilna sredstva. Za čiščenje ne uporabljajte abrazivnih čistil, grobih gobic, topil ali kovinskih predmetov.

2. VARNOSTNA NAVODILA

2.1 Namestitev



Namestitev mora biti izpeljana v skladu z ustreznimi državnimi predpisi.

- Odstranite vso embalažo in transportne vijake, vključno z gumijasto pušo s plastičnim distančnikom.
- Transportne vijake hranite na varnem. Če boste napravo v prihodnje premikali, jih morate ponovno namestiti, da zaklenete boben in preprečite poškodbe notranjosti.

- Pri premikanju naprave bodite pazljivi, ker je težka. Vedno uporabljajte zaščitne rokavice in priloženo obutev.
- Upoštevajte navodila za namestitev, priložena napravi.
- Ne nameščajte ali uporabljajte poškodovane naprave.
- Naprave ne nameščajte ali uporabljajte na mestu, kjer lahko temperatura pade pod 0 °C ali kjer je izpostavljena vremenskim vplivom.
- Tla, kjer bo stala naprava, morajo biti ravna, stabilna, odporna na toploto in čista.

- Poskrbite za kroženje zraka med napravo in tlemi.
- Ko je naprava na mestu, kjer bo trajno delovala, z vodno tehtnico preverite, ali je pravilno poravnana. V nasprotnem primeru ustrezno nastavite noge.
- Naprave ne nameščajte neposredno čez talni odtok.
- Ne pršite vode po napravi in ne izpostavljajte je prekomerni vlagi.
- Naprave ne postavljajte na mesto, kjer njenih vrat ne morete povsem odpreti.
- Pod napravo ne postavljajte zaprte posode za zbiranje morebitne iztekačoče vode. V pooblaščenem servisnem centru preverite, katere pripomočke lahko uporabite.

2.2 Električne povezave

UPOZORNENIE!

Nevarnost požara in električnega udara.

- **OPOZORILO:** Ta naprava je namenjena namestitvi / priključitvi na ozemljitveni priključek v zgradbi.
- Vedno uporabite pravilno nameščeno varnostno vtičnico.
- Preverite, ali so parametri s ploščice za tehnične navedbe združljivi z električno napetostjo omrežja.
- Ne uporabljajte razdelilnikov in podaljškov.
- Pazite, da ne poškodujete vtiča in kabla. Če je treba kabel zamenjati, mora to storiti oseba pooblaščenega servisnega centra.
- Vtič vtaknite v vtičnico šele ob koncu nameščanja. Poskrbite, da bo vtič dosegljiv tudi po namestitvi.
- Priključnega kabla ali vtiča se ne dotikajte z mokrimi rokami.
- Ne vlecite za električni priključni kabel, če želite izključiti napravo. Vedno povlecite za vtič.

2.3 Priključitev cevi za vodo

- Dovodna voda ne sme preseči temperature 25 °C.
- Ne poškodujte cevi za vodo.
- Pred priključitvijo na nove cevi, cevi, ki že dolgo niso bile v uporabi, tam, kjer so bila izvedena popravila ali nameščene nove naprave (vodni števcji itd.), naj voda teče toliko časa, da bo čista in prozorna.

- Med in po prvi uporabi naprave se prepričajte, da ni prisotnih vidnih iztekanj vode.
- Če je cev za dovod vode prekratki, ne uporabite cevnega podaljška. Za zamenjavo cevi se obrnite na pooblaščen servisni center.
- Med odstranjevanjem embalaže lahko vidite iztekanje vode iz cevi za odvod vode. To je zaradi tovarniških testiranj naprav z vodo.
- Cev za odvod vode lahko podaljšate do največ 400 cm. Za drugo cev za odvod vode in podaljšek se obrnite na pooblaščen servisni center.
- Poskrbite, da bo pipa dosegljiva tudi po namestitvi.

2.4 Uporaba

UPOZORNENIE!

Nevarnost telesnih poškodb, električnega udara, požara, opeklin ali poškodb naprave.

- Upoštevajte varnostna navodila z embalaže pomivalnega sredstva.
- Ne postavljajte vnetljivih izdelkov ali predmetov, ki so prepojeni z vnetljivimi izdelki, v napravo, blizu nje ali nanjo.
- Ne perite perila, močno umazanega od olja, maščobe ali druge mastne snovi. Lahko poškoduje gumijaste dele naprave. Takšno perilo operite ročno, preden ga daste v aparat.
- Ne uporabljajte dišav za perilo, da preprečite nevarnost poškodb plastičnih in gumijastih delov naprave.
- Med izvajanjem programa se ne dotikajte stekla vrat. Steklo se lahko močno segreje.
- S perila odstranite vse kovinske predmete.

2.5 Notranja osvetlitev

UPOZORNENIE!

Nevarnost poškodb.

- Vidno LED-sevanje, ne glejte neposredno v žarek.
- Za menjavo notranje žarnice se obrnite na pooblaščen servisni center.

2.6 Servis

- Za popravilo naprave se obrnite na pooblaščen servisni center. Uporabite samo originalne rezervne dele.
- Samopopravila ali nestrokovna popravila lahko vplivajo na varnost, zaradi česar lahko preneha veljati garancija.
- Naslednji rezervni deli so na voljo še vsaj 10 let po prekinitvi izdelave modela: motor in krtačke za motor, transmisijska gred med motorjem in bobnom, črpalke, blažilniki udarcev in vzmeti, pralni boben, tri-kraki nosilec bobna in ustrezni kroglični ležaji, grelci in grelni elementi, vključno s toplotnimi črpalkami, cevovodi in ustrezno opremo, vključno z gibkimi cevmi, ventili, filtri in elementi za preprečevanje uhajanja vode, ploščami tiskanega vezja, elektronskimi prikazovalniki, tlačnimi stikali, termostati in senzorji, programsko opremo in sistemskim programom, vključno s programsko opremo za ponastavitev, vrati, tečaji in tesnili vrat, drugimi tesnili, sklopom za zaklepanje vrat, plastičnimi elementi, kot so razdeljevalniki pralnega sredstva. Trajanje je lahko daljše v vaši državi. Za dodatne informacije obiščite našo spletno stran.

- Nekateri od teh nadomestnih delov so na voljo samo usposobljenim serviserjem, vsi nadomestni deli pa niso primerni za vse modele.
- O žarnicah v izdelku in nadomestnih žarnicah, ki se prodajajo ločeno: Te žarnice so zasnovane za ekstremne pogoje v gospodinjskih aparatih, kot so izjemne temperature, vibracije in vlažnosti, ali za sporočanje informacij o delovanju aparata. Niso namenjene za uporabo drugje in niso primerne za sobno razsvetljavo v gospodinjstvu

2.7 Odstranjevanje

UPOZORNENIE!

Nevarnost poškodbe ali zadušitve.

- Napravo izključite iz napajanja in vodovodnega sistema.
- Odrežite električni priključni kabel tik ob napravi in napravo zavržite.
- Odstranite zapah in na ta način preprečite, da bi se otroci ali živali zaprli v boben.
- Napravo odstranite v skladu s krajevnimi zahtevami za odstranjevanje odpadne električne in elektronske opreme (OEEO).

3. OPIS IZDELKA

3.1 Posebne značilnosti

Vaš novi pralni stroj je izdelan v skladu z vsemi sodobnimi zahtevami za učinkovito pranje perila z nizko porabo vode, energije in pralnih sredstev ter skrbi za primerno nego perila.

- Zaradi **interaktivnega zaslona na dotik** sta nastavitve in uporaba naprave bolj neposredna in prijetna.
- **Brezžična povezava in oddaljen vklop** omogočata zagon programa ter s tem komunikacijo s pralnim strojem in preverjanje stanja programa pranja na daljinskem upravljalniku.
- **SteamCareSistem** zahvaljujoč novim **Para - kašmir** in **Para - osveževanje** programom nudi popolno rešitev za osvežitev celo najboljčutiljivejših oblačil brez pranja. Uporabite nežno dišavo, ki jo je ekskluzivno razvilo **Electrolux**, da fazi

odstranjevanja neprijetnih vonjav in gub dodate prijeten občutek »ravnokar opranega« perila.

- **ColourCare Tehnologija** deluje kot **sistem za mehčanje vode** ter odstrani grobe minerale iz vode v vodovodu in dovaja mehko vodo za pranje. Po vsakem pranju se prepreči trdota perila, krčenje in bledenje barv.
- **UltraCare Tehnologija** je bila zasnovana za zaščito vlaken tkanin, zahvaljujoč različnim fazam predhodnega mešanja, kjer se v vodi najprej raztopi pralno sredstvo in nato mehčalec, preden se razporedita po perilu. Tako pralno sredstvo pride do vsakega vlakna in ga neguje.
- Para je hiter in preprost način za osveževanje oblačil. Nežni programi s paro odstranijo neprijetne vonjave in

zmanjšajo pomečkanost pri suhih tkaninah, tako jih je treba manj likati.
Funkcija Steam Anticrease konča vsak cikel z nežno paro, ki zmešča vlakna in zmanjša mečkanje tkanin. Likanje bo lažje!

- Tehnologija **SensiCare System** zazna količino perila in določi trajanje programa v 30 sekundah. Program pranja je prilagojen količini in vrsti perila brez večje porabe časa, energije in vode, kot je potrebno.

3.2 Pregled naprave

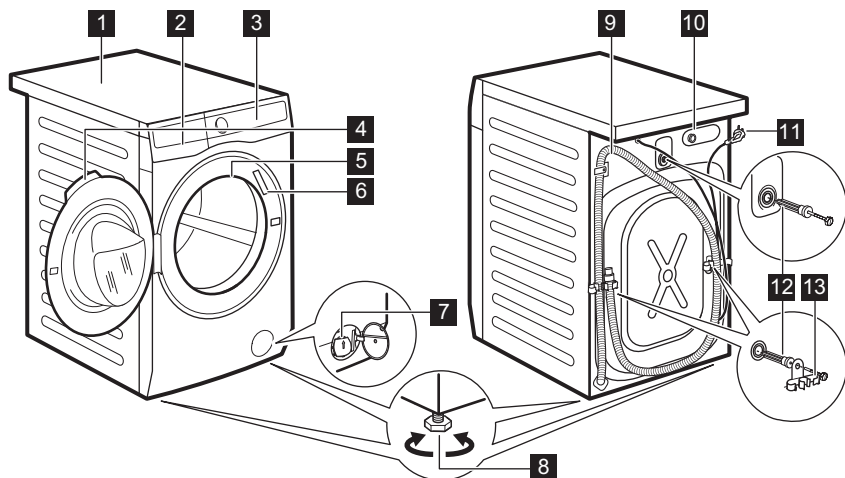

- 1** Delovna površina
- 2** Predal za pralno sredstvo
- 3** Upravljalna plošča
- 4** Ročaj vrat
- 5** Notranja lučka
- 6** Ploščica za tehnične navedbe
- 7** Filter odtočne črpalke

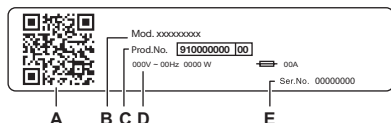

- 8** Nogi za izravnavo naprave
- 9** Cev za odvod vode
- 10** Prikluček cevi za dovod vode
- 11** Omrežni kabel
- 12** Tranportni vijaki
- 13** Nosilec cevi



Na ploščici za tehnične navedbe se nahaja:

- A. Koda QR
- B. Ime modela
- C. Številka izdelka
- D. Električna nazivna moč
- E. Serijska številka

Skenirajte **QR kodo** s kamero, da prenesete našo aplikacijo iz trgovine z aplikacijami v pametni napravi in sledite potrebnim korakom. Registrirajte svoj izdelek in ga kar najbolje izkoristite.

-  Dostopajte do podrobnosti, dokumentacije in člankov o tem, kako uporabljati najboljše funkcije (uporabniški priročnik je na voljo tudi na electrolux.com/manuals)
-  Prejmite nasvete za uporabo, odpravljanje težav, servisiranje in popravilo (na voljo tudi na electrolux.com/support)
-  Kupite dodatno opremo, potrošni material in originalne nadomestne dele za vaš aparat (na voljo tudi na electrolux.com/shop)

4. TEHNIČNI PODATKI

Dimenzija	Širina/višina//skupna globina	59.7 cm /84.7 cm /63.6 cm
Električne povezave	Napetost	230 V
	Skupna moč	2100 W
	Varovalka	10 A
	Frekvenca	50 Hz
Raven zaščite proti vdoru trdnih delcev in vlage, ki jo zagotavlja zaščitni pokrov, razen kjer nizkonapetostna oprema nima nobene zaščite proti vlagi		IPX4
Tlak v vodovodnem omrežju	Najnižji	0,5 bara (0,05 MPa)
	Najvišji	10 barov (1,0 MPa)
Dovod vode ¹⁾		Mrzla voda
Največja količina perila	Bombaž	10.0 kg

1) Cev za dovod vode priključite na pipo s 3/4" spojko.

5. NAMESTITEV

UPOZORNENIE!

Oglejte si poglavja o varnosti.

5.1 Odstranjevanje embalaže

1. Odprite vratca. Iz bobna odstranite vse predmete.

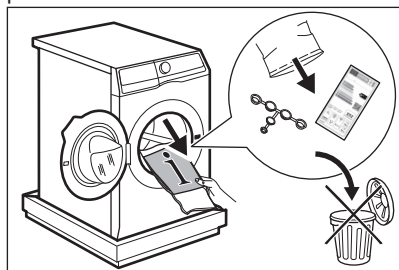

Dodatna oprema, priložena napravi, se lahko razlikuje glede na model.

2. Embalažo položite na tla za napravo in napravo previdno nagnite na hrbtno stran. Z dna naprave odstranite polistirensko zaščito.

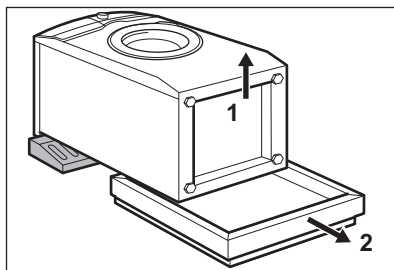

⚠ POZOR!

Pralnega stroja ne polagajte na sprednjo stran.

3. Napravo postavite v pokončni položaj. Iz držala za cev odstranite napajalni kabel in cev za odvod vode.

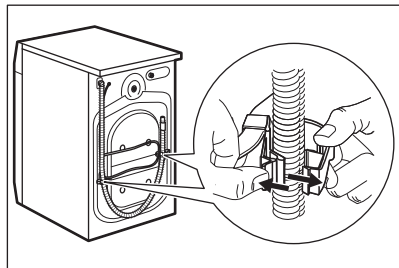

i

Lahko vidite iztekanje vode iz cevi za odvod vode. To je zato, ker je bil pralni stroj preizkušen v tovarni.

4. Odstranite tri transportne vijake in izvlecite plastične distančnike.

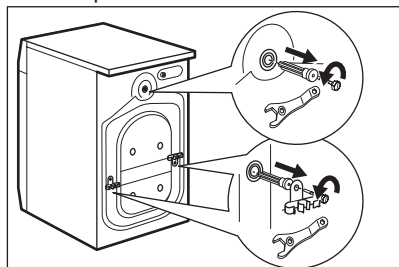

i

Priporočamo, da embalažo in transportne vijake shranite za takrat, ko boste premikali napravo.

5. V odprtine vstavite plastične čepe iz vrečke z navdili za uporabo.

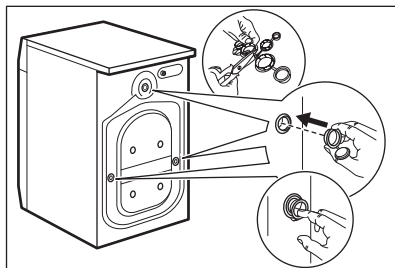

5.2 Informacije za namestitev

Postavitev in namestitev v vodoraven položaj

Napravo namestite pravilno, da med njenim delovanjem preprečite tresljaje, hrup in premikanje.

1. Napravo namestite na ravno trdno podlago. Naprava mora stati naravnost in stabilno. Naprava se ne sme dotikati stene ali drugih delov, pod napravo pa mora biti omogočeno kroženje zraka.
2. Odvijte ali privijte nogice, da izravnate napravo. Vse noge morajo biti trdno na tleh.

⚠ UPOZORNENIE!

Za pravilno izravnavo naprave, ne polagajte kartona, lesa ali podobnih materialov pod nastavljive nogice.

Cev za dovod vode

⚠ POZOR!

Prepričajte se, da cevi niso poškodovane in da na priključkih ne prihaja do iztekanja. Ne smete uporabiti cevnega podaljška, če je priložena dovodna cev prekratka. Za informacije o zamenjavi cevi za dovod vode se obrnite na servisni center.

1. Cev za dovod vode priključite na hrbtno stran naprave, če je potrebno. Običajno je

že nameščena v tovarni.

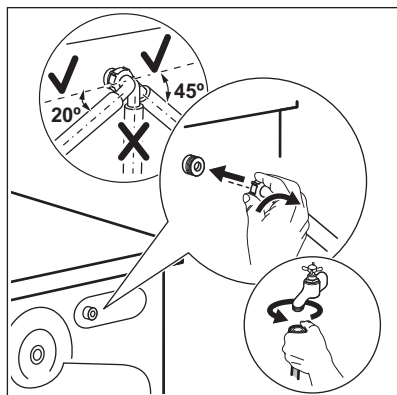

2. Usmerite jo v levo ali desno, odvisno od položaja pipe za vodo. Zagotovite, da dovodna cev ni nameščena navpično.
3. Po potrebi popustite matico, da jo namestite v pravi položaj.
4. Nekateri modeli lahko vsebujejo cev za dovod vode z napravo za zaporo vode. Preprečuje vsakršno iztekanje v cevi zaradi naravnega staranja. Sektor v oknu prikazuje to napako A. V tem primeru zaprite pipo in se obrnite na pooblaščen servisni center za informacije o zamenjavi cevi.

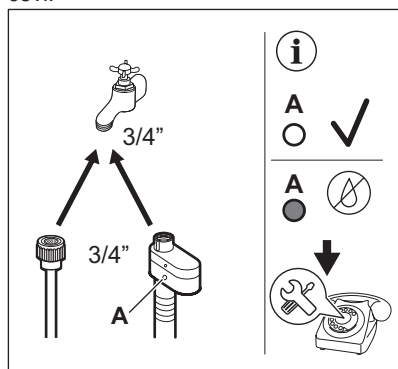

5. Drugi konec cevi za dovod HLADNE vode priključite na pipo za hladno vodo s 3/4-colsko spojko.

⚠ UPOZORNENIE!

Voda na dovodu ne sme preseči temperature 25 °C.

Izčrpavanje vode

Odvodna cev je lahko najmanj 60 cm in največ 100 cm od tal.



Cev za odvod vode lahko podaljšate do največ 400 cm. Za nakup druge cevi za odvod vode in podaljška se obrnite na pooblaščen servisni center.

Cev za odvod vode je mogoče priključiti na različne načine:

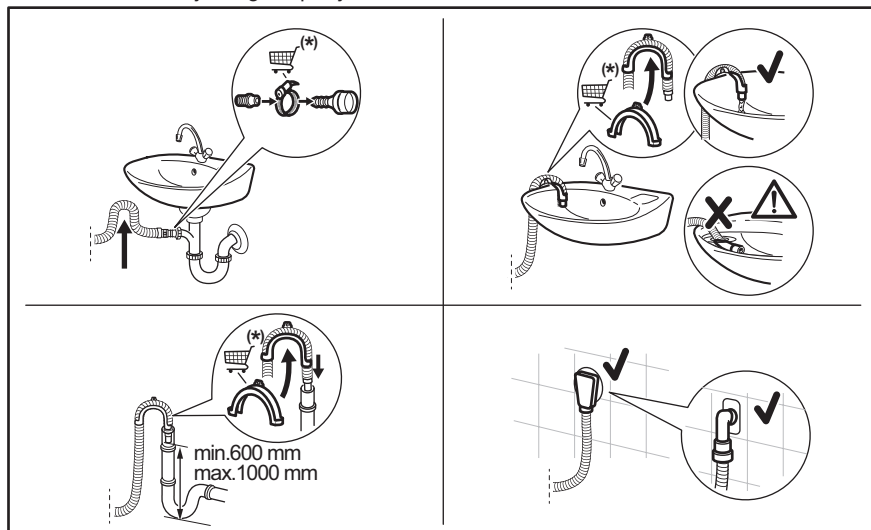

* Nadomestni deli se lahko spremenijo brez predhodnega obvestila.

Poskrbite, da bo cev za odvod vode obrnjena navzgor, da umazanija iz umivalnika ne bi prišla v napravo.

Cev za odvod vode priključite na sifon in jo pritrdite z objemko. Poskrbite, da bo cev za odvod vode obrnjena navzgor, da umazanija iz umivalnika ne bi prišla v napravo.

Cev namestite neposredno v vgrajeno odtočno cev v steni in jo pritrdite z objemko.

Brez plastičnega vodila za cev na sifon - Cev za odvod vode namestite na sifon in jo pritrdite z objemko.

Cev za odvod vode lahko zvijete v obliko U in jo postavite okrog plastičnega vodila. Na rob umivalnika - Pritrdite vodilo na pipo ali steno.



Poskrbite, da se plastično vodilo ne bo moglo premikati, ko bo naprava izčrpavala vodo, in da konec cevi za odvod vode ne bo potopljen v vodo. Lahko pride do povratnega toka umazane vode v napravo. Kupite dodatno opremo pri pooblaščenem dobavitelju.

Na fiksno odvodno cev s prezračevalno odprtino - Cev za odvod vode vstavite neposredno v odtočno cev ali fiksno odvodno cev



Zagotovljeno mora biti odzračevanje konca cevi za odvod vode. Notranji premer odtočne cevi (najmanj 38 mm - min. 1.5") mora biti večji od zunanje premera cevi za odvod vode.

5.3 Namestitev lesenih talnih oblog

Če napravo nameščate na leseno dno, uporabite pritrdilne plošče za pritrditev nog.

Pazljivo preberite navodila, priložena dodatni opremi.

5.4 Električne povezave

Na koncu postopka nameščanja lahko vtaknete vtič v vtičnico.

Na ploščici za tehnične navedbe in v poglavju »Tehnični podatki« so navedene potrebne električne napetosti. Poskrbite, da bodo v skladu z napajanjem.

Prepričajte se, da vaša hišna električna napeljava zdrži največje zahtevane obremenitve, pri tem pa upoštevajte tudi druge morebitne priključene naprave.

Napravo priključite v ozemljeno vtičnico.

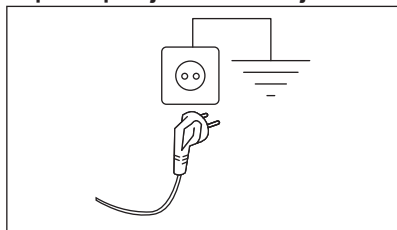

Napravo namestite tako, da je možen enostaven dostop do priključnega kabla.

Za vsa električna dela, potrebna za namestitev te naprave, se obrnite na pooblaščen servisni center.

Proizvajalec ne prevzema nobene odgovornosti za škodo ali telesne poškodbe zaradi neupoštevanja zgornjih varnostnih previdnostnih ukrepov.

6. UPRAVLJALNA PLOŠČA IN SMARTSELECT

6.1 Opis nadzorne plošče

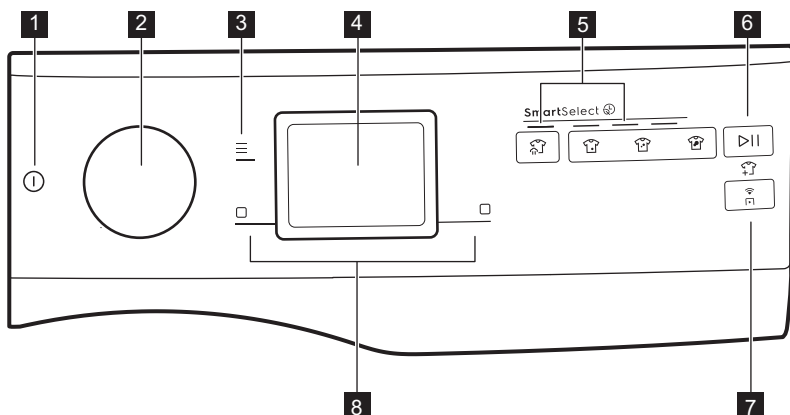

- 1 Vklp/izklp gumb na dotik ①
- 2 Vrtljiv gumb za izbiro programa
- 3 tipka Meni ≡
- 4 Prikazovalnik
- 5 SmartSelect ⌚ tipka za pranje:
 - Para - osveževanje gumb na dotik 🧺
 - Zelo lahko tipka 🧺 za stopnjo umazanosti perila
 - Malo tipka 🧺 za stopnjo umazanosti perila

- Običajno tipka 🧺 za stopnjo umazanosti perila
- 6 Začetek/Premor tipka ▶|| in simbol za dodajanje oblačil 🧺
- 7 Način oddaljenega vklopa gumb na dotik 📶
- 8
 - Desna mehka tipka □
 - Leva mehka tipka □

6.2 SmartSelect















SmartSelect je nova in edinstvena funkcija, ki uporabniku omogoča, da izbere ustrezne nastavitve pranja glede na stopnjo umazanosti perila, poskrbi za oblačila in izboljša uporabniško izkušnjo.

Temperatura pranja se prilagodi vsaki stopnji SmartSelect v skladu z izbranim programom za zagotovitev najboljšega delovanja, ne da bi bilo treba temperaturo spreminjati ročno.



Za več podatkov si oglejte SmartSelect poglavje »Vrtljiv gumb in tipke«.

6.4 Legenda glavnih simbolov

Simbol	Opis	Simbol	Opis
	Indikator Predpranje .		Indikator Zadržano izpiranje.
	Indikator Dodatno izpiranje .		Indikator priljubljenih nastavitve.
	Indikator Para.		Indikator Steam Anticrease.
	Indikator povezave Wi-Fi.		Indikator SmartLeaf.
	Indikator Konec čez.		Indikator Neslišno.
	Indikator Varovalo za otroke.		Indikator zaklenjenih vrat.
	Indikator obvestila.		Indikator čiščenja bobna.

7. VRTLJIV GUMB IN TIPKE

7.1 Vkllop/izkllop

Za nekaj sekund pridržite to tipko, da vklopite ali izklopite napravo. Med vklopom ali izklopom naprave se oglasi poseben zvok, luči in prikazovalnik pa se vklopita, LED gumba Začetek/Premor pa utripa.





Privzeti izbrani program ob vklopu stroja je vedno Eco 40-60 program, tudi po izhodu iz stanja pripravljenosti.

6.3 SmartLeaf feedback

SmartLeaf povratne informacije kažejo, kako energijsko učinkovit je program, ki temelji na porabi energije.

Ikona lista (zelena barva) prikazuje tri različne ravni SmartLeaf povratnih informacij:

1. Če list ne sveti, to pomeni povprečno raven porabe.
2. En list  pomeni dobro raven porabe.
3. Ikona dveh listov  označuje optimalno raven porabe.

7.2 Vrtljiv gumb za izbiro programa

Z vrtenjem gumba za izbiro programa lahko izberete želeni program.

Krmarjenje po programih

Na prikazovalniku je z obračanjem vrtljivega gumba vidnih več pik, ki predstavljajo razpoložljive programe.

- Z obračanjem v desno ali levo lahko pridete do shranjenih programov ali se pomaknete po celotnem seznamu.

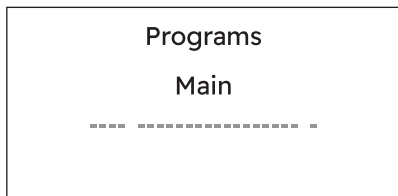

- Gumb obračajte v levo, dokler se ne prikaže četrta pika za zadnji uporabljeni program.

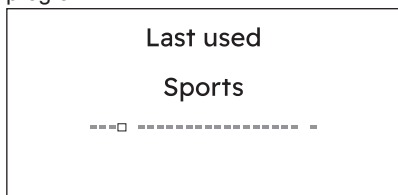

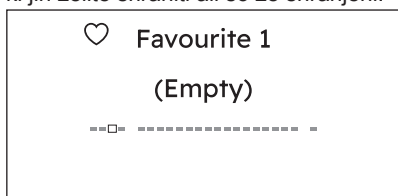

- Gumb zavrtite še malo v levo za ogled programov Prijubljene od točka ena do tri, ki jih želite shraniti ali so že shranjeni.

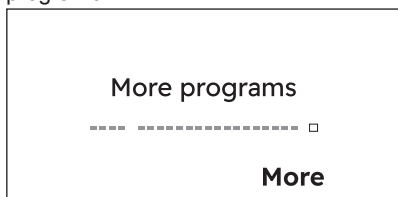

- Obrnite gumb v desno, da se pomikate po celotnem seznamu programov, dokler ni dosežena zadnja ločena točka, ki predstavlja dostop do dodatnega seznama programov.



Pritisnite na desno mehko tipko  poleg prikaza Več, da odprete seznam dodatnih programov. Po tem seznamu se lahko pomikate kot po glavnem seznamu.

- Za vrnitev na glavni seznam obrnite gumb v levo, da pridete v položaj Nazaj na glavni seznam in pritisnite levo mehko tipko  poleg prikaza <Nazaj.



V tem pogledu zadnja pika predstavlja položaj ponastavitvenega seznama.

7.3 Meni

Pritisnite gumb , da odprete možnost Meni.

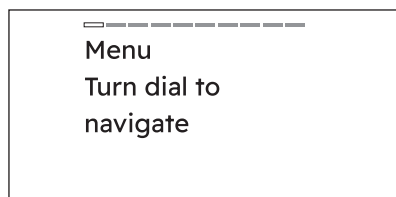



Premikate se lahko z vrtenjem gumba. Za vklop/izklop možnosti pritisnite desno mehko tipko.

Za izhod iz Meni  mora uporabnik:

- ponovno pritisniti menijski gumb;
- pritisniti gumb SmartSelect;
- pritisniti gumb za daljinsko upravljanje;
- počakati 10 sekund.

7.4 Desna/leva mehka tipka

Mehki tipki  se nahajata na desni in levi strani prikazovalnika.

Pritisnite desno mehko tipko , da sprožite dejanje, prikazano v spodnjem desnem kotu prikazovalnika (npr. prilagoditev števila vrtljajev centrifuge, vklop ali izklop samodejnega odmerjanja posode, vrnitev na meni itd.).

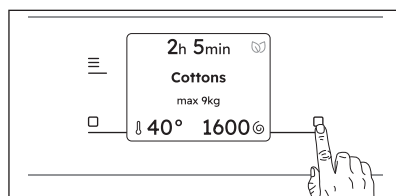

Pritisnite levo mehko tipko , da sprožite dejanje, prikazano v spodnjem levem kotu prikazovalnika (npr. nastavitve temperature, vklop ali izklop možnosti itd.).

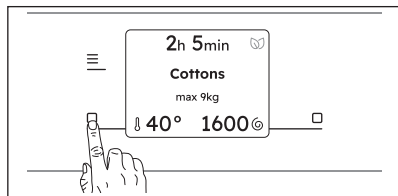

7.5 Način oddaljenega vklopa

S hitrim dotikom tega gumba  vklopite funkcijo oddaljenega zagona, ki omogoča, da zaženete, prekinete in izklopite napravo na daljavo.

Z aktivacijo funkcije Način oddaljenega vklopa boste zaklenili vrata in stroj bo preklopil v stanje pripravljenosti.

Za izhod iz tega stanja ponovno tapnite tipko in jo izklopite.

7.6 Začetek/Premor

Dotaknite se tipke Začetek/Premor  za začetek, premor naprave ali prekinitev trenutnega programa.



Sporočilo na prikazovalniku vas obvesti, da lahko prekinete program in dodate ali odstranite perilo. Za več podrobnosti preberite poglavje "Odpiranje vrat - Dodajanje oblačil".

7.7 SmartSelect

Pranje

Ta nova funkcija je bila ustvarjena za usmeritev uporabnika k varčevanju z energijo, časom in vodo, kar izboljša nego tkanin in zadovoljstvo potrošnikov.

Za vsak program pranja lahko glede na stopnjo umazanosti perila nastavite različno trajanje in porabo.





Za vsak program naprava predlaga privzeto stopnjo umazanosti z določeno temperaturo. Če ročno spremenite temperaturo, se lahko stopnja umazanosti spremeni.

Obstajajo štiri možnosti:

1. **Para - osveževanje** 
Pri tej stopnji SmartSelect uporabnik izbere program Para - osveževanje. Lahko zmanjša pomečkanost in neprijetne vonjave ter osveži oblačila, ki jih ni treba prati. Z večkratnim dotikom ikone lahko upravljate tri različna trajanja programov.

2. **Zelo lahko** 
Ta funkcija je priporočljiva za zelo malo umazana oblačila brez vidnih madežev. Priporočena temperatura je 20 °C.

3. **Malo** 
Ta funkcija je idealna za vsakodnevna manj umazana oblačila z majhnimi madeži, na primer znoj. Priporočena temperatura je 30 °C. Nizka stopnja umazanosti je stopnja, ki se najbolj uporablja pri privzeti nastavitvi.

4. **Običajno** 
Ta funkcija je priporočljiva za običajno/ močno umazana oblačila, na primer ostanki hrane ali blato.

Za vklop ene izmed teh funkcij zavrtite gumb za izbiro zelenega programa. Sveti privzeta lučka ikone stopnje umazanosti.

Če jo želite spremeniti, tapnite na ustrezno ikono.



Za vklop ene izmed teh funkcij zavrtite gumb za izbiro zelenega programa. Sveti privzeta lučka ikone stopnje umazanosti. Če jo želite spremeniti, tapnite na ustrezno ikono.

Vsaka stopnja SmartSelect  lahko spremeni temperaturo, število vrtljajev centrifuge in trajanje izbranega programa.



Če določena stopnja umazanosti ni na voljo, bo s pritiskom na tipko prišlo do napake, slišen bo dvojni pisk in simbol bo dvakrat utripnil.

8. PRVI ZAGON

Ob vsakem vklopu naprave se na zaslonu na dotik prikaže začetni zaslon.

Ob prvem vklopu naprave, po začetnem zaslonu, imate na voljo vodenje po postopku začetne nastavitve.

8.1 Odkrijte svojo napravo

Ob prvem vklopu naprave vas prikazovalnik vodi skozi pregled nekaterih informacijah o napravi.

Če ga uporabnik med prvim vklopom preskoči, se pregled ponovno prikaže ob naslednjem zagonu. Če ga uporabnik preskoči dvakrat, se pregled ne prikaže več.

8.2 Nastavitev jezika

Po seznamu jezikov se lahko pomikate z vrtenjem gumb – ko najdete želeni jezik, ga izberite s pritiskom na desno mehko tipko.

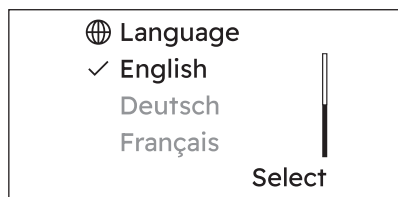

8.3 Trdota vode

Prikazovalnik predlaga nastavitve ustrezne stopnje trdote vode za izboljšanje rezultatov pranja.

Prikaže se naslednje okno:

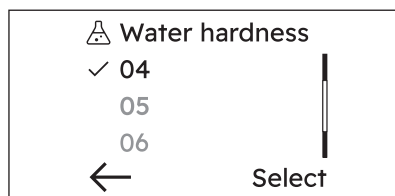

Zavrtnite gumb, da izberete pravo stopnjo, in pritisnite desno mehko tipko za potrditev privzete nastavitve.



Pritisnite levo mehko tipko za vrnitev na prejšnji ogled.



9. PRED PRVO UPORABO



Med nameščanjem ali pred prvo uporabo lahko v napravi opazite nekaj vode. To je odvečna voda, ki je ostala v napravi po celotnem preizkusu delovanja v tovarni, da je naprava zagotovo dobavljena stranki v odličnem delujočem stanju in ni razloga za skrb.

1. Poskrbite za odstranitev vseh transportnih vijakov z naprave.
2. Prepričajte se, da je na voljo električno napajanje in da je pipa odprta.
3. Prepričajte se, ali je sol v predelku z

oznako  in nastavite ustrezno stopnjo trdote vode. Oglejte si »Nastavitev stopnje trdote vode«.

- V predelek za pralno sredstvo, označen z , vlijete dva litra vode.
S tem dejanjem aktivirate sistem črpanja.
- V predelek, označen z , vlijete majhno količino pralnega sredstva.

- Nastavite in vklopite program za bombaž pri najvišji temperaturi brez perila v bobnu.
To odstrani vso možno umazanijo iz bobna in kadi.

10. SISTEM ZA MEHČANJE VODE (COLOURCARE)

10.1 Uvod

Voda vsebuje grobe minerale. Večja kot je vsebnost teh mineralov, trša je voda.

Trda voda lahko poslabša učinkovitost pralnega sredstva, zmanjša mehko blaga ter pripomore h krčenju perila in bledenju barv.

Ta naprava ima sistem za mehčanje vode, ki zagotavlja pravo stopnjo mehčanja vode za ohranitev integritete blaga in živosti barv, poskrbi pa tudi za dobro učinkovitost pranja pri nizki temperaturi.

Sistem za mehčanje vode morate nastaviti glede na trdoto vode v vašem vodovodu. Prava nastavev omogoča doseganje najboljših rezultatov pranja in največje zaščite oblačil.

Za pravilno nastavev sistema za mehčanje vode si oglejte »Nastavev stopnje trdote vode«.



Ob prvem vklopu naprave zaslon na dotik predlaga različne nastavitve: ena od teh je nivo Trdota vode.

10.2 Kako nastaviti Trdota vodestopnjo in aktivirati Mehčalec vode

Naprava omogoča izbiro med 7 stopnjami, ki ustrezajo 7 različnim razponom trdote vode.

V nekaterih državah je trdota vode izražena v enakovrednih lestvicah: npr. francoskih stopinjah (°f), nemških stopinjah (°d), angleških stopinjah (°e), mmol/l in ppm.

Po potrebi se pri krajevnem vodovodnem podjetju pozanimajte o trdoti vode v vašem kraju.

V razpredelnici »Stopnja trdote vode« preverite ustrežno stopnjo.

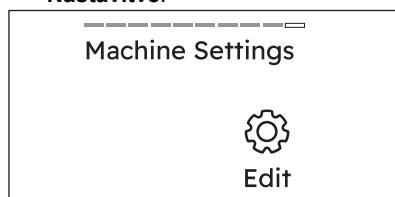

Za nastavev stopnje trdote vode:

- Pritisnite gumb **Vklop/izklop**  in ga držite nekaj sekund, da vklopite stroj.
- Zavrtite vrtljiv gumb čez seznam programov do konca, da najdete **Nastavitve**.

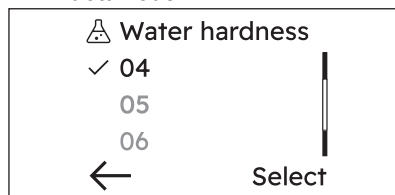

- Pritisnite na Uredi, desno mehko tipko za dostop do nastavev.
- Pomikajte se po seznamu, da najdete **Trdota vode**.



- Pritisnite na Uredi, desno mehko tipko za dostop do nastavev. Za izbiro želene stopnje:
 - Pritisnite na levo mehko tipko poleg indikatorja  za zmanjšanje trdote.
 - Za povečanje trdote pritisnite desno mehko tipko poleg indikatorja .
- Za nastavev Mehčalec vode zavrtite vrtljiv gumb za eno mesto.

Machine settings

Water softener

Wash 
Edit

7. Pritisnite na Uredi, desno mehko tipko za dostop do nastavitvev.
8. Zavrtite gumb za prikaz možnosti:
 - **IZKLOP** : izklop sistema za mehčanje vode.
 - **Pranje** : sistem za mehčanje vode deluje samo med fazo pranja. Ta nastavitev zadovolji večino pogojev uporabe.
 - **Pranje + Izpiranje**: če je voda v vodovodu posebej trda (stopnji **6** in **7**), priporočamo nastavitev sistema za mehčanje vode tudi med fazo izpiranja za ohranitev mehkebe perila.



Ta nastavitev poveča porabo soli.

OFF

✓ Wash

Wash+Rinse



Select

9. Pritisnite na desno mehko tipko , Izberi za potrditev.
10. Pritisnite na levo mehko tipko ,  za vrnitev na prejšnji pogled.

Stopnje trdote vode

Stopnje	Stopnje, kot je navedeno na testeru ¹⁾	Razpon trdote vode				
		°f (Francoske stopinje)	°d (Nemške stopinje)	°e (angleške stopinje)	mmol/l	ppm
1	C01	≤5	≤3	≤4	≤0,5	≤50
2	C02	6 - 13	4 - 7	5 - 9	0.6 - 1.3	60 - 130
3	C03	14 - 21	8 - 11	10 - 15	1.4 - 2.1	140 - 210
4 ²⁾	C04	22 - 29	12 - 16	16 - 20	2.2 - 2.9	220 - 290
5	C05	30 - 37	17 - 20	21 - 26	3.0 - 3.7	300 - 370
6	C06	38 - 45	21 - 25	27 - 32	3.8 - 4.5	380 - 450
7	C07	≥46	≥26	≥33	≥4,6	≥460

1) Če je priložen napravi.

2) Tovarniška nastavitev lahko zadovolji večino pogojev uporabe.

10.3 Dodaj sol

Funkcija sistema za mehčanje vode deluje s pomočjo posebnih smol v napravi.

Če želite regenerirati smolo in jo pripraviti za mehčanje vode, v predelek  natresite posebno sol:

1. Odprite predal za pralno sredstvo.

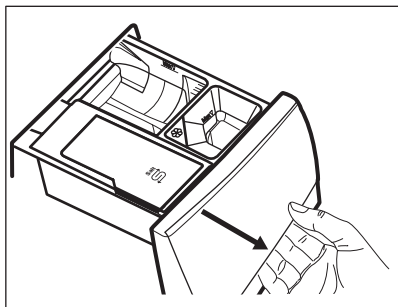

2. Odprite predelek .

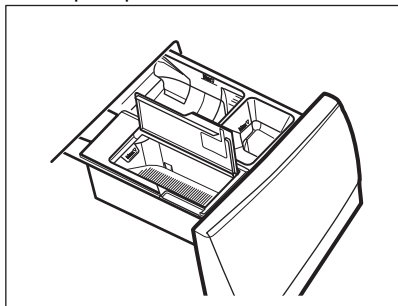

3. Natresite posebno sol.

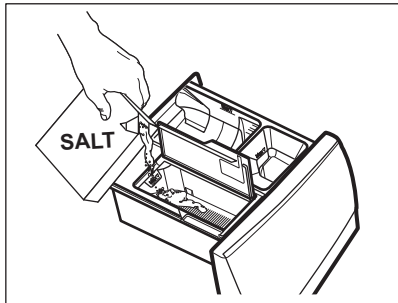

4. Zaprite predelek za sol in predal za pralno sredstvo.



Redno preverjajte, ali je dovolj soli.

V predelek  gre približno 600 g soli, kar zadostuje za približno dva meseca, če je nastavljena privzeta stopnja trdote vode (C04) in je sistem za mehčanje vode vklopljen samo med fazo pranja. Druga stopnja trdote vode ali druga nastavitve lahko poveča ali zmanjša porabo soli. Oglejte si

»Nastavitev stopnje trdote vode« in »Nastavitev sistema za mehčanje vode tudi med fazo izpiranja«.

Ob koncu programa se na prikazovalniku prikaže sporočilo **Dodaj sol**, ko je treba predelek  napolniti s soljo, tudi če je v njem še vedno malo soli.

 **UPOZORNENIE!**

Sol natresite samo v predelek .

 **UPOZORNENIE!**

V predelek  ne dajajte ničesar drugega kot sol. Če daste v ta predelek po pomoti drugo pralno sredstvo/dodatek, si oglejte »Odstranjevanje pralnega sredstva ali drugih dodatkov iz predelka za sol« v poglavju »Odpravljanje težav«.



Uporabite samo posebno sol za pomivalne in/ali pralne stroje. Ustrezno sol lahko naročite preko spletnega mesta!

Druge vrste soli so manj učinkovite in lahko sčasoma trajno poškodujejo tehnologijo sistema za mehčanje vode.

 **UPOZORNENIE!**

Ne uporabljajte fino mlete soli!



Naprava deluje normalno tudi brez soli, a ne izkoristi svojega potenciala v celoti. Dodajanje soli, ko je potrebno, ohranja učinkovitost mehčalnega sistema. Če napravo dolgo časa uporabljate brez soli, se v trenutku, ko sol končno dodate, funkcija sistema za mehčanje vode popolnoma obnovi po nekaj dolgih ciklih pranja.

10.4 Regeneracija sistema za mehčanje vode

Po nekaj ciklih bo v napravi morda potrebna regeneracija sistema za mehčanje vode.

Postopek regeneracije se samodejno izvede pri rutinskem zagonu programov, kot sta Bombaž in Sintetika, tudi če je trajanje programa skrajšano z enkratnim pritiskom gumba Konec čez, če je na voljo na napravi.

Pri drugih programih se lahko postopek regeneracije izvede samodejno, ko nastavitve in pogoji to omogočajo.





Če običajno zaženete zelo kratke programe, se regeneracija ne more aktivirati: lahko vidite, da soli niste uporabili, ker se porabi samo med fazo regeneracije.



Če želite zagotoviti postopek regeneracije, **zaženite Bombaž ali Sintetika program enkrat na teden ali vsaj enkrat na dva tedna.**

11. PROGRAMI

11.1 Tabela programov

Programi pranja

Program	Opis programa
Programi pranja	
Eco 40-60	Cikel z nizko porabo energije za bombažna oblačila, ki se lahko perejo pri 40 ali 60 °C. Ni mogoče vklopiti nobene možnosti. Zniža temperaturo in podaljša čas za doseganje dobrih rezultatov pranja. ¹⁾
Ultraquick 39min	Bombažno in mešano sintetično perilo. Popolno za pranje vaše dnevne količine perila v kratkem času za boljšo nego oblačil in dobro pranje že pri 30 °C.  Standardno trajanje programa je bilo razvito pri količini perila 5 kg. Če operete manjšo ali večjo količino perila, se čas pranja samodejno skrajša ali podaljša.
Bombaž	Belo in barvno bombažno perilo. Običajno in zelo umazano.
Sintetika	Sintetično ali mešano perilo. Običajno umazano perilo.
Občutljivo	Občutljivo perilo, kot je perilo iz akrila, viskoze in mešano perilo, ki zahteva bolj nežno pranje. Običajno umazano.
Volna/Svila 	Volneno perilo za strojno pranje, volneno perilo za ročno pranje in drugo perilo s simbolom za "ročno pranje". ²⁾
Hitri 20 minut	Malo umazana ali enkrat nošena bombažna in sintetična oblačila.
Športna oblačila	Športna oblačila, sintetična vlakna, kot so poliester, mešanice poliestra/elastana, poliamid. Primerno za odstranjevanje znoja in telesne umazanije s tehničnih športnih oblačil.
Jeans	Oblačila iz denima so običajno umazana. Ta program izvede nežno izpiranje, ki je zasnovano za perilo iz denima in zmanjša obledelost ter ne povzroča nabiranja ostankov praška na vlaknih.

Program	Opis programa
Športna oblačila	<div data-bbox="372 177 1022 277" style="border: 1px solid black; padding: 5px;"> <p> Ne uporabljajte mehčalca in se prepričajte, da v predalu za pralno sredstvo ni ostankov mehčalca.</p> </div> <p>Oblačila, ki jih nosite zunaj, tehnična, športna oblačila, vodoodporne in zrakovodne jakne, jakne z odstranljivim flisom ali notranjo podlogo. Ta program je mogoče uporabiti tudi kot obnovitveni cikel za vodoodbojna oblačila, posebej zasnovan za oblačila s hidrofolno prevleko. Za izvedbo obnovitvenega cikla za vodoodbojna oblačila nadaljujte na naslednji način:</p> <ul style="list-style-type: none"> - Pralno sredstvo nalijte v predal za pranje. - V predelek predala za mehčalec nalijte posebno sredstvo za obnovitev vodoodbojnih oblačil. - Zmanjšajte količino perila na 1 kg. <p>Za še boljši učinek sredstva za obnovitev vodoodbojnih oblačil oblačila posušite v sušilnem stroju, tako da nastavite program zunanega sušenja (če je na voljo in če je na etiketi za nego perila navedeno, da je dovoljeno sušenje v sušilnem stroju).</p>
Puhaste jakne	<p>Poseben program za eno jakno s perjem/puhovko ali prešito odejo, prav tako s sintetičnim polnilom. Za izdelke z naravnim perjem in polnilom uporabite tekoče pralno sredstvo za volno. Če oznaka za nego perila dovoljuje, zaženite celoten program pranja in sušenja, da ohranite izgled in toplotno funkcionalnost.</p>
Hygiene	<p>Testirano s strani Swisstatest, združuje pralni cikel in paro, da odstrani več kot 99,99 % bakterij in virusov* nad 60 °C. 3) Cvetni prah in alergeni so prav tako zmanjšani za higiensko čista oblačila po vsakem pranju.</p>
Svila	<p>Svila in druge občutljive tkanine z oznako za strojno in ročno pranje. Gibanje bobna je tako nežno, da lahko perete celo zelo občutljiva oblačila.</p>
Odeja	<p>Poseben program za eno sintetično ali pernatu/puhasto odejo, prešito odejo, posteljno pregrinjalo, itd. Uporabite tekoče pralno sredstvo za občutljive tkanine, npr. pralno sredstvo za volno.</p>
Čiščenje stroja	<p>Program vzdrževanja z vročo vodo za čiščenje in osveževanje bobna ter odstranjevanje ostankov, ki lahko povzročijo nastajanje neprijetnih vonjav. Pred zagonom tega programa odstranite vse perilo iz bobna. V razdelek za fazo pranja dozirnika za pralno sredstvo postavite loputo predelka pokončno. V predelek za fazo pranja nalijte skodelico klorovega belila ali čistila za pralne stroje. NE uporabite obeh skupaj.</p> <div data-bbox="372 1082 1022 1206" style="border: 1px solid black; padding: 5px;"> <p> Po čiščenju bobna zaženite dodaten program izpiranja s praznim bobnom in brez pralnega sredstva, da odstranite morebitne ostanke belila.</p> </div>
Ožemanje/črpanje	<p>Vse tkanine razen volnenih in zelo občutljivih. Za ožemanje perila in črpanje vode iz bobna.</p>

Program	Opis programa
Izpiranje	Vse tkanine razen volnenih in zelo občutljivih. Program za izpiranje in ožemanje perila. Privzeto število vrtljajev centrifuge se uporablja za bombažna oblačila. Znižajte število vrtljajev centrifuge glede na vrsto perila. Po potrebi nastavite funkcijo Dodatno izpiranje, da dodate izpiranja. Ob nizkem številu vrtljajev centrifuge naprava izvede nežna izpiranja in kratko ožemanje.

1) Glede na Uredbo EU 2019/2023 lahko ta program pri 40 °C skupaj v istem ciklu opere običajno umazano bombažno perilo, za katerega je proizvajalec navedel, da je primerno za pranje pri 40 °C ali 60 °C. Za doseženo temperaturo v perilu, trajanje programa in druge podatke si oglejte poglavje »Vrednosti porabe«.

2) Med tem programom se boben obrača počasi, da je zagotovljeno nežno pranje. Morda bo videti, kot da se boben ne obrača ali se ne obrača pravilno, a to je normalno za ta program.

3) Testirano za Staphylococcus aureus, Enterococcus faecium, Candida albicans, Pseudomonas aeruginosa in MS2 Bacteriophage pri zunanjem testu, ki ga je opravil Swisstatest Testmaterialien AG leta 2021 (Poročilo o testu št. 202120117).

Temperatura programa, najvišje število vrtljajev centrifuge in največja količina perila

Program	Privzeta temperatura Temperaturno območje	Referenčna hitrost ožemanja Razpon hitrosti ožemanja	Največja količina perila
Eco 40-60	1) 2)	1400 obr./min 1400 obr./min – 400 obr./min	10.0 kg
Ultraquick 39min	30 °C 60 °C – Hladno	1400 obr./min 1400 obr./min – 400 obr./min	8.0 kg
Bombaž	40 °C 90 °C – Hladno	1400 obr./min 1400 obr./min – 400 obr./min	10.0 kg
Sintetika	30 °C 60 °C – Hladno	1200 obr./min 1200 obr./min – 400 obr./min	5.0 kg
Občutljivo	30 °C 40 °C – Hladno	800 obr./min 1200 obr./min – 400 obr./min	2.0 kg
Volna/Svila 	40 °C 40 °C – Hladno	1200 obr./min 1200 obr./min – 400 obr./min	3.0 kg
Hitri 20 minut	20 °C 20 °C – Hladno	1200 obr./min 1400 obr./min – 400 obr./min	3.0 kg
Športna oblačila	30 °C 60 °C – Hladno	1200 obr./min 1200– 400 obr./min	5.0 kg
Jeans	30 °C 40 °C – Hladno	800 obr./min 1200 obr./min – 400 obr./min	4.0 kg
Športna oblačila	30 °C 40 °C – Hladno	1200 obr./min 1200 obr./min – 400 obr./min	2.0 kg ³⁾ 1.0 kg ⁴⁾

Program	Privzeta temperatura Temperaturno območje	Referenčna hitrost ožemanja Razpon hitrosti ožemanja	Največja količina perila
Puhaste jakne	30 °C 40 °C – Hladno	1200 obr./min 1200– 400 obr./min	2.0 kg
Hygiene	60 °C	1400 obr./min 1400 obr./min – 400 obr./min	10.0 kg
Svila	30 °C	800 obr./min 800 obr./min – 400 obr./min	0.5 kg
Odeja	30 °C 40 °C – Hladno	800 obr./min 800– 400 obr./min	3.0 kg
Čiščenje stroja	60 °C	1200 obr./min 1200 obr./min – 400 obr./min	-
Ožemanje/črpanje	-	1400 obr./min 1400 obr./min – 400 obr./min	10.0 kg
Izpiranje	-	1400 obr./min 1400 obr./min – 400 obr./min	10.0 kg

- 1) Temperatura tega programa ni vidna na prikazovalniku, nastavi se samodejno.
- 2) Glede na Uredbo komisije (EU) 2019/2023 lahko ta program pri 40 °C skupaj v istem ciklu opere običajno umazano bombažno perilo, za katerega je proizvajalec navedel, da je primerno za pranje pri 40 °C ali 60 °C.



Za doseženo temperaturo v perilu, trajanje programa in druge podatke si oglejte poglavje »Vrednosti porabe«. Najučinkovitejši programi v smislu porabe energije so običajno tisti, ki delujejo pri nižjih temperaturah in trajajo dlje.

- 3) Program pranja.
- 4) Program pranja in faza odbijanja vode.

Kompatibilnost programskih možnosti











Možnosti se ne da izbrati pri vseh programih pranja, možnosti se lahko med seboj izključujejo. V tem primeru vam naprava ne omogoča, da bi skupaj nastavili nezdružljive preference. Prikazovalnik in tipke morajo biti vedno čiste in suhe.



Ko nastavite program pranja in odprete Meni , se na prikazovalniku prikažejo razpoložljive možnosti.

 **Varovalo za otroke** in  **Konec čez** lahko izberete pri vseh programih.

	Eco 40-60	Ultraquick 39min	Bombaž	Sintetika	Občutljivo	Volna/Svila	Hitro strojno sušenje 20 minut	Športna oblačila	Jeans	Športna oblačila	Puhaste jakne	Hygiene	Svila	Odeja	Čiščenje stroja	Ožemanje/črpanje	Izpiranje
 Število vrtljajev centrifuge	■	■	■	■	■	■	■	■	■	■	■	■	■	■	■	■	■
 Zadržano izpiranje	■	■	■	■	■	■		■	■	■	■	■					■
 Brez ožemanja																■ ¹⁾	■
 Predpranje			■	■				■									
 Dodatno izpiranje		■	■	■	■			■	■	■	■	■					■
 Steam Anti-crease		■	■	■				■	■			■					
 Neslišno			■	■	■			■	■								
 Konec čez	■	■	■	■	■	■	■	■	■	■	■	■	■	■	■	■	■

1) Če nastavite funkcijo Brez ožemanja, naprava izvede samo črpanje.

Ustrezna pralna sredstva za programe pranja

Program	Univerzalni prašek ¹⁾	Univerzalno tekoče pralno sredstvo	Tekoče pralno sredstvo za barvasto perilo	Občutljivo volneno perilo	Posebno
Eco 40-60	▲	▲	▲	--	--
Bombaž	▲	▲	▲	--	--
Sintetika	▲	▲	▲	--	--
Občutljivo	--	--	--	▲	▲
Volna/Svila	--	--	--	▲	▲
Hitri 20 minut	--	▲	▲	--	--
Športna oblačila	--	▲	▲	--	▲
Jeans	--	--	▲	▲	▲
Športna oblačila	--	--	--	▲	▲
Puhaste jakne	--	▲	▲	--	▲
Hygiene	▲	▲	--	--	▲
Svila	--	--	--	▲	▲
Odeja	--	--	--	▲	▲
Tekaška obutev	--	▲	▲	--	--
Dlake malih živali	▲	▲	▲	--	--
Otroška oblačila	▲	▲	▲	--	--
Posteljina XL	--	▲	▲	--	--
Zavese	--	▲	▲	--	--
Srajce	▲	▲	▲	--	--

1) Pri temperaturah, višjih od 60 °C, je priporočena uporaba praška.

▲ = Priporočeno

-- = Ni priporočeno

11.2 Več programov

Programi pranja

Program	Opis programa
Programi pranja	
Brisače	Bombažne brisače in kopalne halje. Popolno za običajno in močno umazano perilo.
Oblučila za trening	Priporočeno za majhne količine oblačil za šport in fitness.
Ragbi oprema	Nogometna oblačila in oblačila za ragbi z mešanici iz poliestra/elastana, poliamida in mikrovlaknen. Poseben cikel za sveže madeže z vgrajeno fazo predpranja.

Program	Opis programa
Smučarska oprema	Popolno za težka oblačila, kot so jakne za smučanje in oblačila za v gore.
Tekaška obutev	Zasnovano za tekaške copate, nežni program pranja.
Protialergijska para	Bela bombažna oblačila. Ta visoko učinkovit program pranja v kombinaciji s paro odstrani več kot 99,99 % bakterij in virusov 1) ohranjanje temperature nad 60 °C v celotni fazi pranja; z dodatnim delovanjem na vlakna, zahvaljujoč parni fazi, izboljšana faza izpiranja zagotavlja ustrezno odstranitev ostankov pralnega sredstva in mikroorganizmov. Ta program zagotavlja tudi ustrezno zmanjšanje količine cvetnega prahu/alergenov.
Dlake malih živali	Program pranja, prilagojen za odstranjevanje živalskih dlak s perila
Vzglavnik	Zasnovano za sušenje 2 blazin za kavč ali 1 posteljnega vzglavnika. Priporočamo, da posteljne blazine perete z lastnim vzglavnikom. Za posodobitev z nekaterimi oznakami o merah.
Otroška oblačila	Poseben program za hitro pranje predmetov za dojenčke z dobrim pranjem in izpiranjem.
Posteljina XL	Poseben program za občutljivo perilo, prilagojen za belo perilo ali perilo z barvnim videzom.
Zavese	Poseben program za zavese. Predpranje se vklopi samodejno. 2)
Posteljina XL	Cikel pranja za tri komplete posteljnine, od katerih je eden lahko dvojne velikosti.
Lažje likanje	Bombažno, sintetično in mešano perilo, ki zahteva nežno pranje. Običajno in malo umazano. 3)
Hitri 0.5 kg	Malo umazano bombažno in sintetično perilo.
Para - osveževanje	Bombažna in sintetična oblačila ter mešano perilo. Poseben program s paro brez pranja, s katerim lahko pripravite posušeno perilo za likanje ali osvežite enkrat nošena oblačila. Ta program zmanjša zmečkanost, odstrani neprijeten vonj in sprosti vlakna. Ne uporabljajte pralnega sredstva!
Para - kašmir	Volna in kašmir. Kratek program za osvežitev volnenega perila in kašmirja iz volne brez pranja. Pri manjši količini perila lahko trajanje programa še dodatno skrajšate s funkcijo Konec čez.
Srajce	Bombažne in mešane bombažne srajce, običajno navlažene s paro za lažje likanje. Ko se program zaključi, takoj odstranite oblačilo z obešalnika za sušenje na zraku za najboljše rezultate.

1) Testirano na Staphylococcus aureus, Enterococcus faecium, Candida albicans, Pseudomonas aeruginosa in MS2 Bacteriophage v preizkusu, ki ga je izvedel zunanji izvajalec Swisstatest Testmaterialien AG leta 2021 (poročilo o preskusu št. 202120117).

2) Zgolj za izpiranje z vodo, ne uporabljajte nobenega pralnega sredstva za predpranje.

3) Za zmanjšanje pomečkanosti perila ta program nastavi temperaturo vode ter izvede nežno pranje in ožemanje. Naprava doda nekaj izpiranj.

Temperatura programa, najvišje število vrtljajev centrifuge in največja količina perila

Program	Privzeta temperatura Temperaturno območje	Referenčna hitrost ožemanja Razpon hitrosti ožemanja	Največja količina perila
Brisače	40 °C 90 °C – Hladno	1400 obr./min 1400 obr./min – 400 obr./min	4.0 kg
Oblačila za trening	30 °C 40 °C – Hladno	1200 obr./min 1200 obr./min – 400 obr./min	1.0 kg
Ragbi oprema	40 °C 60 °C – Hladno	1200 obr./min 1200 obr./min – 400 obr./min	5.0 kg
Smučarska oprema	30 °C 40 °C – Hladno	1200 obr./min 1200 obr./min – 400 obr./min	2.0 kg
Tekaška obutev	30 °C 40 °C – Hladno	1000 obr./min 1000 obr./min – 400 obr./min	1.0 kg
Protialergijska para	60 °C	1400 obr./min 1400 obr./min – 400 obr./min	10.0 kg
Dlake malih živali	30 °C 60 °C – Hladno	1200 obr./min 1200 obr./min – 400 obr./min	2.0 kg
Vzglavnik	30 °C 40 °C – Hladno	800 obr./min 800–400 obr./min	3.0 kg
Otroška oblačila	30 °C 60 °C – Hladno	1400 obr./min 1400 obr./min – 400 obr./min	4.0 kg
Posteljina XL	30 °C 40 °C – Hladno	1200 obr./min 1200 obr./min – 400 obr./min	2.0 kg
Zavese	30 °C 40 °C – Hladno	800 obr./min 1200–400 obr./min	2.0 kg
Posteljina XL	30 °C 60 °C – Hladno	1200 obr./min 1200 obr./min – 400 obr./min	4.5 kg
Lažje likanje	40 °C 60 °C – Hladno	800 obr./min 800 obr./min – 400 obr./min	4.5 kg
Hitri 0.5 kg	20 °C 20 °C – Hladno	1200 obr./min 1400–400 obr./min	0.5 kg
Para - osveževanje	-	-	2.0 kg
Para - kašmir	-	-	2.0 kg
Srajce	30 °C 60 °C – Hladno	1400 obr./min 1400 obr./min – 400 obr./min	2.0 kg

Kompatibilnost programskih možnosti









Možnosti se ne da izbrati pri vseh programih pranja, možnosti se lahko med seboj izključujejo. V tem primeru vam naprava ne omogoča, da bi skupaj nastavili nezdružljive preference.

Prikazovalnik in tipke morajo biti vedno čiste in suhe.



Ko nastavite program pranja in odprete **Meni** , se na prikazovalniku prikažejo razpoložljive možnosti.

 **Varovalo za otroke** in  **Konec čez** lahko izberete pri vseh programih.

	Brisače	Oblačila za trening	Ragbi oprema	Smučarska oprema	Tekaška obutev	Protialergijska para	Dlake malih živali	Vzglavnik	Otroška oblačila	Posteljina XL	Zavese	Posteljina XL	Lažje likanje	Hitri 0.5 kg	Para - osveževanje	Para - kašmir	Srajce
 Število vrtljajev centrifuge	■	■	■	■	■	■	■	■	■	■	■	■	■	■			■
 Zadržano izpiranje	■	■		■	■	■	■		■	■	■		■				■
 Neslišno		■	■		■		■			■	■						
 Brez ožemanja																■	■
 Predpranje	■	■			■	■	■		■	■			■				
 Dodatno izpiranje	■	■	■	■	■	■	■		■	■	■	■	■				■
 Steam Anti-crease	■	■				■	■		■	■		■	■		■	■	

Brisače

Oblačila za trening

Ragbi oprema

Smučarska oprema

Tekaška obutev

Protialergijska para

Diake malih živali

Vzglavnik

Otroška oblačila

Posteljina XL

Zavese

Posteljina XL

Lažje likanje

Hitri 0.5 kg

Para - osveževanje

Para - kašmir

Srajce



Konec čez

11.3 Para programi

Programi Para se lahko uporabljajo za zmanjšanje pomečkanosti in neprijetnih vonjav na oblačilih (kot so bombaž, sintetika, mešano perilo, vključno z občutljivimi oblačili), ki jih je treba v kratkem času samo osvežiti, s čimer se izognete pranju.

Vlakna tkanine se zrahljajo in zato je potem likanje lažje. Ko se cikel zaključi, perilo hitro vzemite iz bobna.

Tega načina NE nastavljajte za naslednje vrste perila:

- Perilo, ki ni primerno za sušenje v sušilnem stroju.
- Perilo z oznako »samo za kemično čiščenje«.



Ne uporabljajte pralnega sredstva! Programi Para ne odstranijo posebno močnih vonjav in ne izvajajo higienskih ciklov.

Po parni obdelavi je perilo lahko vlažno. Perilo za nekaj minut obesite ven.

Dišave (Electrolux Steam Fragrance)

Electrolux Steam Fragrance vam omogoča osvežitev celo občutljivih oblačil,

odstranjevanje gub in dodajanje svežine z nežnim vonjem, ki ga razvija izključno **Electrolux**. Če svoja oblačila osvežite s paro in ne z izvajanjem celotnih ciklov pranja, bodo oblačila dalj časa ostala videti kot nova in kot taka na otip. Dišavo lahko celo varno uporabite s programoma Cashmere in Steam - če sta na voljo - za občutljive tkanine, kot sta kašmir in volna. Pri manjših količinah perila zmanjšajte doziranje dišave in trajanje programa: v samo petnajstih minutah bodo oblačila ponovno postala takšna, kot da so "sveže oprana".

Natančno preberite navodila, priložena dišavi.

NE:

- Sušite odišavljenega perila v sušilnem stroju. Vonj bo verjetno izginil.
- Uporabljajte dišav, ki imajo drugačen namen uporabe, kot je opisan tukaj.
- Uporabljajte dišav na novem perilu. Novo perilo lahko vsebuje ostanke sestavin končne obdelave, ki niso združljivi z njimi.



Dišava je na voljo v spletni trgovini **Electrolux** ali pri pooblaščenem trgovcu.

11.4 Woolmark Premium Wool Care - Zeleno



Postopek pranja volne tega stroja so odobrili in preizkusili pri podjetju Woolmark za pranje volnenih oblačil z oznako »ročno pranje«, pod pogojem, da so izdelki oprani v skladu z navodili na etiketi oblačila in tistimi, ki jih je izdal proizvajalec tega pralnega stroja.
M2304

12. 📶 WI-FI – NASTAVITEV POVEZLJIVOSTI

V tem poglavju je opis postopka povezave pametne naprave z omrežjem Wi-Fi in nato z mobilnimi napravami.

S to funkcionalnostjo lahko prejimate obvestila, upravljate in nadzorujete napravo z mobilnimi napravami.

Funkcija Wi-Fi je izklopljena kot tovarniška privzeta nastavitvev.

Če želite povezati napravo, da bi uživali v polni izbiri funkcij in storitev, potrebujete:

- Brezžično omrežje doma z omogočeno internetno povezavo.
- Mobilno napravo, povezano z brezžičnim omrežjem.

Parametri modula Wi-Fi

Frekvenca	2,412–2,472 GHz za evropski trg
Protokol	IEEE 802.11b/g/n
Maks. moč	<20 dBm
Enkripcija	WPA, WPA2, WPA3

12.1 Koda QR na ploščici za tehnične navedbe

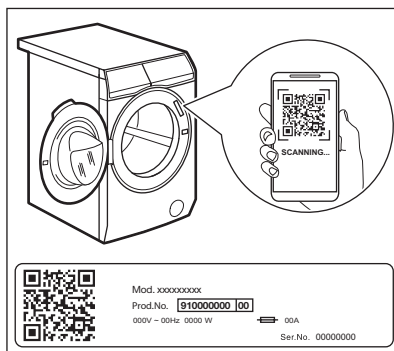

Koda QR se lahko uporablja na dva načina:

- Skenirajte QR kodo z vgrajeno aplikacijo za kamero, da prenesete aplikacijo iz trgovine App Store v pametni napravi in sledite potrebnim korakom.
- Parjenje vaše pametne naprave z napravo za poenostavitev postopka. Optično preberite QR kodo z aplikacijo z vgrajenim optičnim bralnikom za QR kodo.

12.2 Nameščanje in konfiguriranje Aplikacija



Aplikacija vam vedno omogoča spremljanje nege perila preko mobilne naprave.

Vsebuje veliko število programov, uporabnih funkcij in informacij o izdelkih, popolno prilagojenih napravi. Preko aplikacije lahko izberete programe, ki so že na voljo na upravljalni plošči naprave, in odklenete dodatne programe, ki so na voljo samo preko mobilne naprave.

Dodatni programi se lahko sčasoma spremenijo, skupaj z novimi različicami aplikacije.

Gre za nego perila po meri – vse iz vaše mobilne naprave.

Pri povezovanju naprave z aplikacijo stojte zraven nje z mobilno napravo.

Poskrbite, da bo vaša mobilna naprava povezana z brezžičnim omrežjem.

1. Pojdite v trgovino App Store na pametni napravi ali skenirajte QR kodo (*preberite si poglavje „QR koda na ploščici za tehnične navedbe“*).
2. Prenesite in namestite si našo aplikacijo.
3. Zaženite aplikacijo. Izberite državo in jezik ter se prijavite z e-poštnim naslovom in geslom. Če nimate računa, ustvarite novega ob upoštevanju navodil v Aplikacija.
4. Upoštevajte navodila v aplikaciji za registracijo in konfiguracijo naprave.

12.3 Priklučitev naprave Wi-Fi

Vklop funkcije Wi-Fi





Wi-Fi je privzeto izklopljen.

Pritisnite gumb **Vklop/izklop**  in ga zadržite nekaj sekund, da vklopite napravo.

Če želite napravo povezati z omrežjem Wi-Fi, tapnite in pet sekund držite gumb **Način oddaljenega vklopa** .

Wi-Fi povezavo lahko omogočite tudi v meniju nastavitev.

Med to fazo se na prikazovalniku prikazeta ikona Wi-Fi  in sporočilo „**Zagon v teku ...**“. Čez nekaj časa se prikazeta sporočilo „**Pripravljeno na povezavo**“ in ikona .

Povezovanje naprave



Preden nadaljujete z naslednjimi koraki, se prepričajte, da ste prenesli in konfigurirali Aplikacija in da ste pametno napravo povezali z domačim omrežjem. Oglejte si odstavek »Nameščanje in konfiguracija aplikacije«.

Odprite Aplikacija na vaši pametni napravi in upoštevajte prikazana navodila za dodajanje naprave.

Med fazo povezovanja Aplikacija se lahko funkcija preusmeri na nastavitve pametne naprave Wi-Fi za izbiro domačega omrežja in zahteva vnos gesla za Wi-Fi za povezavo naprave.

Po uspešnem zaključku faze **Povezujem ...** se prikaže sporočilo „**Povezovanje je uspelo**“. V nasprotnem primeru se prikaže sporočilo „**Povezava ni mogoča**“.

Po vzpostavljeni povezavi s pritiskom na gumb **Način oddaljenega vklopa**  lahko uporabniki daljinsko zaženejo cikle na Aplikacija.

Samodejna povezava z registriranim omrežjem

Ko je naprava uspešno nastavljena in registrirana v domačem omrežju, se bo ob vsakem vklopu poskušala samodejno povezati z omrežjem. Ko je povezava z omrežjem Wi-Fi uspešna, ne bo zvoka.

Povezava z drugim omrežjem (ponovno odpiranje dostopne točke)

Ob vsakem pritisku na gumb **Način**

oddaljenega vklopa  za pet sekund se bo dostopna točka odprla in bo oddajana.

Poverilnice novega omrežja, prejete na tej točki, bodo prepisale predhodno shranjene poverilnice, naprava pa se bo nato povezala z novim omrežjem Wi-Fi.

Za izvedbo povezave si oglejte razdelek »Priklučitev naprave«.

Izklop funkcije Wi-Fi

Če se uporabnik odloči, da naprave ne bo več povezal z omrežjem Wi-Fi, lahko 10 sekund tapne in zadrži gumb Način oddaljenega vklopa , naprava pa se bo ponastavila in izklopila. Wi-Fi povezavo lahko onemogočite tudi v meniju nastavitvev.

Po potrditvi ponastavitve se na prikazovalniku prikaže sporočilo „**Omrežje se je ponastavilo**“, funkcija Wi-Fi pa se izklopi.

12.4 Posodobitev na daljavo

Aplikacija lahko predlaga posodobitev za vašo napravo.

Če se program izvaja, aplikacija opozori, da se bo posodobitev začela ob koncu programa.

Med posodobitvijo naprava prikazuje sporočilo na prikazovalniku.

Med posodabljanjem ne izklaplajte ali izključujte naprave.

Naprava bo spet uporabna po koncu posodobitve brez kakršnegakoli obvestila o uspešni posodobitvi.

Če pride do napake, se na prikazovalniku naprave prikaže sporočilo: samo pritisnite poljubno tipko ali obrnite gumb, da se vrnete na običajno uporabo.

12.5 Vedno vklopljena funkcija Wi-Fi

Funkcija Wi-Fi Always On je na voljo v aplikaciji.

Ta funkcija ohranja napravo priključeno na omrežje, tudi ko je izklopljena.

Indikator  v presledkih sveti in ugasne.

Napravo lahko vklopite s pritiskom na gumb **Vklop/izklop**  ali prek aplikacije.





Funkcija Wi-Fi Always On lahko vpliva na porabo energije.

13. FUNKCIJE

13.1 Dodatne možnosti

Za vsak program je na voljo več dodatnih funkcij. Preverite združljivost v razdelku Preglednica programov.



Tapnite gumb **Vklop/izklop** , da vklopite napravo, in obrnite gumb za izbiro programa, da nastavite zeleni program.



Tapnite programsko tipko **Meni**  za dostop do izbirnih možnosti.



Po 10 sekundah neaktivnosti se na prikazovalniku pojavi domači zaslon z izbranim programom.

13.2 Možnosti mehke tipke



Po izbiri programa lahko spremenite privzeto nastavljeni možnosti **Temperatura**  in **Ožemanja** .

Če želite spremeniti **Temperatura** , pritisnite levo mehko tipko .

- Prikazana privzeta temperatura se zniža na najnižjo pričakovano vrednost za izbrani cikel.
- Ko nadaljujete s pritiskanjem, se zaporedje začne pri najvišji pričakovani temperaturi.



Če nastavev **Temperatura**  ni na voljo, LED lučka leve mehke tipke ne sveti.

Če želite spremeniti **Ožemanja** , pritisnite desno mehko tipko .

- Prikazano privzeto število obratov centrifuge se zniža na najnižjo pričakovano vrednost za izbrani cikel.
- Ko nadaljujete s pritiskanjem, se zaporedje začne pri najvišjem pričakovanem številu obratov centrifuge.



Če je na voljo samo ena možnost, LED lučka desne mehke tipke ne sveti.

13.3 Trajno Predpranje

To funkcijo uporabite za dodajanje faze predpranja pri 30 °C pred pranjem.

Ta možnost je priporočljiva za močno umazano perilo, še posebej, če vsebuje pesek, prah, blato in druge trdne delce.

Pritisnite mehko tipko **Meni**  in obračajte gumb, dokler se na prikazovalniku ne prikaže možnost Predpranje .

Za **vklop/izklop** te funkcije:

- Pritisnite desno mehko tipko , pri čemer se bo vklopil/izklopil ustrezní indikator.



Funkcija Predpranje ostane aktivna tudi po izklopu in ponovnem vklopu stroja, saj je v programu privzeto nastavljena (kjer je možnost na voljo). Funkcija lahko podaljša trajanje programa.

13.4 Trajno Dodatno izpiranje

S to funkcijo lahko izbranim programom pranja dodate nekaj izpiranj, optimizirate porazdelitev mehčalca in izboljšate mehkobo perila. Priporočljiva je pri uporabi mehčalca.

Uporabno za osebe, ki so alergične na pralna sredstva, in na območjih z mehko vodo.

Pritisnite mehko tipko **Meni**  in obračajte gumb, dokler se na prikazovalniku ne prikaže možnost Dodatno izpiranje .

Za **vklop/izklop** te funkcije:

- Pritisnite desno mehko tipko , pri čemer se bo vklopil/izklopil ustrezní indikator.



Funkcija Dodatno izpiranje ostane aktivna tudi po izklopu in ponovnem vklopu stroja, saj je v programu privzeto nastavljena (kjer je možnost na voljo). Funkcija lahko podaljša trajanje programa.

13.5 Steam Antcrease

Ta funkcija doda fazo s paro, kateri sledi kratka faza proti mečkanju na koncu programa pranja. Delovanje s paro zmanjša mečkanje perila in olajša likanje.

Pritisnite mehko tipko **Meni**  in obračajte gumb, dokler se na prikazovalniku ne prikaže možnost Steam Antcrease.

Za **vklop/izklop** te funkcije:

- Pritisnite desno mehko tipko , pri čemer se bo vklopil/izklopil ustrezní indikator Vklp/izklop.



Ta funkcija lahko podaljša trajanje programa.

Za **prekinitev** faze Steam Antcrease:

- Pritisnite gumb Vklp/izklop  in ga zadržite nekaj sekund, da izklopite napravo.
- Obrnite gumb za izbiro programa v drug položaj.

13.6 Neslišno

Ta možnost ukine vmesne faze in fazo končnega ožemanja, program pa se konča z vodo v bobnu. To pomaga zmanjšati mečkanje.

Vrata ostanejo zaklenjena, boben pa se občasno obrne, da se zmanjša zmečkanost perila. Če želite odkleniti vrata, morate izčrpati vodo.

Ker je program zelo tih, je primeren za uporabo ponoči, ko je električna energija cenejša. Pri nekaterih programih se izpiranje izvaja z večjo količino vode.

Pritisnite mehko tipko **Meni**  in obračajte gumb, dokler se na prikazovalniku ne prikaže možnost Neslišno.

Za **vklop/izklop** te funkcije:

- Pritisnite desno mehko tipko , pri čemer se bo vklopil/izklopil ustrezní indikator. Če se dotaknete tipke Začetek/Premor, naprava izvede samo fazo črpanja.



Naprava samodejno izčrpa vodo po približno 18 urah.

13.7 Konec čez

S to možnostjo lahko nastavite čas do konca izbranega programa.



Predlagani čas zaključka je vedno daljši od trajanja programa.



Za **vklop** te funkcije:

- Pritisnite mehko tipko **Meni**  in obračajte gumb, dokler se na prikazovalniku ne prikaže možnost Konec čez.



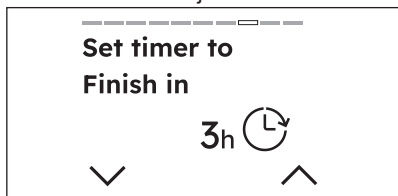

- To možnost lahko vklopite s pritiskom na desno mehko tipko . Na prikazovalniku se prikažejo ure do konca programa, pri čemer se odštevanje začne od 3 ur.

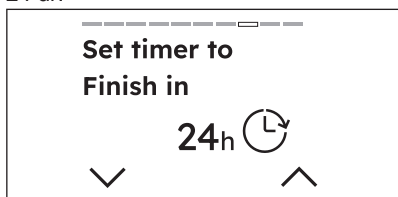

- S pritiskanjem na desno mehko tipko  poleg  lahko čas z vsakim pritiskom podaljšate za eno uro, in sicer največ za 24 ur.



- Če želite skrajšati čas, pritisnite levo mehko tipko  poleg , pri čemer se bo trajanje ob vsakem pritisku skrajšalo za eno uro.
- Ko izberete želeni časovnik, počakajte 3 sekunde, nakar boste preusmerjeni na domači zaslon, kjer boste na vrhu prikazovalnika videli odštevanje.

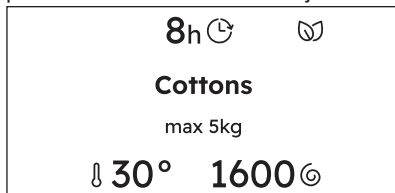

Naprava po tem, ko jo izklopite, ohrani izbiro te funkcije.

Za **odstranitev** možnosti Konec čez:

- Premaknite se od Konec čez na možnost **Meni** .
- Čas skrajšajte s pritiskanjem leve mehke tipke, dokler se na prikazovalniku ne prikaže IZKLOP.

13.8 Varovalo za otroke

S to funkcijo lahko otrokom preprečite nenamerno upravljanje naprave.

Za **vklop** te funkcije:

- Pritisnite mehko tipko **Meni**  in obračajte gumb, dokler se na prikazovalniku ne prikaže možnost Varovalo za otroke.

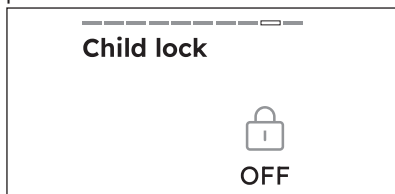

- To možnost lahko vklopite s pritiskom na desno mehko tipko .
- Po vklopu možnosti so mehki tipki in pravo lahko izklopljeni. Napravo lahko izklopite z gumbom Vklop/izklop.
- Naprave ni mogoče vklopiti pred pritiskom na gumb Začetek/Premor.

Na zaslonu se sredi prikazovalnika pokaže ikona Varovalo za otroke.

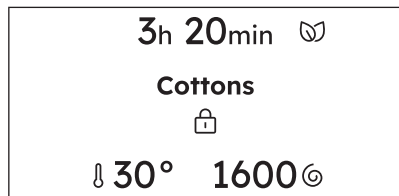

Naprava po tem, ko jo izklopite, ohrani izbiro te funkcije.

Za **izklop** te funkcije:

- 3 sekunde zadržite desno mehko tipko . Začne se odštevanje.

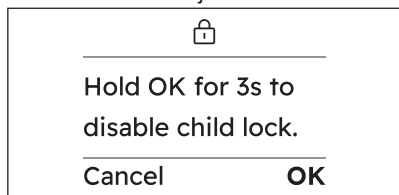

Ko je možnost izklopljena, se kot pred vklopom na prikazovalniku prikažejo informacije.

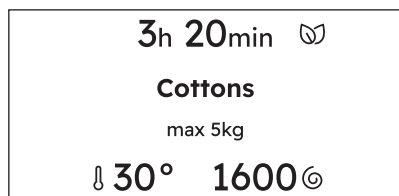

13.9 Priljubljene

Kako nastaviti priljubljeni program

Shranite lahko do tri priljubljene programe.



Na stroju ni privzeto shranjenih priljubljenih ciklov.

Pritisnite mehko tipko **Meni** in obračajte gumb, dokler se na prikazovalniku ne prikaže možnost Priljubljene.

Za **shranitev** priljubljenega programa:

- Izberite eno od treh praznih polj s pritiskom na desno mehko tipko .
- Po dveh sekundah se na prikazovalniku na vrhu zaslona izbrani program prikaže kot priljubljeni program, označen s simbolom srca.



Ko želite shraniti naslednji priljubljeni program, se prvo prazno mesto prikaže samodejno.

Kako zamenjati priljubljeni program

Priljubljene programe lahko **zamenjate**:

- Zavrtite gumb, da izberete eno od treh polj, ki jih želite prepisati.
- Potrdite izbiro s pritiskom na desno mehko tipko.
- Po dveh sekundah se na prikazovalniku na vrhu zaslona izbrani program prikaže kot priljubljeni program, označen s simbolom srca.

Priljubljenega programa ni mogoče **izbrisati**.



Če želite izbrisati priljubljene programe, morate izvesti tovarniško ponastavitev napravo na stroju ali prek aplikacije.

Kako dostopati do priljubljenega programa

Za dostop do priljubljenih programov s seznama zavrtite gumb v levo.



Če so polja zasedena, se prikaže prvi priljubljeni program, ki mu sledita drugi in tretji.



Če so polja prazna, se prikaže predlog za shranjevanje novih priljubljenih programov.

14. NASTAVITVE

14.1 Nastavitve

Ta odstavek predstavlja glavne nastavitve naprave.

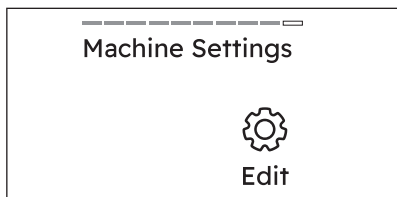



Za dostop do nastavitve pritisnite desno mehko tipko Uredi.



Po 10 sekundah neaktivnosti se na prikazovalniku pojavi domači zaslon z izbranim programom.

14.2 Jezik nastavitve

Jezik prikazovalnika lahko spremenite tako, da se s pomočjo vrtljivega gumba po seznamu pomaknete do zelenega jezika.

- Izberite ga s pritiskom na desno mehko tipko .
- Pojdite nazaj  na prejšnji prikazovalnik tako, da tapnete levo programsko tipko . Tapnite programsko tipko **Meni** , da odprete prikaz glavnega menija.



Med obračanjem gumba bo izbrani jezik na prikazovalniku poudarjen.

14.3 Wi-Fi

S to možnostjo lahko urejate nastavitve Wi-Fi povezave.

Za dostop do nastavitve pritisnite desno mehko tipko . S tem lahko:

- Omogočite omrežje Wi-Fi.
- Vzpostavite povezavo z drugim omrežjem Wi-Fi.
- Onemogočite omrežje Wi-Fi.



Za več podrobnosti si oglejte poglavje „Wi-Fi – nastavitve povezljivosti“.

14.4 AutoDose

S to možnostjo lahko uredite nastavitve samodejnega odmerjanja, AutoDose.

Za dostop do nastavitve tapnite desno programsko tipko .





Za več podrobnosti si oglejte poglavje »Tehnologija AutoDose (samodejno odmerjanje)«.

14.5 Trdota vode

S to nastavitvijo lahko spremenite stopnjo Trdota vode.

Za **spremenbo** stopnje:

- Za zmanjšanje trdote pritisnite levo mehko tipko poleg indikatorja .
- Za povečanje trdote pritisnite desno mehko tipko poleg indikatorja .

Zavrtite gumb, da se premaknete na naslednjo nastavitve.



Na voljo je sedem stopenj trdote.

14.6 Mehčalec vode

S to nastavitvijo lahko spremenite možnost Mehčalec vode.

- Za urejanje možnosti pritisnite desno mehko tipko .
- Zavrtite gumb za prikaz možnosti:
 - a. IZKLOP
 - b. Pranje
 - c. Pranje + Izpiranje
- Izberite zeleno stopnjo s pritiskom na desno mehko tipko .



Pojdite nazaj na prejšnji prikazovalnik tako, da tapnete levo programsko tipko . Tapnite programsko tipko **Meni** , da odprete prikaz glavnega menija.

14.7 Zvok gumbov

S to nastavitvijo lahko izklopite zvok gumbov.

Za **vklop/izklop** zvokov:

- Pritisnite desno mehko tipko , pri čemer se bo vklopil /izklopil ustrezni indikator.

Zavrtite gumb, da se premaknete na naslednjo nastavev.



Zvoka gumba **Vklop/izklop** ne morete onemogočiti.

14.8 Zvočni signal konca

S to nastavitvijo lahko spremenite Zvočni signal konca.

Za **vklop/izklop ali spremembo** zvoka:

- Za urejanje možnosti pritisnite desno mehko tipko .
- Obrnite gumb za prikaz stopenj:
 - a. Dolg
 - b. Srednja
 - c. Kratek
 - d. Izklop
- Za izbiro želenega zvoka pritisnite desno mehko tipko.



Pojdite nazaj na prejšnji prikazovalnik tako, da tapnete levo programsko tipko . Tapnite programsko tipko **Meni** , da odprete prikaz glavnega menija.

14.9 Osvetlitev

S to nastavitvijo lahko spremenite Osvetlitev.

Za **spremembo** stopnje:

- Za zmanjšanje osvetlitve pritisnite levo mehko tipko poleg indikatorja .

- Za povečanje osvetlitve pritisnite desno mehko tipko poleg indikatorja . Zavrtite gumb, da se premaknete na naslednjo nastavev.



Na voljo je pet stopenj osvetlitve.

14.10 Vodiči

S to možnostjo si lahko ogledate kratke razlage nekaterih funkcij.

Zavrtite gumb za izbiro programa in s pritiskom na desno mehko tipko izberite eno izmed naslednjih možnosti:

- **Uvod** : informacije o nadzorni plošči, programih, SmartSelect , programih s paro, **Meni** in mehkih tipkah, Način oddaljenega vklopa.
- **Brezžična povezava, WiFi**: podatki o začetnem dostopu naprave do brezžičnega omrežja.



Nazaj na prejšnji ogled se lahko vrnete s pritiskom na levo mehko tipko .

14.11 Opravljene ure

S to nastavitvijo si lahko ogledate Opravljene ure naprave.



Nastavitve ponastavljene na tovarniško privzeto ne izbrise prešteti ur

14.12 Nastavitve ponastavljene na tovarniško privzeto

S to nastavitvijo lahko izvedete tovarniško ponastavitev naprave.

1. Da oprete možnost, pritisnite desno mehko tipko .
2. Za preklic zadnje izbire pritisnite levo mehko tipko .
3. Za potrditev ponastavitve pritisnite desno mehko tipko . Ponastavitev traja nekaj sekund



Nastavitve ponastavljene na tovarniško privzeto izbriše fiksne možnosti in shranjene priljubljene programe.

15. VSAKODNEVNA UPORABA

UPOZORNENIE!

Oglejte si poglavja o varnosti.

15.1 Vklp naprave

1. Povezava omrežnega vtiča z omrežno vtičnico.
2. Odprite pipo za vodo.
3. Pritisnite gumb Vklp/izklp in ga držite nekaj sekund, da vklopite stroj. Zaslišali boste kratek zvočni signal.

15.2 Pred vklopom naprave

1. Poskrbite, da bo vtič vtaknjen v vtičnico.
2. Preverite, ali je pipa odprta.

15.3 Vklp naprave

Pritisnite gumb Vklp/izklp za vklop naprave. Zaslišali boste kratek zvočni signal.

Privzeti izbrani program ob vklopu stroja je vedno Eco 40-60 program, tudi po izhodu iz stanja pripravljenosti.

Na prikazovalniku so predstavljene informacije o izbranem programu.

Prizge se LED lučka tipke Začetek/Premor .

15.4 Nastavitev programa

Eco 40-60 je privzet predlagani program ob vklopu naprave, na katerega se nanašajo tudi podatki na energijski nalepki.

1. Obrnite gumb za izbiro programa, da nastavite želeni program. Po nekaj sekundah se na prikazovalniku prikaže povzetek programa z naslednjimi informacijami:

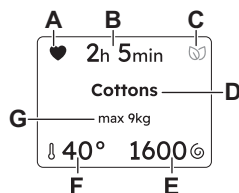

- A. Priljubljene, če je že shranjeno.
- B. Trajanje programa
- C. SmartLeaf
- D. Izbrani program
- E. Hitrost Ožemanja
- F. Temperatura
- G. Največja količina perila za program.



Na prikazovalniku so predstavljene tudi dodatne možnosti (če so vklopljene).

Na desni strani nadzorne plošče lahko s pritiskom izberete različne stopnje umazanosti perila **SmartSelect** .

Program Para - osveževanje lahko izberete na področju SmartSelect.



Vsakič, ko izberete drugo stopnjo SmartSelect , bo ta na položaju 7 vidna 2 sekundi.

Lahko tudi:

1. Pritisnite levo mehko tipko , če želite spremeniti **Temperatura** .
2. Pritisnite desno mehko tipko , če želite spremeniti hitrost **Ožemanja** .
3. S pritiskom na **Meni** lahko odprete dodatne razpoložljive možnosti in nastavite eno ali več izmed njih.

15.5 Vstavljanje perila

- Odprite vrata naprave.
 - Preden oblačila položite v napravo, jih stresite.
 - Posamezno perilo dajte v boben.
- Pazite, da v boben ne boste dali preveč perila.
- Dobro zaprite vrata.

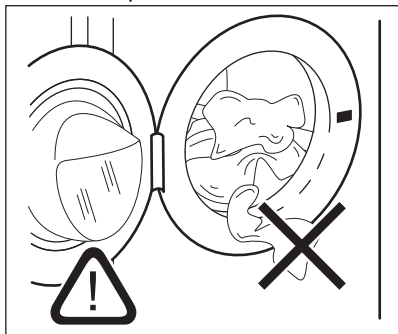

⚠ POZOR!

- Pazite, da med vrati in gumijastim tesnilom vrat ne ostane noben kos perila. Obstaja nevarnost puščanja vode ali uničenja perila.
- Pomivanje močno zamaščenih, mastnih madežev ali uporaba dišav lahko poškoduje gumijaste dele naprave.

15.6 Dodajanje pralnega sredstva in dodatkov



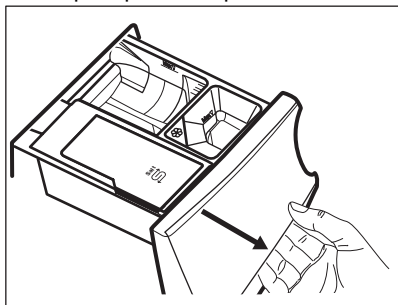

Priporočamo, da ne prekoračite najvišje navedene ravni (**MAX**).

1. Odprite predal za pralno sredstvo.

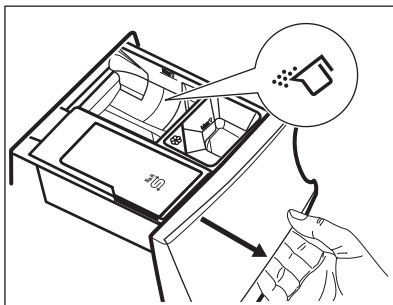

2. Prašek dajte v predelek . Če uporabljate tekoče pralno sredstvo, si oglejte »Dodajanje tekočega pralnega sredstva«.



3. Če želite, nalijte mehčalec v predelek .

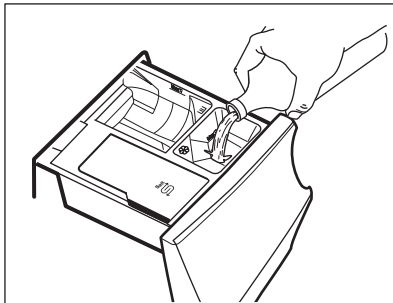

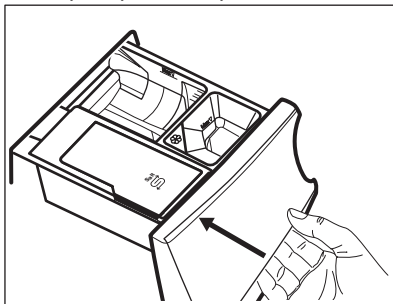

4. Zaprite predal za pomivalno sredstvo.

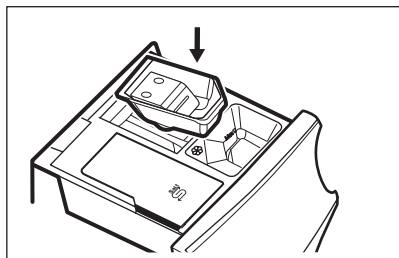

Dodajanje tekočega pralnega sredstva

1. Vstavite ustrezno posodo za tekoče pralno sredstvo.



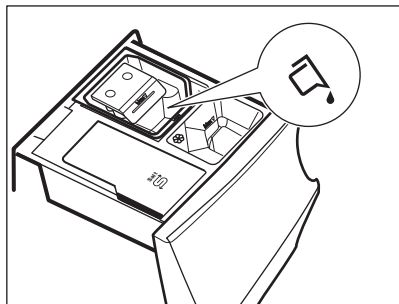

2. Tekoče pralno sredstvo nalijte v predelek .



3. Zaprite predal za pomivalno sredstvo.

15.7 Zagon programa

Dotaknite se gumba Začetek/Premor , da vklopite program.

Povezani indikator preneha utripati in sveti. Program se zažene, vrata so zaklenjena. Na prikazovalniku se prikaže indikator .



Preden se naprava napolni z vodo, lahko kratek čas deluje odtočna črpalka.

15.8 Zaznavanje količine perila SensiCare System



Trajanje programa na prikazovalniku navaja **srednjo/veliko količino perila**.

Po pritisku tipke Začetek/Premor  indikator največje navedene količine perila ugasne, SensiCare System pa začne z zaznavanjem količine perila:

1. Naprava zazna količino perila v prvih 30 sekundah.
2. Če je zaznana prevelika napolnjenost bobna, se za 30 sekund prikaže obvestilo, nakar se prikazovalnik vrne na prejšnji ogled.
3. Med to fazo se bobnen na hitro obrne.
4. Trajanje programa se da ustrezno prilagoditi in se lahko podaljša ali skrajša. Po nadaljnjih 30 sekundah se začne polnjenje z vodo.

Po koncu zaznavanja količine perila je v **primeru prevelike napolnjenosti bobna** mogoče za 30 sekund prekiniti delovanje naprave in odstraniti odvečno perilo.

Ko odstranite odvečno perilo, se dotaknite tipke Začetek/Premor , da ponovno zaženete program. Fazo SensiCare lahko ponovite do trikrat (oglejte si točko 1).

Pomembno! Če količine perila ne zmanjšate, se program pranja kljub prekomerni napolnjenosti bobna vseeno začne. V tem primeru ni mogoče zagotoviti najboljših rezultatov pranja.





Približno 20 minut po začetku programa je mogoče ponovno nastaviti čas trajanja glede na zmogljivost perila za vpijanje vode.





SensiCare System ni na voljo pri vseh programih, kot so: Volna/Svila, Izpiranje, in programi s kratkimi cikli.

15.9 Prekinitev programa in spreminjanje funkcij

Med izvajanjem programa lahko spremenite **samo nekatere** funkcije:

1. Dotaknite se gumba Začetek/Premor . Utripa ustrezeni indikator.
2. Spremenite funkcije. Informacije na prikazovalniku se skladno spreminjajo.
3. Ponovno se dotaknite gumba Začetek/Premor . Program pranja se nadaljuje.

15.10 Preklic trenutnega programa

1. Pritisnite tipko Vkllop/izklop  za preklic programa in izklop naprave.
 2. Ponovno pritisnite tipko Vkllop/izklop  za vklop naprave.
- Zdaj lahko nastavite nov program pranja.



Če se je faza SensiCare že izvedla in se je polnjenje z vodo že začelo, se zažene nov program **brez ponovitve faze SensiCare**. Voda in pralno sredstvo se ne izčrpa, da se prepreči odpad. Na prikazovalniku se prikaže najdaljše trajanje programa in to se posodobi približno 20 minut po začetku novega programa.

15.11 Odpiranje vrat – Dodajanje oblačil



Če se na prikazovalniku prikaže sporočilo, ki vas obvešča, da lahko dodate ali odstranite perilo, lahko vrata vedno odprete.

Med izvajanjem programa ali zakasnjenege vklopa so vrata naprave zaklenjena. Na prikazovalniku se prikaže indikator .



Če sta temperatura in raven vode v bobnu previsoki in/ali se bobnen še vedno vrti, ne morete odpreti vrat.

Za dodajanje ali odstranjevanje oblačil:

1. Dotaknite se gumba Začetek/Premor . Na prikazovalniku ustrezní indikator zaklenjenih vrat  ugasne.
2. Odprite vrata naprave. Po potrebi dodajte ali odstranite perilo. Zaprite vrata in se dotaknite gumba Začetek/Premor . Program ali zakasnen vklop se nadaljuje.

15.12 Konec programa

Po zaključku programa se naprava samodejno zaustavi. Oglasijo se zvočni signali (če so vklopljeni). Na prikazovalniku se prikažejo Končano, opravljen napredek in sporočilo Odstrani oblačila.

Indikator gumba Začetek/Premor  ugasne.

Vrata se odklenejo, indikator  pa ugasne.

1. Pritisnite tipko Vkllop/izklop  za izklop naprave.

Pet minut po koncu programa funkcija varčevanja z energijo samodejno izklopi napravo.





Ob ponovnem vklopu naprave se predlaga Eco 40-60 kot privzet program. Z obračanjem gumba za izbiro programa nastavite nov program.

2. Vzemite perilo iz stroja.
3. Prepričajte se, da je bobnen prazen.
4. Vrata in predal za pralno sredstvo pustite priprta, da preprečite nastajanje plesni in neprijetnih vonjav.



15.13 Izčrpanje vode po koncu cikla

Če ste izbrali program ali funkcijo, ki ne izčrpa vode zadnjega izpiranja, je program končan, toda:

- Na prikazovalniku se prikaže faza zamenjave, vrata pa so zaklenjena .
- Indikator tipke Začetek/Premor  začne utripati.
- Bobnen se še vedno obrača v rednih intervalih in na ta način prepreči mečkanje perila.
- Vrata ostanejo zaklenjena.
- Da lahko odprete vrata, morate izčrpati vodo:

15.14 Funkcija stanja pripravljenosti

Funkcija stanja pripravljenosti samodejno izklopi napravo za zmanjšanje porabe energije v naslednjih primerih:

- Ko naprave ne uporabljate pet minut po tem, ko se ne izvaja noben program. Pritisnite tipko Vkllop/izklop  za ponoven vklop naprave.
- Pet minut po koncu programa pranja. Pritisnite tipko Vkllop/izklop  za ponoven vklop naprave. Po ponovnem vklopu naprave iz funkcije stanja pripravljenosti je privzeto izbrani program vedno Eco 40-60.

Z obračanjem gumba za izbiro programa nastavite nov program.



Če nastavite program ali možnost, ki se konča z vodo v bobnu, funkcija stanja pripravljenosti **ne izklopi** naprave in vas na ta način opozori, da je treba izčrpati vodo.



Če je vklopljena funkcija Wi-Fi Always On, se v presledkih vklopi in izklopi samo indikator

16. VZDRŽEVANJE IN ČIŠČENJE



UPOZORNENIE!

Oglejte si poglavja o varnosti.

16.1 Razpored občasnega čiščenja

Občasno čiščenje pomaga podaljšati življenjsko dobo naprave.

Po koncu vsakega programa naj ostanejo vrata in predal za pralno sredstvo malo priprta, da omogočite kroženje zraka in posušite notranjost naprave.

Če naprave ne uporabljate dalj časa: zaprite pipo in odklopite napravo.

Orientacijski razpored občasnega čiščenja:

Odstr. vodnega kamna	Dvakrat letno
Vzdrževalno pranje	Enkrat mesečno
Čiščenje tesnila vrat	Vsaka dva meseca
Čiščenje bobna	Vsaka dva meseca
Čiščenje predala za pralno sredstvo in predelka za sol	Dvakrat letno
Čiščenje filtra odtočne črpalke	Dvakrat letno
Čiščenje filtra v cevi za dovod vode in filtra v ventilu	Dvakrat letno

16.2 Odstranjevanje tujkov



Pred zagonom programa preverite, ali so vsi žepi prazni in ohlapni predmeti zapeti. Preberite si »Polnjenje stroja« v poglavju »Namigi in nasveti«.

Odstranite vse tujke (kot so kovinske sponke, gumbi, kovanci itd.), ki jih morda najdete za tesnilom vrat, v filterih in bobnu. Preberite si odstavke »Tesnilo vrat z zbiralnim utorom«, »Čiščenje bobna«, »Čiščenje odtočne črpalke« in »Čiščenje filtra v cevi za dovod vode in filtra v ventilu«. Po potrebi se obrnite na pooblaščen servisni center.

16.3 Čiščenje zunanjih površin

Napravo čistite le z blagim milom in toplo vodo. Povsem posušite vse površine.

Ne uporabljajte grobih gobic ali abrazivnih materialov.



POZOR!

Ne uporabljajte alkohola, topil ali kemičnih izdelkov.



POZOR!

Kovinskih površin ne čistite s čistili na osnovi klora.

16.4 Odstr. vodnega kamna



Če za vklop tehnologije SoftWater Technology redno uporabljate sol, postopek odstranjevanja vodnega kamna, opisan v tem odstavku, ni potreben.



Če je voda na vašem območju trda oz. srednje trda, vam priporočamo, da uporabite mehčalec vode za pralne stroje (z občasnim odstranjevanjem vodnega kamna).

Redno pregledujte boben, da preverite morebitno prisotnost vodnega kamna.



Vedno upoštevajte navodila na embalaži izdelka.

16.5 Vzdrževalno pranje

Ponavljajoča in dolgotrajna uporaba programov z nizko temperaturo in kratkih programov lahko povzroči kopičenje pralnega sredstva, ostankov kosmov, rast bakterij in nastanek biofilma v bobnu in kadi. Zaradi tega lahko nastanejo neprijetne vonjave in plesen.

Če želite odstraniti te ostanke in očistiti notranjost naprave, vsaj enkrat na mesec izvajajte vzdrževalno pranje:

1. Iz bobna odstranite vse perilo.
2. Zaženite program za bombaž pri najvišji temperaturi z majhno količino praška ali, če je na voljo, zaženite program Čiščenje stroja.

16.6 Tesnilo vrat

Ta naprava ima **samočistilni odtočni sistem**, ki lahka vlakna, odpadla z oblačil, odplakne z vodo. Redno pregledujte tesnilo in ga po potrebi očistite, kot je opisano na naslednjem diagramu. Kovance, gumbe in druge majhne predmete lahko odstranite ob koncu programa.

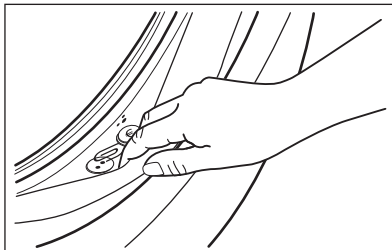

Po potrebi ga očistite s čistilnim sredstvom, ki vsebuje amonijak, ne da bi opraskali površino tesnila.



Vedno upoštevajte navodila na embalaži izdelka.

16.7 Čiščenje bobna

Redno pregledujte boben, da preprečite neželene usedline.

Zaradi zarjavelih tujkov v bobnu ali prisotnosti železa v vodi lahko pride do kopičenja rje v bobnu

Očistite boben s posebnim čistilom za nerjavno jeklo.



Vedno upoštevajte navodila na embalaži izdelka.

Bobna ne čistite s sredstvi za odstranjevanje vodnega kamna, ki vsebujejo kisline, ali čistili, ki vsebujejo klor, jeklenimi gobicami ali jekleno volno

Za temeljito čiščenje:

1. Očistite boben s posebnim čistilom za nerjavno jeklo.



Vedno upoštevajte navodila na embalaži izdelka.

2. Iz bobna odstranite vse perilo.
3. V prazen boben natresite majhno količino praška ali določenega izdelka, da izperete morebitne ostanke.



Občasno se lahko ob koncu programa na prikazovalniku prikaže ikona ✨. To je priporočilo za »čiščenje bobna«. Po čiščenju bobna sporočilo izgine.

16.8 Čiščenje predala za pralno sredstvo in predelka za sol



Pred čiščenjem se prepričajte, da so vsi predelki prazni.

Da preprečite morebitne obloge posušenega pralnega sredstva, strjenega mehčalca tkanin, tvorbe plesni v predalu za pralno sredstvo in/ali naplavin soli v predelku za sol, na vsaka dva meseca opravite postopek čiščenja, pojasnjen z naslednjimi diagrami:

1. Odprite predal. Pritisnite jeziček, kot prikazuje slika, in izvlcite predal.

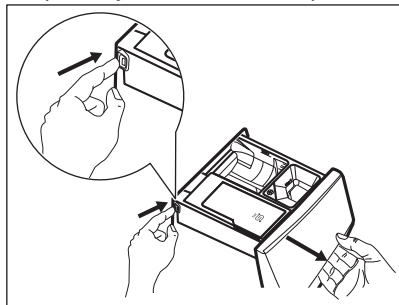

2. Odstranite vložek za mehčalec in posodo za tekoče pralno sredstvo, če je vstavljena.

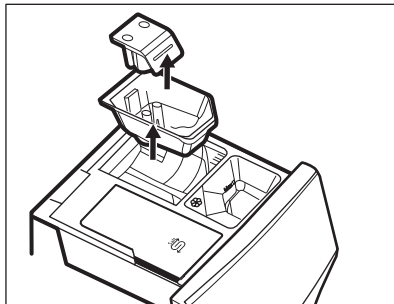
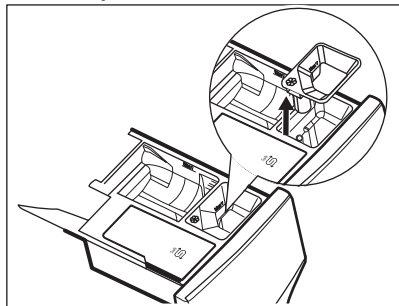

3. Pod tekočo vodo operite predal in vse vložke.

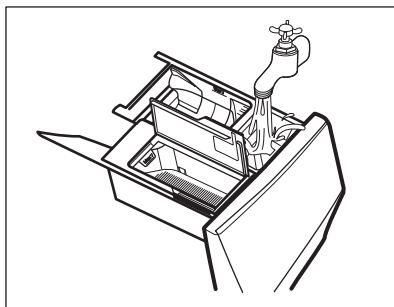

4. Poskrbite, da boste odstranili vse ostanke pralnega sredstva s podajalnika pralnega sredstva. Uporabite krpo.

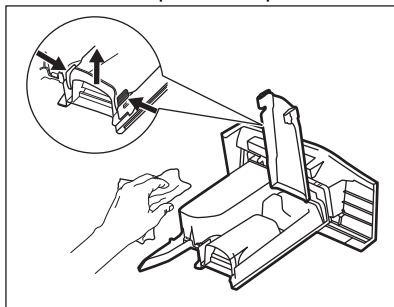

5. Prepričajte se, da so z zgornjega in spodnjega dela odprtine odstranjeni vsi ostanke pralnega sredstva. Odprtino očistite z majhno ščetko.

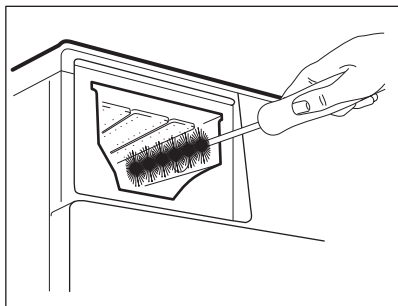

6. Predal za pralno sredstvo vstavite v vodila in ga zaprite. Zaženite program izpiranja brez perila v bobnu.

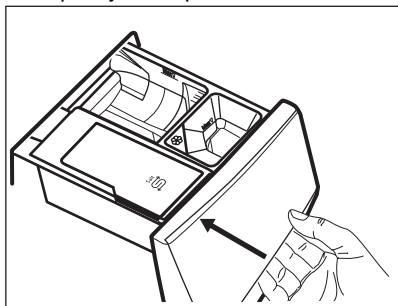

16.9 Čiščenje filtra odtočne črpalke

⚠ UPOZORNENIE!

Iztaknite omrežni vtič iz vtičnice.



Redno pregledujte filter odtočne črpalke in poskrbite, da bo čist.

Očistite filter odtočne črpalke, če:

- Naprava ne izčrpa vode.
- Se boben ne obrača.
- Naprava povzroča neobičajen hrup zaradi zamašitve odtočne črpalke.
- Prikaže se sporočilo Preverite, ali je odtočni filter zamašen.

⚠ UPOZORNENIE!

- Filtra ne odstranjujte med delovanjem naprave.
- Črpalke ne čistite, če je voda v napravi vroča. Počakajte, da se voda ohladi.

Za čiščenje filtra črpalke upoštevajte naslednje diagrame:

1. Odprite pokrov črpalke.

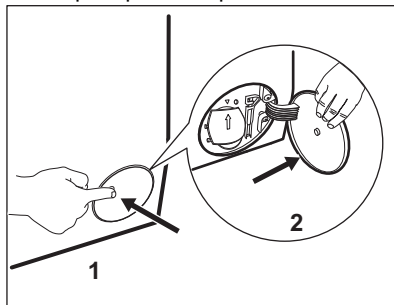

2. Pod dostop do odtočne črpalke postavite ustrezno posodo za zbiranje iztekajoče vode.
3. Izvlecite žleb navzdol. V bližini imejte krpo za brisanje vode, ki bo iztekla ob odstranitvi filtra.

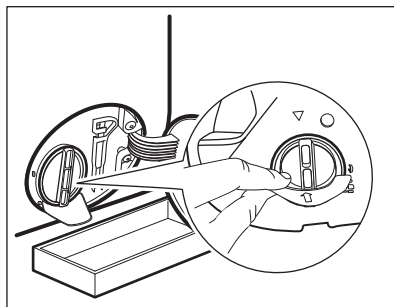

4. Obrnite filter za 180 stopinj v nasprotni smeri urnega kazalca, da ga odprete, a ne odstranite. Pustite, da voda izteče.

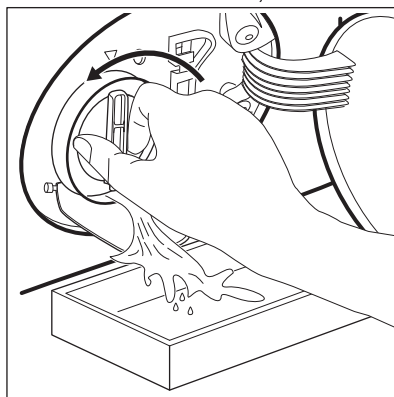

5. Ko je posoda polna vode, filter obrnite nazaj in izpraznite posodo.
6. Ponavljajte koraka 4 in 5, dokler voda ne preneha iztekati.
7. Obrnite filter v nasprotni smeri urnega kazalca in ga odstranite.

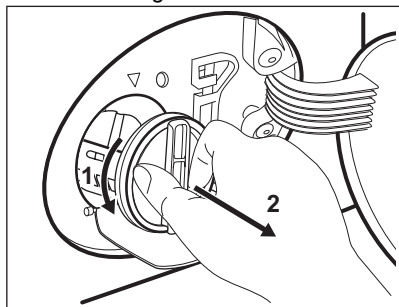

8. Po potrebi iz odprtine filtra odstranite kosme in predmete.
9. Preverite, ali se rotor črpalke lahko vrti. Če se ne vrti, se obrnite na pooblaščen servisni center.

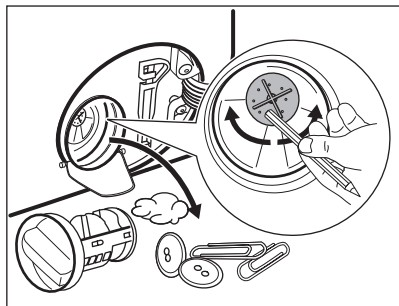

10. Filter očistite pod tekočo vodo.

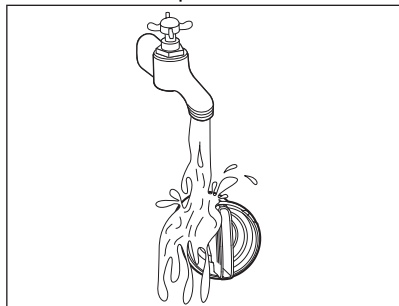

11. Filter z obračanjem v smeri urnega kazalca namestite nazaj v posebna vodila. Filter morate priviti pravilno, da preprečite iztekanje.

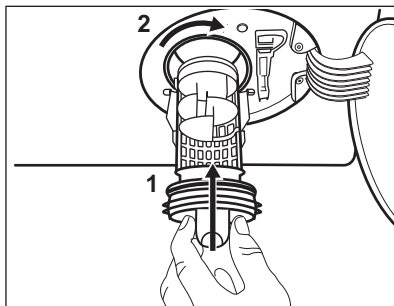

12. Zaprite pokrov črpalke.

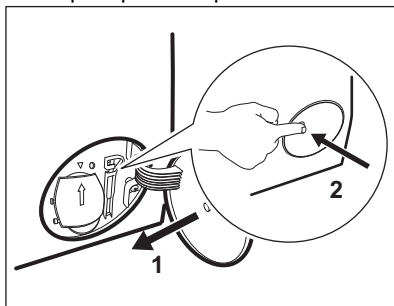

Ko vodo izčrpate s pomočjo postopka za črpanje v sili, morate znova vklopiti odtočni sistem:

- a. V predelek za glavno pranje predala za pralno sredstvo vlijete 2 litra vode.
- b. Zaženite program za črpanje vode.

16.10 Čiščenje cevi za dovod vode in filtrov ventilov

Dvakrat na leto je priporočljivo očistiti filtre cevi za dovod vode in ventila, da odstranite ostanke, ki so se sčasoma nabrali: Za čiščenje filtrov upoštevajte naslednje diagrame:

1. S pipe snemite cev za dovod vode in očistite filter.

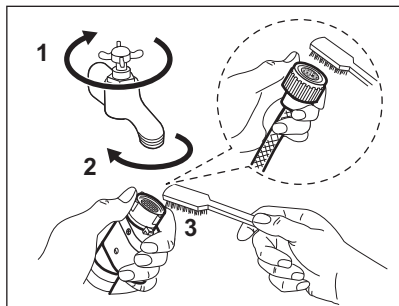

2. Odstranite cev za dovod vode z naprave, tako da odvijete matico.

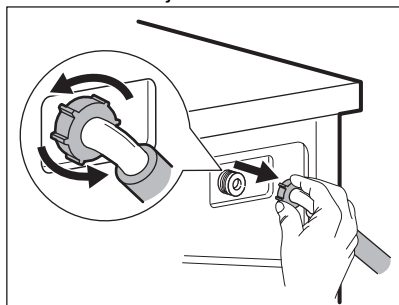

3. Z zobno ščetko očistite filter ventila, ki se nahaja na hrbtni strani naprave.

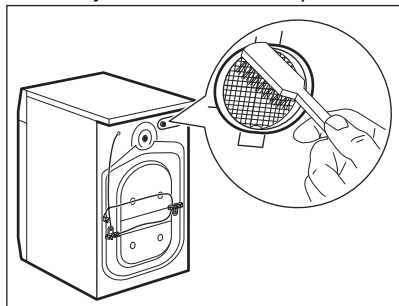

4. Ko cev priključujete nazaj na hrbtno stran naprave, jo obrnite levo ali desno (ne navpično), odvisno od položaja pipe.

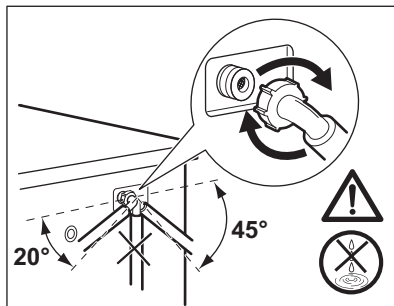

16.11 Črpanje v sili

Če naprava ne more izčrpati vode, opravite isti postopek, ki je opisan v odstavku »Čiščenje odtočne črpalke«. Po potrebi očistite črpalke.

Ko vodo izčrpite s pomočjo postopka za črpanje v sili, morate znova vklopiti odtočni sistem:

1. V predelek za glavno pranje predala za pralno sredstvo vlijete dva litra vode.
2. Vklopite program, da naprava izčrpa vodo.

16.12 Zaščita pred zmrzaljo

Če je naprava nameščena na mestu, kjer je lahko temperatura okrog 0 °C ali pade pod ničlo, odstranite preostalo vodo iz cevi za dovod vode in odtočne črpalke.

1. Iztaknite vtič iz omrežne vtičnice.
2. Zaprite pipo.
3. Konca cevi za dovod vode položite v posodo in pustite, da voda odteče iz cevi.
4. Izpraznite odtočno črpalke. Oglejte si postopek za črpanje v sili.
5. Ko je odtočna črpalke prazna, znova namestite cev za dovod vode.

⚠ UPOZORNENIE!

Pred ponovno uporabo naprave se prepričajte, da je temperatura višja od 0 °C.

Proizvajalec ni odgovoren za škodo, nastalo zaradi nizkih temperatur.

17. ODPRAVLJANJE TEŽAV

UPOZORNENIE!

Oglejte si poglavja o varnosti.

17.1 Opozorilne kode in možne okvare

Naprava se med uporabo ne zažene ali zaustavi. Najprej poskusite najti rešitev težave (oglejte si razpredelnice).

UPOZORNENIE!

Pred kakršnimi koli preverjanji izklopite napravo.





Pri nekaterih težavah se na prikazovalniku prikaže alarmno sporočilo, in bo morda lučka v gumbu Začetek/Premor  gorela:

Težava	Možna rešitev
Preverite, ali je dovodna pipa odprta: Naprava se z vodo ne napolni pravilno.	<ul style="list-style-type: none">• Preverite, ali je pipa odprta.• Prepričajte se, da tlak v vodovodnem omrežju ni prenizek. Za te podatke se obrnite na lokalno komunalno podjetje.• Prepričajte se, da pipa ni zamašena.• Prepričajte se, da cev za dovod vode ni prepognjena, poškodovana ali ukrivljena.• Prepričajte se, da je dovodna vodovodna cev ustrezno priključena.• Prepričajte se, da filter na dovodni cevi in filter na ventilu nista zamašena. Oglejte si »Vzdrževanje in čiščenje«.
Preverite, ali je odtočni filter zamašen: Naprava ne izčrpa vode.	<ul style="list-style-type: none">• Prepričajte se, da sifon umivalnika ni zamašen.• Prepričajte se, da cev za odvod vode ni prepognjena ali ukrivljena.• Prepričajte se, da odtočni filter ni zamašen. Filter po potrebi očistite. Oglejte si »Vzdrževanje in čiščenje«.• Prepričajte se, da je cev za odvod vode ustrezno priključena.• Nastavite program črpanja, če ste nastavili program brez faze črpanja. Če program črpanja ni na voljo na gumbu za izbiro programa, ga lahko nastavite preko aplikacije.• Nastavite program črpanja, če ste nastavili funkcijo, ki se zaključi z vodo v kadi.
Prepričajte se, da so vrata dobro zaprta.: Vrata naprave so odprta ali niso pravilno zaprta.	<ul style="list-style-type: none">• Prepričajte se, da so vrata dobro zaprta.
Program se bo nadaljeval, če bo preskrba z elektriko stabilna: Električno napajanje je nestabilno.	<ul style="list-style-type: none">• Počakajte, da se električno napajanje stabilizira.

Če se na prikazovalniku prikažejo druge opozorilne kode, izklopite in vklopite napravo. Če se težava nadaljuje, se obrnite na pooblaščen servisni center.

V primeru različnih težav z napravo preglejte spodnjo razpredelnico glede možnih rešitev.

Težava	Možna rešitev
Program se ne zažene.	<ul style="list-style-type: none"> • Poskrbite, da je vtič vključen v omrežno vtičnico. • Poskrbite, da so vrata naprave zaprta. • Poskrbite, da nobena varovalka v omarici z varovalkami ni poškodovana. • Morate se dotakniti Začetek/Premor  II • Če je nastavljen zamik vklopa, nastavitev preključite ali počakajte, da se odštevanje konča. • Izklopite funkcijo Varovalo za otroke, če je vklopljena. • Preverite položaj gumba pri izbranem programu.
Naprava se napolni z vodo in jo takoj izčrpa.	<ul style="list-style-type: none"> • Poskrbite, da bo loputa v pravem položaju. Cev je morda nameščena prenizko. Oglejte si »Navodila za namestitev«.
Centrifuga ne deluje ali pa pranje traja dlje kot običajno.	<ul style="list-style-type: none"> • Nastavite program ožemanja. Če program črpanja ni na voljo na gumbu za izbiro programa, ga lahko nastavite preko aplikacije. • Prepričajte se, da odtočni filter ni zamašen. Filter po potrebi očistite. Oglejte si »Vzdrževanje in čiščenje«. • Ročno prilagodite kose v kadi in znova zaženite fazo ožemanja. Problem je lahko posledica neustreznega ravnovesja.
Na tleh je voda.	<ul style="list-style-type: none"> • Prepričajte se, da so priključki vodovodnih cevi tesno pritrjeni in da iz njih ne izteka voda. • Poskrbite, da na cevi za dovod in cevi za odvod vode ne bo poškodb. • Prepričajte se, da ste uporabili ustrezen detergent v ustrezni količini.
Vrat naprave ne morete odpreti.	<ul style="list-style-type: none"> • Pazite, da ne izberete programa pranja, ki se zaključijo z vodo v kadi. • Prepričajte se, da je program pranja končan. • Nastavite program črpanja ali ožemanja, če je voda v bobnu. Če programa ožemanja in črpanja nista na voljo na gumbu za izbiro programa, ju lahko nastavite preko aplikacije. • Prepričajte se, da naprava dobiva električno energijo. • To težavo lahko povzroča okvara naprave. Obrnite se na pooblaščen servisni center. • Če morate odpreti vrata, natančno preberite »Odpiranje vrat v sili«. • Prepričajte se, da funkcija Način oddaljenega vklopa ni aktivirana. Izklopite ga.
Na zaslonu se prikaže sporočilo »Neuspešno povezovanje z vašim WiFi«.	<ul style="list-style-type: none"> • Preverite brezžični signal. • Preverite domače omrežje in usmerjevalnik. • Ponovno zaženite usmerjevalnik. • Če se težave z brezžičnim omrežjem nadaljujejo, se obrnite na ponudnika brezžičnih storitev.

Težava	Možna rešitev
<p>Aplikacije ni mogoče povezati z napravo.</p>	<ul style="list-style-type: none"> • Preverite brezžični signal. • Preverite, ali je vaša pametna naprava povezana z brezžičnim omrežjem. • Preverite domače omrežje in usmerjevalnik. • Ponovno zaženite usmerjevalnik. • Če imate težave z brezžičnim omrežjem, se obrnite na ponudnika brezžičnih storitev. • Napravo, pametno napravo ali obe je treba ponovno konfigurirati zaradi namestitve novega usmerjevalnika ali spremembe konfiguracije usmerjevalnika.
<p>Aplikacije pogosto ni mogoče povezati z napravo.</p>	<ul style="list-style-type: none"> • Preverite, ali brezžični signal doseže napravo. Usmerjevalnik poskusite premakniti čim bližje napravi ali pa kupite ojačevalnik brezžičnega signala. • Poskrbite, da brezžičnega signala ne bo motila mikrovalovna pečica. Izklopite mikrovalovno pečico. Ne uporabljajte mikrovalovne pečice in daljinskega upravljalnika hkrati.
<p>Na prikazovalniku se prikaže . Vsi gumbi so neaktivni, razen Vklop/izklop .</p>	<ul style="list-style-type: none"> • Naprava prenaša razpoložljive posodobitve. Počakajte, da se postopek posodobitve konča. Če napravo izklopite med posodabljanjem, se to nadaljuje ob ponovnem vklopu naprave.
<p>Naprava povzroča neobičajen hrup in se tresse.</p>	<ul style="list-style-type: none"> • Prepričajte se, da je naprava v vodoravnem položaju. Oglejte si »Navodila za namestitve«. • Prepričajte se, da so embalaža in/ali transportni vijaki odstranjeni. Oglejte si »Navodila za namestitve«. • V boben dajte več perila. Količina perila je morda premajhna.
<p>Trajanje programa se podaljša ali skrajša med izvajanjem programa.</p>	<ul style="list-style-type: none"> • Funkcija SensiCare System lahko nastavi trajanje programa glede na vrsto in na težo perila. Glejte razdelek »Zaznavanje obremenitve SensiCare System« v poglavju »Vsakodnevna uporaba«.
<p>Rezultati pranja niso zadovoljivi.</p>	<ul style="list-style-type: none"> • Dodajte več detergenta ali uporabite drugo znamko detergenta. • Za odstranjevanje trdovratnih madežev pred pranjem perila uporabite posebna čistila. • Poskrbite, da nastavite ustrezno temperaturo. • Zmanjšajte količino perila. • Vedno se prepričajte, da v prekat  niste vsipali nobene druge vrste pralnega sredstva. Če se to zgodi, si oglejte poglavje »Odstranjevanje pralnega sredstva ali drugih dodatkov iz predelka za sol«. • V prekату  ne sme biti vsuta nobena sol. Če se to zgodi, zaženite fazo izpiranja ali ponovno zaženite fazo pranja.
<p>Preveč pene v bobnu med pranjem.</p>	<ul style="list-style-type: none"> • Zmanjšajte količino pralnega sredstva, število tablet ali enodmerna pralna sredstva.
<p>Prevelika poraba soli.</p>	<ul style="list-style-type: none"> • Preverite, ali je bil sistem za mehčanje vode nastavljen tako, da deluje tudi med fazo izpiranja. Oglejte si »Nastavitev stopnje trdote vode« v poglavju »Sistem za mehčanje vode (ColourCare)«.
<p>Sol se ne porabi.</p>	<ul style="list-style-type: none"> • Naprava morda potrebuje regeneracijo mehčalca vode: zaženite fazo Bombaž ali Sintetika. Oglejte si »Regeneracija sistema za mehčanje vode« v poglavju »Sistem za mehčanje vode (ColourCare)«.

Težava

Možna rešitev

Lučka bobna ne zasveti.

- Prepričajte se, da LED-žarnica ni pregorela. Za zamenjavo se obrnite na pooblaščen servisni center.

Ko izvedete kontrolo, vklopite napravo. Program se začne izvajati od točke prekinitve naprej.

Če se težava ponovi, se obrnite na pooblaščen servisni center.

Potrebni podatki za servisni center se nahajajo na ploščici za tehnične navedbe.

17.2 Odpiranje vrat v sili

V primeru izpada električne energije ali okvare v delovanju naprave ostanejo vrata naprave zaklenjena. Program pranja se nadaljuje ob ponovni vzpostavitvi električne napetosti. Če ostanejo vrata zaklenjena v primeru okvare, jih lahko odprete z uporabo funkcije za odklepanje v sili.

Pred odpiranjem vrat:

⚠ POZOR!

Nevarnost opeklin! Prepričajte se, da voda in perilo nista vroča. Po potrebi počakajte, da se ohladita.

⚠ POZOR!

Nevarnost poškodbe! Prepričajte se, da se boben ne vrti. Po potrebi počakajte, da se boben neha vrteti.



Prepričajte se, da raven vode v bobno ni previsoka. Po potrebi opravite črpanje v sili (oglejte si »Črpanje v sili« v poglavju »Vzdrževanje in čiščenje«).

Če želite odpreti vrata, nadaljujte po naslednjem postopku:

1. Za izklop naprave pritisnite tipko **Vklop/izklop** .
2. Iztaknite omrežni vtič iz vtičnice.
3. Odprite loputo filtra.
4. Enkrat povlecite sprožilno ročico za odklepanje v sili navzdol. Povlecite ga še enkrat navzdol, naj bo napet, medtem pa odprite vrata naprave.

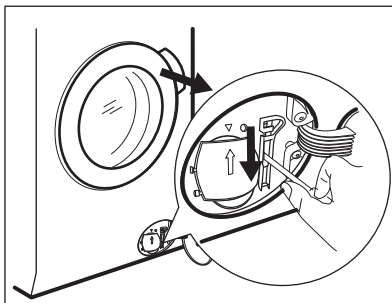

5. Odstranite perilo in zaprite vrata naprave.
6. Zaprite loputo filtra.

17.3 Odstranjevanje pralnega sredstva ali drugih dodatkov iz predelka za sol

Vsa pralna sredstva in dodatke, ki ste jih

pomotoma dali v predelek , morate povsem odstraniti.

Če se to zgodi, nadaljujte na naslednji način:

1. Izvlecite predal.

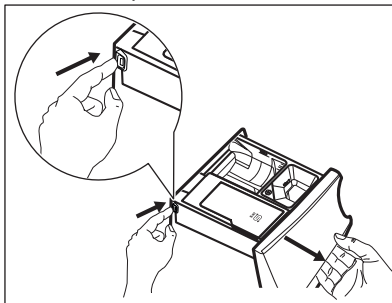

2. Odpravite vse ostanke pralnega sredstva ali dodatka in temeljito očistite predelek.

3. Predal vstavite nazaj in v predelek  nasujte sol.
4. Zaprite predal.
5. Zaženite program za bombažno ali sintetično perilo brez skrajšanja časa, da

obnovite funkcijo sistema za mehčanje vode.

18. VREDNOSTI PORABE

18.1 Opomba



Koda QR na energijski nalepki z naprave zagotavlja spletno povezavo do informacij, povezanih z delovanjem naprave, v podatkovni bazi EU EPREL. Energijsko nalepko hranite za referenco skupaj z navodili za uporabo in vsemi drugimi dokumenti, ki so priloženi tej napravi.

Iste informacije lahko v bazi EPREL najdete tudi s pomočjo povezave <https://eprel.ec.europa.eu> ter imena modela in številke izdelka, ki ju najdete na ploščici za tehnične navedbe naprave.



Vrednosti in trajanje programa se lahko razlikujejo glede na različne pogoje (npr. sobno temperaturo, temperaturo in tlak vode, količino in vrsto perila, napajalno napetost) in tudi če spremenite privzeto nastavitvev programa.

18.2 V skladu z uredbo Evropske komisije 2019/2023

Eco 40-60 program 1)	kg	kWh	Litri	hh:mm	% 2)	°C	obr./ min ³⁾
Polna napolnjenost	10.0	0.265	71.0	03:55	53.00	25.0	1351
Polovična napolnjenost	5.0	0.210	53.0	02:50	53.00	25.0	1351
Četrtingska napolnjenost	2.5	0.160	35.0	02:00	54.00	25.0	1351

1) Zmogljivost in nizka poraba energije sta zagotovljeni ob uporabi mehke vode. Za ohranjanje tega je pomembno nastaviti pravo stopnjo trdote vode z upoštevanjem navodil za uporabo in redno uporabo soli za regeneracijo smol.

2) Preostala vlaga ob koncu faze ožemanja. Višja kot je hitrost ožemanja, večji je hrup in nižja je vsebnost preostale vlage.

3) Največja hitrost ožemanja.

Poraba energije v različnih načinih

Izklop (W)	Stanje pripravljenosti (W)	Zakasnen vklop (W)	Omrežno stanje pripravljenosti (W)
0.50	0.50	4.00	2.00 ¹⁾

Izklop (W)	Stanje pripravljenosti (W)	Zakasnen vklop (W)	Omrežno stanje pripravljenosti (W)
------------	----------------------------	--------------------	------------------------------------

Čas do izklopa/stanja pripravljenosti je največ 15 minut.

1) Poraba energije povezane funkcije je približno 17,5 kWh na leto. Če želite izklopiti to funkcijo, si oglejte poglavje »Wi-fi – Nastavitev povezljivosti«.

18.3 Splošni programi



Te vrednosti so samo orientacijske.

Program	kg	kWh	Litri	hh:mm	% 1)	°C	obr./ min ²)
Bombaž ³⁾ 90 °C	10.0	3.300	95.0	03:35	52.00	85.0	1400
Bombaž 60 °C	10.0	2.200	95.0	03:30	52.00	55.0	1400
Bombaž ⁴⁾ 20 °C	10.0	0.350	95.0	03:10	52.00	20.0	1400
Sintetika 40 °C	5.0	0.950	65.0	02:45	35.00	40.0	1200
Občutljivo ⁵⁾ 30 °C	2.0	0.350	55.0	01:05	35.00	30.0	1200
Volna 30 °C	3.0	0.500	80.0	01:15	30.00	30.0	1200

1) Preostala vlaga ob koncu faze ožemanja. Višja kot je hitrost ožemanja, večji je hrup in nižja je vsebnost preostale vlage.

2) Referenčni indikator hitrosti ožemanja.

3) Primerno za pranje močno umazanega perila.

4) Primerno za pranje malo umazanega bombažnega, sintetičnega in mešanega perila.

5) Deluje tudi kot kratek cikel pranja za malo umazano perilo.

19. HITRI VODNIK



19.1 SmartSelect



SmartSelect  vas vodi, da prihranite energijo, čas in vodo. Optično preberite QR kodo, da izveste več.

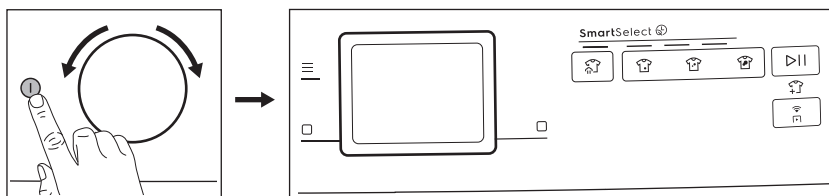

Vsakodnevna uporaba



- Povezava omrežnega vtiča z omrežno vtičnico.
 - Odprite pipo za vodo.
 - Pritisnite tipko **Vklop/izklop**  za vklop naprave.
 - Obrnite gumb za izbiro programa, da nastavite želeni program.
 - Z ustreznimi tipkami nastavite zelene možnosti.
- Perilo dajte v boben, en kos za drugim, in pazite, da ne presežete največje predlagane količine perila. Zaprite vrata in pazite, da se perilo ne bo ujelo med tesnilo in vrata.
 - Vlijte pralno sredstvo in drugo sredstvo v ustrezni predelek predala za pralno sredstvo.
 - Za zagon programa pritisnite gumb **Začetek/Premor** .
 - Naprava se zažene.
 - Po koncu programa odstranite perilo.
 - Za izklop naprave pritisnite gumb **Vklop/izklop** .



Naj vas funkciji SmartSelect  vodita do prihranka z energijo in vodo.

Možnosti Zelo lahko  in Malo  lahko uporabljate največ časa.

Uporabite Para - osveževanje , da se izognete pranju in osvežitvi oblačil samo s paro.

19.2 Čiščenje filtra odtočne črpalke

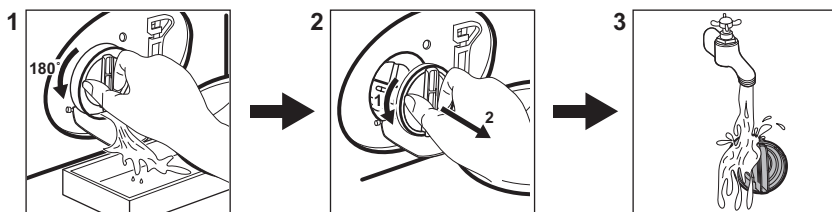

Filter čistite redno, še posebej pa, če se na prikazovalniku prikaže opozorilna koda **E20**.

19.3 Programi

Programi	Količina perila	Opis izdelka
Eco 40-60	10.0 kg	Program z nizko porabo energije za bombažno perilo. Zniža temperaturo in podaljša čas za doseganje dobrih rezultatov pranja.
Ultraquick 39min	8.0 kg	Bombažna in sintetična oblačila. Ta program zagotavlja dobre rezultate pranja v kratkem času. <div style="border: 1px solid black; padding: 5px; margin-top: 10px;"> <p>i Standardno trajanje programa je bilo razvito pri količini perila 5 kg. Če operete manjšo ali večjo količino perila, se čas pranja samodejno skrajša ali podaljša, kar zagotavlja popolne rezultate.</p> </div>
Bombaž	10.0 kg	Belo in barvno bombažno perilo. Popolno za običajno in močno umazano perilo.
Sintetika	5.0 kg	Sintetično ali mešano perilo.
Občutljivo	2.0 kg	Občutljivo perilo, kot je perilo iz akrila, viskoze in poliestra.
Volna/Svila 	3.0 kg	Volna, ki se lahko pere strojno, volna za ročno pranje in občutljive tkanine.
Hitri 20 minut	3.0 kg	Malo umazani ali enkrat nošeni kosi perila iz bombaža in sintetike.
Športna oblačila	5.0 kg	Športna oblačila, sintetična vlakna , kot so poliester, mešanice poliestra/elastana, poliamid. Primerno za odstranjevanje znoja in telesne umazanije s tehničnih športnih oblačil.
Jeans	4.0 kg	Oblučila iz denima in perilo iz jerseyja.
Športna oblačila	2.0 kg ¹⁾ 1.0 kg ²⁾	Sodobna oblačila za šport in dejavnosti na prostem.
Puhaste jakne	2.0 kg	Ena odeja iz sintetike, podložena oblačila, prešite odeje, puhovke.

Programi	Količina perila	Opis izdelka
Hygiene	10.0 kg	Bela bombažna oblačila. Ta program odstrani več kot 99,99 % bakterij in virusov 3) Prav tako zagotavlja ustrezno zmanjšanje alergenov.
Svila	0.5 kg	Poseben program za svilene in mešane sintetične kose perila.
Odeja	3.0 kg	Odeje, napolnjene s sintetičnim materialom, perjem ali puhom, podložena oblačila, prešite odeje.
Čiščenje stroja	-	Program vzdrževanja za čiščenje bobna.
Ožemanje/črpanje	10.0 kg	Za ožemanje perila in črpanje vode iz bobna. Vse tkanine razen volnenih in občutljivih.
Izpiranje	10.0 kg	Vse tkanine razen volnenih in zelo občutljivih. Program za izpiranje in ožemanje.

1) Program pranja.

2) Program pranja in faza odbijanja vode.

3) Testirano za Staphylococcus aureus, Enterococcus faecium, Candida albicans, Pseudomonas aeruginosa in MS2 Bacteriophage pri zunanjem testu, ki ga je opravil Swisstatest Testmaterialien AG leta 2021 (Poročilo o testu št. 202120117).

19.4 Več programov

Programi	Količina perila	Opis izdelka
Brisače	4.0 kg	Bombažne brisače in kopalne halje. Popolno za običajno in močno umazano perilo.
Oblačila za trening	1.0 kg	Priporočeno za majhne količine oblačil za šport in fitnes.
Ragbi oprema	5.0 kg	Nogometna oblačila in oblačila za ragbi z mešanici iz poliestra/elastana, poliamida in mikrovlaknen. Poseben cikel za sveže madeže z vgrajeno fazo predpranja.
Smučarska oprema	2.0 kg	Popolno za težka oblačila, kot so jakne za smučanje in oblačila za v gore.
Tekaška obutev	1.0 kg	Zasnovano za tekaške copate, nežni program pranja.
Protialergijska para	10.0 kg	Belo bombažno perilo. Ta program vključuje fazo s parnimi hlapi, ki pomaga pri odstranjevanju mikrobov in bakterij.
Dlake malih živali	2.0 kg	Program pranja, prilagojen za odstranjevanje živalskih dlak s perila
Vzglavnik	3.0 kg	Zasnovano za sušenje 2 blazin za kavč ali 1 posteljnega vzglavnika. Priporočamo, da posteljne blazine perete z lastnim vzglavnikom. Za posodobitev z nekaterimi oznakami o merah.
Otroška oblačila	4.0 kg	Nežen program, primeren za otroško perilo.
Posteljnina XL	2.0 kg	Poseben program za občutljivo perilo, prilagojen za belo perilo ali perilo z barvnim videzom.
Zavese	2.0 kg	Poseben program za zavese.
Posteljnina XL	4.5 kg	Cikel pranja za tri complete posteljnine, od katerih je eden lahko dvojne velikosti.

Programi	Količina perila	Opis izdelka
Lažje likanje	4.5 kg	Sintetično perilo, ki ga je treba nežno oprati.
Hitri 0.5 kg	0.5 kg	Malo umazano bombažno in sintetično perilo.
Para - osveževanje	2.0 kg	Program s paro za bombažna, sintetična in občutljiva oblačila.
Para - kašmir	2.0 kg	Program s paro za volno in kašmir.
Srajce	2.0 kg	Bombažne in mešane bombažne srajce, običajno navlažene s paro za lažje likanje. Ko se program zaključi, takoj odstranite oblačilo z obešalnika za sušenje na zraku za najboljše rezultate.

Če napravo napolnite z največjo količino perila, ki je navedena za vsak program,

zmanjšate porabo energije in porabo vode.

Ustrezna pralna sredstva za programe pranja

Program	Univerzalni prašek ¹⁾	Univerzalno tekoče pralno sredstvo	Tekoče pralno sredstvo za barvasto perilo	Občutljivo volneno perilo	Posebno
Brisače	▲	▲	▲	--	--
Oblačila za trening	--	▲	▲	--	▲
Ragbi oprema	--	▲	▲	--	▲
Smučarska oprema	--	▲	▲	--	▲
Tekaška obutev	--	--	--	▲	▲
Protialergijska para	▲	▲	--	--	▲
Dlake malih živali	▲	▲	▲	--	--
Vzglavnik	--	--	--	▲	▲
Otroška oblačila	--	--	--	▲	▲
Posteljina XL	--	--	--	▲	▲
Zavese	--	▲	▲	--	--
Posteljina XL	--	▲	▲	--	--
Lažje likanje	--	--	--	▲	▲
Hitri 0.5 kg	--	▲	▲	--	▲
Srajce	▲	▲	▲	--	--

¹⁾ Pri temperaturah, višjih od 60 °C, je priporočena uporaba praška.

▲ = Priporočeno

-- = Ni priporočeno

19.5 Vrsta in količina pralnega sredstva

- Uporabljajte samo pralna in druga sredstva, ki so posebej namenjena pranju v pralnem stroju. Najprej upoštevajte naslednja splošna pravila:
 - pralne praške (tudi tablete in enoodmerna pralna sredstva) za vse vrste tkanin, razen občutljivih. Za belo perilo in razkuževanje perila uporabljajte pralni prašek, ki vsebuje belilo,
 - tekoča pralna sredstva (tudi enoodmerna pralna sredstva), po možnosti za programe pranja pri nižjih temperaturah (največ 60 °C) za vse vrste tkanin ali posebna sredstva samo za volno.
- Ne mešajte različnih vrst pralnih sredstev.
- Uporabite manj pomivalnega sredstva, če:
 - perete majhno količino perila,
 - je perilo malo umazano,
 - se pralno sredstvo med pranjem zelo peni.
- Ko uporabljate tablete ali kapsule za pralno sredstvo, jih vedno vstavite v boben, ne v predal za pralno sredstvo, in upoštevajte priporočila proizvajalca.

Premajhna količina pralnega sredstva lahko povzroči naslednje:

- nezadovoljive rezultate pranja,
- posivitev perila,
- mastna oblačila,
- plesen v napravi.

Prevelika količina pralnega sredstva lahko povzroči naslednje:

- penjenje,
- slabši učinek pranja,
- slabše izpiranje,
- večji negativni vpliv na okolje.

19.6 Razpored občasnega čiščenja

Občasno čiščenje pomaga podaljšati življenjsko dobo naprave.

Po koncu vsakega programa naj ostanejo vrata in predal za pralno sredstvo malo priprta, da omogočite kroženje zraka in posušite notranjost naprave.

Če naprave ne uporabljate dalj časa: zaprite pipo in odklopite napravo.

Orientacijski razpored občasnega čiščenja:

Odstr. vodnega kamna	Dvakrat letno
Vzdrževalno pranje	Enkrat mesečno
Čiščenje tesnila vrat	Vsaka dva meseca
Čiščenje bobna	Vsaka dva meseca
Čiščenje predala za pralno sredstvo in predelka za sol	Dvakrat letno
Čiščenje filtra odtočne črpalke	Dvakrat letno
Čiščenje filtra v cevi za dovod vode in filtra v ventilu	Dvakrat letno

Redno pregledujte boben, da preverite morebitno prisotnost vodnega kamna. Priporočamo, da občasno zaženete program s praznim bobnom in sredstvom za odstranjevanje vodnega kamna.

Odstranjevanje tujkov



Pred zagonom programa preverite, ali so vsi žepi prazni in ohlapni predmeti zapeti.

Odstranite vse tujke (kot so kovinske sponke, gumbi, kovanci itd.), ki jih morda najdete za tesnilom vrat, v filtrih in bobnu. Po potrebi se obrnite na pooblaščen servisni center.

Tesnilo vrat

Ta naprava ima **samočistilni odtočni sistem**, ki lahka vlakna, odpadla z oblačil, odplakne z vodo. Redno pregledujte tesnilo in ga po potrebi očistite, kot je opisano na naslednjem diagramu. Kovance, gumbe in druge majhne predmete lahko odstranite ob koncu programa.

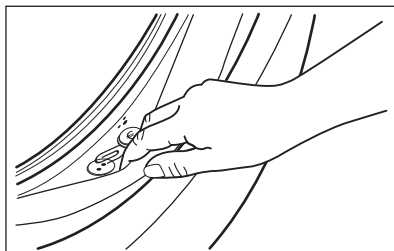

Po potrebi ga očistite s čistilnim sredstvom, ki vsebuje amonijak, ne da bi opraskali površino tesnila.

Po potrebi iz odprtine filtra odstranite kosme in predmete.

19.7 Priključitev naprave Wi-Fi

Vklop funkcije Wi-Fi



Wi-Fi je privzeto izklopljen.

Pritisnite gumb Vklop/izklop in ga zadržite nekaj sekund, da vklopite napravo.

Če želite napravo povezati z omrežjem Wi-Fi, tapnite in pet sekund držite gumb Način oddaljenega vklopa . Wi-Fi povezavo lahko omogočite tudi v meniju nastavitvev.

Med to fazo se na prikazovalniku prikažeta ikona Wi-Fi in sporočilo „Zagon v teku ...“. Čez nekaj časa se prikažeta sporočilo „Pripravljeno na povezavo“ in ikona .

Povezovanje naprave



Preden nadaljujete z naslednjimi koraki, se prepričajte, da ste prenesli in konfigurirali Aplikacija in da ste pametno napravo povezali z domačim omrežjem. Oglejte si odstavek »Nameščanje in konfiguracija aplikacije«.

Odprite Aplikacija na vaši pametni napravi in upoštevajte prikazana navodila za dodajanje naprave.

Med fazo povezovanja Aplikacija se lahko funkcija preusmeri na nastavitve pametne naprave Wi-Fi za izbiro domačega omrežja in

zahteva vnos gesla za Wi-Fi za povezavo naprave.

Po uspešnem zaključku faze **Povezujem ...** se prikaže sporočilo „**Povezovanje je uspelo**“. V nasprotnem primeru se prikaže sporočilo „**Povezava ni mogoča**“.

Po vzpostavljeni povezavi s pritiskom na gumb Način oddaljenega vklopa lahko uporabniki daljinsko zaženejo cikle na Aplikacija.

Samodejna povezava z registriranim omrežjem

Ko je naprava uspešno nastavljena in registrirana v domačem omrežju, se bo ob vsakem vklopu poskušala samodejno povezati z omrežjem. Ko je povezava z omrežjem Wi-Fi uspešna, ne bo zvoka.

Povezava z drugim omrežjem (ponovno odpiranje dostopne točke)

Ob vsakem pritisku na gumb Način oddaljenega vklopa za pet sekund se bo dostopna točka odprla in bo oddajana. Poverilnice novega omrežja, prejete na tej točki, bodo prepisale predhodno shranjene poverilnice, naprava pa se bo nato povezala z novim omrežjem Wi-Fi.

Za izvedbo povezave si oglejte razdelek »Priključitev naprave«.

Izklop funkcije Wi-Fi

Če se uporabnik odloči, da naprave ne bo več povezal z omrežjem Wi-Fi, lahko 10 sekund tapne in zadrži gumb Način

oddaljenega vklopa , naprava pa se bo ponastavila in izklopila. Wi-Fi povezavo lahko onemogočite tudi v meniju nastavitvev.

Po potrditvi ponastavitve se na prikazovalniku prikaže sporočilo „**Omrežje se je ponastavilo**“, funkcija Wi-Fi pa se izklopi.

20. SKRBJA ZA OKOLJE

Reciklirajte materiale, ki jih označuje simbol . Embalažo odložite v ustrezne zabojnike za reciklažo. Pomagajte zaščititi okolje in zdravje ljudi ter reciklirati odpadke električnih in elektronskih naprav. Naprav, označenih s

simbolom , ne odstranjujte z gospodinjskimi odpadki. Izdelek vrnite na krajevno zbirališče za recikliranje ali se obrnite na občinski urad.





electrolux.com

157086591-A-242025



CE