



**EOB9S3ST**  
**KOBAS3ST**  
**LOB9S3SZ**

**HR** Upute za uporabu | **Реџница на пару**

**3**

**SR** Упутство за употребу | **Пећница на пару**

**26**



# POSTAVLJANJE / ИНСТАЛИРАЊЕ



## Dobro došli u Electrolux! Hvala vam što ste odabrali naš uređaj.



Dobit ćete savjete o korištenju, rješavanju problema, brošure i informacije o servisu i popravcima:

[www.electrolux.com/support](http://www.electrolux.com/support)

Zadržava se pravo na izmjene.

## SADRŽAJ

1. INFORMACIJE O SIGURNOSTI.....	3
2. SIGURNOSNE UPUTE.....	5
3. OPIS PROIZVODA.....	7
4. UPRAVLJAČKA PLOČA.....	8
5. PRIJE PRVE UPOTREBE.....	8
6. SVAKODNEVNA UPORABA.....	10
7. DODATNE FUNKCIJE.....	14
8. FUNKCIJE SATA.....	14
9. KORIŠTENJE PRIBORA.....	15
10. SAVJETI I PREPORUKE.....	17
11. ODRŽAVANJE I ČIŠĆENJE.....	19
12. RJEŠAVANJE PROBLEMA.....	22
13. ENERGETSKA UČINKOVITOST.....	24
14. BRIGA ZA OKOLIŠ.....	25

## 1. ⚠ INFORMACIJE O SIGURNOSTI

Prije postavljanja i korištenja uređaja, pažljivo pročitajte isporučene upute. Proizvođač nije odgovoran za bilo kakvu ozljedu ili oštećenje koji su rezultat neispravnog postavljanja ili korištenja. Upute uvijek držite na sigurnom i pristupačnom mjestu za buduću upotrebu.

### 1.1 Sigurnost djece i ranjivih osoba

- Ovaj uređaj mogu koristiti djeca u dobi od 8 godina i starija te osobe smanjenih tjelesnih, osjetilnih ili mentalnih mogućnosti ili osobe koje ne raspolažu iskustvom ili znanjem ako su pod nadzorom osobe odgovorne za njihovu sigurnost i rade po uputama koje se odnose na sigurno korištenje uređaja te razumiju uključene opasnosti. Djeca mlađa od 8 godina i osobe s vrlo teškim i složenim

invaliditetom moraju se držati podalje od uređaja, osim ako su pod stalnim nadzorom.

- Djeca bi trebala biti pod nadzorom kako bi se osiguralo da se ne igraju s uređajem i mobilnim uređajem s aplikacijom.
- Ambalažu držite podalje od djece i zbrinite je na odgovarajući način.
- UPOZORENJE: Uređaj i njegovi dostupni dijelovi zagrijavaju se tijekom uporabe. Djecu i kućne ljubimce držite podalje od uređaja tijekom uporabe i tijekom hlađenja.
- Ako uređaj ima funkciju roditeljske zaštite, mora se aktivirati.
- Bez nadzora djeca ne smiju obavljati čišćenje uređaja i korisničko održavanje.

## 1.2 Opća sigurnost

- Ovaj uređaj namijenjen je isključivo za kuhanje.
- Ovaj je uređaj namijenjen za uporabu u kućanstvu i ostalim smještajnim jedinicama u zatvorenom prostoru.
- Ovaj uređaj može se koristiti u uredima, hotelskim sobama, sobama za goste s doručkom, seoskim kućama za goste i drugim sličnim smještajem u kojima takva uporaba ne prelazi (prosječnu) razinu uporabe u domaćinstvu.
- Samo kvalificirana osoba može postaviti ovaj uređaj i zamijeniti kabel.
- Ne upotrebljavajte uređaj prije postavljanja u ugradbeni ormarić.
- Isključite uređaj iz izvora napajanja prije obavljanja bilo kakvog održavanja.
- Ako je kabel napajanja oštećen, mora ga zamijeniti proizvođač, ovlašteni servisni centar ili kvalificirane osobe kako bi se izbjegao strujni udar.
- UPOZORENJE: Prije zamjene žarulje pobrinite se da je uređaj isključen kako biste izbjegli električni udar.

- **UPOZORENJE:** Uređaj i njegovi dostupni dijelovi zagrijavaju se tijekom uporabe. Pripazite i nemojte dirati grijače ili površinu unutrašnjosti uređaja.
- Uvijek koristite rukavice za pećnicu kako biste uklonili ili umetnuli pribor ili posuđe.
- Koristite samo senzor za hranu (senzor temperature jezgre) preporučen za ovaj uređaj.
- Da biste uklonili nosače polica, najprije povucite prednji dio nosača police, a zatim stražnji kraj dalje od bočnih stijenki. Nosače polica vratite na mjesto obrnutim redoslijedom.
- Za čišćenje uređaja ne koristite uređaj za parno čišćenje.
- Ne koristite agresivna abrazivna sredstva za čišćenje ili oštre metalne strugače za čišćenje staklenih vrata jer mogu oštetiti površinu, a to može dovesti do loma stakla.

## 2. SIGURNOSNE UPUTE

### 2.1 Instalacija

#### **UPOZORENJE!**

Samo kvalificirana osoba smije instalirati ovaj uređaj.

- Odstranite svu ambalažu.
- Ne postavljajte i ne koristite oštećeni uređaj.
- Slijedite upute za instalaciju dostupne na našoj web stranici.
- Prilikom pomicanja uređaja uvijek budite pažljivi jer je uređaj težak. Uvijek nosite zaštitne rukavice i zatvorenu obuću.
- Uređaj ne povlačite za ručku.
- Ugradite uređaj na sigurno i prikladno mjesto koje udovoljava zahtjevima instalacije.
- Održavajte minimalnu udaljenost od drugih uređaja i kuhinjskih elemenata.
- Prije montaže uređaja provjerite otvaraju li se vrata uređaja bez ograničenja.
- Uređaj je opremljen električnim sustavom za hlađenje. Mora se priključiti na napajanje.

### 2.2 Električni priključak

#### **UPOZORENJE!**

Rizik od požara i strujnog udara.

- Svako povezivanje s električnom mrežom treba izvršiti kvalificirani električar.
- Uređaj mora biti uzemljen.
- Provjerite jesu li parametri na natpisnoj pločici kompatibilni s električnim vrijednostima mrežnog napajanja.
- Uvijek koristite pravilno montiranu utičnicu sa zaštitom od strujnog udara.
- Ne koristite adaptere s više utičnica i produžne kabele.
- Pazite da ne oštetite utikač i kabel napajanja. Ako je potrebno zamijeniti električni kabel, to mora izvršiti ovlašteni servisni centar.
- Ne dopustite da kabel napajanja dodiruje ili dođe blizu vrata uređaja ili niši ispod uređaja, posebice kada radi ili su vrata vruća.
- Zaštita od strujnog udara dijelova pod naponom i izoliranih dijelova mora biti pričvršćena na takav način da se ne može ukloniti bez alata.
- Utikač kabela napajanja uključite u utičnicu tek po završetku postavljanja.

Provjerite postoji li nakon montaže pristup utikaču.

- Ako je utičnica labava, nemojte priključivati utikač.
- Ne povlačite kabel napajanja kako biste izvukli utikač iz utičnice. Uvijek uhvatite i povucite utikač.
- Koristite samo odgovarajuće izolacijske uređaje: automatske sklopke, osigurače (osigurače na uvrtnje izvaditi iz ležišta), sklopke i releje zemnog spoja.
- Električna instalacija mora imati izolacijski uređaj koji vam omogućuje isključivanje uređaja iz električne mreže na svim polovima. Izolacijski uređaj mora imati kontakte s otvorom minimalne širine 3 mm.
- Ovaj uređaj se isporučuje s glavnim utikačem i glavnim kabelom.

## 2.3 Primjena

### UPOZORENJE!

Opasnost od ozljeda, opekline, električnog udara ili eksplozije.

- Ne mijenjajte specifikacije ovog uređaja.
- Pazite da se ventilacijski otvori nisu blokirani.
- Ne ostavljajte uređaj bez nadzora tijekom rada.
- Isključite uređaj nakon svake uporabe.
- Budite oprezni prilikom otvaranja vrata dok uređaj radi. Može se osloboditi vrući zrak.
- Ne rukujte uređajem mokrim rukama ili ako dođe u kontakt s vodom.
- Ne pritiskajte otvorena vrata.
- Ne koristite uređaj kao radnu površinu ili kao površinu za odlaganje.
- Pažljivo otvorite vrata uređaja. Korištenje sastojaka s alkoholom može uzrokovati mješavinu alkohola i zraka.
- Kad otvarate vrata, ne dopustite da iskre ili otvoreni plamen dođu u kontakt s uređajem.
- Uvijek koristite staklo i staklenke odobrene za hranu.
- Ne stavljajte zapaljive proizvode ili mokre predmete sa zapaljivim proizvodima u uređaj, blizu uređaja ili na uređaj.
- Ne dijelite lozinku za Wi-Fi.

### UPOZORENJE!

Opasnost od oštećenja uređaja.

- Da biste spriječili oštećenje ili promjenu boje kraljice:
  - ne stavljajte posuđe ili druge predmete izravno na dno uređaja.
  - ne stavljajte aluminijsku foliju izravno na dno unutrašnjosti uređaja.
  - ne stavljajte vodu izravno u vrući uređaj.
  - ne držite vlažno posuđe i hranu u uređaju nakon završetka kuhanja.
  - budite oprezni prilikom uklanjanja ili instaliranja dodatne opreme.
- Gubitak boje emajla ili nehrđajućeg čelika nema utjecaj na performanse uređaja.
- Koristite duboku pliticu za vlažne kolače. Voćni sokovi uzrokuju mrlje koje mogu biti trajne.
- Koristite samo dodatke dostavljene uz ovaj uređaj koje je preporučio proizvođač ovog uređaja.
- Uvijek kuhajte sa zatvorenim vratima uređaja.
- Ako je uređaj postavljen iza neke ploče (npr. vrata) osigurajte da vrata nikad nisu zatvorena dok uređaj radi. Toplina i vlaga mogu se nakupiti iza takve ploče i uzrokovati naknadna oštećenja uređaja, kućišta ili poda. Ne zatvarajte ploču dok se uređaj potpuno ne ohladi nakon uporabe.

## 2.4 Održavanje i čišćenje

### UPOZORENJE!

Opasnost od ozljeda, požara ili oštećenja uređaja.

- Prije zahvata održavanja, isključite uređaj i iskopčajte utikač iz utičnice za napajanje.
- Provjerite je li uređaj hladan. Postoji opasnost od lomljenja staklenih ploča.
- Odmah zamijenite staklene ploče vrata kad su oštećene. Kontaktirajte ovlašteni servisni centar.
- Pazite kada uklanjate vrata s uređaja jer su teška.
- Redovito čistite uređaj kako biste spriječili propadanje površinskog materijala.
- Očistite uređaj vlažnom mekom krpom. Koristite samo neutralne deterdžente.

Nikada ne koristite abrazivna sredstva, abrazivne spužvice za ribanje, otapala ili metalne predmete.

- Ako koristite raspršivač za čišćenje pećnice, slijedite sigurnosne upute na ambalaži.

## 2.5 Kuhanje na pari

### ⚠ UPOZORENJE!

Opasnost od opekline i oštećenja uređaja.

- Ispuštena para može uzrokovati opekline:
  - Budite oprezni prilikom otvaranja vrata uređaja kad je funkcija uključena. Para se može ispustiti.
  - Pažljivo otvorite vrata uređaja nakon kuhanja na pari.

## 2.6 Unutarnje osvjetljenje

### ⚠ UPOZORENJE!

Opasnost od električnog udara.

- Što se tiče žarulje(a) unutar ovog proizvoda i rezervnih žarulja koje se prodaju zasebno: Ove žarulje namijenjene

su da izdrže ekstremne fizičke uvjete u kućanskim uređajima, poput temperature, vibracija, vlage ili namijenjene su signalizaciji informacija o radnom stanju uređaja. Nisu namijenjene za druge primjene i nisu pogodne za osvjetljenje u kućanstvu.

- Ovaj proizvod sadržava izvor svjetlosti klase energetske učinkovitosti G.
- Koristite samo žarulje s istim specifikacijama.

## 2.7 Servis

- Za popravak uređaja obratite se ovlaštenom servisnom centru.
- Koristite samo originalne rezervne dijelove.

## 2.8 Zbrinjavanje

### ⚠ UPOZORENJE!

Opasnost od ozljeda ili gušenja.

- Obratite se općinskim vlastima za informacije o načinu zbrinjavanja uređaja.
- Iskopčajte uređaj iz električnog napajanja.
- Odrežite električni kabel za napajanje u blizini uređaja i bacite ga.

## 3. OPIS PROIZVODA

### 3.1 Opći pregled

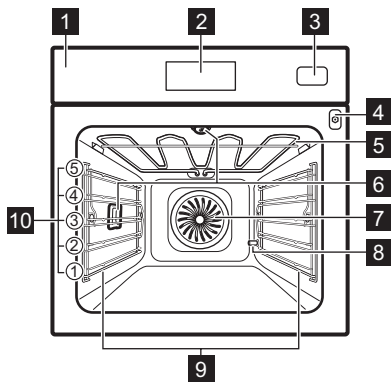

- 1 Upravljačka ploča
- 2 Zaslona
- 3 Spremnik za vodu
- 4 Utičnica za senzor za hranu
- 5 Toplinski element
- 6 Žarulja
- 7 Ventilator
- 8 Izlazna cijev za uklanjanje kamenca
- 9 Nosač polica, uklonjiv
- 10 Položaji polica

## 4. UPRAVLJAČKA PLOČA

### 4.1 Pregled upravljačke ploče

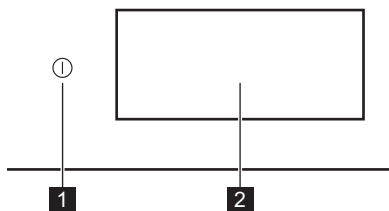

1

Uključeno / Isključeno Pritisnite i držite za uključivanje i isključivanje uređaja.

2

Zaslon Prikazuje trenutne postavke uređaja.

Upravljačka ploča omogućuje pristup raznim funkcijama kuhanja i jelima. Također prikazuje informacije o trenutnom radnom stanju.

### 4.2 Zaslon

Zaslon je potpuno interaktivan, pomičan i podijeljen u definirane odjeljke. Prijeđite prstom po zaslonu za navigaciju lijevo ili desno.

OK Za potvrdu odabira / postavke.

> < Za navigaciju na sljedeću ili prethodnu razinu u izborniku.

^ v Za pristup i podešavanje dodatnih postavki.

♥ Za spremanje trenutanih postavki u: Favoriti.

♡ Za brisanje trenutanih postavki u: Favoriti.

⚙️ Za odlazak u izbornik: Postavke.

💡 Za uključivanje i isključivanje svjetla.

🔍 Za uključivanje i isključivanje opcija.

🔒 Uređaj je zaključan.

🔔 Aktivirana je funkcija Zvučni alarm.

🔔 Aktivirana je funkcija Zvučni alarm i zaustavljanje kuhanja.

🔔 Samo skočna poruka je uključen.

🕒 Aktivirana je funkcija Odgođeno pokretanje.

✕ Za zatvaranje skočne poruke ili poništavanje postavke.

📶 Wi-Fi veza je uključena.

📶 Wi-Fi veza je isključena.

🏠 Daljinski rad je uključen.

📊 Spremnik za vodu je prazan.

📊 Spremnik za vodu je napola pun.

📊 Spremnik za vodu je pun.

🌱 Funkcija s načinom uštede energije.

## 5. PRIJE PRVE UPOTREBE

### ⚠️ UPOZORENJE!

Pogledajte poglavlja sa sigurnosnim uputama.

### 5.1 Prvo spajanje

Nakon prvog povezivanja na zaslonu se prikazuje poruka dobrodošlice. Možete birati

između pokretanja ili preskakanja procesa započinjanja. Postavke se mogu ponovno pregledati i izmijeniti kad god je to potrebno.

Podesite postavke: Jezik, Sat, Tvrdoca vode, bežična veza.

## 5.2 Bežična veza

Uređaj omogućuje povezivanje Wi-Fi mreže i mobilnog uređaja. Možete primati obavijesti, kontrolirati i nadzirati uređaj sa svojih mobilnih uređaja.

Za spajanje uređaja trebate:

- Bežičnu mrežu s internetskom vezom.
  - Mobilni uređaj spojen na istu bežičnu mrežu.
1. Za preuzimanje aplikacije, skenirajte QR kod koji se nalazi na poleđini korisničkog priručnika. Aplikaciju također možete preuzeti izravno iz trgovine aplikacija.
  2. Slijedite upute za uključivanje aplikacije.
  3. Uključiti uređaj.
  4. Pritisnite zaslona za ulazak u izbornik i pritisnite  Postavke / Veze.
  5. Pritisnite za uključivanje ili isključivanje: Wi-Fi.

Bežični modul uređaja pokreće se u roku od 90 sek.

Frekvencija	2.4 GHz WLAN : 2400 - 2483.5 MHz
	Bluetooth: 2400 - 2483.5 MHz
Maks. snaga	2.4 GHz WLAN : EIRP < 20 dBm (100 mW)
	Bluetooth: EIRP < 20 dBm (100 mW)
Protokol	2.4 GHz WLAN : IEEE 802.11bgn



## 5.3 Licenca za softver

Softver u ovom proizvodu sadrži komponente koje se temelje na besplatnom i softveru otvorenog koda. Electrolux prima na znanje doprinos zajednica otvorenog softvera i robotike razvojnog projektu.

Za pristup izvornom kodu ovih besplatnih i softverskih komponenti otvorenog koda čiji uvjeti licenciranja zahtijevaju objavljivanje, i da biste vidjeli njihove potpune informacije o autorskim pravima i primjenjive uvjete licence, posjetite: <http://electrolux.opensoftwarerepository.com> (mapa NIU6).

## 5.4 Početno predgrijavanje i čišćenje

Prije prve uporabe i kontakta s hranom unaprijed zagrijte prazan uređaj. Uređaj može ispuštati neugodan miris i dim. Prozračite prostoriju tijekom prethodnog zagrijavanja.

1. Uklonite svu dodatnu opremu i sve uklonjive nosače polica iz uređaja.
2. Uđite u izbornik i odaberite: Funkcije.
3. Postavite funkciju . Postavite maksimalnu temperaturu. Pustite uređaj da radi 1 h.
4. Postavite funkciju . Postavite maksimalnu temperaturu. Pustite uređaj da radi 15 min.
5. Isključite uređaj i pričekajte da se ohladi.
6. Očistite uređaj i dodatnu opremu samo krpom od mikrovlakana, toplom vodom i blagim deterdžentom.
7. Vratite dodatnu opremu i uklonjive nosače polica u početni položaj.



## 5.5 Postavka: Tvrdća vode



Kad uređaj spajate na električnu mrežu, morate postaviti razinu tvrdoće vode.

Upotrijebite testni papir ili kontaktirajte svog opskrbljivača vodom kako biste provjerili razinu tvrdoće vode.

1. Stavite testni papir u vodu iz slavine otprilike 1 sek. Ne stavljajte testni papir pod tekuću vodu.
2. Protresite testni papir kako biste uklonili preostalu vodu.
3. Nakon 1 min provjerite tvrdoću vode pomoću donje tablice.
4. Postavite razinu tvrdoće vode  Postavke / Postavljanje // Tvrdća vode. Boje testnog papira i dalje se mijenjaju. Provjerite tvrdoću vode unutar 1 min nakon ispitivanja.

Tablica prikazuje raspon tvrdoće vode s odgovarajućom razinom klasifikacije vode. Podesite razinu tvrdoće vode prema tablici.

Razina tvrdoće vode	Testni papir
1 - meka	 
2 - srednje tvrda	

Razina tvrdoće vode	Testni papir
3 - tvrda	
4 - vrlo tvrda	

## 6. SVAKODNEVNA UPORABA

### UPOZORENJE!

Pogledajte poglavlja sa sigurnosnim uputama.

### 6.1 Izbornik

Za ulazak u izbornik pritisnite zaslon ili Uključeno / Isključeno tipku.

- Početno
- Funkcije
- Jela
- Postavke

### 6.2 Početno

Podizbornik uključuje programe, funkcije, jela i postavke.

### 6.3 Funkcije

Podizbornik sadrži popis funkcija kuhanja.

Popis funkcija može varirati ovisno o verziji softvera.

1. Uđite u izbornik i odaberite: Funkcije.
2. Odaberite funkciju pećnice.
3. Podesite postavke.
4. Pritisnite **START**. Senzor za hranu možete uključiti u bilo koje vrijeme prije ili tijekom kuhanja. Pogledajte poglavlje „Korištenje pribora, Senzora za hranu”.
5. **^** - pritisnite za podešavanje postavki tijekom kuhanja.
6. **STOP** - pritisnite za isključivanje funkcije pećnice.



Brzo Zagrijavanje je dostupno samo za neke funkcije pećnice. Za više informacija o opcijama prethodnog zagrijavanja pogledajte poglavlje "Svakodnevna uporaba", Postavke, Podizbornik: Preferencije



#### Vrh

Intenzivna toplina za brzo tamnjenje na površini.



#### Dno

Ravnomjerno potamnijela donja strana hrane. Pogodno za pizzu ili pitu i za završno pečenje kolača ili quichea. Prethodno zagrijte pećnicu i koristite najnižu razinu police.



#### Vrući zrak

Postavite nižu temperaturu nego za Vrh i dno.



#### Vrh i dno

Za svakodnevno kuhanje na jednoj razini. Dobar za svu hranu, poput složenca i peciva.



#### Vrući zrak & vrh

Veće komade mesa i perad s kostima za mekane rezultate i hrskavu koru.



#### Vrući zrak & dno

Ravnomjerno pečeno tijesto s hrskavom korom. Pogodno za pizzu, quiche, tart ili pitu.



#### Vrući zrak, vrh i dno

Ova funkcija idealna je za gotova jela.



#### Steamify

Izjednačavanje odgovarajuće količine pare sa postavljenom temperaturom.



#### ProSteam

Postignite mekanu hranu i hrskavu površinu kombinacijom pare i topline. Dobro za povrće, složenca i meso.



#### Ventilator za uštedu topline

Uštedite energiju korištenjem preostale topline za kuhanje. Najbolje za kolače.



#### Para

Kontinuirana para za zdravu i ukusnu hranu.



#### Podgrijavanje

Ova funkcija polako podgrijava ostatke hrane uz pomoć pare.



#### Roštilj

Ravnomjerno ispecite povrće ili meso na roštilju. Dobar i za tostiranje kruha.



#### Dizanje tijesta

Optimizirana temperatura za brzo dizanje.



#### Osvježavanje

Vratite svježi miris i mekoću iznutra jednodnevnom kruhu ili pecivima.



#### Odmrzavanje

Blago odmrzavanje za daljnju pripremu.



#### Pirjanje

Dobijte mekana, sočna variva kuhanjem svih sastojaka zajedno.



#### Pečenje

Pripremite tako da bude hrskavo izvana i mekano iznutra za meso, perad ili povrće.



#### Pečenje kruha

Tu funkciju koristite za pripremu kruha i peciva s rezultatima poput profesionalnih u pogledu hrskavosti, boje i sjaja korice.



#### Sporo pečenje

Sporo kuh. produžuje trajanje ali ćete postići bolji rezultat kuhanja. Popržite meso prije nego ga stavite u pećnicu.



#### Konzerviranje

Dobijte sočno voće i povrće konzervirano na niskoj temperaturi. Staklenke otporne na toplinu stavite u pekač za pecivo napunjen vodom.



#### Zagrijavanje tanjura.

Za prethodno zagrijavanje tanjura prije posluživanja.



#### Održavanje topline

Održavanje topline jela. Imajte na umu da se neka jela mogu nastaviti kuhati i isušivati dok ih održavate toplima. Po potrebi prekrijte posude.



#### Dehidracija

Ravnomjerno sušite voće, bilje i povrće na niskoj temperaturi. Povremeno otvarajte vrata tijekom sušenja kako biste poboljšali rezultat sušenja.



Žarulja se može automatski isključiti na temperaturi nižoj od 80 °C tijekom nekih funkcija pećnice.

## 6.4 Jela

Jela podizbornik se sastoji od skupa programa koji su dizajnirani za namjenska jela. Svako jelo u ovom podizborniku ima odgovarajuću postavku. Vrijeme i temperatura mogu se podesiti tijekom pečenja.

Za neka jela možete također kuhati uz Senzor za hranu.

1. Uđite u izbornik i odaberite: Jela.
2. Odaberite jelo ili vrstu hrane.
3. Prilagodite postavke prema željenim postavkama kuhanja. Podesite masu. Opcija je raspoloživa za odabrana jela. Pritisnite OK.
4. Stavite hranu u uređaj u skladu s uputama na zaslону.
5. Pritisnite START.

Kad funkcija završi, provjerite je li hrana spremna. Ukoliko je potrebno produžite vrijeme kuhanja.

## 6.5 Favoriti



Ova funkcija dostupna je samo za odabrane modele.

Možete spremati do 20 omiljenih postavki, poput funkcije pećnice, jela ili funkcije čišćenja.

Za spremanje postavke odaberite željenu postavku i pritisnite .

## Odaberite: Favoriti

1. Uđite u izbornik i pritisnite: Početno pomaknite traku za pomicanje udesno.
2. Pritisnite: Pregledajte omiljene. za provjeru spremjenih postavki.
3. Odaberite jednu od spremjenih postavki.
4. Pritisnite **START** kako biste počeli s kuhanjem.

## Izbriši: Favoriti

1. Uđite u izbornik i odaberite: Početno pomaknite traku za pomicanje udesno.
2. Pritisnite: Pregledajte omiljene. za provjeru spremjenih postavki.
3. Pritisnite:  za brisanje spremjenih postavki.

## 6.6 Postavke

Ovaj podizbornik sadrži popis postavki.

Pritisnite zaslon ili tipku **Uključeno / Isključeno** za ulazak u izbornik i pritisnite  **Postavke**.

### Podizbornik: Programi održavanja

Parno čišćenje	Lagano čišćenje.
Parno čišćenje Plus	Temeljito čišćenje.
Uklanjanje kamenca	Čišćenje kruga generatora pare od zaostalog vapenca.
Pražnjenje spremnika	Postupak za uklanjanje zaostale vode iz spremnika za vodu nakon uporabe parnih funkcija.
Sušenje	Postupak sušenja unutrašnjosti od kondenzacije zaostale nakon uporabe parnih funkcija.
Ispiranje	Za ispiranje i čišćenja kruga generatora pare nakon česte uporabe parnih funkcija.

### Podizbornik: Postavljanje

Jezik	Za postavljanje jezika uređaja.
Sat	Za postavljanje trenutnog vremena.
Svjetlina zaslona	Za postavljanje osvjetljenja zaslona.

Tonovi tipki	Uključuje i isključuje ton dodirnih polja. Utišavanje tonova nije moguće za  .
Glasnoća zugalice	Postavlja glasnoću tonova tipki i signalice.
Jedinica temperature	Za prikaz trenutne temperature.
Tvrdoća vode	Podesite tvrdoću vode.

### Podizbornik: Servis

Demo način rada	Kod za uključivanje/isključivanje: 2468
Verzija softvera	Informacije o verziji softvera.
Poništi sve postavke	Vraća na tvorničke postavke

### Podizbornik: Preferencije

Osvjetljenje unutrašnjosti	Uključuje i isključuje svjetlo.
Roditeljska zaštita	Sprječava slučajno uključivanje uređaja.
Prethodno zagrijavanje/zagrijavanje	Nema - tradicionalni način prethodnog zagrijavanja uređaja. Postavljeno je kao zadana postavka i dostupna za sve funkcije pečenja. Preferencije se mogu promijeniti na drugu vrstu prethodnog zagrijavanja. Eko - prethodno zagrijavanje uređaja uz manju potrošnju energije. Dostupno za sve funkcije kuhanja. Brzo - skraćuje vrijeme zagrijavanja. Dostupno je samo za neke funkcije pečnice.
Podsjetnik Za Čišćenje	Podsjeća vas kada treba očistiti uređaj.
Personal. zaslona pripravnosti	Za prilagodbu značajki zaslona i priprema.

### Podizbornik: Veze



Spoji se na WiFi vezu	Za povezivanje uređaja s bežičnom mrežom.
-----------------------	---

Wi-Fi	Da biste omogućili i onemogućili: Wi-Fi.
Mreža	Za provjeru statusa mreže i jakosti signala: Wi-Fi.
Zaboravi mrežu	Da biste isključili automatsku vezu trenutne mreže s uređajem.
Daljinski rad	Da biste automatski pokrenuli daljinski rad nakon pritiska na START. Opcija je vidljiva tek nakon što uključite: Wi-Fi.

## 6.7 Parne funkcije pećnice

Te funkcije omogućuju vam korištenje topline i pare kako bi jela bila hrskava i sočna. Koristite ih za parenje, pirjanje, nježno hrskavu hranu, pečenje i prženje.

Postoje dva načina pripreme hrane korištenjem parnih funkcija: postavljanjem temperature ili razine pare.

 **Steamify** /  **Para** - postavite temperaturu. Razina pare bit će automatski prilagođena.

 **ProSteam** - postavite razinu pare. Prikazat će se odgovarajuća postavka temperature.

1. Uđite u izbornik i odaberite: Funkcije.
2. Podesite parnu funkciju pećnice. Na zaslonu se prikazuju dostupne postavke.
3. Ako je dostupno, postavite temperaturu i razinu pare.
4. Pritisnite **START**. Slijedite upute na zaslonu.
5. Pritisnite poklopac spremnika za vodu kako biste ga otvorili.
6. Spremnik za vodu napunite hladnom vodom do maksimalne razine (oko 950 ml) dok se ne oglasi signal ili se na zaslonu prikaže poruka. Spremnik za vodu ne puniti iznad maksimalne razine. Postoji rizik od curenja vode, prelijevanja i oštećenje namještaja.

### **UPOZORENJE!**

Koristite samo hladnu vodu iz slavine. Ne koristite demineraliziranu ili destiliranu vodu. U spremnik za vodu ne sipajte zapaljive tekućine ili tekućine koje sadrže alkohol.

7. Gurnite spremnik za vodu u njegov početni položaj.

Para se pojavljuje nakon otprilike 2 min. Kad uređaj dosegne postavljenu temperaturu, oglašava se zvučni signal.

8. Kad spremnik za vodu ostane bez vode, oglašava se signal. Napunite spremnik za vodu.

9. Isključite uređaj.

10. Ispraznite spremnik za vodu.

Pogledajte poglavlje „Održavanje i čišćenje“, Pražnjenje spremnika.

11. Nakon kuhanja, vrata pećnice pažljivo otvorite. Preostala voda može se kondenzirati u unutrašnjosti pećnice.

12. Kad je uređaj hladan, posušite unutrašnjost pećnice mekom krpom.

### **UPOZORENJE!**

Uređaj je vruć. Postoji rizik od opekline. Budite oprezni prilikom pražnjenja spremnika za vodu.

## 6.8 Napomene o: Ventilator za uštedu topline

Ova funkcija korištena je za usklađivanje s razredom energetske učinkovitosti i zahtjevima ekološkog dizajna (u skladu s EU 65/2014 i EU 66/2014). Testovi prema: IEC/EN 60350-1.

Vrata pećnice moraju biti zatvorena tijekom pečenja tako da se funkcija ne ometa i da pećnica radi s najvišom mogućom energetsom učinkovitošću.

Kad koristite ovu funkciju, svjetlo se automatski isključuje nakon 30 sek.

Za upute za kuhanje pogledajte Savjeti i preporuke, Ventilator za uštedu topline. Za općenite preporuke za uštedu energije pogledajte Energetska učinkovitost, Savjeti za uštedu energije.

## 7. DODATNE FUNKCIJE

### 7.1 Roditeljska zaštita



Ova funkcija sprječava slučajno uključivanje uređaja. Može se uključiti u bilo kojem trenutku.

1. Uđite u izbornik.
2. Odaberite  / Preferencije / Roditeljska zaštita.

Roditeljska zaštita je uključen. Da biste omogućili uporabu uređaja, pritisnite kodna slova abecednim redom.

### 7.2 Automatsko isključivanje

Iz sigurnosnih razloga, ako je funkcija pećnice aktivna i ako nisu promijenjene postavke, uređaj će se automatski isključiti nakon određenog vremena.

 (°C)	 (h)
30 - 115	12.5
120 - 195	8.5
200 - 230	5.5

Ako namjeravate pokrenuti funkciju pećnice u trajanju koje premašuje vrijeme automatskog isključivanja, postavite trajanje pečenja. Pogledajte Funkcije sata.



### 7.3 Ventilator za hlađenje

Kada uređaj radi, ventilator za hlađenje automatski se uključuje kako bi površinu uređaja održao hladnom. Ako isključite uređaj, ventilator za hlađenje i dalje radi sve dok se uređaj ne ohladi.

## 8. FUNKCIJE SATA

### 8.1 Opis funkcija sata

Funkcija	Opis
Tajmer	Za postavljanje trajanja kuhanja. Maksimum je 23 h 59 min. Za postavljanje vremena kada je vrijeme isteklo odaberite sljedeće: Završetak postupka. Tajmer se može koristiti neovisno, čak i kada pećnica ne radi.

Funkcija	Opis
Završetak postupka	 <b>Zvučni alarm</b> Kad je vrijeme isteklo, oglašava se zvučni signal. Ovu funkciju možete postaviti bilo kada, čak i kada je uređaj isključen.
	 <b>Zvučni alarm i zaustavljanje kuhanja</b> Kad je vrijeme isteklo, oglašava se zvučni signal i funkcija pećnice se isključuje.
	 <b>Samo skočna poruka</b> Kad je vrijeme isteklo, na zaslonu se pojavljuje poruka. Ova funkcija ne utječe na rad uređaja.
Odgođeno pokretanje	Za odgodu početka i / ili završetka kuhanja.

Funkcija	Opis
<b>Produženje vremena</b>	Za produženje vremena kuhanja.
<b>Tajmer prema gore</b>	Za podešavanje vremena rada uređaja. Maksimum je 23 h 59 min. Počinje automatski kada se pokrene postupak rada pećnice i zaustavlja se kad postupak završi. Vidljivo je na glavnom zaslonu u slučaju da nije postavljen drugi tajmer. Ova funkcija ne utječe na rad uređaja.

## 8.2 Tajmer

1. Odaberite funkciju pećnice i postavite temperaturu.
2. Pritisnite: Tajmer.
3. Postavite trajanje. Možete odabrati željeni završetak postupka pritiskom jednog od simbola.
4. Pritisnite OK za potvrdu i povratak na glavni zaslon.

## 8.3 Odgođeno pokretanje

1. Odaberite funkciju pećnice i podesite postavke.

2. Pritisnite \*\*\*.
3. Pritisnite: Odgođeno pokretanje.
4. Pomičite se kako biste postavili željeno vrijeme početka i pritisnite OK.
5. Sada možete postaviti željeni Vrijeme završetka ili pritisnuti OK za preskakanje ovog koraka.
6. Pritisnite OK za povratak na glavni zaslon.

## 8.4 Sat

1. Uključite uređaj.
2. Pritisnite  / Postavljanje / Sat.
3. Postavite vrijeme.
4. Pritisnite OK.

## 8.5 Promjena postavki tajmera

Postavljeno vrijeme možete promijeniti u bilo kojem trenutku tijekom kuhanja.

1. Pritisnite ^ / Tajmer.
2. Postavite novu vrijednost tajmera. Pritisnite OK.

# 9. KORIŠTENJE PRIBORA

## UPOZORENJE!

Pogledajte poglavlja sa sigurnosnim uputama.

## 9.1 Umetanje dodatne opreme

Dostupna dodatna oprema ovisno o modelu. Skenirajte QR kod kako biste provjerili kako koristiti pribor isporučen s vašim uređajem. Opcijski pribor možete naručiti zasebno. Za više informacija, obratite se lokalnom dobavljaču.



Umetnite dodatke (mreža za pečenje/pekač) između vodičica nosača police. Provjerite da polica dodiruje stražnju stranu unutrašnjosti pećnice.

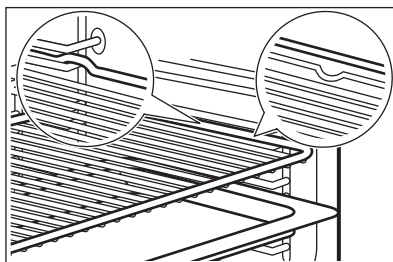

Ako vaša plitica ima nagib, postavite je prema stražnjem dijelu pećnice.

Ako na dodacima postoji natpis, provjerite je li okrenut prema vama.

Malo udubljenje na vrhu povećava sigurnost i pruža zaštitu od nagibanja. Te udubine ujedno su i dodatna mjera protiv prevrtanja. Obod oko police sprječava klizanje posuđa s police.

Ako koristite pliticu s otvorima, postavite pekač / pliticu ispod nje za sakupljanje tekućina koje kapaju.

## 9.2 Senzor za hranu

Mjeri temperaturu unutar hrane.

Potrebno je podesiti dvije temperature:

- °C - temperatura unutar uređaja. Mora biti najmanje 25 °C viša od temperature jezgre hrane.

- R - temperatura jezgre hrane.

Preporuke:

- Sastojci trebaju biti na sobnoj temperaturi.
- Ne koristite za tekuća jela.
- Tijekom kuhanja, igla senzora za hranu mora biti potpuno umetnuta u posudu.

Pečenje s: Senzor za hranu

### ⚠ UPOZORENJE!

Postoji opasnost od opekline jer su Senzor za hranu i nosači polica vrlo vrući. Ne dodirujte ručku senzora za hranu golim rukama. Uvijek koristite zaštitne rukavice.

1. Odaberite funkciju pećnice iz izbornika: Funkcije ili jelo iz izbornika: Jela.
2. Po potrebi postavite temperaturu pećnice i vrijeme kuhanja.
3. Pritisnite OK.
4. Pritisnite START.
5. Umetnite senzor za hranu unutar jela: **meso, perad i riba**  
Umetnite vrh senzora za hranu u središte mesa ili ribe, u najdeblji dio.

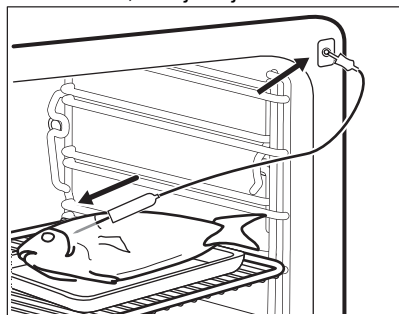

### Složanac

Umetnite vrh senzora za hranu točno u središte složenca. Senzor za hranu trebao bi tijekom kuhanja biti stabiliziran na jednom mjestu. Kako biste to postigli, upotrijebite čvrsti sastojak. Upotrijebite rub posude za pečenje kako biste poduprli silikonsku ručicu senzora za hranu. Vrh senzora za hranu ne smije dodirivati dno posude za pečenje.

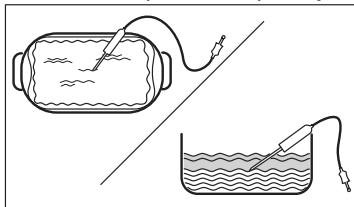

6. Utaknite senzor za hranu u utičnicu koja se nalazi unutar uređaja. Pogledajte poglavlje „Opis proizvoda“.

Na zaslonu se prikazuje aktualna temperatura senzora za hranu.

7. ^ - pritisnite za podešavanje postavki.
8. Odaberite Senzor za hranu karticu za postavljanje temperature jezgre senzora ili postavite željenu opciju:
  - Zvučni alarm - kad hrana dosegne temperaturu jezgre, začut će se signal.
  - Zvučni alarm i zaustavljanje kuhanja - kad hrana dosegne temperaturu jezgre, začut će se signal a pećnica se zaustavlja.
  - Samo skočna poruka - kada hrana dosegne temperaturu jezgre, na zaslonu se pojavljuje poruka.
9. Pritisnite OK.
10. Kad hrana dosegne postavljenu temperaturu, oglašava se signal. Provjerite je li hrana spremna. Ukoliko je potrebno produžite vrijeme kuhanja.
11. STOP - pritisnite za isključivanje funkcije pećnice.
12. Izvadite utikač senzora za hranu iz utičnice i izvadite jelo iz uređaja.

## 10. SAVJETI I PREPORUKE

### 10.1 Preporuke za kuhanje

Temperature i vremena kuhanja u tablicama služe samo kao primjeri. Oni ovise o receptu, kvaliteti i količini korištenih sastojaka.





Vaš uređaj može peći drugačije od uređaja koji ste imali ranije. Dolje navedeni savjeti prikazuju preporučene postavke za temperaturu, vrijeme kuhanja i položaj polica za određene vrste hrane.



Brojite položaje polica od dna pećnice.

Ako ne možete naći postavke za određeni recept, potražite onaj koji mu je sličan.

Za savjete o uštedi energije pogledajte Energetska učinkovitost.

#### Simboli korišteni u tablicama:

	Vrsta hrane
	Funkcija pećnice
	Temperatura
	Dodatna oprema
	Posuda (Gastronorm)

	Težina (kg)
	Položaj police
	Vrijeme pečenja (min)





### 10.2 Ventilator za uštedu topline - preporučeni dodaci





Koristite tamne i nereflektirajuće posude i spremnike. Imaju bolju apsorpciju topline od svjetle boje i reflektirajućeg posuda.

- **Plitica za pizzu** - tamna, nereflektirajuća, promjer 28 cm
- **Posuda za pečenje** - tamna, nereflektirajuća, promjer 26 cm
- **Ramekin** - keramika, promjer 8 cm, visina 5 cm
- **Kalup za flan** - tamno, nereflektirajuće, promjer 28 cm

### 10.3 Ventilator za uštedu topline

Za najbolje rezultate slijedite prijedloge navedene u tablici u nastavku.





		°C		
Slatke rolade, 16 komada	pekač za pecivo ili pladanj za sakupljanje masnoće	180	2	25 - 35
Švicarska rolada	pekač za pecivo ili pladanj za sakupljanje masnoće	180	2	15 - 25
Cijela riba, 0.2 kg	pekač za pecivo ili pladanj za sakupljanje masnoće	180	3	15 - 25
Kolačići, 16 komada	pekač za pecivo ili pladanj za sakupljanje masnoće	180	2	20 - 30
Makroni, 24 komada	pekač za pecivo ili pladanj za sakupljanje masnoće	160	2	25 - 35
Muffini, 12 komada	pekač za pecivo ili pladanj za sakupljanje masnoće	180	2	20 - 30
Slani kolač, 20 komada	pekač za pecivo ili pladanj za sakupljanje masnoće	180	2	20 - 30

		°C		
Sitni prhki biskviti, 20 komada	pekač za pecivo ili pladanj za sakupljanje masnoće	140	2	15 - 25
Tartlete, 8 komada	pekač za pecivo ili pladanj za sakupljanje masnoće	180	2	15 - 25

## 10.4 Informacije za ispitne ustanove

Testovi prema: EN 60350-1, IEC 60350-1.

### Pečenje na jednoj razini





			°C		
Bezmasni biskvit	Vrući zrak	Mreža za pečenje	160	45 - 60	2
Bezmasni biskvit	Vrh i dno	Mreža za pečenje	160	45 - 60	2
Pita od jabuka <b>1)</b>	Vrući zrak	Mreža za pečenje	160	55 - 65	2
Pita od jabuka <b>1)</b>	Vrh i dno	Mreža za pečenje	180	55 - 65	1
Prhko tijesto	Vrući zrak	Pekač za pecivo	140	25 - 35	2
Prhko tijesto	Vrh i dno	Pekač za pecivo	140	25 - 35	2
Mali kolači, 20 po plitici <b>2)</b>	Vrući zrak	Pekač za pecivo	150	20 - 30	3
Mali kolači, 20 po plitici <b>2)</b>	Vrh i dno	Pekač za pecivo	170	20 - 30	3
Tost <b>3)</b>	Vrh	Mreža za pečenje	maks.	1 - 2	5

**1)** 2 kalupa stavljena dijagonalno (Ø 20 cm). Desni koji se postavlja više sprijeda od lijevog.

**2)** Prethodno zagrijte uređaj dok se ne postigne postavljena temperatura pomoću postavke: Zagrijavanje / Nema. Nemojte koristiti: Zagrijavanje / Brzo i Eko. Pogledajte Svakodnevna uporaba, Postavke, podizbornik: Preferencije.

**3)** Prethodno zagrijte uređaj za 5 min pomoću postavke: Zagrijavanje / Nema. Nemojte koristiti: Zagrijavanje / Brzo i Eko. Pogledajte Svakodnevna uporaba, Postavke, podizbornik: Preferencije.

### Pečenje na više razina

			°C		
Prhko tijesto	Vrući zrak	Pekač za pecivo	140	25 - 45	2 i 4
Mali kolači, 20 po plitici <b>1)</b>	Vrući zrak	Pekač za pecivo	150	25 - 35	2 i 4
Bezmasni biskvit	Vrući zrak	Mreža za pečenje	160	45 - 55	2 i 4
Pita od jabuka	Vrući zrak	Mreža za pečenje	160	55 - 65	2 i 4





**1)** Prethodno zagrijte uređaj dok se ne postigne postavljena temperatura pomoću postavke: Zagrijavanje / Nema. Nemojte koristiti: Zagrijavanje / Brzo i Eko. Pogledajte Svakodnevna uporaba, Postavke, podizbornik: Preferencije.

## 10.5 Informacije za ispitne ustanove

Koristite funkciju: ProSteam, razina: Puna para.

Ispitivanja u skladu s EN 60350-1, IEC 60350-1.





Postavite temperaturu na 100°C.

				
Brokula <b>1) 2)</b>	2/3 perforirani komplet pare	0.3	3	8 - 9
Brokula <b>1) 2)</b>	2/3 perforirani komplet pare	maks.	3	10 - 11
Grašak, smrznuti <b>2)</b>	2 x 2/3 perforirani komplet pare	2 x 1,5	2 i 4	Sve dok temperatura na najhladnijem mjestu ne dosegne 85 °C.

**1)** Prethodno zagrijte uređaj dok se ne postigne postavljena temperatura pomoću postavke: Zagrijavanje / Nema. Nemojte koristiti: Zagrijavanje / Brzo i Eko. Pogledajte Svakodnevna uporaba, Postavke, podizbornik: Preferencije.

**2)** Pekač za pecivo postavite na prvi položaj police, s nagibom prema stražnjem dijelu unutrašnjosti pećnice.

### Dodatni recepti za paru

				°C	
Kuhanje na pari kombinirano jelo (2 porcije) <b>1)</b>	ProSteam, razina: Puna para	Gastronorm 1/2 perforiran (krumpirići i brokula) i neperforiran (losos)	2 (losos) 4 (brokula i krumpir)	100	40 (krumpira) 18 - 20 (losos) 10 - 12 (brokula)
Puding od karamela (6 porcija)	ProSteam, razina: Visoka vlažnost	Jela na okruglom porculanu na mreži za pečenje	2	90	35 - 45
Jaja na kraljevski način	ProSteam, razina: Puna para	Gastronorm 1/2 neperforirani	2	85	35 - 45
Bijeli kruh	Pečenje kruha, vrsta hrane: Kruh				40 - 50
	ProSteam, razina: Niska vlažnost <b>3)</b>	Pekač za pecivo <b>2)</b>	2	180	40 - 50
Piletina <b>4)</b>	ProSteam, razina: Niska vlažnost	Mreža za pečenje	2	200	60 - 70

**1)** Stavite sastojke u pećnicu jednu za drugom na odgovarajuću točku tako da se svi dijelovi istovremeno ispeku. Istovremeno možete pripremiti dvije porcije.

**2)** Koristite pekač za pecivo s nagibom usmjerenim prema stražnjem dijelu pećnice.

**3)** Koristite ProSteam samo ako Pečenje kruha funkcija nije dostupna.

**4)** Stavite pekač za pecivo na prvi položaj police u pećnici za sakupljanje masnoće koja kaplje.

## 11. ODRŽAVANJE I ČIŠĆENJE



### UPOZORENJE!

Pogledajte poglavlja sa sigurnosnim uputama.

### 11.1 Napomene za čišćenje

#### Sredstva za čišćenje

- Prednju stranu uređaja očistite samo krpom od mikrovlakana s toplom vodom i blagim deterdžentom.
- Za čišćenje metalnih površina koristite otopinu za čišćenje.

- Mrlje očistite blagim deterdžentom.

### Svakodnevna uporaba

- Očistite unutrašnjost uređaja nakon svake uporabe. Nakupljanje masti ili drugih ostataka može uzrokovati požar.
- Ne čuvajte hranu u uređaju dulje od 20 minuta. Osušite unutrašnjost uređaja samo krpom od mikrovlakana nakon svake uporabe.

### Dodatna oprema

- Očistite svu dodatnu opremu nakon svake uporabe i pustite da se osuši. Koristite samo krpu od mikrovlakana namočenu u toplu vodu i blagi deterdžent. Dodatnu opremu ne perite u perilici posuđa.
- Ne čistite dodatnu opremu s neprijanjajućim površinama pomoću abrazivnih sredstava za čišćenje ili predmeta s oštrim rubovima.

## 11.2 Uklanjanje nosača police

Kako biste očistili pećnicu, skinite katalitičke ploče.

1. Isključite uređaj i pričekajte da se ohladi.
2. Nosače police pažljivo povucite prema gore i van iz prednjeg nosača.
3. Prednji kraj nosača police povucite dalje od bočne stijenke.
4. Izvadite nosače iz stražnjeg nosača.

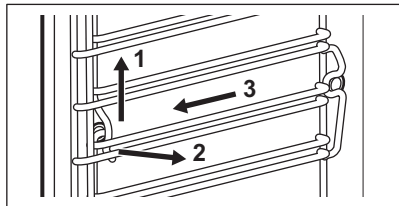

Nosače police vratite na mjesto obrnutim redoslijedom.

Ako su teleskopske vodilice isporučene, njihove zatike za držanje moraju biti okrenute prema naprijed.

## 11.3 Parno čišćenje

Ovaj program čisti uređaj kada je malo zaprljan. Para omekšava masnoće ili ostatke, olakšavajući čišćenje. Ovaj program troši manje energije.

1. Pritisnite Postavke / Održavanje / Parno čišćenje ili Parno čišćenje Plus.

Način rada	Opis
Parno čišćenje	Lagano čišćenje <b>Trajanje:</b> 30 min
Parno čišćenje Plus	Normalno čišćenje Unutrašnjost pećnice oprskajte deterdžentom. <b>Trajanje:</b> 75 min

2. Pritisnite **START**. Slijedite uputu na zaslonu.  
Prije skidanja dodataka provjerite je li uređaj hladan.
3. Signal se oglašava na kraju čišćenja.
4. Ostavite vrata uređaja otvorena i pričekajte da se unutrašnjost osuši.



Kad ova funkcija radi, lampica je isključena.

## 11.4 Podsjetnik Za Čišćenje

Čišćenje se preporučuje kad se pojavi podsjetnik.

Koristite funkciju: Parno čišćenje Plus.

## 11.5 Uklanjanje kamenca

Ovaj program uklanja i sprječava nakupljanje kamenca u parnom sustavu. On osigurava pravilno funkcioniranje funkcija pare i poboljšava kvalitetu vode u vašem uređaju.

1. Pritisnite Postavke / Održavanje / Uklanjanje kamenca.
2. Pritisnite **START**. Slijedite upute na zaslonu.  
Prije skidanja dodataka provjerite je li uređaj hladan.
3. Kada čišćenje završi, isključite uređaj i pričekajte da se ohladi.
4. Ostavite vrata uređaja otvorena i pričekajte da se unutrašnjost osuši.



Kad ova funkcija radi, lampica je isključena.

## 11.6 Podsjetnik za uklanjanje kamenca

Uređaj pruža dva podsjetnika za uklanjanje kamenca. Podsjetnik za uklanjanje kamenca ne može se isključiti.

- Mekani podsjetnik - preporučuje vam uklanjanje kamenca iz uređaja.
- Tvrdi podsjetnik - obavezuje vas da uklonite kamenac iz uređaja. Ako iz uređaja ne uklonite kamenac kada je tvrdi podsjetnik uključen, funkcija pare je onemogućena.

## 11.7 Ispiranje

Koristite za čišćenje parnog sustava nakon česte uporabe parnih funkcija.

1. Pritisnite  Postavke / Održavanje / Ispiranje.
2. Pritisnite START . Slijedite upute na zaslonu.  
Prije skidanja dodataka provjerite je li uređaj hladan.
3. Na kraju programa oglašava se zvučni signal.
4. Ostavite vrata uređaja otvorena i pričekajte da se unutrašnjost osuši.



Kad ova funkcija radi, lampica je isključena.

## 11.8 Sušenje

Koristite ga za sušenje unutrašnjosti pećnice nakon kuhanja pomoću parne funkcije pećnice ili čišćenja parom.

1. Pritisnite  Postavke / Održavanje / Sušenje.
2. Pritisnite START . Slijedite upute na zaslonu.  
Prije skidanja dodataka provjerite je li uređaj hladan.
3. Signal se oglašava po završetku sušenja.



Kad ova funkcija radi, lampica je isključena.

## 11.9 Podsjetnik za sušenje

Nakon kuhanja pomoću parne funkcije pećnice, na zaslonu se prikazuje napomena da se uređaj osuši.

Pritisnite DA za sušenje uređaja.

## 11.10 Pražnjenje spremnika

Koristite nakon kuhanja pomoću parne funkcije pećnice kako biste uklonili preostalu vodu iz spremnika za vodu.

1. Pritisnite  Postavke / Održavanje / Pražnjenje spremnika.
2. Pritisnite START . Slijedite upute na zaslonu.  
Prije skidanja dodataka provjerite je li uređaj hladan.
3. Na kraju programa oglašava se zvučni signal.



Kad ova funkcija radi, lampica je isključena.

## 11.11 Uklanjanje i postavljanje vrata

Možete ukloniti vrata i unutrašnje staklene ploče kako biste ih očistili. Broj staklenih ploča različit je za različite modele.



### UPOZORENJE!

Vrata su teška.



### OPREZ!

Pažljivo rukujte staklom, posebno oko rubova prednje ploče. Staklo se može razbiti.

1. Provjerite je li uređaj hladan.
2. Potpuno otvorite vrata.
3. Pritisnite stezne poluge **A** na dvjema šarkama vrata.

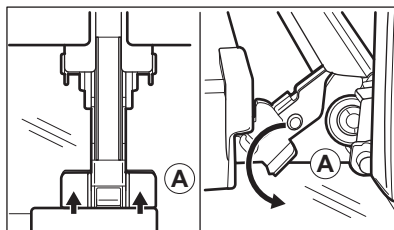

- Vrata pećnice zatvorite do prvog otvorenog položaja (pod približnim kutom: 70°).
- Vrata držite rukom sa svake strane i izvucite ih od pećnice pod kutom prema gore.
- Stavite vrata s vanjskom stranom prema dolje na meku krpu na stabilnu površinu.
- Uhvatite oblogu vrata **B** na gornjem rubu vrata s dvije strane i pritisnite prema unutra kako biste oslobodili kopču.

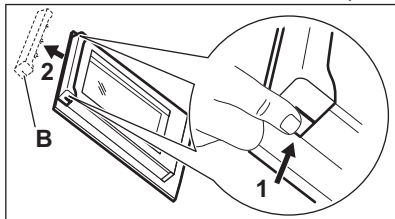

- Povucite oblogu vrata prema naprijed kako biste je uklonili.
- Držite staklene ploče vrata za gornji rub jedan po jedan i povucite ih prema gore iz vodilice.

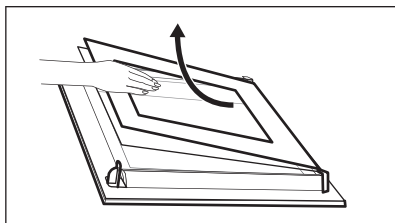

- Očistite staklenu ploču vodom i sapunicom. Pažljivo osušite staklenu ploču. Staklene ploče ne perite u perilici posuđa.

Nakon čišćenja gore opisane korake obavite obrnutim redoslijedom. Najprije umetnite manju ploču, zatim veću i vrata.

Provjerite jesu li staklene ploče umetnute u ispravnom položaju, jer se u protivnom površina vrata može pregrijati.

## 11.12 Zamjena žarulje

### ⚠ UPOZORENJE!

Opasnost od električnog udara.  
Žarulja može biti vruća.

- Isključite uređaj i pričekajte da se ohladi.
- Odspojite uređaj iz električnog napajanja.
- Stavite krpu na dno pećnice.

### Gornja žarulja

- Okrenite stakleni poklopac i skinite ga.

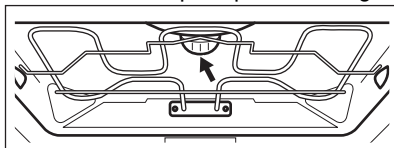

- Skinite metalni prsten i očistite stakleni poklopac.
- Zamijenite žarulju svjetiljke odgovarajućom žaruljom koja je otporna na toplinu od 300 °C.
- Postavite metalni prsten na stakleni poklopac i instalirajte ga.

### Bočno svjetlo

- Skinite lijevi nosač polica kako biste omogućili pristup žarulji.
- Za uklanjanje poklopca koristite Torx 20 odvijač.
- Očistite stakleni poklopac.
- Zamijenite žarulju svjetiljke odgovarajućom žaruljom koja je otporna na toplinu od 300 °C.
- Postavite metalni okvir i brtvu. Zategnite vijke.
- Vratite lijevu vodilicu za police.

## 12. RJEŠAVANJE PROBLEMA

### ⚠ UPOZORENJE!

Pogledajte poglavlja sa sigurnosnim uputama.

## 12.1 Što učiniti ako ...

Opis problema	Uzrok i rješenje
Ne možete uključiti uređaj ili rukovati njime.	Uređaj nije spojen na napajanje ili nije ispravno spojen.
Uređaj se ne zagrijava.	Sat nije postavljen. Za postavljanje sata pogledajte Funkcije sata. Vrata nisu pravilno zatvorena. Osigurač je pregorio. Uvjerite se da je osigurač uzrok kvara. Ako se problem ponovi, obratite se kvalificiranom električaru. Roditeljska zaštita je uključen.
Svjetlo je isključeno.	Žarulja je pregorjela. Zamijenite žarulju. Za pojedinosti pogledajte Održavanje i čišćenje.
 Prekid napajanja uvijek zaustavlja čišćenje. Ponovite čišćenje ako je prekinuto prekidom napajanja.	
Problem sa signalom bežične mreže.	Provjerite je li vaš mobilni uređaj spojen na bežičnu mrežu. Provjerite bežičnu mrežu i usmjerivač. Ponovno pokrenite usmjerivač.
Instaliran je novi usmjernik ili je promijenjena konfiguracija usmjernika.	Za ponovnu konfiguraciju uređaja i mobilnog uređaja pogledajte Prije prve upotrebe, Bežična veza.
Signal bežične mreže je slab.	Pomaknite usmjernik što bliže uređaju.
Bežični signal ometa mikrovalna pećnica postavljena u blizini uređaja.	Isključite mikrovalnu pećnicu. Izbjegavajte istovremeno korištenje mikrovalne pećnice i daljinskog rada uređaja. Mikrovalovi ometaju WiFi signal.

## 12.2 Šifre pogreški

Kada se dogodi softverska greška, na zaslonu se pojavi poruka o pogrešci. U donjoj tablici možete pronaći popis problema.

Kodovima i opisima	Rješenje
<b>F102</b> - vrata nisu potpuno zatvorena ili je brava na vratima slomljena. <b>1)</b>	Zatvorite vrata. Isključite i uključite uređaj.
<b>F111</b> - Senzor za hranu nije pravilno utaknut u utičnicu.	Potpuno utaknite Senzor za hranu u utičnicu.
<b>F240, F239</b> - dodirna polja na zaslonu ne rade ispravno.	Očistite površinu zaslona. Provjerite da na dodirnim poljima nema prljavštine.
<b>F908</b> - sustav uređaja ne može se povezati s upravljačkom pločom.	Isključite i uključite uređaj.
<b>F602, F603</b> - Wi-Fi nije dostupno. <b>1)2)</b>	Isključite i uključite uređaj.

**1)** Kada se sljedeća poruka o pogrešci i dalje prikazuje na zaslonu, to znači da je neispravn pod sustav možda isključen. U tom slučaju obratite se svom dobavljaču ili ovlaštenom servisnom centru.

**2)** Ako se dogodi jedna od tih pogrešaka, ostale funkcije uređaja i dalje će raditi kao i obično.

## 12.3 Podaci o servisu

Ako sami ne uspijete pronaći rješenje za problem, obratite se prodavaču ili ovlaštenom servisnom centru.

Podaci potrebni za servisni centar nalaze se na natpisnoj pločici. Natpisna pločica nalazi se na prednjoj strani okvira unutrašnjosti uređaja. Vidljiva je kada otvorite vrata. Ne uklanjajte natpisnu pločicu iz unutrašnjosti uređaja.

Preporučujemo da podatke upišete ovdje:

Model (MOD.):

Broj proizvoda (PNC):

Serijski broj (S.N.):

## 13. ENERGETSKA UČINKOVITOST

### 13.1 Informacije o proizvodu i List s informacijama o proizvodu u skladu s uredbama EU o označivanju energetske učinkovitosti i ekološkom dizajnu

Naziv dobavljača	Electrolux	
Identifikacija modela	EOB9S3ST 944032187 KOBAS3ST 944032188 LOB9S3SZ 944032189	
Indeks energetske učinkovitosti	61.9	
Klasa energetske učinkovitosti	A++	
Potrošnja energije uz standardno opterećenje, konvencionalni način rada	1.09 kWh/ciklusu	
Potrošnja energije uz standardno opterećenje, način rada s ventilatorom	0.52 kWh/ciklusu	
Broj šupljina	1	
Izvor topline	Struja	
Zapremina	70 l	
Vrsta pećnice	Ugradbena pećnica	
Mass	EOB9S3ST	37.0 kg
	KOBAS3ST	37.0 kg
	LOB9S3SZ	37.0 kg

IEC/EN 60350-1 - Kućanski električni uređaji za kuhanje - 1. dio: Štednjaci, pećnice, parne pećnice i roštilji - Metode za mjerenje izvedbi.

### 13.2 Informacije o proizvodu za potrošnju energije i maksimalno vrijeme do primjenjivog načina rada slabe snage

Potrošnja energije u stanju pripravnosti

0.8 W

Upute o tome kako aktivirati i deaktivirati bežičnu vezu s mrežom potražite u Prije prve upotrebe.

### 13.3 Savjeti za uštedu energije

Sljedeći savjeti pomoći će vam da štedite energiju prilikom uporabe uređaja.

Provjerite jesu li vrata uređaja zatvorena dok uređaj radi. Ne otvarajte vrata uređaja prečesto tijekom pečenja. Brtvu vrata održavajte čistom i uvjerite se da je dobro pričvršćena u svom položaju.

Da biste povećali uštedu energije, koristite metalno posuđe te tamne i nereflektirajuće posude i spremnike..

Nemojte prethodno zagrijavati uređaj prije kuhanja, osim ako to izričito nije preporučeno.

Tijekom istovremene pripreme nekoliko jela, neka vremenske pauze između pečenja budu što kraće.

#### Kuhanje s ventilatorom

Ako je moguće, koristite funkcije kuhanja s ventilatorom kako biste uštedjeli energiju.

#### Preostala toplina

Kad je vrijeme kuhanja duže od 30 min, 3 - 10 min prije završetka kuhanja smanjite

temperaturu uređaja na minimum. Preostala toplina unutar uređaja nastavit će kuhanje.

Koristite preostalu toplinu za održavanje hrane toplom ili zagrijavanje ostalih jela.

Kada isključite uređaj, na zaslonu se prikazuje preostala toplina ili temperatura.

Ako se uključi program s odabirom Tajmer, a vrijeme kuhanja je dulje od 30 minuta, kod nekih se funkcija uređaja grijači automatski isključuju ranije.

#### Održavajte jela toplim

Za korištenje preostale topline i održavanje hrane toplom, odaberite najnižu moguću postavku temperature. Na zaslonu se pojavljuje indikator preostale topline ili temperature.

#### Kuhanje s isključenim svjetlom

Tijekom kuhanja isključite svjetlo. Uključite ga samo kad ga trebate.

#### Ventilator za uštedu topline

Funkcija je namijenjena je za uštedu energije tijekom kuhanja.

Kad koristite tu funkciju, svjetlo se automatski isključuje nakon 30 sek. Svjetlo možete ponovno uključiti, ali to će smanjiti očekivanu uštedu energije.

## 14. BRIGA ZA OKOLIŠ

Reciklirajte materijale sa simbolom . Ambalažu za recikliranje odložite u prikladne spremnike. Pomozite u zaštiti okoliša i ljudskog zdravlja, kao i u recikliranju otpada od električnih i elektroničkih uređaja. Uređaje

označene simbolom  ne bacajte zajedno s kućnim otpadom. Proizvod odnesite na lokalno reciklažno mjesto ili kontaktirajte nadležnu službu.

# Добро дошли у Electrolux! Хвала што сте изабрали наш уређај.



Прибавите савете за коришћење, брошуре и информације за решавање проблема, сервисирање и поправку:  
[www.electrolux.com/support](http://www.electrolux.com/support)

Задржано право измена.

## САДРЖАЈ

1. ИНФОРМАЦИЈЕ О БЕЗБЕДНОСТИ.....	26
2. БЕЗБЕДНОСНА УПУТСТВА.....	28
3. ОПИС ПРОИЗВОДА.....	31
4. КОМАНДНА ТАБЛА.....	31
5. ПРЕ ПРВЕ УПОТРЕБЕ.....	32
6. СВАКОДНЕВНА УПОТРЕБА.....	33
7. ДОДАТНЕ ФУНКЦИЈЕ.....	37
8. ФУНКЦИЈЕ САТА.....	38
9. КОРИШЋЕЊЕ ПРИБОРА.....	39
10. НАПОМЕНЕ И САВЕТИ.....	40
11. НЕГА И ЧИШЋЕЊЕ.....	43
12. РЕШАВАЊЕ ПРОБЛЕМА.....	47
13. ENERGETSKA EFIKASNOST.....	48
14. ЕКОЛОШКА ПИТАЊА.....	50

## 1. ⚠ ИНФОРМАЦИЈЕ О БЕЗБЕДНОСТИ

Пре инсталације и коришћења уређаја, пажљиво прочитајте приложено упутство. Произвођач није одговоран за било какве повреде или штету које су резултат неисправне инсталације или употребе. Чувајте упутство за употребу на безбедном и приступачном месту за будуће коришћење.

### 1.1 Безбедност деце и осетљивих особа

- Овај уређај могу да користе деца старија од 8 година и особе са смањеним физичким, чулним или менталним способностима, као особе којима недостају искуство и знање, уколико им се обезбеди надзор или им се дају упутства у вези са употребом уређаја на безбедан начин и уколико схватају могуће опасности. Децу млађа од 8 година, као и особе са веома тешким и сложеним

инвалидитетом, треба држати даље од уређаја, осим ако су под сталним надзором.

- Децу треба контролисати како се не би играла уређајем и мобилним уређајима са апликацијом.
- Држите сву амбалажу даље од деце и одложите је на одговарајући начин.
- УПОЗОРЕЊЕ: Уређај и његови доступни делови могу бити врели током коришћења. Држите децу и кућне љубимце даље од уређаја када уређај ради и када се хлади.
- Ако овај апарат има уређај за безбедност деце, треба га активирати.
- Деца не смеју да обављају чишћење и корисничко одржавање уређаја без надзора.

## **1.2 Опште мере безбедности**

- Овај уређај је намењен само за кување.
- Овај уређај је намењен за употребу у једном домаћинству у затвореним просторима.
- Уређај се може користити у канцеларијама, хотелским собама, пансионима, сеоским туристичким домаћинствима и сличним објектима за смештај где употреба не превазилази (просечан) ниво потрошње по домаћинству.
- Само квалификована особа може да монтира овај уређај и замени кабл.
- Не користите овај уређај пре него што га уградите.
- Искључите уређај из струје пре било каквог одржавања.
- Уколико је кабл за напајање оштећен, њега мора да замени произвођач, одговарајући овлашћени сервисни центар или лица сличне квалификације, како би се избегла електрична опасност.
- УПОЗОРЕЊЕ: Уверите се да је уређај искључен пре него што замените сијалицу како бисте избегли могућност да дође до електричног шока.

- **УПОЗОРЕЊЕ:** Уређај и његови доступни делови могу бити врели током коришћења. Треба водити рачуна да се избегне додиривање грејних елемената или унутрашњих површина апарата.
- Када вадите прибор или посуђе из рерне или их стављате у рерну, увек носите заштитне рукавице.
- Користите само температурни сензор (сензор температуре у средини печеног меса) који је препоручен за овај уређај.
- Да бисте уклонили шине које држе решетке, прво повуците предњи део шина, а затим задњи део да бисте их одвојили од бочних зидова. Постављање шина за подршку решетке врши се обрнутим редоследом.
- Немојте користити парочистач за чишћење уређаја.
- Немојте користити груба абразивна средства за чишћење или оштре металне сунђере за чишћење стаклених врата јер они могу изгребати површину због чега може доћи до распрскавања стакла.

## 2. БЕЗБЕДНОСНА УПУТСТВА

### 2.1 Монтажа

#### УПОЗОРЕЊЕ!

Само квалификована особа може да инсталира овај уређај.

- Уклоните комплетну амбалажу.
- Немојте да инсталирате или користите оштећен уређај.
- Пратите упутства за монтирање која су доступна на нашем веб-сајту.
- Увек водите рачуна приликом померања уређаја зато што је тежак. Увек користите заштитне рукавице и затворену обућу.
- Не вуците уређај за ручицу.
- Инсталирајте уређај на сигурно и прикладно место које испуњава захтеве за инсталацију.
- Неопходно је придржавати се минималног растојања од других уређаја и кухињских елемената.

- Пре монтаже уређаја, проверите да ли се врата уређаја отварају без задршке.
- Овај уређај је опремљен системом за електрично хлађење. Мора се употребљавати са извором електричног напајања.

### 2.2 Прикључење на електричну мрежу

#### УПОЗОРЕЊЕ!

Ризик од пожара и струјног удара.

- Сва прикључивања струје треба да обави квалификован електричар.
- Уређај мора да буде уземљен.
- Уверите се да су параметри на плочици са техничким карактеристикама компатибилни са одговарајућим параметрима електричне мреже за напајање.

- Увек користите прописно уграђену утичницу са заштитом од струјног удара.
- Немојте да користите адаптере са више утичница и продужне каблове.
- Проверите да нисте оштетили главно напајање и кабл за напајање. Уколико струјни кабл треба да се замени, то треба да обави наш овлашћени сервисни центар.
- Не дозволите да кабл за напајање додирује или дође близу вратима уређаја или ниши испод уређаја, нарочито када уређај ради или када су врата врела.
- Заштита од удара делова под напоном и изолованих делова мора да се причврсти тако да не може да се уклони без алата.
- Прикључите главни кабл за напајање на зидну утичницу тек на крају инсталације. Водите рачуна да постоји приступ мрежном утикачу након инсталације.
- Ако је зидна утичница лабава, немојте да прикључујете мрежни утикач.
- Не вуците кабл за напајање како бисте искључили уређај. Кабл искључите тако што ћете извући утикач из утичнице.
- Користите само исправне раставне прекидаче: заштитне прекидаче, осигураче (осигураче са навојем треба скинути са носача), аутоматске заштитне прекидаче и контакторе.
- У електричној инсталацији мора постојати раставни прекидач који вам омогућава да искључите све фазе напајања уређаја. Размак између контаката на раставном прекидачу мора да износи најмање 3 мм.
- Уређај се испоручује са струјним утикачем и струјним каблом.

### 2.3 Употреба

#### УПОЗОРЕЊЕ!

Постоји ризик од повређивања, опекотина и струјног удара или експлозије.

- Немојте да мењате спецификацију овог уређаја.

- Водите рачуна да отвори за вентилацију не буду запушени.
- Не остављајте уређај без надзора током рада.
- Уређај треба искључити након сваке употребе.
- Будите опрезни кад отварате врата уређаја док он ради. Може да се ослободи врео ваздух.
- Немојте руковати уређајем када су вам мокре руке или када дође у контакт са водом.
- Немојте излагати отворена врата великом оптерећењу.
- Немојте користити уређај као радну површину или простор за одлагање.
- Пажљиво отворите врата уређаја. Коришћење састојака који садрже алкохол може довести до испаравања алкохола и мешања са ваздухом.
- Варнице или отворени пламен не смеју да буду у близини уређаја када отварате врата.
- Увек користите стакло и тегле погодне за конзервацију.
- Запаљиве материје или предмете натопљене запаљивим материјама немојте стављати унутар и поред уређаја или на њега.
- Не делите своју лозинку за Wi-Fi.

#### УПОЗОРЕЊЕ!

Постоји ризик од оштећења уређаја.

- Да бисте спречили оштећење или губитак боје на емајлираним површинама:
  - Не стављајте посуђе за пећницу или друге предмете директно на дно унутрашњости уређаја.
  - Не стављајте алуминијумску фолију директно на дно унутрашњости уређаја.
  - Немојте сипати воду директно у врућ уређај.
  - Немојте држати у уређају влажно посуђе и храну након завршетка кувања.
  - Будите пажљиви када скидате или постављате прибор.
- Губитак боје на емајлираним површинама или нерђајућем челику не утиче на сам рад уређаја.

- Користите дубоки плекс за заливене колаче. Воћни сок може да остави трајне мрље.
- Користите само прибор који је испоручен уз овај уређај или који препоручује произвођач.
- Док спремате јело, врата уређаја треба увек да буду затворена.
- Ако је уређај монтиран иза панела намештаја (нпр. врата), обезбедите да приликом рада врата никада не буду затворена. Иза затвореног панела намештаја могу да се накупе топлота и влага и проузрокују накнадно оштећење уређаја, кућишта или пода. Не затварајте панел намештаја све док се уређај у потпуности не охлади након коришћења.

## 2.4 Нега и чишћење

### УПОЗОРЕЊЕ!

Постоји ризик од повреде, пожара или оштећења уређаја.

- Пре одржавања искључите уређај и извуците струјни утикач из зидне утичнице.
- Проверите да ли је уређај хладан. Постоји ризик да се сломају стаклене плоче.
- Одмах замените стаклене плоче на вратима ако се оштете. Обратите се овлашћеном сервисном центру.
- Врата су тешка, па будите посебно пажљиви кад их скидате са уређаја.
- Редовно чистите уређај да бисте спречили пропадање површинског материјала.
- Уређај очистите влажном меком крпом. Користите искључиво неутралне детерџенте. Немојте користити абразивне производе, абразивне јастучиће за чишћење, раствараче или металне предмете.
- Уколико користите спреј за рерну, придржавајте се упутстава о безбедности на амбалажи.

## 2.5 Кување на пари

### УПОЗОРЕЊЕ!

Постоји ризик од опекотина и оштећења уређаја.

- Испуштена пара може да изазове опекотине:
  - Будите опрезни при отварању врата уређаја ако је активирана ова функција. Може да се ослободи пара.
  - Отворите врата уређаја пажљиво након спремања на пари.

## 2.6 Унутрашње осветљење

### УПОЗОРЕЊЕ!

Ризик од струјног удара.

- Када се ради о сијалицама унутар производа и резервних делова, сијалице које се продају засебно: Ове сијалице су намењене да издрже екстремне физичке услове у кућним апаратима, као што су температура, вибрације, влага, или су намењене да сигнализирају информације о радном стању уређаја. Нису предвиђене за употребу у другим уређајима и нису погодне за осветљавање просторија у домаћинству.
- Овај производ садржи извор светлости чија је класа енергетске ефикасности G.
- Користите само сијалице које имају исту спецификацију.

## 2.7 Сервисирање

- Ради оправке уређаја обратите се овлашћеном сервисном центру.
- Користите само оригиналне резервне делове.

## 2.8 Одлагање

### УПОЗОРЕЊЕ!

Опасност од повређивања или гушења.

- Обратите се општинским органима да бисте сазнали како да одложите уређај у отпад.

- Искључите уређај из струје.

- Исеците мрежни електрични кабл на месту које је близу уређаја и одложите га.

## 3. ОПИС ПРОИЗВОДА

### 3.1 Општи приказ

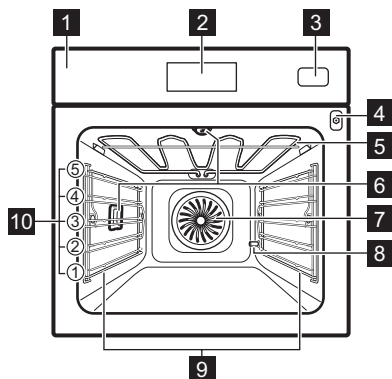

- 1 Командна табла
- 2 Дисплеј
- 3 Резервоар за воду
- 4 Утичница температурног сензора
- 5 Грејни елемент
- 6 Лампа
- 7 Вентилатор
- 8 Уклањање каменца са излазне цеви
- 9 Носач решетке, покретни
- 10 Положаји решетке

## 4. КОМАНДНА ТАБЛА

### 4.1 Преглед командне табле

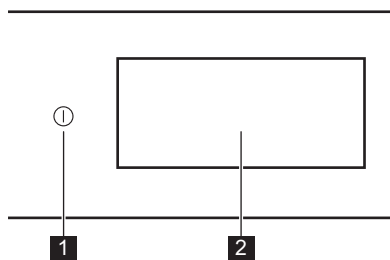







- |   |                      |   |
|---|----------------------|---|
| 1 | Укључено / Искључено | Притисните и задржите да бисте укључили и искључили апарат. |
| 2 | Дисплеј              | Приказује тренутна подешавања уређаја.                      |







Контролна табла омогућава приступ различитим функцијама кувања и јелима. Такође приказује информације о тренутном радном статусу.

### 4.2 Дисплеј

Дисплеј је потпуно интерактиван, може се померати и подељен је на дефинисане одељке. Можете да превучете преко екрана да бисте се кретали лево или десно.

- |     |  |
|-----|--|
| OK  | За потврђивање изабране ставке/подешавања.                           |
| > < | Да бисте прешли на следећи или претходни ниво у менију.              |
| ^ v | Да бисте приступили додатним подешавањима и да бисте их прилагодили. |
| ♥   | Да бисте сачували тренутна подешавања у: Омиљено.                    |
| ♡   | Да бисте избрисали тренутна подешавања у: Омиљено.                   |
| ⚙   | Да бисте отишли у мени: Подешавања.                                  |
| ⦿   | За укључивање и искључивање лампице.                                 |

	За укључивање и искључивање опција.
	Уређај је закључан.
	Огласи звучни сигнал је активирана.
	Огласи звучни сигнал и заустави припрему је активирана.
	Самоискачућа порука је активиран.
	Одложени старт је активирана.
	Да бисте затворили искачућу поруку или отказали подешавање.

	Wi-Fi веза је укључена.
	Wi-Fi веза је искључена.
	Даљинско управљање је укључен.
	Резервоар за воду је празан.
	Резервоар за воду је до пола пун.
	Резервоар за воду је пун.
	Функција са режимом за уштеду енергије.

## 5. ПРЕ ПРВЕ УПОТРЕБЕ

### УПОЗОРЕЊЕ!

Погледајте поглавља о безбедности.

### 5.1 Прво прикључивање

Дисплеј приказује поруку добродошлице након првог повезивања. Можете бирати између покретања или прескакања процеса повезивања. Подешавања се могу поново прегледати и модификовати кад год је то потребно.

Прилагодите подешавања: Језик, Доба дана, Тврдоћа воде, Бежична веза.

### 5.2 Бежична веза

Уређај омогућава Вај-фај мрежну везу и повезивање мобилних уређаја. Можете да добијате обавештења, контролишете и надгледате уређај преко мобилног уређаја.

Да бисте повезали апарат потребно је следеће:

- Бежична мрежа са интернет везом.
  - Мобилни уређај повезан на исту бежичну мрежу.
1. Да бисте преузели апликацију, скенирајте QR код који се налази на задњој корици корисничког упутства. Апликацију такође можете да преузмете директно из продавнице апликација.

2. Следите упутства за повезивање апликације.
  3. Укључите апарат.
  4. Притисните дисплеј да бисте ушли у мени и притисните  Подешавања / Опције интернет везе.
  5. Притисните за укључивање или искључивање: Wi-Fi.
- Бежични модул уређаја ће се покренути у року од 90 сек.

Фреквенција	<b>2.4 GHz WLAN</b> : 2400 - 2483.5 MHz
	<b>Bluetooth</b> : 2400 - 2483.5 MHz
Максимална снага	<b>2.4 GHz WLAN</b> : EIRP < 20 dBm (100 mW)
	<b>Bluetooth</b> : EIRP < 20 dBm (100 mW)
Протокол	<b>2.4 GHz WLAN</b> : IEEE 802.11bgn

### 5.3 Софтверске лиценце



Софтвер у овом производу садржи компоненте засноване на бесплатном софтверу и софтверу отвореног кода. Electrolux са захвалношћу прихвата допринос заједница отвореног софтвера и роботике развоју пројекта.

Да бисте приступали изворном коду ових бесплатних софтверских компоненти отвореног кода, чији услови лиценцирања захтевају објављивање, као и да бисте видели пуне информације о њиховим

ауторским правима и важеће услове лицензирања, посетите странице: <http://electrolux.opensoftwarerepository.com> (фасцикла NIU6).

## 5.4 Прво предгревање и чишћење

Предгрејте празан уређај пре прве употребе и контакта са храном. Уређај може да испушта непријатан мирис и дим. Проветрите собу током предгревања.

1. Уклоните сву додатну опрему и носаче решетки из апарата.
2. Уђите у мени и изаберите: Функције.
3. Подесите функцију . Подесите максималну температуру. Оставите уређај да ради 1 ч.
4. Подесите функцију . Подесите максималну температуру. Оставите уређај да ради 15 мин.
5. Искључите уређај и сачекајте да се охлади.
6. Уређај и додатну опрему чистите само крпом од микрофибера, млаком водом и благим детерџентом.
7. Вратите прибор и уклоњиве носаче решетке у почетни положај.

## 5.5 Подешавање: Тврдоћа воде





Када повезујете уређај на електричну мрежу, морате да подесите ниво тврдоће воде.

Користите тест папир или се обратите локалном водоводу да бисте проверили ниво тврдоће воде.

1. Ставите тест трачицу у воду са чесме око 1 сек. Не стављајте тест трачицу под текућу воду.
2. Протресите тест трачицу да бисте уклонили преосталу воду.
3. Након 1 мин проверите тврдоћу воде према табели у наставку.
4. Подесите ниво тврдоће воде  Подешавања / Конфигурација / Тврдоћа воде.

Боје тест трачица настављају да се мењају. Проверите тврдоћу воде у року од 1 мин након тестирања.

Табела приказује опсег тврдоће воде са одговарајућим нивоом класификације воде. Прилагодите ниво тврдоће воде према табели.

Ниво тврдоће воде	Тест трачица
1 – мека	
2 – умерено тврда	
3 – тврда	
4 – веома тврда	

## 6. СВАКОДНЕВНА УПОТРЕБА

### УПОЗОРЕЊЕ!

Погледајте поглавља о безбедности.

### 6.1 Мени

Притисните дисплеј или дугме Укључено / Искључено за улазак у мени.

- Почетна
- Функције
- Јела
- Подешавања

### 6.2 Почетна

Подмени садржи програме, функције, јела и подешавања.

### 6.3 Функције

Подмени садржи листу функција кувања.

Листа функција се може разликовати у зависности од верзије софтвера.

1. Уђите у мени и изаберите: Функције.
2. Изаберите функцију загревања.
3. Прилагодите подешавања.
4. Притисните START . Температурни сензор можете да прикључите у било ком тренутку пре или током кувања.

Погледајте одељак „Коришћење прибора, температурни сензор”.

5. ^ - Притисните да бисте прилагодили подешавања током кувања.
6. STOP - притисните да бисте искључили функцију загревања.



Брзо Предгревање је доступно само за неке функције загревања. За више информација о опцијама предгревања погледајте поглавље „Свакодневна употреба”, Подешавања, Подмени: Влажно печење.



#### Горњи грејач

Интензивна топлота да се корица брзо зарумени.



#### Доњи грејач

Равномерно запечена доња корица. Погодно за пицу или питу, као и за довршавање колача или кишева. Загрејте пећницу и користите најнижи ниво полице.



#### Врео ваздух

Подесите нижу температуру него за Горњи и доњи грејач.



#### Горњи и доњи грејач

За свакодневну припрему на једном нивоу. Погодно за сву храну, попут гратинираних јела и печене хране.



#### Врео ваздух & горњи грејач

Пеците велике комаде меса и живину с кост. за меко месо и хрскаву корицу.



#### Врео ваздух & доњи грејач

Равномерно печење теста са хрскавом корицом. Погодно за пицу, киш, тарт или питу.



#### Врео ваздух, горњи и доњи грејач

Ова функција је идеална за готова јела.



#### Steamify

Усаглашавање количине паре с одабраном температуром.



#### ProSteam

Припремите мека јела и хрскаву корицу уз комбинацију паре и топлоте. Погодно за поврће, гратинирана јела и месо.



#### Топлота Сачувај Вентилатор

Штедите енергију припремајући храну заосталом топлотом. Најбоље за лиснато тесто.



#### Пара

Непрекидна пара за припрему здраве и укусне хране.



#### Подгревање

Ова функција се користи за благо и лагано подгревање остатака хране на пари.



#### Грил

Равномерно грилујте или запеците поврће или месо. Такође погодно за тостирање хлеба.



#### Дизање теста

Оптимална температура за брзо дизање теста.



#### Освежавање

Обновите свежину и мекоћу хлеба или печене хране припремљене претходног дана.



#### Одмрзавање

Лагано одмрзавање за даљу припрему.



#### Крчкање

Продинстајте све састојке заједно да бисте добили фина, сочне чорбе.



#### Печење

Хрскава корица, а меко печено месо, живина или поврће.



#### Печење хлеба

Користите ову функцију за припрему хлеба и хлебних земички са резултатима налик професионалним у погледу хрскавости, боје и сјаја корице.



#### Споро печење

Споро печење продужава време припреме, али ћете добити боље резултате. Пропржите месо пре него што га ставите у пећницу.



#### Конзервисање

Конзервирајте сочно воће и поврће на ниској температури. На плех за печење ставите тегле отпорне на топлоту које сте претходно напунили водом.



#### Загревање посуђа.

Загревање тањира пре послуживања.



#### Одржавање топлоте

Проверите да ли су судови у којима ћете служити храну топли. Имајте у виду да нека јела могу да наставе да се кувају и исушују док се одржавају топлим. Покријте посуде ако је потребно.



### Сушење

Равномерно сушите воће, биље и поврће на ниској температури. Повремено отворите врата током сушења како би резултати сушења били што бољи.



Лампа може аутоматски да се искључи када је температура испод 80 °C током неких функција загревања.

## 6.4 Јела

Подмени Јела садржи комплет програма који су осмишљени за наменска јела. Свако јело у овом подменију је дато у одговарајућем подешавању. Време и температура се могу подесити током кувања.

Приликом кувања неких јела, можете да користите и Температурни сензор.

1. Уђите у мени и изаберите: Јела.
  2. Изаберите јело или врсту хране.
  3. Прилагодите подешавања у складу са припремом по жељи. Подесите тежину. Опција је доступна за одабрана јела.
- Притисните ОК.
4. Ставите храну унутар уређаја у складу са упутствима доступним на екрану.
  5. Притисните START .

Када се функција заврши, проверите да ли је храна спремна. Продужите време кувања, ако је потребно.

## 6.5 Омиљено



Ова функционалност је доступна само за одабране моделе.

Можете да сачувате до 20 омиљених подешавања, као што су функција загревања, посуђе или функција чишћења.

Да бисте сачували подешавање, изаберите жељено подешавање и притисните ♥.

## Изаберите: Омиљено

1. Уђите у мени и притисните: Почетна одељак и померите траку за померање удесно.
2. Притисните: Прикажите омиљене. да бисте проверили сачувана подешавања.
3. Изаберите једно од сачуваних подешавања.
4. Притисните START да бисте почели да кувате.

## Избришите: Омиљено

1. Уђите у мени и изаберите: Почетна одељак и померите траку за померање удесно.
2. Притисните: Прикажите омиљене. да бисте проверили сачувана подешавања.
3. Притисните: ♥ да бисте избрисали сачувана подешавања.

## 6.6 Подешавања

Овај подмени садржи листу подешавања.

Притисните дисплеј или дугме Укључено / Искључено за улазак у мени и притисните



Подешавања.

## Подмени: Програми одржавања

Чишћење паром	Благо чишћење.
Чишћење паром плус	Темељно чишћење.
Уклањање каменца	Чишћење кола за генерисање паре од наталоженог каменца.
Пражњење резервоара	Процес уклањања преостале воде из резервоара за воду после коришћења функција за кување на пари.
Сушење	Процес сушења унутрашњости од кондензације која остаје након употребе функција за кување на пари.
Испирање	Процес за испирање и чишћење кола за генерисање паре након честе употребе функција за кување на пари.

## Подмени: Конфигурација

Језик	Да бисте подесили језик уређаја.
Доба дана	Да бисте подесили тренутно време.
Осветљеност дисплеја	Да бисте подесили осветљеност дисплеја.
Звукови тастера	Да бисте укључили и искључили звук поља осетљивих на додир. Звукове није могуће искључити за  .
Јачина звучног сигнала	Да бисте подесили јачину звукова тастера и сигнала.
Температура јединица	Да бисте приказали тренутну температуру јединицу.
Тврдоћа воде	Да бисте подесили тврдоћу воде.

## Подмени: Сервисирање

Демо режим	Код за активацију/деактивацију: 2468
Верзија софтвера	Информације о верзији софтвера.
Поништи сва подешавања	Враћа на фабричка подешавања.

## Подмени: влажно печење

Светло	За укључивање и искључивање лампе.
Блок. за безб. деце	Спречава нехотично активирање апарата.
Предгревање/загревање	Без избора - конвенционални начин предгревања уређаја. Постављен је као подразумевани и доступан за све функције кувања. Жељена опција се може променити у други тип предгревања.
	Еко - предгревање уређаја са мањом потрошњом енергије. Доступно је за све функције кувања.
	Брзо - скраћује време загревања. Доступно је само за неке функције.
Подсетник за чишћење	Подсећа вас када да очистите апарат.

Персонал. екрана у стању мировања	Да бисте прилагодили функције екрана и прецице.
-----------------------------------	---



## Подмени: Опције интернет везе

Повежи на Wi-Fi везу	Да бисте повезали уређај са бежичном мрежом.
Wi-Fi	Да бисте омогућили и онемогућили: Wi-Fi.
Мрежа	Да бисте проверили статус мреже и снагу сигнала: Wi-Fi.
Заборави мрежу	За онемогућавање аутоматског повезивања тренутне мреже са апаратом.
Даљинско управљање	За аутоматско покретање даљинског управљања након притиска на START. Опција је видљива тек када укључите: Wi-Fi.

## 6.7 Функције загревања на пари

Ове функције вам омогућавају да користите топлоту и пару како би оброчи били хрскави и сочни. Употребљавајте их за кување на пари, динстање, благо запецање и печење.

Постоје два начина за припрему хране помоћу функција паре: подешавањем температуре или подешавањем нивоа паре.

 **Steamify** /  **Пара** - подесите температуру. Ниво паре ће се аутоматски подесити.

 **ProSteam** - подесите ниво паре. Одговарајућа температура ће бити приказана.

1. Уђите у мени и изаберите: Функције.
2. Подесите функцију загревања на пари. Дисплеј приказује доступна подешавања.
3. Подесите температуру и ниво паре, ако је доступан.
4. Притисните START и пратите упутства на дисплеју.
5. Притисните поклопац резервоара за воду да бисте га отворили.

6. Пуните резервоар за воду хладном водом до максималног нивоа (око 950 ml) док се не огласи звучни сигнал или на дисплеју не појави порука. У резервоар за воду не силајте количину воде која прелази његов максимални капацитет. Постоји ризик од цурења воде, преливања и оштећења намештаја.

#### УПОЗОРЕЊЕ!

Користите само хладну воду са чесме. Немојте користити деминерализовану или дестиловану воду. Немојте да сипате запаљиве нити алкохолне течности у резервоар за воду.

7. Вратите резервоар за воду у почетни положај.  
Пара се појављује након отприлике 2 мин. Када уређај достигне подешену температуру, чује се звучни сигнал.
8. Када у резервоару за воду понестане воде, чује се звучни сигнал. Напуните резервоар за воду.
9. Искључите уређај.
10. Испразните резервоар за воду. Погледајте одељак „Нега и чишћење“, Пажњење резервоара.
11. Након кувања, пажљиво отворите врата пећнице. Преостала вода може да се кондензује у унутрашњости пећнице.

12. Када се уређај охлади, посушите унутрашњост пећнице меком крпом.

#### УПОЗОРЕЊЕ!

Уређај је врућ. Постоји ризик од опекотина. Будите пажљиви приликом пражњења резервоара за воду.

### 6.8 Напомене у вези са: Топлота Сачувај Вентилатор

Ова функција је коришћена за усклађивање са класом енергетске ефикасности и захтевима екодизајна (у складу са стандардима EU 65/2014 и EU 66/2014). Тестови у складу са: IEC/EN 60350-1.

Врата пећнице треба да буду затворена током кувања како функција не би била прекидана и како би пећница радила на највишем могућем степену енергетске ефикасности.

Када користите ову функцију, лампица се аутоматски искључује након 30 сек.

За упутства за кување погледајте Напомене и савети, Топлота Сачувај Вентилатор. За опште препоруке у вези са уштедом енергије погледајте Energetska efikasnost, Савети за уштеду енергије.

## 7. ДОДАТНЕ ФУНКЦИЈЕ

### 7.1 Блок. за безб. деце

Ова функција спречава случајно коришћење уређаја. Може се активирати у било ком тренутку.



- Уђите у мени.
- Изаберите  / влажно печење / Блок. за безб. деце.

Блок. за безб. деце је активиран. Да бисте омогућили употребу уређаја, изаберите слова шифре по абecedном реду.

### 7.2 Аутоматско искључивање

Из безбедносних разлога, ако је функција загревања активна и никаква подешавања

нису промењена, уређај ће се аутоматски искључити након одређеног временског периода.

 (°C)	 (ч)
30 - 115	12.5
120 - 195	8.5
200 - 230	5.5

Ако намераваате да покренете функцију загревања за време трајања које премашује време аутоматског искључивања, подесите време кувања. Погледајте одељак Функције сата.



## 7.3 Вентилатор за хлађење

Када апарат ради, вентилатор за хлађење се аутоматски укључује како би хладио

површине апарата. Ако искључите апарат, вентилатор за хлађење може да настави да ради док се апарат не охлади.

## 8. ФУНКЦИЈЕ САТА

### 8.1 Опис функција сата

Функција	Опис
Тајмер	Да бисте подесили трајање кувања. Максимум је 23 ч 59 мин. Да бисте подесили шта се дешава када време истекне, изаберите жељено: Крај активности. Тајмер може да се користи самостално, чак и када пећница не ради.
Крај активности	 <b>Огласи звучни сигнал</b> Када време истекне, оглашава се звучни сигнал. Ова функција се може подесити било када, чак и када је уређај искључен.
	 <b>Огласи звучни сигнал и заустави припрему</b> Када време истекне, оглашава се звучни сигнал и функција загревања се искључује.
	 <b>Самоискачућа порука</b> Када време истекне, порука се појављује на дисплеју. Ова функција не утиче на рад уређаја.
Одложени старт	За одлагање старта и/или краја кувања.
Додатно време	Да бисте продужили време кувања.
Тајмер током рада	Да бисте показали колико дуго уређај ради. Максимум је 23 ч 59 мин. Аутоматски се покреће када се покрене процес пећнице и зауставља се када се процес заврши. Видљив је на главном екрану у случају када није подешен други тајмер. Ова функција не утиче на рад уређаја.

### 8.2 Тајмер

1. Изаберите функцију загревања и подесите температуру.

2. Притисните: Тајмер.
3. Подесите трајање. Можете да изаберете жељени крај активности притиском на један од симбола.
4. Притисните **ОК** да бисте потврдили и вратили се на главни екран.

### 8.3 Одложени старт

1. Изаберите функцију загревања и прилагодите подешавања.
2. Притисните **...**
3. Притисните: Одложени старт.
4. Скролујте да подесите жељено време почетка и притисните **ОК**.
5. Сада можете да подесите жељени Време завршетка или да притиснете **ОК** како бисте прескочили овај корак.
6. Притисните **ОК** да бисте се вратили на главни екран.

### 8.4 Доба дана

1. Укључите апарат.
2. Притисните  / Конфигурација / Доба дана.
3. Подесите тајмер.
4. Притисните **ОК**.

### 8.5 Промена подешавања тајмера

Задато време можете да промените у било ком тренутку у току кувања.

1. Притисните **^** / Тајмер.
2. Подесите нову вредност тајмера. Притисните **ОК**.

## 9. КОРИШЋЕЊЕ ПРИБОРА

### **⚠ УПОЗОРЕЊЕ!**

Погледајте поглавља о безбедности.

### 9.1 Убацивање прибора

Прибор доступан у зависности од модела. Скенирајте QR код да бисте проверили како да користите прибор који се испоручује са вашим уређајем. Опционални прибор можете да наручите посебно. За више информација обратите се локалном добављачу.



Мало удубљење са горње стране повећава безбедност и пружа заштиту од нагињања. Удубљења такође спречавају превртање. Ивица око полице спречава клизање посуђа са полице.

Уметните прибор (решеткаста полица / плех) између вођица на носачу решетке. Уверите се да полица додирује задњу страну унутрашњости пећнице .

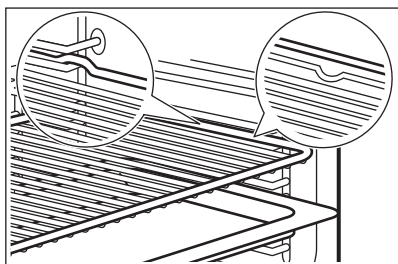

Ако ваш плех има нагиб, поставите га према задњем делу унутрашњости пећнице.

Ако постоји натпис на прибору, уверите се да је окренут према вама.

Ако користите плех са рупама, ставите плех / посуду испод, да прикупи течности које капљу.

### 9.2 Температурни сензор

То мери температуру унутар хране.

Треба да се подесе две температуре:

- °C – температура унутар уређаја. Требало би да буде бар 25 °C више од температуре у средини печене хране.
- ℞ – температура у средини печене хране.

Препоруке:

- Састојци треба да буду на собној температури.
- Не користите за течна јела.
- Током кувања игла температурног сензора мора да буде у потпуности уметнута у јело.

### Кување са: Температурни сензор

#### **⚠ УПОЗОРЕЊЕ!**

Постоји ризик од опекотина јер температурни сензор за и носачи решетке постају врели. Не додирујте температурни сензор голим рукама. Увек користите рукавице за пећницу.

1. Изаберите функцију загревања из менија: Функције или јело из менија: Јела.
2. Подесите температуру пећнице и време кувања, ако је потребно.
3. Притисните **OK**.
4. Притисните **START**.
5. Уметните температурни сензор у јело:  
**Месо, живина и риба**  
Уметните целу иглу температурног сензора у месо или рибу у свом најдебљем делу.

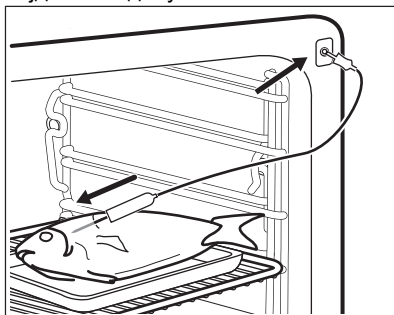

Касерола

Убаците врх сензора за храну тачно у центар касероле. Температурни сензор треба да се стабилизује на једном месту током печења. Да бисте то постигли, користите чврсте састојке. Користите ивицу посуде за печење као ослонац за силиконску ручицу сензора за храну. Врх сензора за храну не треба да додирује дно посуде за печење.

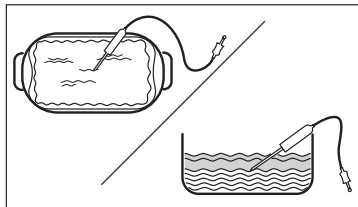

6. Прикључите температурни сензор у утичницу која се налази унутар уређаја. Погледајте одељак „Опис производа“.

Дисплеј приказује симбол и тренутну температуру температурног сензора.

7. ^ - притисните да бисте прилагодили подешавања.

8. Изаберите картицу Температурни сензор да подесите температуру језгра сензора или подесите жељену опцију:
- Огласи звучни сигнал - када храна достигне подешену температуру, чује се звучни сигнал.
  - Огласи звучни сигнал и заустави припрему – када храна достигне подешену температуру, чује се звучни сигнал и печење се прекида.
  - Самоискачућа порука - када храна достигне температуру језгра, порука се појављује на дисплеју.

9. Притисните ОК.

10. Када храна достигне подешену температуру, чује се звучни сигнал. Проверите да ли је храна спремна. Продужите време кувања, ако је потребно.

11. STOP - притисните да бисте искључили функцију загревања.

12. Извуците утикач температурног сензора из утичнице и извадите јело из уређаја.

## 10. НАПОМЕНЕ И САВЕТИ

### 10.1 Препоруке у вези са печењем

Температура и време кувања наведени у табелама су само оријентациони. Они зависе од рецепата, квалитета и количине употребљених састојака.

Ваш уређај може да пече на другачији начин од претходног уређаја. Савети у наставку приказују препоручена подешавања за температуру, време припреме и положај решетке за одређене врсте хране.

Избројте положаје решетке, почев од оне најближе дну рерне.

Ако не можете да пронађете подешавања за одређени рецепт, потражите за сличан.

Савете за уштеду енергије прочитајте у Energetska efikasnost.

**Симболи који се користе у табелама:**



Врста хране



Функција загревања



Температура



Прибор



Контејнер (Gastronorm)



Тежина (kg)



Положај решетке



Време кувања (мин)





### 10.2 Топлота Сачувај Вентилатор - препоручени прибор

Користите тамне и нерелектујуће плехове и посуде. Оне боље апсорбују топлоту него светле и рефлектујуће посуде.

- **Плех за пизу** – тамни, нерерфлектујући, пречника 28 см
- **Посуа за печење** – тамна, нерерфлектујућа, пречника 26 см
- **Мала посуа за печење** – керамика, пречника 8 см, висине 5 см
- **Плех за флан** – тамни, нерерфлектујући, пречника 28 см

### 10.3 Топлота Сачувај Вентилатор





За постизање најбољих резултата, придржавајте се савета наведених у табели у наставку.





		°C		
Слатке земичке, 16 комада	плех за печење или посуа за скупљање масноће	180	2	25 - 35
Швајцарски ролат	плех за печење или посуа за скупљање масноће	180	2	15 - 25
Цела риба, 0,2 kg	плех за печење или посуа за скупљање масноће	180	3	15 - 25
Колачи, 16 комада	плех за печење или посуа за скупљање масноће	180	2	20 - 30
Колачи-макарони, 24 комада	плех за печење или посуа за скупљање масноће	160	2	25 - 35
Мафини, 12 комада	плех за печење или посуа за скупљање масноће	180	2	20 - 30
Слао пециво, 20 комада	плех за печење или посуа за скупљање масноће	180	2	20 - 30
Кекс од сипкавог теста, 20 комада	плех за печење или посуа за скупљање масноће	140	2	15 - 25
Тортице, 8 комада	плех за печење или посуа за скупљање масноће	180	2	15 - 25

### 10.4 Информације за институте за тестирање

Тестови у складу са: EN 60350-1, IEC 60350-1.

#### Печење на једном нивоу

			°C		
Немасна бисквит торта	Врео ваздух	Решеткаста полица	160	45 - 60	2
Немасна бисквит торта	Горњи и доњи грејач	Решеткаста полица	160	45 - 60	2
Пита с јабукама <sup>1)</sup>	Врео ваздух	Решеткаста полица	160	55 - 65	2
Пита с јабукама <sup>1)</sup>	Горњи и доњи грејач	Решеткаста полица	180	55 - 65	1
Шкотски колацић	Врео ваздух	Плех за печење	140	25 - 35	2





			°C		
Шкотски колачић	Горњи и доњи грејач	Плех за печење	140	25 - 35	2
Ситни колачи, 20 по плеху 2)	Врео ваздух	Плех за печење	150	20 - 30	3
Ситни колачи, 20 по плеху 2)	Горњи и доњи грејач	Плех за печење	170	20 - 30	3
Тост 3)	Горњи грејач	Решеткаста полица	макс.	1 - 2	5

1) 2 плеха постављена дијагонално (Ø 20 cm). Десни треба да буде постављен више напред него леви.

2) Користећи подешавања, загрејте уређај док се не достигне задата температура: Предгревање / Без избора. Не користите: Предгревање/Брзо и Еко. Прочитајте Свакодневна употреба, Подешавања, Подмени: Жељене поставке.

3) Загрејте уређај у трајању од 5 мин користећи подешавања: Предгревање / Без избора. Не користите: Предгревање/Брзо и Еко. Прочитајте Свакодневна употреба, Подешавања, Подмени: Жељене поставке.

### Печење на више нивоа

			°C		
Шкотски колачић	Врео ваздух	Плех за печење	140	25 - 45	2 и 4
Ситни колачи, 20 по плеху 1)	Врео ваздух	Плех за печење	150	25 - 35	2 и 4
Немасна бисквит торта	Врео ваздух	Решеткаста полица	160	45 - 55	2 и 4
Пита с јабукама	Врео ваздух	Решеткаста полица	160	55 - 65	2 и 4





1) Користећи подешавања, загрејте уређај док се не достигне задата температура: Предгревање / Без избора. Не користите: Предгревање/Брзо и Еко. Прочитајте Свакодневна употреба, Подешавања, Подмени: Жељене поставке.





## 10.5 Информације за институте за тестирање

Користите функцију: ProSteam, ниво: Пара максималне снаге.

Тестови у складу са EN 60350-1, IEC 60350-1.

Подесите температуру на 100°C.







				
Броколи 1) 2)	2/3 Комплет за кување на пари перфориран	0.3	3	8 - 9
Броколи 1) 2)	2/3 Перфориран комплет за кување на пари	макс.	3	10 - 11

				
Грашак, смрзнути <b>2)</b>	2 x 2/3 Перфориран комплет за кување на пари	2 x 1,5	2 и 4	Док температура на најхладнијем месту не достигне 85 °C.

**1)** Користећи подешавања, загрејте уређај док се не достигне задата температура: Предгревање / Без избора. Не користите: Предгревање/Брзо и Еко. Прочитајте Свакодневна употреба, Подешавања, Подмени: Желјене поставке.

**2)** Ставите плех за печење на први ниво решетке са нагибом према задњем делу унутрашњости пећнице.

## Додатни рецепти за кување на пари

					
Јело комбиновано кувано на пари (2 порције) <b>1)</b>	ProSteam, ниво: Пара максималне снаге	Гастронорм перфорирано 1/2 (кромпир и броколи) и неперфорирано (лосос)	2 (лосос) 4 (броколи и кромпир)	100	40 (кромпир) 18 - 20 (лосос) 10 - 12 (броколи)
Карамел пудинг (6 порција)	ProSteam, ниво: Висока влажност	Округле порцеланске посуде на решеткастој полици	2	90	35 - 45
Крем од јаја	ProSteam, ниво: Пара максималне снаге	Гастронорм неперфорирано 1/2	2	85	35 - 45
Бели хлеб	Печење хлеба, врста хране: Хлеб	Плех за печење <b>2)</b>	2	180	40 - 50
	ProSteam, ниво: Ниска влажност <b>3)</b>				40 - 50
Пиле <b>4)</b>	ProSteam, ниво: Ниска влажност	Решеткаста полица	2	200	60 - 70

**1)** Поставите састојке у пећницу једну за другом у одговарајућем тренутку, тако да се све компоненте кувају у исто време. Можете да припремите две порције у исто време.

**2)** Користите плех за печење са нагибом према задњем делу унутрашњости пећнице.

**3)** Користите ProSteam само ако функција Печење хлеба није доступна.

**4)** Ставите плех за печење на први ниво решетке да би се у њему прикупљала масноћа која капље.

## 11. НЕГА И ЧИШЋЕЊЕ

### УПОЗОРЕЊЕ!

Погледајте поглавља о безбедности.

### 11.1 Напомене у вези са чишћењем

#### Средства за чишћење

- Предњи део уређаја очистите искључиво крпом од микрофибера

натопљеном млаком водом и благим детерџентом.

- Користите раствор за чишћење металних површина.
  - Флеке очистите благим детерџентом.
- Свакодневна употреба**

- Унутрашњост уређаја треба очистити након сваке употребе. Нагомилана масноћа или други остаци могу проузроковати пожар.

- Не чувајте храну у апарату дуже од 20 минута. Унутрашњост уређаја осушите само крпом од микрофибера после сваке употребе.

### Прибор

- Након сваке употребе, очистите сав прибор и оставите га да се осуши. Користите искључиво крпу од микрофибера са млаком водом и благим детерџентом. Немојте прати прибор у машини за прање судова.
- Не чистите додатну опрему са нелепљивом површином абразивним средством за чишћење и оштрим предметима.

## 11.2 Уклањање носача решетке

Уклоните носаче решетака да бисте очистили пећницу.

1. Искључите уређај и сачекајте да се охлади.
2. Пажљиво повуците носаче према горе и извучите их из предњег држача.
3. Извучите предњи део подршке решетке из бочног зида.
4. Извадите носаче из задњег држача.

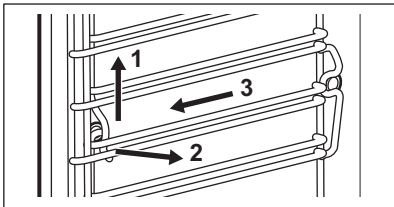

Постављање шина за подршку решетке врши се обрнутим редоследом.

Ако су достављене телескопске вођице, клинови на њима морају бити окренути ка предњој страни.

## 11.3 Чишћење паром

Овај програм чисти уређај када је мало запрљан. Пара омекшава масноћу или остатке, што олакшава чишћење. Овај програм користи мање енергије.

1. Притисните  Подешавања / Одржавање / Чишћење паром или Чишћење паром плус.

Режим	Опис
Чишћење паром	Благо чишћење <b>Трајање:</b> 30 мин
Чишћење паром плус	Нормално чишћење Попрскајте унутрашњост детерџентом. <b>Трајање:</b> 75 мин

2. Притисните START . Пратите упутства на дисплеју.  
Пре него што уклоните прибор, проверите да ли је уређај хладан.
3. Када се чишћење заврши, оглашава се звучни сигнал.
4. Оставите врата уређаја отворена и сачекајте да се унутрашњост осуши.



Када ова функција ради, лампица је искључена.

## 11.4 Подсетник за чишћење

Кад се појави подсетник, препоручује се чишћење.

Користите функцију: Чишћење паром плус.

## 11.5 Уклањање каменца

Овај програм уклања и спречава накупљање каменца у парном систему. Обезбеђује правилно функционисање функција паре и побољшава квалитет воде у вашем уређају.

1. Притисните  Подешавања / Одржавање / Уклањање каменца.
2. Притисните START и пратите упутства на дисплеју.  
Пре него што уклоните прибор, проверите да ли је уређај хладан.
3. Када се функција заврши, искључите уређај и сачекајте да се охлади.
4. Оставите врата уређаја отворена и сачекајте да се унутрашњост осуши.



Када ова функција ради, лампица је искључена.

## 11.6 Подсетник за уклањање каменца

Уређај има два подсетника за уклањање каменца. Подсетник за уклањање каменца се не може деактивирати.

- Софтверски подсетник – препоручује вам да извршите уклањање каменца са уређаја.
- Хардверски подсетник – обавезује вас да извршите уклањање каменца са уређаја. Ако не уклоните каменац из уређаја када се укључи хардверски подсетник, функције паре су онемогућене.

## 11.7 Испирање

Користите за чишћење система паре након честог коришћења функција за пару.

1. Притисните  Подешавања / Одржавање / Испирање.
2. Притисните **START** и пратите упутства на дисплеју.  
Пре него што уклоните прибор, проверите да ли је уређај хладан.
3. Када се процедура заврши, огласиће се звучни сигнал.
4. Оставите врата уређаја отворена и сачекајте да се унутрашњост осуши.



Када ова функција ради, лампица је искључена.

## 11.8 Сушење

Користите га након кувања помоћу функције загревања на пари или чишћења паром да бисте осушили унутрашњост.

1. Притисните  Подешавања / Одржавање / Сушење.
2. Притисните **START** и пратите упутства на дисплеју.  
Пре него што уклоните прибор, проверите да ли је уређај хладан.
3. Сигнал се оглашава када се сушење заврши.



Када ова функција ради, лампица је искључена.

## 11.9 Подсетник за сушење

Након кувања помоћу функције за загревање на пари дисплеј тражи да се уређај осуши.

Притисните тастер „YES” да бисте осушили уређај.

## 11.10 Пражњење резервоара

Користите је након кувања коришћењем функције загревања на пари да бисте из резервоара за воду уклонили остатке воде.

1. Притисните  Подешавања / Одржавање / Пражњење резервоара.
2. Притисните **START** и пратите упутства на дисплеју.  
Пре него што уклоните прибор, проверите да ли је уређај хладан.
3. Када се процедура заврши, огласиће се звучни сигнал.



Када ова функција ради, лампица је искључена.

## 11.11 Скидање и инсталирање врата

Врата и унутрашње стаклене плоче можете скинути да бисте их очистили. Број стаклених плоча се разликује код различитих модела.



### УПОЗОРЕЊЕ!

Врата су тешка.



### ОПРЕЗ

Пажљиво рукујте стаклом, посебно око ивица предње плоче. Стакло може да се сломи.

1. Проверите да ли је уређај хладан.
2. Отворите врата до краја.
3. Притисните стезне полуге **A** на обема шаркама врата.

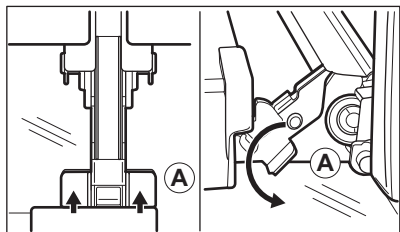

4. Затворите врата пећнице до првог положаја за отварање (приближно под углом од 70°).
5. Придржите врата једном руком са обе стране и повуците их нагоре у односу на рерну како бисте их одвојили.
6. Врата поставите на меку крпу на стабилној површини са спољном страном окренутом надоле.
7. Притисните штитнике врата **B** са обе стране горње ивице ка унутра да бисте отпустили стезну заптивку.

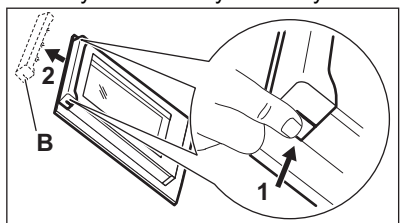

8. Повуците оквир врата напред да бисте га уклонили.
9. Ухватите стаклене плоче за горњу ивицу и једну по једну их извуците нагоре из вођице.

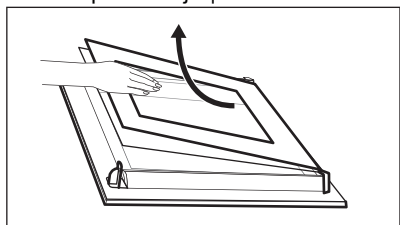

10. Очистите стаклену плочу водом и сапуницом. Пажљиво осушите стаклену плочу. Не перите стаклене плоче у машини за прање судова. Након чишћења, горе описани поступак обавите супротним редоследом. Прво

поставите мању плочу, а затим већу и врата.

Уверите се да су стаклени панели убачени у правилан положај, јер у супротном може доћи до прегревања површине врата.

## 11.12 Замена лампе

### УПОЗОРЕЊЕ!

Ризик од струјног удара.  
Лампица може бити врућа.

1. Искључите уређај и сачекајте да се охлади.
2. Искључите уређај из струје.
3. Ставите крпу на дно пећнице.

### Горња сијалица

1. Окрените стаклени поклопац да бисте га уклонили.

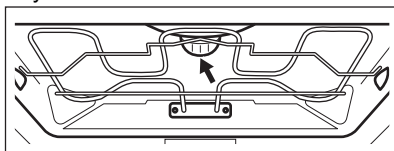

2. Скините метални прстен и очистите стаклени поклопац.
3. Замените сијалицу одговарајућом сијалицом која је отпорна на температуре до 300 °C.
4. Поставите метални прстен на стаклени поклопац и монтирајте га.

### Бочна сијалица

1. Уклоните подршку решетке како бисте могли да приступите лампици.
2. За скидање поклопаца користите здвездасти одвијач.
3. Очистите стаклени поклопац.
4. Замените сијалицу одговарајућом сијалицом која је отпорна на температуре до 300 °C.
5. Инсталирајте метални оквир и заптивку. Притегните завртње.
6. Поставите леву подршку решетке.

## 12. РЕШАВАЊЕ ПРОБЛЕМА

### УПОЗОРЕЊЕ!

Погледајте поглавља о безбедности.

### 12.1 Шта учинити ако...

Опис проблема	Узрок и решење
Не можете да активирате апарат нити да га користите.	Уређај није прикључен на електрично напајање или није правилно прикључен.
Уређај се не загрева.	Сат није подешен. Да бисте подесили сат, погледајте Функције сата. Врата нису правилно затворена. Осигурач је прегорео. Проверите да осигурач није узрок проблема. Уколико се проблем понавља, позовите овлашћеног електричара. Блок. за безб. деце је активиран.
Лампица је искључена.	Лампица је прегорела. Замените сијалицу. За детаље погледајте Нега и чишћење.
 Прекид напајања увек прекида чишћење. Поновите чишћење ако је прекинуто због нестанка струје.	
Проблем са бежичним мрежним сигналом.	Проверите да ли је ваш мобилни уређај повезан са бежичном мрежом. Проверите бежичну мрежу и рутер. Рестартујте рутер.
Инсталиран је нови рутер или је промењена конфигурација рутера.	Да бисте поново конфигурисали уређај и мобилни уређај, погледајте Пре прве употребе, Бежична веза.
Сигнал бежичне мреже је слаб.	Померите рутер што ближе апарату.
Микроталасна пећница постављена близу уређаја омета бежични сигнал.	Угасите микроталасну пећницу. Избегавајте истовремено коришћење микроталасне пећнице и даљинско управљање уређајем. Микроталаси ометају WiFi сигнал.

### 12.2 Шифре грешке

Када дође до софтверске грешке, на дисплеју се приказује порука о грешци. Листу проблема пронаћи ћете у доле наведеној табели.

Кфд и опис	Решење
<b>F102</b> – врата нису до краја затворена или је контролна брава на вратима поломљена. <b>1)</b>	Затворите врата. Искључите и укључите уређај.
<b>F111</b> – Температурни сензор није правилно убачен у утичницу.	До краја убаците Температурни сензор у утичницу.
<b>F240, F239</b> – поља осетљива на додир на дисплеју не раде правилно.	Очистите површину дисплеја. Уверите се да нема прљавштине на пољима осетљивим на додир.

Кфд и опис	Решење
<b>F908</b> – систем уређаја не може да се повеже са командном таблом.	Искључите и укључите уређај.
<b>F602, F603</b> – Wi-Fi није доступан. <b>1)2)</b>	Искључите и укључите уређај.

**1)** Када се једна од ових порука о грешци и даље појављује на дисплеју, то значи да је неисправан подсистем можда онемогућен. У том случају, обратите се вашем продавцу или овлашћеном сервисном центру.

**2)** Ако се појави нека од ових грешака, остале функције уређаја наставиће да раде као и обично.

## 12.3 Подаци о сервисирању

Уколико не можете сами да пронађете решење проблема, обратите се продавцу или овлашћеном сервисном центру.

Подаци потребни сервисном центру налазе се на плочици са техничким карактеристикама. Плочица са техничким карактеристикама налази се на предњој страни оквира уређаја. Она се види када отворите врата. Немојте да уклањате

плочицу са техничким карактеристикама са уређаја.

**Препоручујемо вам да овде запишете податке:**

Модел (MOD.):

Број производа (PNC):

Серијски број (S.N.):

## 13. ENERGETSKA EFIKASNOST

### 13.1 Лист са информацијама о производу и Информације о производу у складу са прописима ЕУ о означању енергетске ефикасности и еко-дизајну

Назив добављача	Electrolux
Идентификација модела	EOB9S3ST 944032187 KOBAS3ST 944032188 LOB9S3SZ 944032189
Индекс енергетске ефикасности	61.9
Класа енергетске ефикасности	A++
Потрошња енергије са стандардним пуњењем, уобичајен режим	1.09 kWh/циклусу
Потрошња енергије са стандардним пуњењем, режим са формирањем вентилатора	0.52 kWh/циклусу
Број шупљина у рерни	1
Извор топлоте	Електрична струја
Запремина	70 l
Тип рерна	Уградна рерна

Маса	EOB9S3ST	37.0 kg
	KOBAS3ST	37.0 kg
	LOB9S3SZ	37.0 kg

IEC/EN 60350-1 – Електрични уређаји за кување у домаћинству – Део 1: Шпорети, рерне, рерне на пару и грилови – поступци за мерење учинка.

## 13.2 Информације о производу за потрошњу енергије и максимално време за достизање применљивог режима мале снаге

Потрошња енергије у режиму приправности	0.8 W
Потрошња енергије у мрежном режиму приправности	2.0 W
Максимално време потребно да опрема аутоматски достигне применљиви режим мале снаге	20 мин

Упутства о томе како да активирате и деактивирате повезивање са бежичном мрежом потражите у Пре прве употребе.

### 13.3 Савети за уштеду енергије

Следећи савети наведени у наставку помоћи ће вам да уштедите енергију приликом коришћења уређаја.

Уверите се да су врата апарата затворена када апарат ради. Не отварајте врата апарата сувише често током кувања. Одржавајте заптивку врата чистом и постарајте се да буде добро причвршћена на свом месту.

Користите метално посуђе за кување и тамне, нерелефне плехове и посуде да бисте повећали уштеду енергије.

Немојте предгревати уређај пре кувања осим ако се то посебно не препоручује.

Правите што краће размаке између печења када истовремено припремате неколико јела.

#### Кување са вентилатором

Када је могуће, користите функције кувања са вентилатором да бисте уштедели енергију.

#### Преостала топлота

Када кување траје дуже од 30 мин., смањите температуру апарата на минимум 3–10 минута пре краја кувања. Кување ће

се наставити користећи преосталу топлоту у апарату.

Користите преосталу топлоту за одржавање топлоте хране или за загревање друге хране.

Када искључите уређај, на дисплеју је приказана заостала топлота или температура.

Ако је активиран програм са Тајмер, а време кувања је дуже од 30 минута, грејни елементи се аутоматски искључују раније код неких функција уређаја.

#### Одржавање хране топлотом

Изаберите најниже могуће подешавање температуре да бисте помоћу преостале топлоте одржали топлоту хране. На дисплеју се приказује индикатор преостале топлоте или температура.

#### Кување са искљученом лампицом

Искључите лампицу током кувања. Укључите је само када вам је потребна.

#### Топлота Сачувај Вентилатор

Функција је предвиђена за уштеду енергије током кувања.

Када користите ову функцију, лампица се аутоматски искључује након 30 сек. Можете поново да упалите лампицу, али ће ова активност смањити очекивану уштеду енергије.

## 14. ЕКОЛОШКА ПИТАЊА

Рециклирајте материјале са симболом . Паковање одложите у одговарајуће контејнере ради рециклирања. Помозите у заштити животне средине и људског здравља као и у рециклирању отпадног материјала од електронских и електричних

уређаја. Уређаје обележене симболом  немојте бацати заједно са смећем. Производ вратите у локални центар за рециклирање или се обратите општинској канцеларији.



