



EOB8S38X

KOBBS38Z

LOB8S38V

LOB8S38Z

HR Upute za uporabu | **Pećnica na paru**

3

SR Упутство за употребу | **Пећница на пару**

25



POSTAVLJANJE / ИНСТАЛИРАЊЕ



Dobro došli u Electrolux! Hvala vam što ste odabrali naš uređaj.



Dobit ćete savjete o korištenju, rješavanju problema, brošure i informacije o servisu i popravcima:

www.electrolux.com/support

Zadržava se pravo na izmjene.

SADRŽAJ

1. INFORMACIJE O SIGURNOSTI.....	3
2. SIGURNOSNE UPUTE.....	5
3. OPIS PROIZVODA.....	7
4. UPRAVLJAČKA PLOČA.....	8
5. PRIJE PRVE UPOTREBE.....	9
6. SVAKODNEVNA UPORABA.....	9
7. DODATNE FUNKCIJE.....	13
8. FUNKCIJE SATA.....	14
9. KORIŠTENJE PRIBORA.....	15
10. SAVJETI I PREPORUKE.....	15
11. ODRŽAVANJE I ČIŠĆENJE.....	18
12. RJEŠAVANJE PROBLEMA.....	21
13. ENERGETSKA UČINKOVITOST.....	22
14. BRIGA ZA OKOLIŠ.....	24

1. ⚠ INFORMACIJE O SIGURNOSTI

Prije postavljanja i korištenja uređaja, pažljivo pročitajte isporučene upute. Proizvođač nije odgovoran za bilo kakvu ozljedu ili oštećenje koji su rezultat neispravnog postavljanja ili korištenja. Upute uvijek držite na sigurnom i pristupačnom mjestu za buduću upotrebu.

1.1 Sigurnost djece i ranjivih osoba

- Ovaj uređaj mogu koristiti djeca u dobi od 8 godina i starija te osobe smanjenih tjelesnih, osjetilnih ili mentalnih mogućnosti ili osobe koje ne raspolažu iskustvom ili znanjem ako su pod nadzorom osobe odgovorne za njihovu sigurnost i rade po uputama koje se odnose na sigurno korištenje uređaja te razumiju uključene opasnosti. Djeca mlađa od 8 godina i osobe s vrlo teškim i složenim

invaliditetom moraju se držati podalje od uređaja, osim ako su pod stalnim nadzorom.

- Djeca bi trebala biti pod nadzorom kako bi se osiguralo da se ne igraju s uređajem.
- Ambalažu držite podalje od djece i zbrinite je na odgovarajući način.
- UPOZORENJE: Uređaj i njegovi dostupni dijelovi zagrijavaju se tijekom uporabe. Djecu i kućne ljubimce držite podalje od uređaja tijekom uporabe i tijekom hlađenja.
- Ako uređaj ima funkciju roditeljske zaštite, mora se aktivirati.
- Bez nadzora djeca ne smiju obavljati čišćenje uređaja i korisničko održavanje.

1.2 Opća sigurnost

- Ovaj uređaj namijenjen je isključivo za kuhanje.
- Ovaj je uređaj namijenjen za uporabu u kućanstvu i ostalim smještajnim jedinicama u zatvorenom prostoru.
- Ovaj uređaj može se koristiti u uredima, hotelskim sobama, sobama za goste s doručkom, seoskim kućama za goste i drugim sličnim smještajem u kojima takva uporaba ne prelazi (prosječnu) razinu uporabe u domaćinstvu.
- Samo kvalificirana osoba može postaviti ovaj uređaj i zamijeniti kabel.
- Ne upotrebljavajte uređaj prije postavljanja u ugradbeni ormarić.
- Isključite uređaj iz izvora napajanja prije obavljanja bilo kakvog održavanja.
- Ako je kabel napajanja oštećen, mora ga zamijeniti proizvođač, ovlašteni servisni centar ili kvalificirane osobe kako bi se izbjegao strujni udar.
- UPOZORENJE: Prije zamjene žarulje pobrinite se da je uređaj isključen kako biste izbjegli električni udar.

- **UPOZORENJE:** Uređaj i njegovi dostupni dijelovi zagrijavaju se tijekom uporabe. Pripazite i nemojte dirati grijače ili površinu unutrašnjosti uređaja.
- Uvijek koristite rukavice za pećnicu kako biste uklonili ili umetnuli pribor ili posuđe.
- Da biste uklonili nosače polica, najprije povucite prednji dio nosača police, a zatim stražnji kraj dalje od bočnih stijenki. Nosače polica vratite na mjesto obrnutim redoslijedom.
- Za čišćenje uređaja ne koristite uređaj za parno čišćenje.
- Ne koristite agresivna abrazivna sredstva za čišćenje ili oštre metalne strugače za čišćenje staklenih vrata jer mogu oštetiti površinu, a to može dovesti do loma stakla.

2. SIGURNOSNE UPUTE

2.1 Instalacija

UPOZORENJE!

Samo kvalificirana osoba smije instalirati ovaj uređaj.

- Odstranite svu ambalažu.
- Ne postavljajte i ne koristite oštećeni uređaj.
- Slijedite upute za instalaciju dostupne na našoj web stranici.
- Prilikom pomicanja uređaja uvijek budite pažljivi jer je uređaj težak. Uvijek nosite zaštitne rukavice i zatvorenu obuću.
- Uređaj ne povlačite za ručku.
- Ugradite uređaj na sigurno i prikladno mjesto koje udovoljava zahtjevima instalacije.
- Održavajte minimalnu udaljenost od drugih uređaja i kuhinjskih elemenata.
- Prije montaže uređaja provjerite otvaraju li se vrata uređaja bez ograničenja.
- Uređaj je opremljen električnim sustavom za hlađenje. Mora se priključiti na napajanje.

2.2 Električni priključak

UPOZORENJE!

Rizik od požara i strujnog udara.

- Svako povezivanje s električnom mrežom treba izvršiti kvalificirani električar.
- Uređaj mora biti uzemljen.
- Provjerite jesu li parametri na natpisnoj pločici kompatibilni s električnim vrijednostima mrežnog napajanja.
- Uvijek koristite pravilno montiranu utičnicu sa zaštitom od strujnog udara.
- Ne koristite adaptere s više utičnica i produžne kabele.
- Pazite da ne oštetite utikač i kabel napajanja. Ako je potrebno zamijeniti električni kabel, to mora izvršiti ovlašteni servisni centar.
- Ne dopustite da kabel napajanja dodiruje ili dođe blizu vrata uređaja ili niži ispod uređaja, posebice kada radi ili su vrata vruća.
- Zaštita od strujnog udara dijelova pod naponom i izoliranih dijelova mora biti pričvršćena na takav način da se ne može ukloniti bez alata.
- Utikač kabela napajanja uključite u utičnicu tek po završetku postavljanja. Provjerite postoji li nakon montaže pristup utikaču.

- Ako je utičnica labava, nemojte priključivati utikač.
- Ne povlačite kabel napajanja kako biste izvukli utikač iz utičnice. Uvijek uhvatite i povucite utikač.
- Koristite samo odgovarajuće izolacijske uređaje: automatske sklopke, osigurače (osigurače na uvrtnje izvaditi iz ležišta), sklopke i releje zemnog spoja.
- Električna instalacija mora imati izolacijski uređaj koji vam omogućuje isključivanje uređaja iz električne mreže na svim polovima. Izolacijski uređaj mora imati kontakte s otvorom minimalne širine 3 mm.
- Ovaj uređaj se isporučuje s glavnim utikačem i glavnim kabelom.

2.3 Primjena

UPOZORENJE!

Opasnost od ozljeda, opekline, električnog udara ili eksplozije.

- Ne mijenjajte specifikacije ovog uređaja.
- Pazite da se ventilacijski otvori nisu blokirani.
- Ne ostavljajte uređaj bez nadzora tijekom rada.
- Isključite uređaj nakon svake uporabe.
- Budite oprezni prilikom otvaranja vrata dok uređaj radi. Može se osloboditi vrući zrak.
- Ne rukujte uređajem mokrim rukama ili ako ima kontakt s vodom.
- Ne pritiskajte otvorena vrata.
- Ne koristite uređaj kao radnu površinu ili kao površinu za odlaganje.
- Pažljivo otvorite vrata uređaja. Korištenje sastojaka s alkoholom može uzrokovati mješavinu alkohola i zraka.
- Kad otvarate vrata, ne dopustite da iskre ili otvoreni plamen dođu u kontakt s uređajem.
- Uvijek koristite staklo i staklenke odobrene za pohranu.
- Ne stavljajte zapaljive proizvode ili mokre predmete sa zapaljivim proizvodima u uređaj, blizu uređaja ili na uređaj.

UPOZORENJE!

Opasnost od oštećenja uređaja.

- Da biste spriječili oštećenje ili promjenu boje emajla:
 - ne stavljajte posuđe ili druge predmete izravno na dno uređaja.
 - ne stavljajte aluminijsku foliju izravno na dno unutrašnjosti uređaja.
 - ne stavljajte vodu izravno u vrući uređaj.
 - ne držite vlažno posuđe i hranu u uređaju nakon završetka kuhanja.
 - budite oprezni prilikom uklanjanja ili instaliranja dodatne opreme.
- Gubitak boje emajla ili nehrđajućeg čelika nema utjecaj na performanse uređaja.
- Koristite duboku pliticu za vlažne kolače. Voćni sokovi uzrokuju mrlje koje mogu biti trajne.
- Uvijek kuhajte sa zatvorenim vratima uređaja.
- Ako je uređaj postavljen iza neke ploče (npr. vrata) osigurajte da vrata nikad nisu zatvorena dok uređaj radi. Toplina i vlaga mogu se nakupiti iza takve ploče i uzrokovati naknadna oštećenja uređaja, kućišta ili poda. Ne zatvarajte ploču dok se uređaj potpuno ne ohladi nakon uporabe.

2.4 Održavanje i čišćenje

UPOZORENJE!

Opasnost od ozljeda, požara ili oštećenja uređaja.

- Prije zahvata održavanja, isključite uređaj i iskopčajte utikač iz utičnice za napajanje.
- Provjerite je li uređaj hladan. Postoji opasnost od lomljenja staklenih ploča.
- Odmah zamijenite staklene ploče vrata kad su oštećene. Kontaktirajte ovlašteni servisni centar.
- Pazite kada uklanjate vrata s uređaja jer su teška.
- Redovito čistite uređaj kako biste spriječili propadanje površinskog materijala.
- Očistite uređaj vlažnom mekom krpom. Koristite samo neutralne deterdžente. Nikada ne koristite abrazivna sredstva, abrazivne spužvice za ribanje, otapala ili metalne predmete.
- Ako koristite raspršivač za čišćenje pećnice, slijedite sigurnosne upute na ambalaži.

2.5 Kuhanje na pari

⚠ UPOZORENJE!

Opasnost od opekline i oštećenja uređaja.

- Ispuštena para može uzrokovati opekline:
 - Budite oprezni prilikom otvaranja vrata uređaja kad je funkcija aktivirana. Dolazi do oslobađanja pare.
 - Pažljivo otvorite vrata uređaja nakon pečenja na pari.

2.6 Unutarnje osvjetljenje

⚠ UPOZORENJE!

Opasnost od električnog udara.

- Što se tiče žarulje(a) unutar ovog proizvoda i rezervnih žarulja koje se prodaju zasebno: Ove žarulje namijenjene su da izdrže ekstremne fizičke uvjete u kućanskim uređajima, poput temperature, vibracija, vlage ili namijenjene su signalizaciji informacija o radnom stanju

uređaja. Nisu namijenjene za druge primjene i nisu pogodne za osvjetljenje u kućanstvu.

- Ovaj proizvod sadržava izvor svjetlosti klase energetske učinkovitosti G.
- Koristite samo žarulje s istim specifikacijama.

2.7 Servis

- Za popravak uređaja obratite se ovlaštenom servisnom centru.
- Koristite samo originalne rezervne dijelove.

2.8 Zbrinjavanje

⚠ UPOZORENJE!

Opasnost od ozljeda ili gušenja.

- Obratite se općinskim vlastima za informacije o načinu zbrinjavanja uređaja.
- Iskopčajte uređaj iz električnog napajanja.
- Odrežite električni kabel za napajanje u blizini uređaja i bacite ga.

3. OPIS PROIZVODA

3.1 Opći pregled

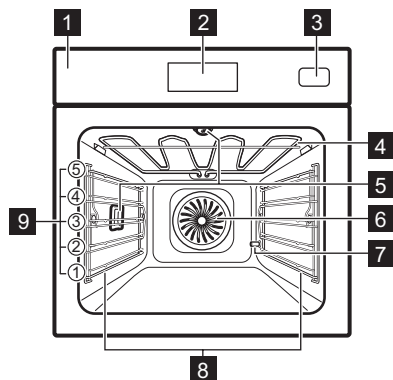

- 1 Upravljačka ploča
- 2 Zaslon
- 3 Spremnik za vodu
- 4 Toplinski element
- 5 Žarulja
- 6 Ventilator
- 7 Izlazna cijev za uklanjanje kamenca
- 8 Nosač polica, uklonjiv
- 9 Položaji polica

4. UPRAVLJAČKA PLOČA

4.1 Pregled upravljačke ploče

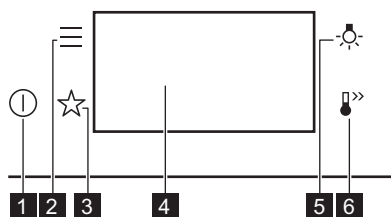

- | | | |
|----------|------------------------|--|
| 1 | Uključeno / Isključeno | Pritisnite i držite za uključivanje i isključivanje uređaja. |
| 2 | Izbornik | Navodi opcije uređaja i funkcije postavki. |
| 3 | Favoriti | Navodi omiljene postavke. |
| 4 | Zaslon | Prikazuje trenutačne postavke uređaja. |
| 5 | Prekidač za svjetlo | Za uključivanje i isključivanje svjetla. |
| 6 | Brzo zagrijavanje | Za uključivanje i isključivanje funkcije: Brzo zagrijavanje. |

4.2 Zaslon

Zaslon s postavljenim ključnim funkcijama.

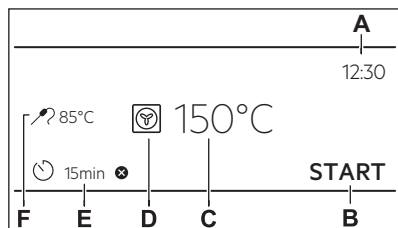

- A. Sat
- B. POČETAK / ZAUSTAVI
- C. Temperatura
- D. Funkcije pećnice
- E. Tajmer
- F. Senzor za hranu (samo odabrani modeli)

Indikatori zaslona

- | | |
|--|--|
| | Za potvrdu odabira / postavke. |
| | Za povratak za jednu razinu nazad u izborniku. |
| | Za poništavanje posljednje radnje. |
| | Za uključivanje i isključivanje opcija. |
| | Uključena je funkcija zvučnog alarma. |
| | Uključen je zvučni alarm i funkcija zaustavljanje kuhanja. |
| | Aktivirana je samo skočna poruka. |
| | Aktivirana je funkcija Odgođeno pokretanje. |
| | Za poništavanje postavke. |

5. PRIJE PRVE UPOTREBE

UPOZORENJE!

Pogledajte poglavlja sa sigurnosnim uputama.



5.1 Prvo spajanje

Nakon prvog povezivanja na zaslonu se prikazuje poruka dobrodošlice.

Morate postaviti: Jezik, Svjetlina zaslona, Tonovi tipki, Glasnoća zujalice, Tvrdća vode, Sat.

5.2 Početno predgrijavanje i čišćenje

Prije prve uporabe i kontakta s hranom unaprijed zagrijte prazan uređaj. Uređaj može ispuštati neugodan miris i dim. Prozračite prostoriju tijekom prethodnog zagrijavanja.

1. Uklonite svu dodatnu opremu i sve uklonjive nosače polica iz uređaja.
2. Postavite funkciju . Postavite maksimalnu temperaturu. Pustite uređaj da radi 1 h.
3. Postavite funkciju . Postavite maksimalnu temperaturu. Pustite uređaj da radi 15 min.
4. Postavite funkciju . Postavite maksimalnu temperaturu. Pustite uređaj da radi 15 min.
5. Isključite uređaj i pričekajte da se ohladi.
6. Očistite uređaj i dodatnu opremu samo krpom od mikrovlakana, toplom vodom i blagim deterdžentom.
7. Vratite dodatnu opremu i uklonjive nosače polica u početni položaj.

5.3 Postavka: Tvrdća vode

Kad uređaj spajate na električnu mrežu, morate postaviti razinu tvrdoće vode.





Upotrijebite testni papir ili kontaktirajte svog opskrbljivača vodom kako biste provjerili razinu tvrdoće vode.

1. Stavite testni papir u vodu iz slavine otprilike 1 sek. Ne stavljajte testni papir pod tekuću vodu.
2. Protresite testni papir kako biste uklonili preostalu vodu.
3. Nakon 1 min provjerite tvrdoću vode pomoću donje tablice.
4. Postavite razinu tvrdoće vode: Izbornik / Postavke / Postavljanje / Tvrdća vode.

Boje testnog papira i dalje se mijenjaju. Provjerite tvrdoću vode unutar 1 min nakon ispitivanja.

Možete promijeniti razinu tvrdoće vode u izborniku: Postavke / Postavljanje / Tvrdća vode.

Tablica prikazuje raspon tvrdoće vode s odgovarajućom razinom klasifikacije vode. Podesite razinu tvrdoće vode prema tablici.

Razina tvrdoće vode	Testni papir
1 - meka	
2 - srednje tvrda	
3 - tvrda	
4 - vrlo tvrda	







6. SVAKODNEVNA UPORABA

UPOZORENJE!

Pogledajte poglavlja sa sigurnosnim uputama.

6.1 Funkcije pećnice



STANDARD

	Roštilj Za roštiljanje tankih komada hrane i pripremu tostiranog kruha.
	Turbo roštilj Za pečenje velikih komada mesa ili peradi s kostima na jednom položaju police. Za pečenje gratina i tamnjenje.
	Vrući zrak Za pečenje mesa i pečenje kolača. Postavite nižu temperaturu nego za tradicionalno pečenje jer ventilator ravnomjerno raspoređuje toplinu u unutrašnjosti pećnice.
	Zamrznuta hrana Savršeno za gotova jela (npr. pomfrit, kroketi ili proljetne rollice).
	Tradicionalno pečenje Za pečenje i prženje hrane na jednoj razini police.
	Funkcija za pizzu Najbolje za pečenje pizze i drugih jela koja zahtijevaju više topline odozdo.
	Donji grijač Odaberite ovu funkciju nakon ciklusa kuhanja kako biste po potrebi zarumenili više hrane na dnu. Koristite najnižu razinu police.



Žarulja se može automatski isključiti na temperaturi nižoj od 80 °C tijekom nekih funkcija pećnice.

POSEBNO

	Konzerviranje Kako biste konzervirali povrće i voće, stavite staklenke u pekač za pecivo napunjen vodom koristeći vatrostalne staklenke s plutom ili poklopcima s navojima jednake veličine. Koristite najniži položaj police.
	Dehidracija Za sušenje narezanog voća, povrća i gljiva. Kako bi se omogućio izlaz zraka zasićenog vlagom i bolje sušenje voća, preporučuje se povremeno otvaranje vrata pećnice za vrijeme ciklusa sušenja



Zagrijavanje tanjura

Za prethodno zagrijavanje tanjura za posluživanje.



Odmrzavanje

Za odmrzavanje (povrće i voće). Vrijeme odmrzavanja ovisi o količini i veličini zamrznute hrane.



Au gratin

Za jela poput lasanja ili zapečenog krumpira. Za pečenje gratina i tamnjenje.



Sporo pečenje

Postupak kuhanja s niskom temperaturom. Savršeno za kuhanje osjetljive hrane (npr. govedine, teletine ili janjetine).



Održavanje topline

Za održavanje topline hrane. Imajte na umu da se neka jela mogu nastaviti kuhati i isušivati dok ih održavate toplima. Po potrebi prekrijte posude.



Vlažno pečenje

Ova funkcija napravljena je za uštedu energije tijekom kuhanja. Kad koristite ovu funkciju, temperatura unutar uređaja može se razlikovati od postavljene temperature. Koristi se preostala toplina. Snaga zagrijavanja može se smanjiti. Za više informacija pogledajte poglavlje "Svakodnevna uporaba", napomene o: Vlažno pečenje.

PARA



Steamify

Koristite paru za parenje, pirjanje, nježno hrskavu hranu, pečenje i prženje.



Podgrijavanje parom

Podgrijavanje namirnica parom sprječava sušenje površine. Toplina se distribuira nježno i ujednačeno što omogućuje obnavljanje okusa i arome hrane kao da je upravo pripremljena. Ova funkcija može se koristiti za podgrijavanje hrane izravno na tanjuru. Možete podgrijavati više od jednog tanjura u isto vrijeme, koristeći različite položaje police.



Pečenje kruha

Tu funkciju koristite za pripremu kruha i peciva s rezultatima poput profesionalnih u pogledu hrskavosti, boje i sjaja korice.



Dizanje tjestera

Za ubrzavanje dizanja dizanog tjestera. Površinu tjestera prekrijte kako biste spriječili sušenje.



Puna para

Za povrće kuhano na pari, priloge ili ribu.



Visoka vlažnost

Funkcija je pogodna za kuhanje osjetljivih jela poput pudinga, flanova, terina i riba.



Niska vlažnost

Funkcija je prikladna za meso, perad, jela iz pećnice i složenice. Zahvaljujući kombinaciji pare i topline meso dobiva sočnu i nježnu teksturu, zajedno s hrskavom površinom.

6.2 Napomene o: Vlažno pečenje

Ova funkcija korištena je za usklađivanje s razredom energetske učinkovitosti i zahtjevima ekološkog dizajna (u skladu s EU 65/2014 i EU 66/2014). Testovi prema: IEC/EN 60350-1.

Vrata pećnice moraju biti zatvorena tijekom pečenja tako da se funkcija ne ometa i da pećnica radi s najvišom mogućom energetsom učinkovitošću.

Kad koristite ovu funkciju, svjetlo se automatski isključuje nakon 30 sek.

Upute za kuhanje potražite u poglavlju "Savjeti i preporuke", Vlažno pečenje. Opće preporuke za uštedu energije potražite u poglavlju "Energetska učinkovitost", Savjeti za uštedu energije.

6.3 Postavka: Funkcije pećnice

1. Uključite uređaj. Zaslon prikazuje zadanu funkciju pećnice i temperaturu.
2. Za ulazak u podizbornik, pritisnite simbol funkcije pećnice
3. Odaberite funkciju pećnice i pritisnite **OK**.
4. Postavite temperaturu. Pritisnite **OK**.
5. Pritisnite **START**.
6. **STOP** - pritisnite za isključivanje funkcije pećnice.
7. Isključite uređaj.

6.4 Postavka: Steamify - Parnu funkciju pećnice

1. Uključite uređaj. Odaberite simbol funkcije pećnice i pritisnite ga za ulazak u podizbornik.

2. Pritisnite . Podesite parnu funkciju pećnice.
3. Pritisnite **OK**. Na zaslonu se prikazuju postavke temperature.
4. Postavite temperaturu. Vrsta funkcije pećnice s parom ovisi o postavljenoj temperaturi:
 - a. **Para za parenje** 50 - 100 °C - za kuhanje na pari povrća, žitarica, mahunarki, plodova mora, terina i deserta posluženih za konzumiranje žlicom.
 - b. **Para za kuhanje** 105 - 130 °C - za kuhanje dinstanog i pirjanog mesa ili ribe, kruha i peradi, kao i torte od sira i složenaca.
 - c. **Para za hrskavost** 135 - 150 °C - za meso, složenice, punjeno povrće, ribu i gratin. Zahvaljujući kombinaciji pare i topline meso dobiva sočnu i nježnu teksturu, zajedno s hrskavom koricom. Ako postavite tajmer, funkcija roštilja se automatski uključuje u posljednjim minutama postupka kuhanja, tako da se jelo malo zapeče.
 - d. **Para za pečenje i prženje** 155 - 230 °C - za pečenje i pečena jela od mesa, ribe, peradi, punjeno lisnato tijesto, tartove, muffine, gratin, povrće i pekarske proizvode. Ako podesite tajmer i stavite hranu na prvu razinu, funkcija donjeg grijača automatski se uključuje u posljednjim minutama postupka kuhanja kako bi jelo dobilo hrskavo dno.
5. Pritisnite **OK**.
6. Pritisnite poklopac spremnika za vodu kako biste ga otvorili.
7. Spremnik za vodu napunite hladnom vodom do maksimalne razine (oko 950 ml) dok se ne oglasi signal ili se na zaslonu prikaže poruka. Ta količina vode dovoljna je za približno 50 min. Spremnik za vodu ne punite iznad maksimalne razine. Postoji rizik od curenja vode, prelijevanja i oštećenje namještaja.

Podizbornik za: Postavke

Postavljanje

Podizbornik	Opis
Jezik	Postavlja jezik uređaja.
Svjetlina zaslona	Postavlja svjetlinu zaslona.
Tonovi tipki	Uključuje i isključuje ton dodirnih polja. Utišavanje tona nije moguće za  .
Glasnoća zvučalice	Postavlja glasnoću tonova tipki i signala.
Tvrdoća vode	Postavlja tvrdoću vode.
Sat	Postavlja trenutno vrijeme i datum.

Servis



Podizbornik	Opis
Demo način rada	Kod za uključivanje/isključivanje: 2468
Verzija softvera	Informacije o verziji softvera.

Podizbornik	Opis
Resetiraj sve postavke	Vraća na tvorničke postavke

6.6 Postavka: Pomoć pri kuhanju

Pomoć pri kuhanju podizbornik se sastoji od skupa dodatnih funkcija i programa predviđenih za namjenska jela. Svako jelo u ovom podizborniku ima odgovarajuću postavku. Možete podesiti vrijeme i temperaturu tijekom kuhanja.



Za neka jela možete također kuhati uz Automatska težina.

1. Uključite uređaj.
2. Pritisnite .
3. Pritisnite . Uđite u Pomoć pri kuhanju.
4. Odaberite jelo ili vrstu hrane.
5. Stavite hranu u uređaj i pritisnite **START**. Kad funkcija završi, provjerite je li hrana spremna. Ukoliko je potrebno produžite vrijeme kuhanja.

7. DODATNE FUNKCIJE

7.1 Favoriti ☆

Možete spremati do 3 omiljene postavke, poput funkcije pećnice i vremena pripreme.

1. Uključite uređaj.
 2. Odaberite željenu postavku.
 3. Pritisnite .
 4. Odaberite: Favoriti / Spremi trenutne postavke.
 5. Pritisnite **+** da biste postavku dodali na popis: Favoriti.
 6. Pritisnite **OK**.
-  - pritisnite da biste resetirali postavku.
-  - pritisnite da biste poništili postavku.

7.2 Blokiranje tipki

Ova funkcija sprječava nehotičnu promjenu funkcije uređaja.

1. Uključite uređaj.
2. Postavite funkciju pećnice.
3. ☆,  - pritisnite istovremeno za uključenje funkcije.

☆,  - pritisnite istovremeno za uključenje funkcije.

7.3 Roditeljska zaštita



Ova funkcija sprječava slučajno uključivanje uređaja.

1. Uključite uređaj.
 2. Pritisnite .
 3. Odaberite Opcije / Roditeljska zaštita.
 4. Pritisnite kodna slova abecednim redom. Roditeljska zaštita je uključen.
- Kada je ova funkcija uključena, pristupite na: Tajmer a svjetlo je dostupno.

Da biste omogućili uporabu uređaja, pritisnite kodna slova abecednim redom.

7.4 Automatsko isključivanje

Iz sigurnosnih razloga, ako je funkcija pećnice aktivna i ako nisu promijenjene postavke, uređaj će se automatski isključiti nakon određenog vremena.

 (°C)	 (h)
30 - 115	12.5
120 - 195	8.5
200 - 230	5.5

Ako namjeravate pokrenuti funkciju pećnice u trajanju koje premašuje vrijeme automatskog

isključivanja, postavite trajanje pečenja. Pogledajte poglavlje "Funkcije sata".

Automatsko isključivanje ne radi s funkcijama: Osvjetljenje unutrašnjosti, Vrijeme završetka.

7.5 Ventilator za hlađenje

Kada uređaj radi, ventilator za hlađenje automatski se uključuje kako bi površinu uređaja održao hladnom. Ako isključite uređaj, ventilator za hlađenje i dalje radi sve dok se uređaj ne ohladi.

8. FUNKCIJE SATA

8.1 Opis funkcija sata

Funkcija	Opis
Tajmer	Postavljanje trajanja kuhanja. Maksimum je 23 h 59 min. Možete postaviti što će se dogoditi kad vrijeme istekne postavljanjem preferiranog: Završetak postupka.
Završetak postupka	Zvučni alarm - kad je vrijeme isteklo, oglašava se zvučni signal. Ovu funkciju možete postaviti bilo kada, čak i kada je uređaj isključen. Zvučni alarm i zaustavljanje kuhanja - kad je vrijeme isteklo, oglašava se zvučni signal i funkcija pećnice se isključuje. Samo skočna poruka - kada je vrijeme isteklo, na zaslonu se pojavljuje poruka. Ovu funkciju možete postaviti bilo kada, čak i kada je uređaj isključen.
Odgođeno pokretanje	Za odgodu početka i / ili završetka kuhanja.
Produženje vremena	Za produženje vremena kuhanja.
Tajmer prema gore	Za podešavanje vremena rada uređaja.. Maksimum je 23 h 59 min. Funkciju možete uključiti i isključiti. Ova funkcija ne utječe na rad uređaja.

8.2 Postavka: Sat

1. Uključite uređaj.
2. Pritisnite: Sat.

3. Postavite vrijeme.

4. Pritisnite .

8.3 Postavka: Tajmer

1. Odaberite funkciju pećnice i postavite temperaturu.

2. Pritisnite .

3. Postavite vrijeme.

Željeni završetak postupka možete odabrati pritiskom na ● ● ● .

4. Pritisnite . Ponavljajte radnju dok se na zaslonu ne prikaže glavni zaslon.

Kad je preostalo 10 % vremena kuhanja a hrana ne izgleda gotova, možete produljiti vrijeme kuhanja. Također možete promijeniti i funkciju pećnice. Da biste produljili vrijeme kuhanja pritisnite **+1min**.

8.4 Postavka: Odgođeno pokretanje

1. Postavite funkciju pećnice i temperaturu.

2. Pritisnite .

3. Postavite vrijeme kuhanja.



4. Pritisnite ● ● ● .

5. Pritisnite: Odgođeno pokretanje.

6. Odaberite željeno vrijeme početka.

7. Pritisnite . Ponavljajte radnju dok se na zaslonu ne prikaže glavni zaslon.

8.5 Postavka: Tajmer prema gore

1. Pritisnite .
2. Pritisnite .
3. Pritisnite: Tajmer prema gore.
4. Kliznite ili pritisnite  za prikaz vrijeme trajanja na glavnom zaslonu.
5. Pritisnite OK. Ponavljajte radnju dok se na zaslonu ne prikaže glavni zaslon.

8.6 Promjena postavki tajmera

Postavljeno vrijeme možete promijeniti u bilo kojem trenutku tijekom kuhanja.

1. Pritisnite .
2. Postavite vrijednost tajmera.
3. Pritisnite OK.

9. KORIŠTENJE PRIBORA

UPOZORENJE!

Pogledajte poglavlja sa sigurnosnim uputama.

9.1 Umetanje dodatne opreme

Dostupna dodatna oprema ovisno o modelu. Skenirajte QR kod kako biste provjerili kako koristiti pribor isporučenu s vašim uređajem. Opcijski pribor možete naručiti zasebno. Za više informacija, obratite se lokalnom dobavljaču.



Malo udubljenje na vrhu povećava sigurnost i pruža zaštitu od nagibanja. Te udubine ujedno su i dodatna mjera protiv prevrtanja. Obod oko police sprječava klizanje posuđa s police.

Umetnite dodatke (mreža za pečenje/pekač) između vodilica nosača police. Provjerite da

polica dodiruje stražnju stranu unutrašnjosti pećnice.

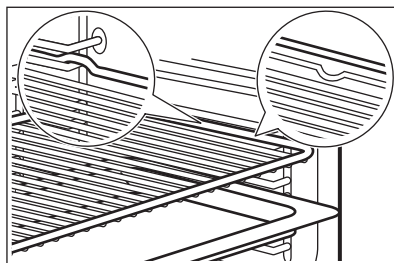

Ako vaša plitica ima nagib, postavite je prema stražnjem dijelu pećnice.

Ako na dodacima postoji natpis, provjerite je li okrenut prema vama.

Ako koristite pliticu s otvorima, postavite pekač / pliticu ispod nje za sakupljanje tekućina koje kapaju.

10. SAVJETI I PREPORUKE

10.1 Preporuke za kuhanje

Temperature i vremena kuhanja u tablicama služe samo kao primjeri. Oni ovise o receptu, kvaliteti i količini korištenih sastojaka.

Vaš uređaj može peći drugačije od uređaja koji ste imali ranije. Dolje navedeni savjeti prikazuju preporučene postavke za temperaturu, vrijeme kuhanja i položaj police za određene vrste hrane.









Brojite položaje police od dna pećnice.

Ako ne možete naći postavke za određeni recept, potražite onaj koji mu je sličan.

Za savjete o uštedi energije pogledajte poglavlje "Energetska učinkovitost".

Više preporuka za pečenje potražite u tablicama za pečenje na našoj web stranici. Za pronalaženje savjeta za kuhanje pogledajte PNC broj na natpisnoj pločici koja se nalazi na prednjem okviru unutrašnjosti uređaja.

Simboli korišteni u tablicama:

	Vrsta hrane
	Funkcija pećnice
	Temperatura
	Dodatna oprema
	Posuda (Gastronorm)
	Težina (kg)
	Položaj police
	Vrijeme pečenja (min)





10.2 Vlažno pečenje - preporučeni dodaci

Koristite tamne i nereflektirajuće posude i spremnike. Imaju bolju apsorpciju topline od svjetle boje i reflektirajućeg posuđa.

- **Plitica za pizzu** - tamna, nereflektirajuća, promjer 28cm
- **Posuda za pečenje** - tamna, nereflektirajuća, promjer 26cm
- **Ramekin** - keramika, promjer 8cm, visina 5 cm
- **Kalup za flan** - tamno, nereflektirajuće, promjer 28cm

10.3 Vlažno pečenje





Za najbolje rezultate slijedite prijedloge navedene u tablici u nastavku.

		°C		
Slatke rolade, 16 komada	pekač za pecivo ili pladanj za sakupljanje masnoće	180	2	25 - 35
Švicarska rolada	pekač za pecivo ili pladanj za sakupljanje masnoće	180	2	15 - 25
Cijela riba, 0.2 kg	pekač za pecivo ili pladanj za sakupljanje masnoće	180	3	15 - 25
Kolačići, 16 komada	pekač za pecivo ili pladanj za sakupljanje masnoće	180	2	20 - 30
Makroni, 24 komada	pekač za pecivo ili pladanj za sakupljanje masnoće	160	2	25 - 35
Muffini, 12 komada	pekač za pecivo ili pladanj za sakupljanje masnoće	180	2	20 - 30
Slani kolač, 20 komada	pekač za pecivo ili pladanj za sakupljanje masnoće	180	2	20 - 30
Sitni prhki biskviti, 20 komada	pekač za pecivo ili pladanj za sakupljanje masnoće	140	2	15 - 25
Tartlete, 8 komada	pekač za pecivo ili pladanj za sakupljanje masnoće	180	2	15 - 25

10.4 Informacije za ispitne ustanove

Testovi prema: EN 60350-1, IEC 60350-1.

Pečenje na jednoj razini





			°C		
Bezmasni biskvit	Vrući zrak	Mreža za pečenje	160	45 - 60	2
Bezmasni biskvit	Tradicionalno pečenje	Mreža za pečenje	160	45 - 60	2
Pita od jabuka 1)	Vrući zrak	Mreža za pečenje	160	55 - 65	2
Pita od jabuka 1)	Tradicionalno pečenje	Mreža za pečenje	180	55 - 65	1
Prhko tijesto	Vrući zrak	Pekač za pecivo	140	25 - 35	2
Prhko tijesto	Tradicionalno pečenje	Pekač za pecivo	140	25 - 35	2
Mali kolači, 20 po plitici 2)	Vrući zrak	Pekač za pecivo	150	20 - 30	3
Mali kolači, 20 po plitici 2)	Tradicionalno pečenje	Pekač za pecivo	170	20 - 30	3
Tost 3)	Roštilj	Mreža za pečenje	maks.	1 - 2	5

1) 2 kalupa stavljena dijagonalno (Ø 20 cm). Desni koji se postavlja više sprijeda od lijevog.

2) Prethodno zagrijte prazan uređaj.

3) Prethodno zagrijte prazan uređaj 5 min.

Pečenje na više razina

			°C		
Prhko tijesto	Vrući zrak	Pekač za pecivo	140	25 - 45	2 i 4
Mali kolači, 20 po plitici 1)	Vrući zrak	Pekač za pecivo	150	25 - 35	2 i 4
Bezmasni biskvit	Vrući zrak	Mreža za pečenje	160	45 - 55	2 i 4
Pita od jabuka	Vrući zrak	Mreža za pečenje	160	55 - 65	2 i 4





1) Prethodno zagrijte prazan uređaj.





10.5 Informacije za ispitne ustanove

Ispitivanja za funkciju: Puna para

Ispitivanja u skladu s EN 60350-1, IEC 60350-1.





Postavite temperaturu na 100°C.

				
Brokula 1) 2)	2/3 perforirani komplet pare	0.3	3	8 - 9
Brokula 1) 2)	2/3 perforirani komplet pare	maks.	3	10 - 11

				
Grašak, smrznuti 2)	2 x 2/3 perforirani komplet pare	2 x 1,5	2 i 4	Sve dok temperatura na najhladnijem mjestu ne dosegne 85 °C.

- 1) Prethodno zagrijte uređaj dok se ne postigne postavljena temperatura. Ne koristite funkciju: Brzo zagrijavanje.
- 2) Pekač za pecivo postavite na prvi položaj police, s nagibom prema stražnjem dijelu unutrašnjosti pećnice.

Dodatni recepti za paru

				°C	
Kuhanje na pari kombinirano jelo (2 porcije) 1)	Puna para	Gastronorm 1/2 perforiran (krumpiriči i brokula) i neperforiran (losos)	2 (losos) 4 (brokula i krumpir)	100	40 (krumpira) 18 - 20 (losos) 10 - 12 (brokula)
Puding od karamela (6 porcija)	Visoka vlažnost	Jela na okruglom pocalanu na mreži za pečenje	2	90	35 - 45
Jaja na kraljevski način	Puna para	Gastronorm 1/2 neperforirani	2	85	35 - 45
Bijeli kruh	Pečenje kruha	Pekač za pecivo 2)	2	180	40 - 50
Piletina 3)	Niska vlažnost	Mreža za pečenje	2	200	60 - 70

- 1) Stavite sastojke u pećnicu jednu za drugom na odgovarajuću točku tako da se svi dijelovi istovremeno ispeku. Istovremeno možete pripremiti dvije porcije.
- 2) Koristite pekač za pecivo s nagibom usmjerenim prema stražnjem dijelu pećnice.
- 3) Stavite pekač za pecivo na prvi položaj police u pećnici za sakupljanje masnoće koja kaplje.

11. ODRŽAVANJE I ČIŠĆENJE



UPOZORENJE!

Pogledajte poglavlja sa sigurnosnim uputama.

11.1 Napomene za čišćenje

Sredstva za čišćenje

- Prednju stranu uređaja očistite samo krpom od mikrovlakana s toplom vodom i blagim deterdžentom.
- Za čišćenje metalnih površina koristite otopinu za čišćenje.
- Mrlje očistite blagim deterdžentom.

Svakodnevna uporaba

- Očistite unutrašnjost uređaja nakon svake uporabe. Nakupljanje masti ili drugih ostataka može uzrokovati požar.

- Ne čuvajte hranu u uređaju dulje od 20 minuta. Osušite unutrašnjost uređaja samo krpom od mikrovlakana nakon svake uporabe.

Dodatna oprema

- Očistite svu dodatnu opremu nakon svake uporabe i pustite da se osuši. Koristite samo krpu od mikrovlakana namočenu u toplu vodu i blagi deterdžent. Dodatnu opremu ne perite u perilici posuđa.
- Ne čistite dodatnu opremu s neprijanjajućim površinama pomoću abrazivnih sredstava za čišćenje ili predmeta s oštrim rubovima.

11.2 Uklanjanje nosača police

Kako biste očistili pećnicu, skinite katalitičke ploče.

1. Isključite uređaj i pričekajte da se ohladi.
2. Nosače police pažljivo povucite prema gore i van iz prednjeg nosača.
3. Prednji kraj nosača police povucite dalje od bočne stijenke.
4. Izvadite nosače iz stražnjeg nosača.

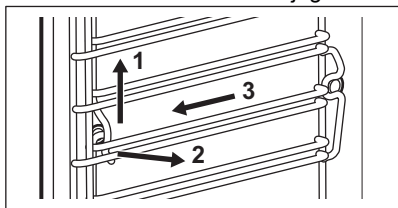

Nosače police vratite na mjesto obrnutim redoslijedom.

Ako su teleskopske vodilice isporučene, njihove zatike za držanje moraju biti okrenute prema naprijed.

11.3 Parno čišćenje

1. Isključite uređaj i pričekajte da se ohladi.
2. Izvadite sav pribor iz pećnice i uklonjive nosače police.
3. Dno unutrašnjosti pećnice i unutarnje stako vrata očistite mekom krpom s toplom vodom i blagim deterdžentom.
4. Napunite spremnik za vodu do maksimalne razine, dok se ne oglasi signal ili se na zaslonu ne prikaže poruka.
5. Odaberite: Izbornik / Čišćenje.

Opcija	Opis
Parno čišćenje	Lagano čišćenje Trajanje: 30 min
Parno čišćenje Plus	Normalno čišćenje Unutrašnjost pećnice poprskajte deterdžentom. Trajanje: 75 min

6. Pritisnite **START**. Slijedite upute na zaslonu.

Signal se oglašava na kraju čišćenja.

7. Pritisnite bilo koji simbol za isključivanje signala.
8. Isključite uređaj.
9. Kad se uređaj ohladi, posušite unutrašnjost mekanom krpom.
10. Ostavite vrata pećnice otvorena i pričekajte da se unutrašnjost pećnice osuši.



Kad ova funkcija radi, lampica je isključena.

11.4 Podsjetnik Za Čišćenje

Čišćenje se preporučuje kad se pojavi podsjetnik.

Koristite funkciju: Parno čišćenje Plus.

11.5 Uklanjanje kamenca

Koristite ga za uklanjanje kamenca iz parnog sustava.

1. Isključite uređaj i pričekajte da se ohladi.
2. Izvadite svu dodatnu opremu iz pećnice.
3. Provjerite je li spremnik za vodu prazan. Pogledajte poglavlje „Održavanje i čišćenje“, Praznjenje spremnika.
Trajanje prvog dijela: oko 100 min
4. Odaberite: Izbornik / Čišćenje / Uklanjanje kamenca.
5. Stavite posudu za roštilj / pečenje na najniži položaj police.
6. U spremnik za vodu ulijte 250 ml sredstva za uklanjanje kamenca.
7. Ispunite preostali dio spremnika za vodu sa 700 ml vode, dok se ne oglasi signal ili se na zaslonu ne prikaže poruka.
8. Uključite funkciju i slijedite upute na zaslonu. Počinje prvi dio postupka za uklanjanje kamenca.
Trajanje drugog dijela: oko 35 min
9. Spremnik za vodu napunite vodom do 950 ml, dok se signal ne oglasi ili se na zaslonu ne prikaže poruka.
10. Kad funkcija završi, uklonite posudu za roštilj / pečenje.
11. Isključite uređaj i pričekajte da se ohladi.
12. Unutrašnjost pećnice očistite mekanom krpom.
13. Ostavite vrata pećnice otvorena i pričekajte da se unutrašnjost osuši.

Ako nakon postupka za uklanjanje kamenca u uređaju ostane ostataka vapenca, na zaslonu će se pojaviti upit za ponavljanje postupka.

11.6 Podsjetnik za uklanjanje kamenca

Uređaj pruža dva podsjetnika za uklanjanje kamenca. Podsjetnik za uklanjanje kamenca ne može se isključiti.

- Mekani podsjetnik - preporučuje vam uklanjanje kamenca iz uređaja.
- Tvrdi podsjetnik - obavezuje vas da uklonite kamenac iz uređaja. Ako iz uređaja ne uklonite kamenac kada je tvrdi podsjetnik uključen, funkcija pare je onemogućena.

11.7 Ispiranje

Koristite za čišćenje parnog sustava nakon česte uporabe parnih funkcija.

1. Isključite uređaj i pričekajte da se ohladi.
2. Izvadite sav pribor iz pećnice.
3. Duboku posudu postavite na prvi položaj police.
4. Napunite spremnik za vodu vodom do maksimalne razine, dok se ne oglasi signal ili se na zaslonu ne prikaže poruka.
5. Odaberite: Izbornik / Čišćenje / Ispiranje.

Trajanje: oko 30 min

6. Uključite funkciju i slijedite upute na zaslonu.
7. Kad funkcija završi, uklonite duboku posudu za pečenje.



Kad ova funkcija radi, lampica je isključena.

11.8 Sušenje

Koristite ga za sušenje unutrašnjosti pećnice nakon kuhanja pomoću parne funkcije pećnice ili čišćenja parom.

1. Isključite uređaj i pričekajte da se ohladi.
2. Izvadite sav pribor iz pećnice.
3. Odaberite: Izbornik / Čišćenje / Sušenje.
4. Slijedite uputu na zaslonu.

11.9 Podsjetnik za sušenje

Nakon kuhanja pomoću parne funkcije pećnice, na zaslonu se prikazuje napomena da se uređaj osuši.

Pritisnite DA za sušenje uređaja.

11.10 Pražnjenje spremnika

Koristite je nakon kuhanja pomoću parne funkcije pećnice kako biste uklonili preostalu vodu iz spremnika za vodu.

1. Isključite uređaj i pričekajte da se ohladi.
2. Izvadite sav pribor iz pećnice.
3. Duboku posudu postavite na prvi položaj police.
4. Odaberite: Izbornik / Čišćenje / Pražnjenje spremnika.

Trajanje: 6 min

5. Uključite funkciju i slijedite upute na zaslonu.
6. Kad funkcija završi, uklonite duboku posudu za pečenje.



Kad ova funkcija radi, lampica je isključena.

11.11 Uklanjanje i postavljanje vrata

Možete ukloniti vrata i unutrašnje staklene ploče kako biste ih očistili. Broj staklenih ploča različit je za različite modele.



UPOZORENJE!

Vrata su teška.



OPREZ!

Pažljivo rukujte staklom, posebno oko rubova prednje ploče. Staklo se može razbiti.

1. Provjerite je li uređaj hladan.
2. Potpuno otvorite vrata.
3. Pritisnite stezne poluge **A** na dvjema šarkama vrata.

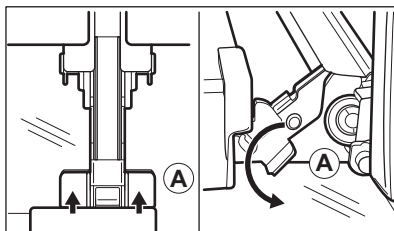

4. Vrata pećnice zatvorite do prvog otvorenog položaja (pod približnim kutom: 70°).

- Vrata držite rukom sa svake strane i izvucite ih od pećnice pod kutom prema gore.
- Stavite vrata s vanjskom stranom prema dolje na meku krpu na stabilnu površinu.
- Uхватите oblogu vrata **B** na gornjem rubu vrata s dvije strane i pritisnite prema unutra kako biste oslobodili kopču.

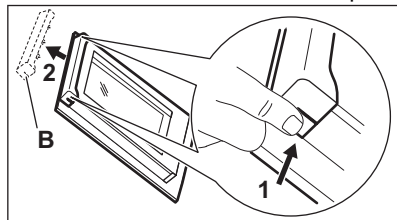

- Povucite oblogu vrata prema naprijed kako biste je uklonili.
- Držite staklene ploče vrata za gornji rub jedan po jedan i povucite ih prema gore iz vodilice.

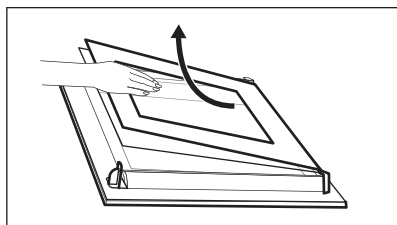

- Očistite staklenu ploču vodom i sapunicom. Pažljivo osušite staklenu ploču. Staklene ploče ne perite u perilici posuđa.

Nakon čišćenja gore opisane korake obavite obrnutim redoslijedom. Najprije umetnite manju ploču, zatim veću i vrata.

Provjerite jesu li staklene ploče umetnute u ispravnom položaju, jer se u protivnom površina vrata može pregrijati.

11.12 Zamjena žarulje

⚠ UPOZORENJE!

Opasnost od električnog udara.
Žarulja može biti vruća.

- Isključite uređaj i pričekajte da se ohladi.
- Odspojite uređaj iz električnog napajanja.
- Stavite krpu na dno pećnice.

Gornja žarulja

- Okrenite stakleni poklopac i skinite ga.

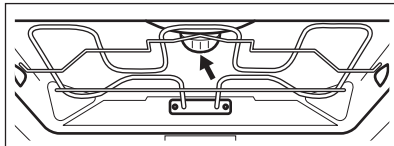

- Skinite metalni prsten i očistite stakleni poklopac.
- Zamijenite žarulju svjetiljke odgovarajućom žaruljom koja je otporna na toplinu od 300 °C.
- Postavite metalni prsten na stakleni poklopac i instalirajte ga.

Bočno svjetlo

- Skinite lijevi nosač polica kako biste omogućili pristup žarulji.
- Za uklanjanje poklopca koristite Torx 20 odvijač.
- Očistite stakleni poklopac.
- Zamijenite žarulju svjetiljke odgovarajućom žaruljom koja je otporna na toplinu od 300 °C.
- Postavite metalni okvir i brtvu. Zategnite vijke.
- Vratite lijevu vodilicu za police.

12. RJEŠAVANJE PROBLEMA

⚠ UPOZORENJE!

Pogledajte poglavlja sa sigurnosnim uputama.

12.1 Što učiniti ako ...

Opis problema	Uzrok i rješenje
Ne možete uključiti uređaj ili rukovati njime.	Uređaj nije spojen na napajanje ili nije ispravno spojen.
Uređaj se ne zagrijava.	Sat nije postavljen. Za postavljanje sata pogledajte poglavlje "Funkcije sata". Vrata nisu pravilno zatvorena. Osigurač je pregorio. Uvjerite se da je osigurač uzrok kvara. Ako se problem ponovi, obratite se kvalificiranom električaru. Roditeljska zaštita je uključen.
Svjetlo je isključeno.	Žarulja je pregorjela. Zamijenite žarulju. Pojednosti potražite u poglavlju "Održavanje i čišćenje".

 Prekid napajanja uvijek zaustavlja čišćenje. Ponovite čišćenje ako je prekinuto prekidom napajanja.

12.2 Šifre pogreški

Kada se dogodi softverska greška, na zaslonu se pojavi poruka o pogrešci. U donjoj tablici možete pronaći popis problema.

Kodovima i opisima	Rješenje
F102 - vrata nisu potpuno zatvorena ili je brava na vratima slomljena. 1)	Zatvorite vrata. Isključite i uključite uređaj.
F240, F439 - dodirna polja na zaslonu ne rade ispravno.	Očistite površinu zaslona. Provjerite da na dodirnim poljima nema prljavštine.
F908 - sustav uređaja ne može se povezati s upravljačkom pločom.	Isključite i uključite uređaj.

1) Kada se sljedeća poruka o pogrešci i dalje prikazuje na zaslonu, to znači da je neispravni podsustav možda isključen. U tom slučaju obratite se svom dobavljaču ili ovlaštenom servisnom centru.

12.3 Podaci o servisu

Ako sami ne uspijete pronaći rješenje za problem, obratite se prodavaču ili ovlaštenom servisnom centru.

Podaci potrebni za servisni centar nalaze se na natpisnoj pločici. Natpisna pločica nalazi se na prednjoj strani okvira unutrašnjosti uređaja. Vidljiva je kada otvorite vrata. Ne uklanjajte natpisnu pločicu iz unutrašnjosti uređaja.

Preporučujemo da podatke upišete ovdje:

Model (MOD.):

Broj proizvoda (PNC):

Serijski broj (S.N.):

13. ENERGETSKA UČINKOVITOST

13.1 Informacije o proizvodu i List s informacijama o proizvodu u skladu s uredbama EU o označavanju energetske učinkovitosti i ekološkom dizajnu

Naziv dobavljača	Electrolux	
Identifikacija modela	EOB8S38X 944032193 KOBBS38Z 944032191 LOB8S38V 944032192 LOB8S38Z 944032190	
Indeks energetske učinkovitosti	61.9	
Klasa energetske učinkovitosti	A++	
Potrošnja energije uz standardno opterećenje, konvencionalni način rada	1.09 kWh/ciklusu	
Potrošnja energije uz standardno opterećenje, način rada s ventilatorom	0.52 kWh/ciklusu	
Broj šupljina	1	
Izvor topline	Struja	
Zapremina	70 l	
Vrsta pećnice	Ugradbena pećnica	
Mass	EOB8S38X	34.5 kg
	KOBBS38Z	34.5 kg
	LOB8S38V	34.5 kg
	LOB8S38Z	34.5 kg

IEC/EN 60350-1 - Kućanski električni uređaji za kuhanje - 1. dio: Štednjaci, pećnice, parne pećnice i roštilji - Metode za mjerenje izvedbi.

13.2 Informacije o proizvodu za potrošnju energije i maksimalno vrijeme do primjenjivog načina rada pri niskoj snazi

Potrošnja energije u stanju pripravnosti	0.8 W
Maksimalno vrijeme potrebno da oprema automatski dosegne primjenjivi način rada pri niskoj snazi	20 min

13.3 Savjeti za uštedu energije

Sljedeći savjeti pomoći će vam da štedite energiju prilikom uporabe uređaja.

Provjerite jesu li vrata uređaja zatvorena dok uređaj radi. Ne otvarajte vrata uređaja prečesto tijekom pečenja. Brtvu vrata održavajte čistom i uvjerite se da je dobro pričvršćena u svom položaju.

Da biste povećali uštedu energije, koristite metalno posuđe te tamne i nereflektirajuće posude i spremnike..

Nemojte prethodno zagrijavati uređaj prije kuhanja, osim ako to izričito nije preporučeno.

Tijekom istovremene pripreme nekoliko jela, neka vremenske pauze između pečenja budu što kraće.

Kuhanje s ventilatorom

Ako je moguće, koristite funkcije kuhanja s ventilatorom kako biste uštedjeli energiju.

Preostala toplina

Kad je vrijeme kuhanja duže od 30 min, 3 - 10 min prije završetka kuhanja smanjite

temperaturu uređaja na minimum. Preostala toplina unutar uređaja nastavit će kuhanje.

Koristite preostalu toplinu za održavanje hrane toplom ili zagrijavanje ostalih jela.

Kada isključite uređaj, na zaslonu se prikazuje preostala toplina ili temperatura.

Ako se uključi program s odabirom Trajanje, a vrijeme kuhanja je dulje od 30 minuta, kod nekih se funkcija uređaja grijači automatski ranije isključuju.

Održavajte jela toplim

Za korištenje preostale topline i održavanje hrane toplom, odaberite najnižu moguću

postavku temperature. Na zaslonu se pojavljuje indikator preostale topline ili temperature.

Kuhanje s isključenim svjetlom

Tijekom kuhanja isključite svjetlo. Uključite ga samo kad ga trebate.

Vlažno pečenje

Funkcija je namijenjena je za uštedu energije tijekom kuhanja.

Kad koristite tu funkciju, svjetlo se automatski isključuje nakon 30 sek. Svjetlo možete ponovno uključiti, ali to će smanjiti očekivanu uštedu energije.

14. BRIGA ZA OKOLIŠ

Reciklirajte materijale sa simbolom . Ambalažu za recikliranje odložite u prikladne spremnike. Pomozite u zaštiti okoliša i ljudskog zdravlja, kao i u recikliranju otpada od električnih i elektroničkih uređaja. Uređaje

označene simbolom  ne bacajte zajedno s kućnim otpadom. Proizvod odnesite na lokalno reciklažno mjesto ili kontaktirajte nadležnu službu.

Добро дошли у Electrolux! Хвала што сте изабрали наш уређај.



Прибавите савете за коришћење, брошуре и информације за решавање проблема, сервисирање и поправку:
www.electrolux.com/support

Задржано право измена.

САДРЖАЈ

1. ИНФОРМАЦИЈЕ О БЕЗБЕДНОСТИ.....	25
2. БЕЗБЕДНОСНА УПУТСТВА.....	27
3. ОПИС ПРОИЗВОДА.....	30
4. КОМАНДНА ТАБЛА.....	30
5. ПРЕ ПРВЕ УПОТРЕБЕ.....	31
6. СВАКОДНЕВНА УПОТРЕБА.....	32
7. ДОДАТНЕ ФУНКЦИЈЕ.....	36
8. ФУНКЦИЈЕ САТА.....	37
9. КОРИШЋЕЊЕ ПРИБОРА.....	38
10. НАПОМЕНЕ И САВЕТИ.....	38
11. НЕГА И ЧИШЋЕЊЕ.....	41
12. РЕШАВАЊЕ ПРОБЛЕМА.....	45
13. ENERGETSKA EFIKASNOST.....	46
14. ЕКОЛОШКА ПИТАЊА.....	47

1. ⚠ ИНФОРМАЦИЈЕ О БЕЗБЕДНОСТИ

Пре инсталације и коришћења уређаја, пажљиво прочитајте приложено упутство. Произвођач није одговоран за било какве повреде или штету које су резултат неисправне инсталације или употребе. Чувајте упутство за употребу на безбедном и приступачном месту за будуће коришћење.

1.1 Безбедност деце и осетљивих особа

- Овај уређај могу да користе деца старија од 8 година и особе са смањеним физичким, чулним или менталним способностима, као особе којима недостају искуство и знање, уколико им се обезбеди надзор или им се дају упутства у вези са употребом уређаја на безбедан начин и уколико схватају могуће опасности. Децу млађа од 8 година, као и особе са веома тешким и сложеним

инвалидитетом, треба држати даље од уређаја, осим ако су под сталним надзором.

- Децу треба контролисати како се не би играла уређајем.
- Држите сву амбалажу даље од деце и одложите је на одговарајући начин.
- УПОЗОРЕЊЕ: Уређај и његови доступни делови могу бити врели током коришћења. Држите децу и кућне љубимце даље од уређаја када уређај ради и када се хлади.
- Ако овај апарат има уређај за безбедност деце, треба га активирати.
- Деца не смеју да обављају чишћење и корисничко одржавање уређаја без надзора.

1.2 Опште мере безбедности

- Овај уређај је намењен само за кување.
- Овај уређај је намењен за употребу у једном домаћинству у затвореним просторима.
- Уређај се може користити у канцеларијама, хотелским собама, пансионима, сеоским туристичким домаћинствима и сличним објектима за смештај где употреба не превазилази (просечан) ниво потрошње по домаћинству.
- Само квалификована особа може да монтира овај уређај и замени кабл.
- Не користите овај уређај пре него што га уградите.
- Искључите уређај из струје пре било каквог одржавања.
- Уколико је кабл за напајање оштећен, њега мора да замени произвођач, одговарајући овлашћени сервисни центар или лица сличне квалификације, како би се избегла електрична опасност.
- УПОЗОРЕЊЕ: Уверите се да је уређај искључен пре него што замените сијалицу како бисте избегли могућност да дође до електричног шока.
- УПОЗОРЕЊЕ: Уређај и његови доступни делови могу бити врели током коришћења. Треба водити рачуна да

се избегне додиривање грејних елемената или унутрашњих површина апарата.

- Када вадите прибор или посуђе из рерне или их стављате у рерну, увек носите заштитне рукавице.
- Да бисте уклонили шине које држе решетке, прво повуците предњи део шина, а затим задњи део да бисте их одвојили од бочних зидова. Постављање шина за подршку решетке врши се обрнутим редоследом.
- Немојте користити парочистач за чишћење уређаја.
- Немојте користити груба абразивна средства за чишћење или оштре металне сунђере за чишћење стаклених врата јер они могу изгребати површину због чега може доћи до распрскавања стакла.

2. БЕЗБЕДНОСНА УПУТСТВА

2.1 Монтажа

УПОЗОРЕЊЕ!

Само квалификована особа може да инсталира овај уређај.

- Уклоните комплетну амбалажу.
- Немојте да инсталирате или користите оштећен уређај.
- Пратите упутства за монтажање која су доступна на нашем веб-сајту.
- Увек водите рачуна приликом померања уређаја зато што је тежак. Увек користите заштитне рукавице и затворену обућу.
- Не вуците уређај за ручицу.
- Инсталирајте уређај на сигурно и прикладно место које испуњава захтеве за инсталацију.
- Неопходно је придржавати се минималног растојања од других уређаја и кухињских елемената.
- Пре монтаже уређаја, проверите да ли се врата уређаја отварају без задршке.
- Овај уређај је опремљен системом за електрично хлађење. Мора се употребљавати са извором електричног напајања.

2.2 Прикључење на електричну мрежу

УПОЗОРЕЊЕ!

Ризик од пожара и струјног удара.

- Сва прикључивања струје треба да обави квалификован електричар.
- Уређај мора да буде уземљен.
- Уверите се да су параметри на плочици са техничким карактеристикама компатибилни са одговарајућим параметрима електричне мреже за напајање.
- Увек користите прописно уграђену утичницу са заштитом од струјног удара.
- Немојте да користите адаптере са више утичница и продужне каблове.
- Проверите да нисте оштетили главно напајање и кабл за напајање. Уколико струјни кабл треба да се замени, то треба да обави наш овлашћени сервисни центар.
- Не дозволите да кабл за напајање додирује или дође близу вратима уређаја или ниши испод уређаја, нарочито када уређај ради или када су врата врела.

- Заштита од удара делова под напоном и изолованих делова мора да се причврсти тако да не може да се уклони без алата.
- Прикључите главни кабл за напајање на зидну утичницу тек на крају инсталације. Водите рачуна да постоји приступ мрежном утикачу након инсталације.
- Ако је зидна утичница лабава, немојте да прикључујете мрежни утикач.
- Не вуците кабл за напајање како бисте искључили уређај. Кабл искључите тако што ћете извући утикач из утичнице.
- Користите само исправне раставне прекидаче: заштитне прекидаче, осигураче (осигураче са навојем треба скинути са носача), аутоматске заштитне прекидаче и контакторе.
- У електричној инсталацији мора постојати раставни прекидач који вам омогућава да искључите све фазе напајања уређаја. Размак између контаката на раставном прекидачу мора да износи најмање 3 mm.
- Уређај се испоручује са струјним утикачем и струјним каблом.

2.3 Употреба

УПОЗОРЕЊЕ!

Постоји ризик од повређивања, опекотина и струјног удара или експлозије.

- Немојте да мењате спецификацију овог уређаја.
- Водите рачуна да отвори за вентилацију не буду запушени.
- Не остављајте уређај без надзора током рада.
- Уређај треба искључити након сваке употребе.
- Будите опрезни кад отварате врата уређаја док он ради. Може се десити да изађе вreo ваздух.
- Немојте руковати уређајем када су вам мокрe руке или када је он у контакту са водом.
- Немојте излагати отворена врата великом оптерећењу.
- Немојте користити уређај као радну површину или простор за одлагање.

- Пажљиво отворите врата уређаја. Коришћење састојака који садрже алкохол може довести до испаравања алкохола и мешања са ваздухом.
- Варнице или отворени пламен не смеју да буду у близини уређаја када отварате врата.
- Увек користите стакло и тегле погодне за конзервацију.
- Запаљиве материје или предмете натопљене запаљивим материјама немојте стављати унутар и поред уређаја или на њега.

УПОЗОРЕЊЕ!

Постоји ризик од оштећења уређаја.

- Да бисте спречили оштећење или губитак боје на емајлираним површинама:
 - Немојте стављати посуђе из рерне или друге предмете у уређају директно на дно.
 - Не стављајте алуминијумску фолију директно на дно унутрашњости уређаја.
 - Немојте сипати воду директно у врућ уређај.
 - Немојте држати у уређају влажно посуђе и храну након завршетка кувања.
 - Будите пажљиви када скидате или постављате прибор.
- Губитак боје на емајлираним површинама или нерђајућем челику не утиче на сам рад уређаја.
- Користите дубоки плех за заливане колаче. Воћни сок може да остави трајне мрље.
- Док спремате јело, врата уређаја треба увек да буду затворена.
- Ако је уређај монтиран иза панела намештаја (нпр. врата), обезбедите да приликом рада врата никада не буду затворена. Иза затвореног панела намештаја могу да се накупе топлота и влага и проузрокују накнадно оштећење уређаја, кућишта или пода. Не затварајте панел намештаја све док се уређај у потпуности не охлади након коришћења.

2.4 Нега и чишћење

УПОЗОРЕЊЕ!

Постоји ризик од повреде, пожара или оштећења уређаја.

- Пре одржавања искључите уређај и извучите струјни утикач из зидне утичнице.
- Проверите да ли је уређај хладан. Постоји ризик да се сломају стаклене плоче.
- Одмах замените стаклене плоче на вратима ако се оштете. Обратите се овлашћеном сервисном центру.
- Врата су тешка, па будите посебно пажљиви кад их скидате са уређаја.
- Редовно чистите уређај да бисте спречили пропадање површинског материјала.
- Уређај очистите влажном меком крпом. Користите искључиво неутралне детерџенте. Немојте користити абразивне производе, абразивне јастучиће за чишћење, раствараче или металне предмете.
- Уколико користите спреј за рерну, придржавајте се упутстава о безбедности на амбалажи.

2.5 Кување на пари

УПОЗОРЕЊЕ!

Постоји ризик од опекотина и оштећења уређаја.

- Отпуштена пара може да изазове опекотине:
 - Будите опрезни кад отварате врата уређаја када је активирана ова функција. Може да дође до ослобађања паре.
 - Отворите врата уређаја пажљиво након кувања на пари.

2.6 Унутрашње осветљење

УПОЗОРЕЊЕ!

Ризик од струјног удара.

- Када се ради о сијалицама унутар производа и резервних делова, сијалице које се продају засебно: Ове сијалице су намењене да издрже екстремне физичке услове у кућним апаратима, као што су температура, вибрације, влага, или су намењене да сигнализирају информације о радном стању уређаја. Нису предвиђене за употребу у другим уређајима и нису погодне за осветљавање просторија у домаћинству.
- Овај производ садржи извор светлости чија је класа енергетске ефикасности G.
- Користите само сијалице које имају исту спецификацију.

2.7 Сервисирање

- Ради оправке уређаја обратите се овлашћеном сервисном центру.
- Користите само оригиналне резервне делове.

2.8 Одлагање

УПОЗОРЕЊЕ!

Опасност од повређивања или гушења.

- Обратите се општинским органима да бисте сазнали како да одложите уређај у отпад.
- Искључите уређај из струје.
- Исеците мрежни електрични кабл на месту које је близу уређаја и одложите га.

3. ОПИС ПРОИЗВОДА

3.1 Општи приказ

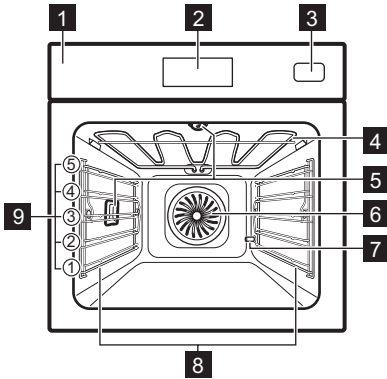

- 1 Командна табла
- 2 Дисплеј
- 3 Резервоар за воду
- 4 Грејни елемент
- 5 Лампа
- 6 Вентилатор
- 7 Уклањање каменца са излазне цеви
- 8 Носач решетке, покретни
- 9 Положаји решетке

4. КОМАНДНА ТАБЛА

4.1 Преглед командне табле

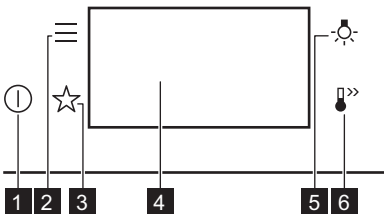

1	Укључено / Искључено	Притисните и задржите да бисте укључили и искључили апарат.
2	Мени	Списак опција уређаја и функција које се подешавају.
3	Омиљена опција	Приказује омиљена подешавања.
4	Дисплеј	Приказује тренутна подешавања уређаја.

5	Прекидач лампице	За укључивање и искључивање лампице.
6	Брзо загревање	За укључивање и искључивање функције: Брзо загревање.



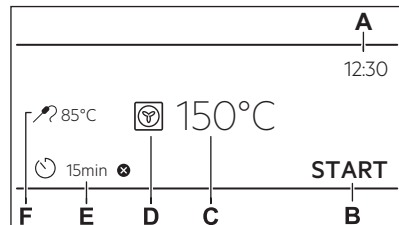

4.2 Дисплеј

Дисплеј са подешеним кључним функцијама.







- A. Доба дана
- B. СТАРТ / СТОП
- C. Температура
- D. Функције загревања
- E. Тајмер
- F. Температурни Сензор за храну (само на одабраним моделима)

Индикатори дисплеја

- | | |
|---|--|
|  | За потврђивање изабране ставке/подешавања. |
|  | За враћање за један ниво уназад у менију. |
|  | За поништавање последње активности. |
|  | За укључивање и искључивање опција. |
|  | Активирана је функција оглашавања звучног сигнала. |

Индикатори дисплеја

- | | |
|---|---|
|  | Активирана је функција оглашавања звучног сигнала и заустављања кувача. |
|  | Активирана је само искахућа порука. |
|  | Одложено пуштање у погон је активирана. |
|  | За отказивање подешавања. |

5. ПРЕ ПРВЕ УПОТРЕБЕ

УПОЗОРЕЊЕ!

Погледајте поглавља о безбедности.



5.1 Прво прикључивање

Дисплеј приказује поруку добродошлице након првог повезивања.

Треба да подесите: Језик, Осветљеност екрана, Звукови тастера, Јачина звучног сигнала, Тврдоћа воде, Доба дана.

5.2 Прво предгревање и чишћење

Предгрејте празан уређај пре прве употребе и контакта са храном. Уређај може да испушта непријатан мирис и дим. Проветрите собу током предгревања.

1. Уклоните сву додатну опрему и носаче решетке из апарата.
2. Подесите функцију . Подесите максималну температуру. Оставите уређај да ради 1 ч.
3. Подесите функцију . Подесите максималну температуру. Оставите уређај да ради 15 мин.
4. Подесите функцију . Подесите максималну температуру. Оставите уређај да ради 15 мин.
5. Искључите уређај и сачекајте да се охлади.
6. Уређај и додатну опрему очистите само крпом од микрофибера, млаком водом и благим детерџентом.

7. Вратите прибор и уклоњиве носаче решетке у почетни положај.

5.3 Подешавање: Тврдоћа воде

Када повезујете уређај на електричну мрежу, морате да подесите ниво тврдоће воде.



Користите тест папир или се обратите локалном водоводу да бисте проверили ниво тврдоће воде.



1. Ставите тест трачицу у воду са чесме око 1 сек. Не стављајте тест трачицу под текућу воду.
2. Протресите тест трачицу да бисте уклонили преосталу воду.
3. Након 1 мин проверите тврдоћу воде према табели у наставку.
4. Подесите ниво тврдоће воде: Мени / Подешавања / Конфигурација / Тврдоћа воде.

Боје тест трачица настављају да се мењају. Проверите тврдоћу воде у року од 1 мин након тестирања.

Ниво тврдоће воде можете да промените у менију: Подешавања / Конфигурација / Тврдоћа воде.

Табела приказује опсег тврдоће воде са одговарајућим нивоом класификације воде. Прилагодите ниво тврдоће воде према табели.

Ниво тврдоће воде	Тест трачица
1 – мека	
2 – умерено тврда	

Ниво тврдоће воде	Тест трачица
3 – тврда	
4 – веома тврда	







6. СВАКОДНЕВНА УПОТРЕБА

УПОЗОРЕЊЕ!

Погледајте поглавља о безбедности.

6.1 Функције загревања







СТАНДАРДНО

	Гриловање За гриловање танких комада хране и отстирање хлеба.
	Турбо гриловање За печење великих комада меса или живине са костима на једној решетки. За печење гратинираних јела и за запецање.
	Печење уз равни вентилатор За печење меса и печење колача. Подесите нижу температуру него за Загревање одозго/одоздо док вентилатор равномерно распоређује топлоту у унутрашњости пећнице.
	Смрзнута храна Савршено за готова јела (нпр. помфрит, крокете или пролећне ролнице).
	Загревање одозго/одоздо За печење на једном положају решетке.
	Функција за пизу Најбоље за печење пизе и других јела која захтевају више топлоте одоздо.
	Загревање одоздо Одаберите ову функцију након процеса кувања да бисте по потреби запекли храну са доње стране. Користите најнижи ниво полице.



Лампа може аутоматски да се искључи када је температура испод 80 °C током неких функција загревања.

ДЕЛИКАТЕСИ

	Конзервација Да бисте конзервирали поврће и воће, ставите тегле за конзервирање у плех за печење напуњену водом, користећи тегле отпорне на топлоту са херметичким поклопцем или поклопце са навојем исте величине. Користите најнижи положај решетке.
	Дехидратација За сушење сецканог воћа, поврћа и печурки. Да би се омогућило да ваздух засићен влагом изађе, а да се воће боље осуши, препоручљиво је повремено отварање врата пећнице током процеса сушења.
	Загревање посуђа За загревање посуђа пре сервирања.
	Одмрзавање За одмрзавање хране (поврћа и воћа). Време одмрзавања зависи од количине и величине смрзнуте хране.
	Гратинирано За јела као што су лазање или гратинирани кромпир. За печење гратинираних јела и за запецање.
	Споро кување Процес кувања на ниској температури. Савршено је за кување финих јела (нпр. говедина, телетина или јагњетина).



Одржавање топлоте

За одржавање топлоте хране. Имајте у виду да нека јела могу да наставе да се кувају и исушују док се одржавају топлим. Покријте посуде ако је потребно.



Влажно печење уз вентилатор

Ова функција је предвиђена за уштеду енергије током кувања. Када користите ову функцију, температура унутар уређаја може да се разликује од подешене температуре. Користи се за остала топлота. Снага загревања може бити умањена. За више информација погледајте поглавље „Свакодневна употреба“, напомене у вези са: Влажно печење уз вентилатор.

ПАРА



Steamify

Употребљавајте пару за кување на пари, динстање, благо запецање и печење.



Регенерисање паре

Подгревање хране паром спречава да се површина осуши. Топлота се расподељује благо и уједначено, што омогућава да се поново добију укус и мирис хране, као да је тек припремљена. Ова функција може да се користи за поновно загревање хране директно на тањиру. Можете поново да загревате храну у неколико тањира истовремено, користећи различите положаје решетки.



Печење хлеба

Користите ову функцију за припрему хлеба и хлебних земички са резултатима налик професионалним у погледу укривости, боје и сјаја корице.



Нарастање теста

За убрзавање дизања киселог теста. Прекријте површину теста како бисте спречили сушење.



Пара максималне снаге

За поврће кувано на пари, прилоге или рибу.



Висока влажност

Функција је погодна за печење финих јела као што су кремове, фланови, терине и риба.



Ниска влажност

Функција је погодна за месо, живину, јела из пећнице и ролов. поврће/грати. јела. Захваљујући комбинацији паре и топлоте, месо добија меку и сочну текстуру, заједно са хрскавом корицом.

6.2 Напомене у вези са: Влажно печење уз вентилатор

Ова функција је коришћена за усклађивање са класом енергетске ефикасности и захтевима екодизајна (у складу са стандардима EU 65/2014 и EN 66/2014). Тестови у складу са: IEC/EN 60350-1.

Врата пећнице треба да буду затворена током кувања како функција не би била прекидана и како би пећница радила на највишем могућем степену енергетске ефикасности.

Када користите ову функцију, лампица се аутоматски искључује након 30 сек.

За упутства за кување погледајте одељак „Напомене и савети“, Влажно печење уз вентилатор. За опште препоруке у вези са уштедом енергије погледајте одељак „Енергетска ефикасност“, део Савети за уштеду енергије.

6.3 Подешавање: Функције загревања

1. Укључите апарат. На дисплеју је приказана подразумевана функција загревања и температура.
2. Притисните симбол функције загревања  да бисте ушли у подмени.
3. Одаберите функцију загревања и притисните ОК.
4. Подесите температуру. Притисните ОК.
5. Притисните START.
6. STOP - притисните да бисте искључили функцију загревања.
7. Искључите уређај.

6.4 Подешавање: Steamify - функције загревања на пари

1. Укључите апарат. Изаберите симбол функције грејања и притисните га да бисте ушли у подмени.
2. Притисните . Подесите функцију загревања на пари.
3. Притисните **OK**. Дисплеј затим приказује подешавања температуре.
4. Подесите температуру. Врста функције загревања на пари зависи од подешене температуре:
 - a. **Пара за кување на пари** 50 - 100 °C – за припрему на пари поврћа, житарица, махунарки, плодова мора, терина и дезерата који се послужују у кашичици.
 - b. **Пара за крчкање на пари** 105 - 130 °C – за кување динстаног и пирјаног меса или рибе, хлеба и живине, као и колача од сира и касерола.
 - c. **Пара за формирање хрскаве корице** 135 - 150 °C – за месо, касероле, пуњено поврће, рибу и гратинирана јела. Захваљујући комбинацији паре и топлоте, месо добија сочну и меку текстуру, заједно са хрскавом корицом. Ако подесите тајмер, функција гриловања се аутоматски укључује у последњим минутима процеса кувања, како би јело било благо гратинирано.
 - d. **Пара за печење пецива и печења** 155 - 230 °C – за печена јела од меса, рибе, живине, као и печено пуњено лиснато тесто, тартове, мафине, гратинирана јела, поврће и пекарска јела. Ако подесите тајмер и ставите храну на први ниво, функција загревања с доње стране се аутоматски укључује у последњим минутима процеса кувања, како би јело имало хрскаво дно.
5. Притисните **OK**.
6. Притисните поклопац резервоара за воду да бисте га отворили.
7. Пуните резервоар за воду хладном водом до максималног нивоа (око 950 ml) док се не огласи звучни сигнал или на дисплеју не појави порука. Ова количина воде је довољна за

приближно 50 мин. У резервоар за воду не сипајте количину воде која прелази његов максимални капацитет. Постоји ризик од цурења воде, преливања и оштећења намештаја.

УПОЗОРЕЊЕ!

Користите само хладну воду са чесме. Немојте користити филтрирану (деминерализовану) или дестиловану воду. Немојте да користите друге течности. Немојте да сипате запаљиве нити алкохолне течности у резервоар за воду.

8. Вратите резервоар за воду у почетни положај.
9. Притисните **START**.
Пара се појављује након отприлике 2 мин. Када уређај достигне подешену температуру, чује се звучни сигнал.
10. Када у резервоару за воду понестане воде, чује се звучни сигнал. Напуните резервоар за воду.
11. Искључите уређај.
12. Да бисте спречили појаву наслага каменца, испразните резервоар за воду након сваког кувања на пари. Погледајте одељак „Нега и чишћење“, Пажњење резервоара.
13. Након кувања, пажљиво отворите врата пећнице. Преостала вода може да се кондензује у унутрашњости пећнице.
14. Када се уређај охлади, посушите унутрашњост пећнице меком крпом.

УПОЗОРЕЊЕ!

Уређај је врућ. Постоји ризик од опекотина. Будите пажљиви када празните резервоар за воду.

6.5 Мени

Притисните  за улазак у мени.

Ставка у менију	Примена
Помоћ при припреми хране	Приказује аутоматске програме.

Ставка у менију	Примена	
Чишћење	Приказује програме чишћења.	
Омиљена опција	Приказује омиљена подешавања.	
Опције	Користи се за подешавање конфигурације уређаја.	
Подешавања	Конфигурација	Користи се за подешавање конфигурације уређаја.
	Сервисирање	Приказује верзију софтвера и конфигурацију.

Подмени за: Чишћење

Подмени	Примена
Сушење	Поступак сушења унутрашњости од кондензације која остаје након употребе функција паре.
Пражњење резервоара	Процедура за уклањање преостале воде из резервоара за воду после коришћења функција са паром.
Чишћење паром	Благо чишћење.
Чишћење паром Плус	Темељно чишћење.
Уклањање каменца	Чишћење кола за генерисање паре од наталоженог каменца.
Испирање	Процедура испирања и чишћења кола за генерисање паре након честе употребе функција за кување на пари.

Подмени за: Опције

Подмени	Примена
Светло	За укључивање и искључивање лампе.
Блокада за безбедност деце	Спречава нехотично активирање апарата.
Брзо загревање	Скраћује време загревања. Доступно је само за неке функције загревања.

Подмени	Примена
Подсетник за чишћење	Укључује и искључује подсетник.
Изглед дигиталног са-та	Мења формат приказа времена.

Подмени за: Подешавања

Конфигурација

Подмени	Опис
Језик	Подешава језик уређаја.
Осветљеност екрана	Подешава осветљеност дисплеја.
Звукови тастера	Укључује и искључује звук поља осетљивих на додир. Звук није могуће искључити за  .
Јачина звучног сигнала	Подешава јачину звукова тастера и сигнала.
Тврдоћа воде	Подешава тврдоћу воде.
Доба дана	Подешава тренутно време и датум.



Сервисирање

Подмени	Опис
Демо режим рада	Код за активацију/деактивацију: 2468
Верзија софтвера	Информације о верзији софтвера.
Поништи сва подешавања	Враћа на фабричка подешавања.

6.6 Подешавање: Помоћ при припреми хране

Помоћ при припреми хране подмени се састоји од скупа додатних функција и програма који су намењени наменским јелима. Свако јело у овом подменију је дато у одговарајућем подешавању. Можете да подесите време и температуру током кувања.

Приликом кувања неких јела, можете да користите и Аутоматско мерење тежине.

1. Укључите апарат.
2. Притисните .
3. Притисните . Уђите у Помоћ при припреми хране.
4. Изаберите јело или врсту хране.
5. Ставите храну унутар уређаја и притисните START .

Када се функција заврши, проверите да ли је храна спремна. Продужите време кувања, ако је потребно.

7. ДОДАТНЕ ФУНКЦИЈЕ

7.1 Омиљена опција ☆

Можете сачувати највише 3 омиљена подешавања, као што су функција загревања и време кувања.

1. Укључите апарат.
2. Изаберите жељено подешавање.
3. Притисните .
4. Изаберите: Омиљена опција / Сачувај тренутна подешавања.
5. Притисните + да бисте додали подешавање у листу: Омиљена опција.
6. Притисните ОК.

 – притисните да бисте поништили подешавање.

 – притисните да бисте отказали подешавање.

7.2 Контролна брава

Ова функција спречава случајну промену функције уређаја.

1. Укључите апарат.
2. Подесите функцију загревања.
3. ☆,  – притисните истовремено ради укључивања функције.

☆,  – притисните истовремено да бисте укључили функцију.

7.3 Блокада за безбедност деце

Спречава нехотично активирање уређаја.

1. Укључите апарат.
2. Притисните .
3. Изаберите Опције / Блокада за безбедност деце.



4. Притисните слова шифре абецедним редом.

Блокада за безбедност деце је активиран. Када се ова функција активира, приступите: Тајмер и лампа је доступна.

Да бисте омогућили употребу уређаја, изаберите слова шифре по абецедном реду.

7.4 Аутоматско искључивање

Из безбедносних разлога, ако је функција загревања активна и никаква подешавања нису промењена, уређај ће се аутоматски искључити након одређеног временског периода.

 (°C)	 (ч)
30 - 115	12.5
120 - 195	8.5
200 - 230	5.5

Ако намеравате да покренете функцију загревања за време трајања које премашује време аутоматског искључивања, подесите време кувања. Погледајте одељак „Функције сата”.

Аутоматско искључивање не ради са функцијама: Светло, Крај.

7.5 Вентилатор за хлађење

Када апарат ради, вентилатор за хлађење се аутоматски укључује како би хладио површине апарата. Ако искључите апарат, вентилатор за хлађење може да настави да ради док се апарат не охлади.

8. ФУНКЦИЈЕ САТА

8.1 Опис функција сата

Функција	Опис
Тајмер	За подешавање дужине кувања. Максимум је 23 ч 59 мин. Можете да подесите шта се дешава када време истекне: Крај активности.
Крај активности	Огласи звучни сигнал – када време истекне, оглашава се звучни сигнал. Ову функцију можете да подесите било када, чак и ако је уређај искључен. Огласи звучни сигнал и заустави припрему – када време истекне, оглашава се звучни сигнал и функција загревања се искључује. Самоисклачући прозор – када време истекне, порука се појављује на дисплеју. Ову функцију можете да подесите било када, чак и ако је уређај искључен.
Одложено пуштање у погон	За одлагање старта и/или краја кувања.
Додатно време	Да бисте продужили време кувања.
Тајмер у току рада	Да бисте показали колико дуго уређај ради. Максимум је 23 ч 59 мин. Можете да укључите и искључите функцију. Ова функција не утиче на рад уређаја.

8.2 Подешавање: Доба дана

1. Укључите апарат.
2. Притисните: Доба дана.
3. Подесите тајмер.
4. Притисните **OK**.

8.3 Подешавање: Тајмер

1. Изаберите функцију загревања и подесите температуру.
 2. Притисните .
 3. Подесите тајмер.
- Можете да изаберете крај активности притиском на тастер ● ● ● .



4. Притисните **OK**. Понављајте радњу док се на дисплеју не прикаже главни екран.

Када преостане 10% времена кувања, а храна не изгледа као да ће ускоро бити готова, можете да продужите време кувања. Такође можете да промените функцију загревања. Притисните **+1min** да бисте продужили време кувања.

8.4 Подешавање: Одложено пуштање у погон

1. Подесите функцију загревања и температуру.
2. Притисните .
3. За подешавање времена кувања.
4. Притисните ● ● ● .
5. Притисните: Одложено пуштање у погон.
6. Одаберите жељено време почетка.
7. Притисните **OK**. Понављајте радњу док се на дисплеју не прикаже главни екран.

8.5 Подешавање: Тајмер у току рада

1. Притисните .
2. Притисните ● ● ● .
3. Притисните: Тајмер у току рада.
4. Превуците или притисните  да бисте видели време рада на главном екрану.
5. Притисните **OK**. Понављајте радњу док се на дисплеју не прикаже главни екран.

8.6 Промена подешавања тајмера

Задато време можете да промените у било ком тренутку у току кувања.

1. Притисните .
2. Подесите вредност тајмера.
3. Притисните **OK**.

9. КОРИШЋЕЊЕ ПРИБОРА

УПОЗОРЕЊЕ!

Погледајте поглавља о безбедности.

9.1 Убацавање прибора

Прибор доступан у зависности од модела. Скенирајте QR код да бисте проверили како да користите прибор који се испоручује са вашим уређајем. Опционални прибор можете да наручите посебно. За више информација обратите се локалном добављачу.



Мало удубљење са горње стране повећава безбедност и пружа заштиту од нагињања. Удубљења такође спречавају превртање. Ивица око полице спречава клизање посуђа са полице.

Уметните прибор (решеткаста полица / плех) између вођица на носачу решетке.

Уверите се да полица додирује задњу страну унутрашњости пећнице .

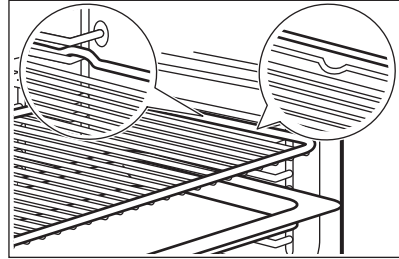

Ако ваш плех има нагиб, поставите га према задњем делу унутрашњости пећнице.

Ако постоји натпис на прибору, уверите се да је окренут према вама.

Ако користите плех са рупама, ставите плех / посуду испод, да прикупи течности које капљу.

10. НАПОМЕНЕ И САВЕТИ

10.1 Препоруке у вези са печењем

Температура и време кувања наведени у табелама су само оријентациони. Они зависе од рецепата, квалитета и количине употребљених састојака.

Ваш уређај може да пече на другачији начин од претходног уређаја. Савети испод приказују препоручена подешавања за температуру, време кувања и положај решетке за одређене врсте хране.

Избројте положаје решетке, почев од оне најближе дну рерне.









Ако не можете да пронађете подешавања за одређени рецепт, потражите за сличан.

За савете у вези са уштедом енергије погледајте одељак „Енергетска ефикасност“.

Још препорука у вези са кувањем можете наћи у табелама за кување на нашој веб страници. Да бисте пронашли

одговарајуће Савете за кување, погледајте ПНС број на плочици са техничким карактеристикама која се налази на предњем оквиру у унутрашњости уређаја.

Симболи који се користе у табелама:

	Врста хране
	Функција загревања
	Температура
	Прибор
	Контејнер (Gastronorm)
	Тежина (kg)
	Положај решетке
	Време кувања (мин)

10.2 Влажно печење уз вентилатор - препоручени прибор





Користите тамне и нерелефтујуће плехове и посуде. Оне боље апсорбују топлоту него светле и рефлектујуће посуде.

- **Плех за пилу** – тамни, нерелефтујући, пречника 28см
- **Посуда за печење** – тамна, нерелефтујућа, пречника 26см

- **Мала посуда за печење** – керамика, пречника 8см, висине 5 см
- **Плех за флан** – тамни, нерелефтујући, пречника 28см

10.3 Влажно печење уз вентилатор





За постизање најбољих резултата, придржавајте се савета наведених у табели у наставку.





		°C		
Слатке земичке, 16 комада	плех за печење или посуда за скупљање масноће	180	2	25 - 35
Швајцарски ролат	плех за печење или посуда за скупљање масноће	180	2	15 - 25
Цела риба, 0,2 kg	плех за печење или посуда за скупљање масноће	180	3	15 - 25
Колачи, 16 комада	плех за печење или посуда за скупљање масноће	180	2	20 - 30
Колачи-макарони, 24 комада	плех за печење или посуда за скупљање масноће	160	2	25 - 35
Мафини, 12 комада	плех за печење или посуда за скупљање масноће	180	2	20 - 30
Славо пециво, 20 комада	плех за печење или посуда за скупљање масноће	180	2	20 - 30
Кекс од сипкавог теста, 20 комада	плех за печење или посуда за скупљање масноће	140	2	15 - 25
Тортице, 8 комада	плех за печење или посуда за скупљање масноће	180	2	15 - 25

10.4 Информације за институте за тестирање

Тестови у складу са: EN 60350-1, IEC 60350-1.

Печење на једном нивоу

			°C		
Немасна бисквит торта	Печење уз равни вентилатор	Решеткаста полица	160	45 - 60	2
Немасна бисквит торта	Загревање одозго/одоздо	Решеткаста полица	160	45 - 60	2
Пита с јабукама ¹⁾	Печење уз равни вентилатор	Решеткаста полица	160	55 - 65	2





			°C		
Пита с јабукама 1)	Загревање одозго/одоздо	Решеткаста полица	180	55 - 65	1
Шкотски колачић	Печење уз равни вентилатор	Плех за печење	140	25 - 35	2
Шкотски колачић	Загревање одозго/одоздо	Плех за печење	140	25 - 35	2
Ситни колачи, 20 по плеху 2)	Печење уз равни вентилатор	Плех за печење	150	20 - 30	3
Ситни колачи, 20 по плеху 2)	Загревање одозго/одоздо	Плех за печење	170	20 - 30	3
Тост 3)	Гриловање	Решеткаста полица	макс.	1 - 2	5

1) 2 плеха постављена дијагонално (Ø 20 cm). Десни треба да буде постављен више напред него леви.

2) Предгрејте празан уређај.

3) Загревајте празан уређај 5 мин.

Печење на више нивоа

			°C		
Шкотски колачић	Печење уз равни вентилатор	Плех за печење	140	25 - 45	2 и 4
Ситни колачи, 20 по плеху 1)	Печење уз равни вентилатор	Плех за печење	150	25 - 35	2 и 4
Немасна бисквит торта	Печење уз равни вентилатор	Решеткаста полица	160	45 - 55	2 и 4
Пита с јабукама	Печење уз равни вентилатор	Решеткаста полица	160	55 - 65	2 и 4





1) Предгрејте празан уређај.





10.5 Информације за институте за тестирање

Тестови за функцију: Пара максималне снаге

Тестови у складу са EN 60350-1, IEC 60350-1.





Подесите температуру на 100°C.

				
Броколи 1) 2)	2/3 Комплет за кување на пари перфориран	0.3	3	8 - 9
Броколи 1) 2)	2/3 Перфориран комплет за кување на пари	макс.	3	10 - 11

				
Грашак, смрзнути 2)	2 x 2/3 Перфориран комплет за кување на пари	2 x 1,5	2 и 4	Док температура на најхладнијем месту не достигне 85°C.

- 1) Загрејте уређај док се не достигне задата температура. Не користите функцију: Брзо загревање.
- 2) Ставите плех за печење на први ниво решетке са нагибом према задњем делу унутрашњости пећнице.

Додатни рецепти за кување на пари

				°C	
Јело комбиновано кувано на пари (2 порције) 1)	Пара максималне снаге	Гастронорм перфорирано 1/2 (кромпир и броколи) и неперфорирано (лосос)	2 (лосос) 4 (броколи и кромпир)	100	40 (кромпир) 18 - 20 (лосос) 10 - 12 (броколи)
Карамел пудинг (6 порција)	Висока влажност	Округле порцеланске посуде на решеткастој полици	2	90	35 - 45
Крем од јаја	Пара максималне снаге	Гастронорм неперфорирано 1/2	2	85	35 - 45
Бели хлеб	Печење хлеба	Плех за печење 2)	2	180	40 - 50
Пиле 3)	Ниска влажност	Решеткаста полица	2	200	60 - 70

- 1) Поставите састојке у пећницу једну за другом у одговарајућем тренутку, тако да се све компоненте кувају у исто време. Можете да припремите две порције у исто време.
- 2) Користите плех за печење са нагибом према задњем делу унутрашњости пећнице.
- 3) Ставите плех за печење на први ниво решетке да би се у њему прикупљала масноћа која капље.

11. НЕГА И ЧИШЋЕЊЕ

УПОЗОРЕЊЕ!

Погледајте поглавља о безбедности.

11.1 Напомене у вези са чишћењем

Средства за чишћење

- Предњи део уређаја очистите искључиво крпом од микрофибера натопљеном млаком водом и благим детерџентом.
- Користите раствор за чишћење металних површина.
- Флеке очистите благим детерџентом.

Свакодневна употреба

- Унутрашњост уређаја треба очистити након сваке употребе. Нагомилана

масноћа или други остаци могу проузроковати пожар.

- Не чувајте храну у апарату дуже од 20 минута. Унутрашњост уређаја осушите само крпом од микрофибера после сваке употребе.

Прибор

- Након сваке употребе, очистите сав прибор и оставите га да се осуши. Користите искључиво крпу од микрофибера са млаком водом и благим детерџентом. Немојте прати прибор у машини за прање судова.
- Не чистите додатну опрему са нелепљивом површином абразивним средством за чишћење и оштрим предметима.

11.2 Уклањање носача решетке

Уклоните носаче решетки да бисте очистили пећницу.

1. Искључите уређај и сачекајте да се охлади.
2. Пажљиво повуците носаче према горе и извучите их из предњег држача.
3. Извучите предњи део подршке решетке из бочног зида.
4. Извадите носаче из задњег држача.

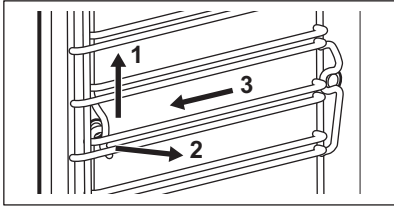

Постављање шина за подршку решетке врши се обрнутим редоследом.

Ако су достављене телескопске вођице, клинови на њима морају бити окренути ка предњој страни.

11.3 Чишћење паром

1. Искључите уређај и сачекајте да се охлади.
2. Извадите сав прибор и уклоњиве носаче решетке.
3. Очистите дно унутрашњости пећнице и унутрашње стакло врата топлом водом, меком крпом и благим детерџентом.
4. Пуните резервоар за воду до максималног нивоа док се не огласи звучни сигнал или на дисплеју не прикаже порука.
5. Изаберите: Мени / Чишћење.

Опција	Опис
Чишћење паром	Благо чишћење Трајање: 30 мин
Чишћење паром Плус	Нормално чишћење Попрскајте унутрашњост детерџентом. Трајање: 75 мин

6. Притисните START . Пратите упутства на дисплеју.

Када се чишћење заврши, оглашава се звучни сигнал.

7. Притисните било који симбол да бисте искључили сигнал.
8. Искључите уређај.
9. Када се уређај охлади, осушите унутрашњост меком крпом.
10. Оставите врата пећнице отворена и сачекајте да се унутрашњост пећнице осуши.



Када ова функција ради, лампица је искључена.

11.4 Подсетник за чишћење

Кад се појави подсетник, препоручује се чишћење.

Користите функцију: Чишћење паром Плус.

11.5 Уклањање каменца

Користите га за уклањање каменца парног система.

1. Искључите уређај и сачекајте да се охлади.
2. Уклоните сав прибор.
3. Осигурајте да је резервоар за воду празан. Погледајте одељак „Нега и чишћење“, Пажњење резервоара.
Трајање првог дела: око 100 мин
4. Изаберите: Мени / Чишћење / Уклањање каменца.
5. Поставите дубоки тигањ на први положај решетке.
6. Сипајте 250 ml средства за уклањање каменца у резервоар за воду.
7. Преостали део резервоара за воду пуните са 700 ml воде док се не огласи звучни сигнал или на дисплеју не појави порука.
8. Укључите функцију и пратите упутства на дисплеју. Започиње први део уклањања каменца.
Трајање другог дела: око 35 мин
9. Пуните резервоар за воду са 950 ml воде док се не огласи звучни сигнал или на дисплеју не појави порука.
10. Када се функција заврши, уклоните дубоки тигањ.

11. Искључите уређај и сачекајте да се охлади.
 12. Очистите унутрашњост пећнице меком крпом.
 13. Оставите врата рерне отворена и сачекајте да се унутрашњост осуши.
- Ако након уклањања каменца у уређају остану наслаге каменца, дисплеј ће приказати обавештење да се процедура понови.

11.6 Подсетник за уклањање каменца

Уређај има два подсетника за уклањање каменца. Подсетник за уклањање каменца се не може деактивирати.

- Софтверски подсетник – препоручује вам да извршите уклањање каменца са уређаја.
- Хардверски подсетник – обавезује вас да извршите уклањање каменца са уређаја. Ако не уклоните каменац из уређаја када се укључи хардверски подсетник, функције паре су онемогућене.

11.7 Испирање

Користите за чишћење система паре након честог коришћења функција за пару.

1. Искључите уређај и сачекајте да се охлади.
2. Уклоните сав прибор.
3. Поставите дубоки тигањ на први ниво решетке.
4. Пуните резервоар за воду водом до максималног нивоа док се не огласи звучни сигнал или на дисплеју не појави порука.
5. Изаберите: Мени / Чишћење / Испирање.

Трајање: око 30 мин

6. Укључите функцију и пратите упутства на дисплеју.
7. Када се функција заврши, уклоните дубоки тигањ.



Када ова функција ради, лампица је искључена.

11.8 Сушење

Користите га након кувања помоћу функције загревања на пари или чишћења паром да бисте осушили унутрашњост.

1. Искључите уређај и сачекајте да се охлади.
2. Уклоните сав прибор.
3. Изаберите: Мени / Чишћење / Сушење.
4. Пратите упутства на дисплеју.

11.9 Подсетник за сушење

Након кувања помоћу функције за загревање на пари дисплеј тражи да се уређај осуши.

Притисните тастер „YES“ да бисте осушили уређај.

11.10 Пажњење резервоара

Користите је након кувања коришћењем функције загревања на пари да бисте из резервоара за воду уклонили остатке воде.

1. Искључите уређај и сачекајте да се охлади.
2. Уклоните сав прибор.
3. Поставите дубоки тигањ на први ниво решетке.
4. Изаберите: Мени / Чишћење / Пажњење резервоара.

Трајање: 6 мин

5. Укључите функцију и пратите упутства на дисплеју.
6. Када се функција заврши, уклоните дубоки тигањ.



Када ова функција ради, лампица је искључена.

11.11 Скидање и инсталирање врата

Врата и унутрашње стаклене плоче можете скинути да бисте их очистили Број стаклених плоча се разликује код различитих модела.



УПОЗОРЕЊЕ!

Врата су тешка.

ОПРЕЗ

Пажљиво рукујте стаклом, посебно око ивица предње плоче. Стакло може да се сломи.

1. Проверите да ли је уређај хладан.
2. Отворите врата до краја.
3. Притисните стезне полуге **A** на обема шаркама врата.

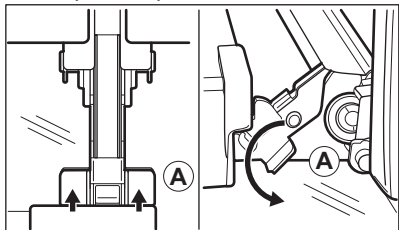

4. Затворите врата пећнице до првог положаја за отварање (приближно под углом од 70°).
5. Придржите врата једном руком са обе стране и повуците их нагоре у односу на рерну како бисте их одвојили.
6. Врата поставите на меку крпу на стабилној површини са спољном страном окренутом надоле.
7. Притисните штитнике врата **B** са обе стране горње ивице ка унутра да бисте отпустили стезну заптивку.

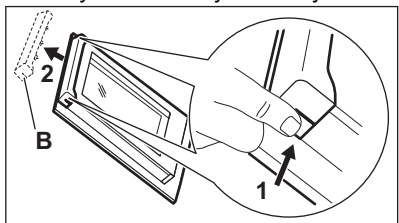

8. Повуците оквир врата напред да бисте га уклонили.
9. Ухватите стаклене плоче за горњу ивицу и једну по једну их извуците нагоре из војнице.

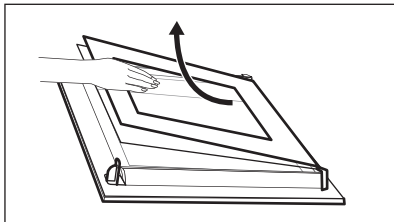

10. Очистите стаклену плочу водом и сапуницом. Пажљиво осушите стаклену плочу. Не перите стаклене плоче у машини за прање судова. Након чишћења, горе описани поступак обавите супротним редоследом. Прво поставите мању плочу, а затим већу и врата.

Уверите се да су стаклени панели убачени у правилан положај, јер у супротном може доћи до прегревања површине врата.

11.12 Замена лампе

УПОЗОРЕЊЕ!

Ризик од струјног удара.
Лампица може бити врућа.

1. Искључите уређај и сачекајте да се охлади.
2. Искључите уређај из струје.
3. Ставите крпу на дно пећнице.

Горња сијалица

1. Окрените стаклени поклопац да бисте га уклонили.

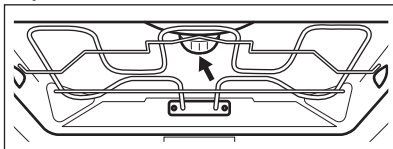

2. Скините метални прстен и очистите стаклени поклопац.
3. Замените сијалицу одговарајућом сијалицом која је отпорна на температуре до 300°C.
4. Поставите метални прстен на стаклени поклопац и монтирајте га.

Бочна сијалица

1. Уклоните подршку решетке како бисте могли да приступите лампици.
2. За скидање поклопца користите здвездасти одвијач.
3. Очистите стаклени поклопац.

4. Замените сијалицу одговарајућом сијалицом која је отпорна на температуре до 300°C.
5. Инсталирајте метални оквир и заптивку. Притегните завртње.
6. Поставите леву подршку решетке.

12. РЕШАВАЊЕ ПРОБЛЕМА



УПОЗОРЕЊЕ!

Погледајте поглавља о безбедности.

12.1 Шта учинити ако...

Опис проблема	Узрок и решење
Не можете да активирате апарат нити да га користите.	Уређај није прикључен на електрично напајање или није правилно прикључен.
Уређај се не загрева.	Сат није подешен. Да бисте подесили сат, погледајте одељак „Функције сата“.
	Врата нису правилно затворена.
	Осигурач је прегорео. Проверите да осигурач није узрок проблема. Уколико се проблем понавља, позовите овлашћеног електричара.
	Блокада за безбедност деце је активиран.
Лампица је искључена.	Лампица је прегорела. Замените сијалицу. За детаље погледајте одељак „Нега и чишћење“.



Прекид напајања увек прекида чишћење. Поновите чишћење ако је прекинуто због нестанка струје.

12.2 Шифре грешке

Када дође до софтверске грешке, на дисплеју се приказује порука о грешци. Листу проблема пронаћи ћете у доле наведеној табели.

Кфд и опис	Решење
F102 – врата нису до краја затворена или је контролна брава на вратима поломљена. 1)	Затворите врата. Искључите и укључите уређај.
F240, F439 – поља осетљива на додир на дисплеју не раде правилно.	Очистите површину дисплеја. Уверите се да нема прљавштине на пољима осетљивим на додир.
F908 – систем уређаја не може да се повеже са командном таблом.	Искључите и укључите уређај.

1) Када се једна од ових порука о грешци и даље појављује на дисплеју, то значи да је неисправан подсистем можда онемогућен. У том случају, обратите се вашем продавцу или овлашћеном сервисном центру.

12.3 Подаци о сервисирању

Уколико не можете сами да пронађете решење проблема, обратите се продавцу или овлашћеном сервисном центру.

Подаци потребни сервисном центру налазе се на плочици са техничким карактеристикама. Плочица са техничким карактеристикама налази се на предњој страни оквира уређаја. Она се види када отворите врата. Немојте да уклањате

плочицу са техничким карактеристикама са уређаја.

Препоручујемо вам да овде запишете податке:

Модел (MOD.) :

Број производа (PNC):

Серијски број (S.N.):

13. ENERGETSKA EFIKASNOST

13.1 Лист са информацијама о производу и Информације о производу у складу са прописима ЕУ о означању енергетске ефикасности и еко-дизајну

Назив добављача	Electrolux	
Идентификација модела	EOB8S38X 944032193 KOBBS38Z 944032191 LOB8S38V 944032192 LOB8S38Z 944032190	
Индекс енергетске ефикасности	61.9	
Класа енергетске ефикасности	A++	
Потрошња енергије са стандардним пуњењем, уобичајен режим	1.09 kWh/циклусу	
Потрошња енергије са стандардним пуњењем, режим са формирањем вентилатора	0.52 kWh/циклусу	
Број шупљина у рерни	1	
Извор топлоте	Електрична струја	
Запремина	70 l	
Тип рерне	Уградна рерна	
Маса	EOB8S38X	34.5 kg
	KOBBS38Z	34.5 kg
	LOB8S38V	34.5 kg
	LOB8S38Z	34.5 kg
IEC/EN 60350-1 – Електрични уређаји за кување у домаћинству – Део 1: Шпорети, рерне, рерне на пару и грилови – поступци за мерење учинка.		

13.2 Информације о производу за потрошњу енергије и максимално време за достизање применљивог режима мале снаге

Потрошња енергије у режиму приправности

0.8 W

Максимално време потребно да опрема аутоматски достигне применљиви режим мале снаге 20 мин

13.3 Савети за уштеду енергије

Следећи савети наведени у наставку помоћи ће вам да уштедите енергију приликом коришћења уређаја.

Уверите се да су врата апарата затворена када апарат ради. Не отварајте врата апарата сувише често током кувања. Одржавајте заптивку врата чистом и постарајте се да буде добро причвршћена на свом месту.

Користите метално посуђе за кување и тамне, нерелефне плехове и посуде да бисте повећали уштеду енергије.

Немојте предгревати уређај пре кувања осим ако се то посебно не препоручује.

Правите што краће размаке између печења када истовремено припремате неколико јела.

Кување са вентилатором

Када је могуће, користите функције кувања са вентилатором да бисте уштедели енергију.

Преостала топлота

Када кување траје дуже од 30 мин., смањите температуру апарата на минимум 3–10 минута пре краја кувања. Кување ће се наставити користећи преосталу топлоту у апарату.

Користите преосталу топлоту за одржавање топлоте хране или за загревање друге хране.

Када искључите уређај, на дисплеју је приказана заостала топлота или температура.

Ако је активиран програм Трајање, а време кувања је дуже од 30 минута, грејни елементи се аутоматски искључују раније у неким функцијама уређаја.

Одржавање хране топлотом

Изаберите најниже могуће подешавање температуре да бисте помоћу преостале топлоте одржали топлоту хране. На дисплеју се приказује индикатор преостале топлоте или температура.

Кување са искљученом лампицом

Искључите лампицу током кувања. Укључите је само када вам је потребна.

Влажно печење уз вентилатор

Функција је предвиђена за уштеду енергије током кувања.

Када користите ову функцију, лампица се аутоматски искључује након 30 сек. Можете поново да упалите лампицу, али ће ова активност смањити очекивану уштеду енергије.

14. ЕКОЛОШКА ПИТАЊА

Рециклирајте материјале са симболом . Паковање одложите у одговарајуће контејнере ради рециклирања. Помозите у заштити животне средине и људског здравља као и у рециклирању отпадног материјала од електронских и електричних

уређаја. Уређаје обележене симболом  немојте бацати заједно са смећем. Производ вратите у локални центар за рециклирање или се обратите општинској канцеларији.

electrolux.com

867387634-A-092025



CE